

FUJITSU

fi-6800

Image Scanner

操作指南

感謝您購買 fi-6800 彩色影像掃描器。
本手冊說明本產品的基本操作和處理。
關於掃描器的安裝，連接和移除安裝軟體等資訊，請參閱「入門指南」。

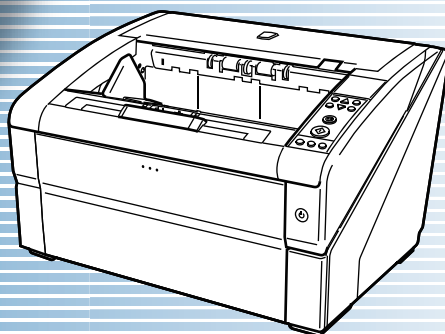

P3PC-2492-03TZ0

首頁

目錄

索引

引言

說明掃描器元件的名稱與功能、以及基本操作方法。

掃描器概要

說明如何在掃描器上裝載文件。

文件的裝載方法

說明掃描器驅動程式的掃描參數。

指定掃描設定

說明操作面板的使用方法。

操作面板的使用方法

說明各種掃描方式。

各種掃描方式

說明如何清潔掃描器。

日常維護

說明如何更換耗材。

更換耗材

說明疑難排解方法。

疑難排解

說明如何使用 Software Operation Panel 指定掃描器設定。

操作設定

附錄

用語表



本手冊的使用方法

本手冊的使用方法

以下說明使用本手冊的要領。

封面



跳到各章的第一頁。

跳到本頁。

- 首頁：跳到封面。
- 目錄：跳到目錄頁。
- 索引：跳到索引頁。

目錄頁

目錄	目錄	目錄	目錄
本手冊的使用方法..... 2	如何裝訂文件..... 21	如何裝訂文件..... 21	如何裝訂文件..... 21
本館..... 3	如何裝訂文件..... 21	如何裝訂文件..... 21	如何裝訂文件..... 21
書架..... 5	1.9 如何裝訂文件..... 21	如何裝訂文件..... 21	如何裝訂文件..... 21
目錄..... 7	1.10 如何裝訂文件..... 21	如何裝訂文件..... 21	如何裝訂文件..... 21
第 1 章 掃描器概要..... 11	1.11 如何裝訂文件..... 21	如何裝訂文件..... 21	如何裝訂文件..... 21
1.1 主要規格..... 12	第 2 章 文件的裝載方法..... 32	如何裝訂文件..... 21	如何裝訂文件..... 21
1.2 如何裝訂文件..... 13	2.1 如何裝訂文件..... 32	如何裝訂文件..... 21	如何裝訂文件..... 21
1.3 如何裝訂文件..... 16	2.2 如何裝訂文件..... 32	如何裝訂文件..... 21	如何裝訂文件..... 21
1.4 如何裝訂文件..... 18	第 3 章 指定掃描設定..... 47	如何裝訂文件..... 21	如何裝訂文件..... 21
1.5 如何裝訂文件..... 19	3.1 如何裝訂文件..... 47	如何裝訂文件..... 21	如何裝訂文件..... 21
1.6 如何裝訂文件..... 20	3.2 如何裝訂文件..... 47	如何裝訂文件..... 21	如何裝訂文件..... 21
1.7 如何裝訂文件..... 21	3.3 如何裝訂文件..... 47	如何裝訂文件..... 21	如何裝訂文件..... 21
1.8 如何裝訂文件..... 23	3.4 如何裝訂文件..... 47	如何裝訂文件..... 21	如何裝訂文件..... 21
	3.5 如何裝訂文件..... 47	如何裝訂文件..... 21	如何裝訂文件..... 21

按一下標題即跳到該頁。

索引頁

索引	索引
索引..... 45	索引..... 45
索引..... 45	索引..... 45
索引..... 45	索引..... 45
索引..... 45	索引..... 45

按一下索引標題即跳到該頁。

一般注意事項：

- 若要顯示或列印本手冊，需要 Adobe® Acrobat® (7.0 或更新的版本)、或 Adobe® Reader™ (7.0 或更新的版本)。
- 按一下藍色字串 (將滑鼠指標停留在字串上方會變為向上的手型指標，如 ) 即可移動到連結的章節。
- 您可以在此手冊中使用 Adobe® Acrobat® 或 Adobe® Reader™ 的「導覽」選項。
- 關於詳細資訊，請參閱 Adobe® Acrobat® 或 Adobe® Reader™ 的「說明」。
- 使用 PageUp 鍵可以回到上一頁，使用 PageDown 鍵則可以前進到下一頁。

掃描器概要

文件的裝載方法

指定掃描設定

操作面板的使用方法

各種掃描方式

日常維護

更換耗材

疑難排解

操作設定

附錄
用語表

引言

感謝您購買 fi-6800 彩色影像掃描器。

本手冊用來說明使用 ScandAll PRO 執行掃描的基本操作方式。產品隨附的 ScandAll PRO 版本若有變更，恕不另行通知；在此情況下，實際的螢幕顯示可能會與本手冊中的畫面圖例有所不同。如需更多有關 ScandAll PRO 的資訊，請參閱 [ScandAll PRO V2.0 使用指南] 手冊的說明。

關於本產品

本產品搭載有 ADF (自動送紙器)，可以自動進紙並執行雙面掃描。

CGA 卡 (彩色圖形顯示卡) 亦是本掃描器的標準配備，搭配 Kofax VRS Professional (以下簡稱為「Kofax VRS」) 使用時能以高速執行進階影像處理功能。

使用手冊

本產品附有下列使用手冊，需要時敬請閱讀。

使用手冊	概要說明
安全注意事項 (印刷版)	本手冊包含安全使用掃描器的相關重要資訊。使用 fi-6800 之前，請務必閱讀此手冊。
入門指南 (印刷版, PDF 版)	概要說明從安裝到操作掃描器的程序。PDF 版收錄於 Setup DVD-ROM 中。
操作指南 (本手冊, PDF 版)	提供掃描器的操作與日常維護方法，耗材更換方法，疑難排解方法等詳細資訊。收錄於 Setup DVD-ROM 中。

使用手冊	概要說明
ScandAll PRO V2.0 使用指南 (PDF 版)	提供如何使用 ScandAll PRO 掃描文件的資訊。收錄於 Setup DVD-ROM 中。
fi-680PRF/PRB 列印器操作指南 (印刷版)	提供 fi-680PRF/PRB 的操作與日常維護方法，耗材更換方法，疑難排解方法等詳細資訊。fi-680PRF/PRB 列印器是 fi-6800 掃描器的選購配件。
TWAIN 使用指南 (PDF 版)	說明如何安裝和操作 TWAIN 掃描器驅動程式。收錄於 Setup DVD-ROM 中。
Image Processing Software Option 使用指南 (PDF 版)	說明如何安裝和操作 Image Processing Software Option。收錄於 Setup DVD-ROM 中。
VRS 使用前手冊 (PDF 版)	說明如何連接和安裝 Kofax VRS。收錄於 Setup DVD-ROM 中。
Scanner Central Admin 4.0 使用指南 (PDF 版)	說明 Scanner Central Admin 的概要、安裝、操作和維護方法。收錄於 Setup DVD-ROM 中。
Error Recovery Guide (錯誤修復指南) (HTML 說明)	詳述掃描器狀態，並說明問題的解決方法。含有說明耗材清潔與更換方法的影片。收錄於 Setup DVD-ROM 中。
說明 - 內嵌於掃描器驅動程式中	說明掃描器驅動程式的使用方法以及掃描器的設定方法。可於各掃描器驅動程式中參考此文件。
說明 - 內嵌於相關應用程式中	說明應用程式軟體的使用與設定方法。若有需要請使用說明檔。可於應用程式中參考此文件。

商標

Microsoft、Windows、Windows Server、Windows Vista 和 SharePoint 是 Microsoft Corporation 在美國或 / 與其他國家之商標或註冊商標。

ISIS 和 QuickScan 是 EMC Corporation 在美國的商標或註冊商標。

Adobe、Adobe 標誌、Acrobat 和 Adobe Reader 是 Adobe Systems Incorporated 在美國或 / 與其他國家之註冊商標或商號。

Kofax 和 VRS 是 Kofax, Inc. 的商標或註冊商標。

其他公司名稱和產品名稱分別是其所屬公司之商標或註冊商標。

製造商

PFU LIMITED

International Sales Dept., Imaging Business Division,
Products Group

Solid Square East Tower, 580 Horikawa-cho, Saiwai-ku,
Kawasaki-shi Kanagawa 212-8563, Japan

Phone: (81-44) 540-4538

© Pfu LIMITED 2009-2011

首頁

目錄

索引

引言

掃描器概要

文件的裝載方法

指定掃描設定

操作面板的使用方法

各種掃描方式

日常維護

更換耗材

疑難排解

操作設定

附錄

用語表

常規

安全資訊

本手冊說明如何安全與正確使用本產品的重要詳細資訊。開始使用本產品之前，請詳閱本手冊。

本手冊使用的標誌

本手冊使用下列標誌作為標記常規：



此標誌表示特別重要的資訊，請務必閱讀此資訊。



此標誌提示操作者關於操作上的實用建議。

本手冊中的命名常規

作業系統和產品在本手冊中標示如下：

產品	顯示為	
Microsoft® Windows® 2000 Professional	Windows 2000	Windows (*1)
Microsoft® Windows® XP Professional, Microsoft® Windows® XP Professional x64 Edition, Microsoft® Windows® XP Home Edition	Windows XP	
Microsoft® Windows Server™ 2003 Standard Edition, Microsoft® Windows Server™ 2003 Standard x64 Edition, Microsoft® Windows Server™ 2003 R2 Standard Edition, Microsoft® Windows Server™ 2003 R2 Standard x64 Edition	Windows Server 2003	
Microsoft® Windows Vista™ Home Basic (32/64 bit), Microsoft® Windows Vista™ Home Premium (32/64 bit), Microsoft® Windows Vista™ Business (32/64 bit), Microsoft® Windows Vista™ Enterprise (32/64 bit), Microsoft® Windows Vista™ Ultimate (32/64 bit)	Windows Vista	

產品	顯示為	
Microsoft® Windows Server™ 2008 Standard (32/64-bit), Microsoft® Windows Server™ 2008 R2 Standard (64-bit)	Windows Server 2008	Windows (*1)
Windows® 7 家用進階版 (32/64-bit), Windows® 7 專業版 (32/64-bit), Windows® 7 企業版 (32/64-bit), Windows® 7 旗艦版 (32/64-bit)	Windows 7	
Microsoft® Office SharePoint™ Portal Server 2003	SharePoint Server	
Microsoft® Office SharePoint™ Server 2007		
Microsoft® SharePoint™ Server 2010		
Adobe® Acrobat®	Adobe Acrobat (*2)	

*1: 當上述作業系統版本之間並無差異時，一律統稱為「Windows」。

*2: 本手冊中的所有敘述均是以本產品所附的 Adobe Acrobat 為前提加以說明。然而 Adobe Acrobat 有可能在不預先通知的情況下推出更新。如果本手冊中的敘述與實際的螢幕顯示有所不同，請參閱 Adobe Acrobat 的「說明」。

本手冊中的箭頭符號

本手冊使用右箭頭符號 (→)，以分隔應連續選擇的圖示或功能表選項。

範例：按一下 [掃描] 功能表 → [掃描之設定]。

本手冊中的畫面圖例

為求提升產品品質，本手冊中的畫面圖例若有更改，恕不另行通知。

如果實際的螢幕顯示與本手冊中的畫面圖例有所不同，請依照實際的螢幕顯示進行操作，同時參閱所使用掃描器應用程式的使用手冊。

本手冊會以 TWAIN 掃描器驅動程式，ISIS 掃描器驅動程式，ScandAll PRO (影像擷取軟體) 和 Adobe Acrobat 的畫面作為圖例說明操作。

本手冊會以 Windows Vista 的畫面作為圖例說明操作。顯示的視窗與操作因使用的作業系統而異。亦請注意，根據掃描器機型而定，一旦更新 TWAIN 掃描器驅動程式或 ISIS 掃描器驅動程式，本手冊中的畫面圖例和記載的操作方法可能會有所不同。在此情況下，請參閱更新驅動程式時所提供的使用手冊。

目錄

本手冊的使用方法	2	1.8 蓄紙槽設定	23
引言	3	如何對齊文件	23
常規	5	如何固定蓄紙槽高度	24
目錄	7	1.9 調整分紙力道	25
第 1 章 掃描器概要	11	1.10 由「省電模式」恢復	26
1.1 主要特性	12	1.11 掃描操作的基本流程	27
1.2 部件和功能	13	1.12 影像掃描應用程式	30
正面	13	1.13 集中管理掃描器	31
背面	14	第 2 章 文件的裝載方法	32
卸除式部件	15	2.1 裝載文件	33
1.3 開啓 / 關閉電源	16	準備工作	33
開啓電源	16	文件的裝載方法	34
關閉電源	17	2.2 可掃描的文件	39
1.4 開啓 / 關閉送紙槽	18	紙張大小	39
如何開啓送紙槽	18	紙張性質	39
如何關閉送紙槽	18	裝載量	41
1.5 開啓 / 關閉 ADF	19	不得打孔的區域	42
如何開啓 ADF	19	裝載含有索引標籤或非長方形的文件	42
如何關閉 ADF	20	多頁進紙檢測條件	43
1.6 開啓 / 關閉頂蓋	21	限制背景色區域	44
如何開啓頂蓋	21	作業分隔頁	44
如何關閉頂蓋	21	掃描混合文件	45
1.7 設定送紙槽的裝載量	22		

首頁

目錄

索引

引言

掃描器概要

文件的裝載方法

指定掃描設定

操作面板的使用方法

各種掃描方式

日常維護

更換耗材

疑難排解

操作設定

附錄

用語表

第 3 章 指定掃描設定	47	4.1 操作面板	59
3.1 TWAIN 掃描器驅動程式	48	操作面板的名稱與功能	59
[解析度]	48	LCD 的顯示內容	60
[掃描類型]	48	關於指示欄	62
[紙張大小]	48	4.2 Main Menu (主功能表)	63
[圖像模式]	49	Main Menu 的使用方法	63
[掃描] 按鈕	49	Main Menu 的可設定項目	71
[預覽] 按鈕	49	4.3 Function Selection (功能選擇)	77
[關閉] / [確定] 按鈕	49	Function Selection 的使用方法	77
[重設] 按鈕	49	Function Selection 可設定的項目	78
[說明] 按鈕	49	第 5 章 各種掃描方式	79
[關於] 按鈕	49	5.1 摘要	80
[選項] 按鈕	49	5.2 掃描不同類型和大小的文件	81
[進階] 按鈕	50	掃描文件的二面	81
[設定] 按鈕	50	掃描不同寬度的文件	82
3.2 ISIS 掃描器驅動程式	51	掃描長度大於 A3 尺寸的文件	83
[主畫面] 標籤	52	5.3 進階掃描	84
[配置] 標籤	52	從影像濾除顏色 (濾色)	84
[影像處理] 標籤	53	跳過空白頁	86
[紙張處理] 標籤	54	使掃描影像更明亮	88
[多頁進紙檢測] 標籤	54	消除裝訂孔	90
[Gamma] 標籤	55	手動送入文件	92
[濾色] 標籤	55	5.4 設定掃描後的操作和處理	95
[跳過空白頁] 標籤	56	自動校正歪斜的文件影像	95
[壓縮] 標籤	56	自動校正頁面方向	97
[列印器] 標籤	57	以 PDF 格式儲存掃描出來的影像	99
[關於] 標籤	57	以 Multi-Image 模式輸出	103
第 4 章 操作面板的使用方法	58	自動檢測文件色彩 (彩色 / 黑白)	105

在 [影像調整] 對話方塊中調整掃描出來的影像	107	在黑白模式下掃描時，相片 / 圖片的畫質不佳。	155
5.5 自訂硬體設定	108	掃描出來的文字或線條品質未符理想。	156
使用掃描器上的按鈕開始掃描	108	影像變形或模糊。	157
檢測多頁進紙錯誤	110	掃描出來的影像出現直向線條。	158
對固定格式略過多頁進紙檢測	112	經常發生多頁進紙。	159
第 6 章 日常維護	116	經常發生文件無法送入 ADF 的狀況。	161
6.1 清潔用品以及需要清潔的部位	117	經常發生卡紙 / 進紙異常。	162
清潔用品	117	掃描出來的影像變長。	163
清潔部位與清潔頻率	117	掃描出來的影像前端出現陰影。	164
6.2 清潔 ADF (使用清潔紙)	119	使用 Kofax VRS 時，電腦無法識別掃描器。	165
6.3 清潔 ADF (使用抹布)	121	8.4 聯絡掃描器特約服務中心之前	166
第 7 章 更換耗材	128	一般	166
7.1 耗材與更換週期	129	錯誤狀態	166
7.2 更換進紙輪	130	8.5 查看產品標籤	168
7.3 更換分紙輪	132	位置	168
7.4 更換制動輪	135	第 9 章 操作設定	169
第 8 章 疑難排解	137	9.1 啟動 Software Operation Panel	170
8.1 卡紙	138	9.2 可設定項目	171
8.2 操作面板上的錯誤指示	140	裝置設定	171
暫時性異常	141	裝置設定 2	173
裝置異常	144	9.3 耗材與頁數計數器的相關設定	180
8.3 疑難排解	151	確認與重設計數器	180
掃描器無法啟動。	152	指定掃描器的清潔週期 [清潔週期]	183
LCD 顯示器關閉。	153	指定耗材的更換週期 [使用壽命計數器]	183
無法啟動掃描。	154	9.4 掃描的相關設定	184
		調整掃描的開始位置	
		[偏移量 / 垂直放大倍數調整]	184

消除掃描影像頁緣上的陰影或線條 [頁緣填補 (ADF)].....	185	指定多頁進紙檢測的方法 [多頁進紙檢測]	201
消除掃描影像頁緣上的陰影或線條 [頁緣填補 (自動頁面尺寸檢測)]	186	手動送紙模式下的「多頁進紙檢測」設定 [手動送紙時的多頁進紙檢測]	202
指定要濾除的顏色 [濾色]	187	指定多頁進紙的檢測區域 [指定多頁進紙檢測區域]	202
指定濾色 [多元濾色]	188	指定不檢測多頁進紙的區域 [智慧型多頁進紙檢測之設定]	206
縮短掃描間隔 [預先進紙]	189	9.6 待機時間的相關設定	207
指定進紙重試次數 [進紙重試次數]	190	設定手動送紙的待機時間 [手動送紙時的超時時間]	207
指定送紙間隔 [設定送紙間隔]	190	設定進入「省電模式」之前的等待時間 [省電功率]	208
設定進紙速度 [進紙速度]	191	9.7 電源開 / 關控制的相關設定	209
進紙操作設定 [避免多頁進紙之設定]	191	電源關閉時的分紙力道設定 [電源關閉時文件厚度之設定]	209
裁剪影像邊界 [自動檢測紙張尺寸時的邊界] ..	192	9.8 維護 / 選購配件的相關設定	210
設定自動檢測彩色 / 黑白 [自動判別]	193	設定掃描器的維檢週期 [維檢週期]	210
發生錯誤時發出警報 [警示器設定]	194	列印器設定 [選擇列印器]	210
將掃描範圍外檢測為卡紙 [掃描範圍外的卡紙檢測]	194	附錄	212
保護文件免於受損的功能設定 [紙張保護]	195	A.1 基本規格	213
指定「紙張保護」的敏感度等級 [紙張保護敏感度]	196	A.2 安裝規格	215
掃描含有索引標籤或非長方形文件之設定 [含有索引標籤的文件之掃描設定 (自動頁面尺寸檢測)]	197	A.3 外部尺寸	217
掃描深色背景文件 [深色背景文件之掃描設定]	198	A.4 掃描器選購配件	218
調整輸出影像的結果 [預留頁緣 / 裁剪頁緣] ..	199	A.5 移除安裝軟體	219
調整「預留掃描」的輸出結果 [預留掃描控制]	200	用語表	220
9.5 多頁進紙檢測的相關設定	201	索引	230

首頁

目錄

索引

引言

掃描器概要

文件的裝載方法

指定掃描設定

操作面板的使用方法

各種掃描方式

日常維護

更換耗材

疑難排解

操作設定

附錄

用語表

第 1 章 掃描器概要

本章說明掃描器元件的名稱與功能，以及基本操作方法。

1.1 主要特性	12
1.2 部件和功能	13
1.3 開啓 / 關閉電源	16
1.4 開啓 / 關閉送紙槽	18
1.5 開啓 / 關閉 ADF	19
1.6 開啓 / 關閉頂蓋	21
1.7 設定送紙槽的裝載量	22
1.8 蓄紙槽設定	23
1.9 調整分紙力道	25
1.10 由「省電模式」恢復	26
1.11 掃描操作的基本流程	27
1.12 影像掃描應用程式	30
1.13 集中管理掃描器	31

1.1 主要特性

本節說明本產品的主要特性。

本掃描器擁有下列特性：

掃描速度每分鐘達 130 張 /260 頁（在「JPEG 壓縮」設定下）

本掃描器搭載新開發的高速 CCD 和高速影像處理電路，能夠以每分鐘 130 張 /260 頁的速度掃描 A4/Letter 大小的彩色文件，一日大約可掃描 60,000 張。

搭載 LCD（液晶顯示器）

本掃描器搭載了 LCD，可以顯示各種掃描的操作設定，已掃描頁數和異常狀態，讓您輕易檢查掃描狀態。

提升掃描前與掃描後的工作效率

本掃描器支援「批次掃描」功能，可以一次掃描一疊紙張厚度 / 大小 / 色彩 / 亮度不同的文件，簡化了掃描前排序文件的程序。此外，本掃描器採用新的「升降式蓄紙槽」，可以自動將送紙槽保持在一定高度，防止掃描文件在出紙時出現散亂情況，並提升掃描操作的效率。

減少因多頁進紙造成的工作遺漏失誤

本掃描器搭載超音波多頁進紙感應器，當有二頁以上的紙張同時送進掃描器時（稱為「多頁進紙」），可以正確地檢測出錯誤。即使是掃描一疊混合不同紙張厚度 / 大小 / 色彩 / 亮度的文件，仍然可以使用此多頁進紙檢測功能，來防止任何可能發生的工作遺漏失誤。

智慧型多頁進紙檢測功能

如果文件的指定位置貼有相同大小的紙張，「智慧型多頁進紙檢測功能」會識別出所貼紙張的位置。此功能不會針對貼於該位置的紙張，將每張紙檢測為多頁進紙，讓您可以繼續掃描。此外，「紙張保護」之類的功能可以防止貴重文件受損。

多項實用的操作功能

「內建防塵玻璃的輸紙道」可以保持掃描玻璃表面清潔，藉由延長清潔週期來減少操作者的工作量。

採用「自動蓄紙槽」，可以整齊地堆疊掃描出來的文件，藉由縮短準備與排序文件的時間來減少操作者的工作量。

「自動畫質檢查器」可以檢查掃描出來的影像，並顯示任何掃描效果不佳的影像。

進階影像處理功能

掃描器的自動檢測功能，可以根據文件內容輸出彩色或黑白影像，讓您不必在每次掃描時變更設定。此外，本掃描器亦搭載 Kofax CGA 卡，以高品質影像處理著稱。搭配可校正影像方向的「自動調整影像方向」等功能，以及「消除背景」等其他各種影像處理功能，即可作成高畫質影像。

搭載正面 / 背面列印器選購配件

本掃描器可以安裝正面 / 背面列印器，在管理 / 確認發票或商務單據時往往需要此選購配件。您可以選購正面列印器（列印於文件正面）或背面列印器（列印於文件背面），以提升掃描器的使用效率。

集中管理多台掃描器

隨附的「Scanner Central Admin Agent」應用程式可一併管理多台掃描器。例如，更新掃描器設定和驅動程式以及監視各掃描器的操作狀態。

首頁

目錄

索引

引言

掃描器概要

文件的裝載方法

指定掃描設定

操作面板的使用方法

各種掃描方式

日常維護

更換耗材

疑難排解

操作設定

附錄

用語表

1.2 部件和功能

本節針對掃描器的部件名稱加以說明。

正面

蓄紙槽
積蓄吐出的文件。可保持在最合適的高度以對齊文件。

蓄紙槽側導板
對齊吐出至蓄紙槽的文件（寬度方向）。

蓄紙槽延展部份
拉出並調整到文件長度。

檔紙器
對齊吐出文件（長度方向）以防止散亂。雖然不使用檔紙器也能夠對齊文件，但使用它可以堆積得更為整齊。

送紙槽側導板
往掃描器送紙時引導文件（寬度方向）。

送紙槽延展部份
若要在送紙槽上裝載較長的文件，請拉出此部分。

送紙槽
裝載掃描文件的平台。

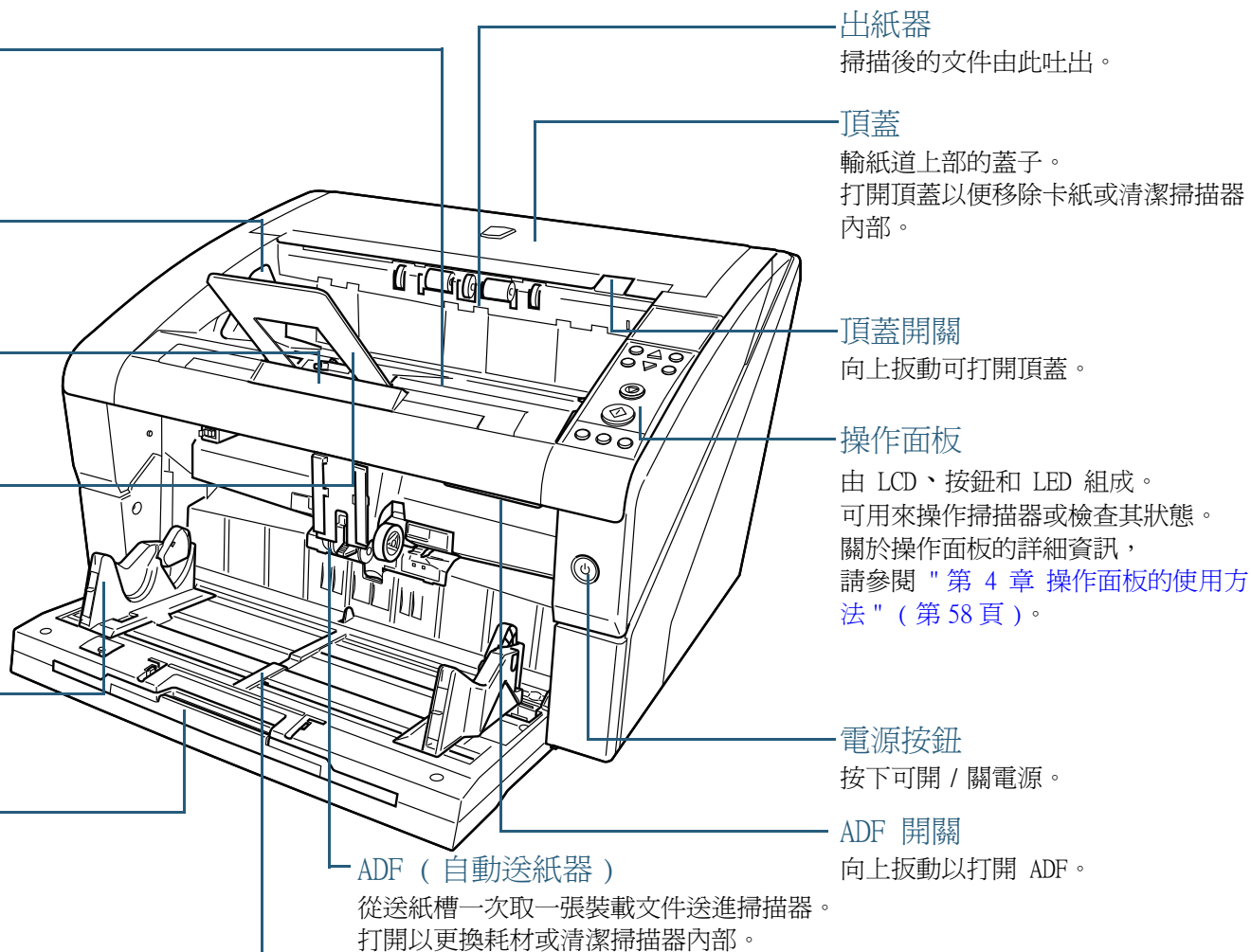

背面

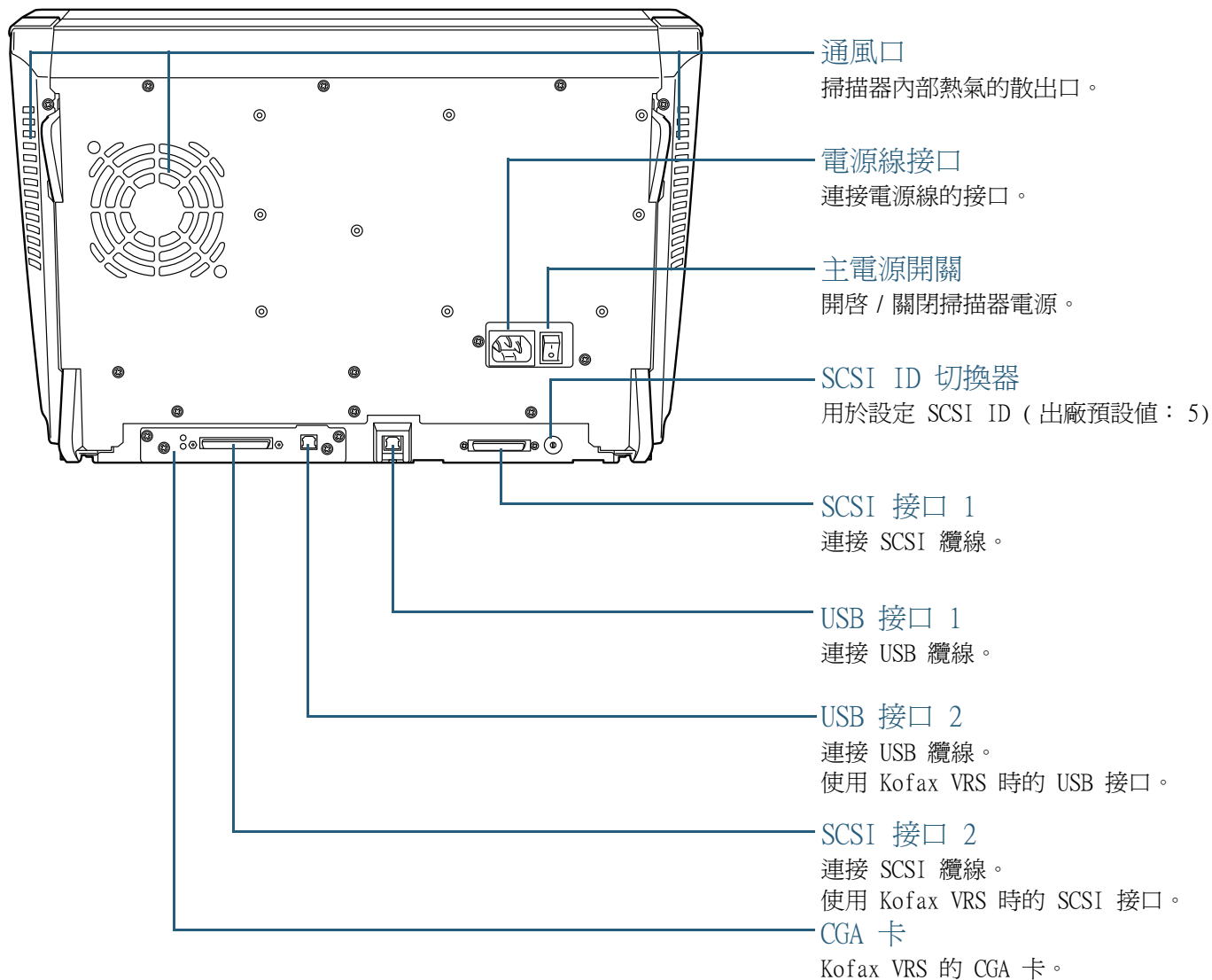

首頁

目錄

索引

引言

掃描器概要

文件的裝載方法

指定掃描設定

操作面板的使用方法

各種掃描方式

日常維護

更換耗材

疑難排解

操作設定

附錄

用語表

卸除式部件

進紙輪

關於如何取出進紙輪，請參閱 "7.2 更換進紙輪" (第 130 頁)。

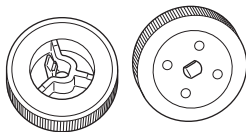

分紙輪

關於如何取出分紙輪，請參閱 "7.3 更換分紙輪" (第 132 頁)。

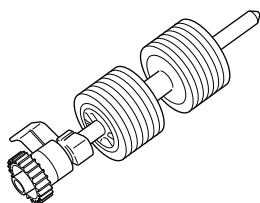

制動輪

關於如何取出制動輪，請參閱 "7.4 更換制動輪" (第 135 頁)。

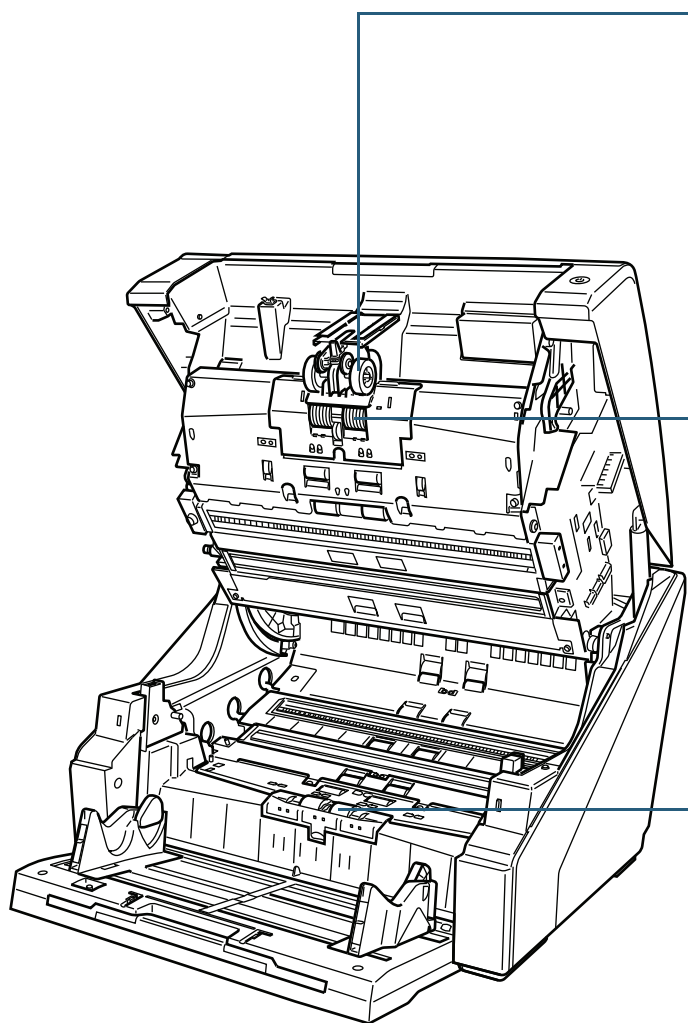
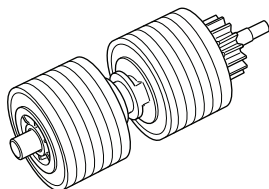

1.3 開啓 / 關閉電源

本節說明如何開啓 / 關閉掃描器電源。

開啓電源

開啓電源的步驟如下：



透過 SCSI 連接時，請先打開掃描器電源，確認 LCD 上顯示 [Ready]，再啓動電腦。

1 按下背面主電源開關的「I」一側。

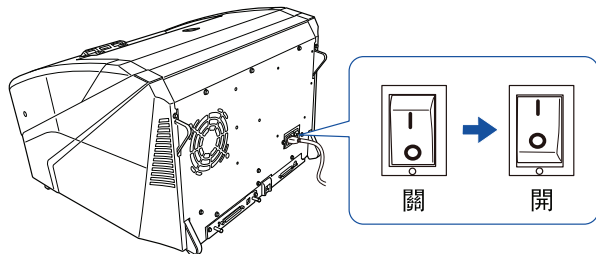

2 打開送紙槽。

關於如何打開送紙槽的資訊，請參閱 "1.4 開啓 / 關閉送紙槽" (第 18 頁)。



請務必先打開送紙槽，再按下電源按鈕開啓電源。

3 按下掃描器正面的電源按鈕。

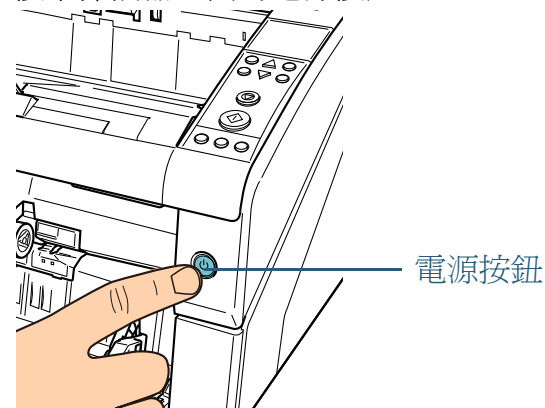

⇨ 電源打開，電源按鈕亮起藍燈。

注意：在啓動過程中，操作面板 LCD 會顯示如下的畫面。



當 LCD 顯示 [Ready] 時，表示掃描器已準備就緒，可以開始掃描。

關閉電源

關閉電源的步驟如下：

- 1 按住正面電源按鈕超過 2 秒鐘。
⇒ 電源關閉，電源按鈕燈熄滅。

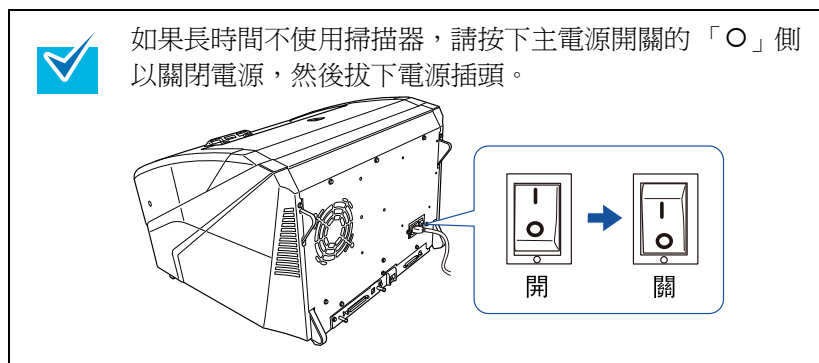

首頁

目錄

索引

引言

掃描器概要

文件的裝載方法

指定掃描設定

操作面板的使用方法

各種掃描方式

日常維護

更換耗材

疑難排解

操作設定

附錄

用語表

1.4 開啓 / 關閉送紙槽

本節說明如何開啓與關閉送紙槽。

如何開啓送紙槽

開啓送紙槽的步驟如下：

- 1 按下送紙槽上方的中間部分。

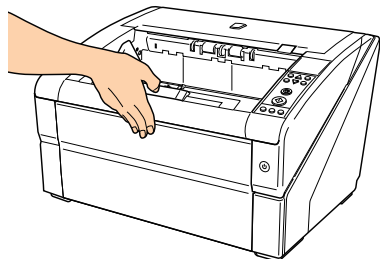

- 2 以手扶住送紙槽將其放下。

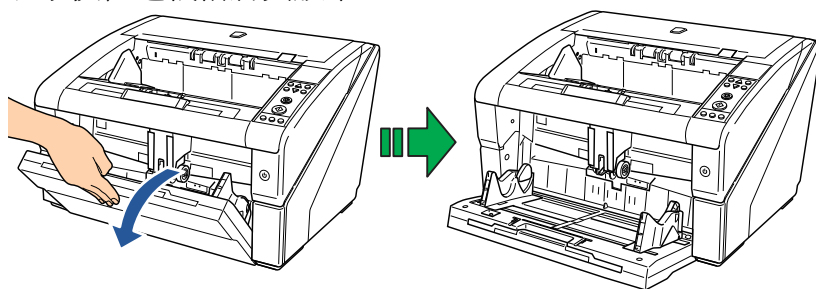

- 3 將送紙槽延展部分調整到文件長度。



如何關閉送紙槽

關閉送紙槽的步驟如下：

- 1 拿開送紙槽上的所有文件。

- 2 收起送紙槽延展部分。

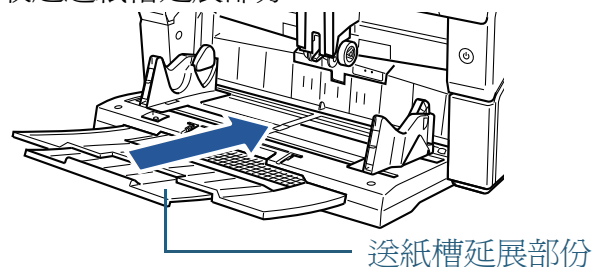

- 3 若調整過送紙槽的高度，請將其設回低位。在掃描器的操作面板上將送紙槽調低。

關於如何調整送紙槽高度的詳細資訊，請參閱 "1.7 設定送紙槽的裝載量" (第 22 頁)。

- 4 關上送紙槽。確實關上送紙槽直到鎖住。

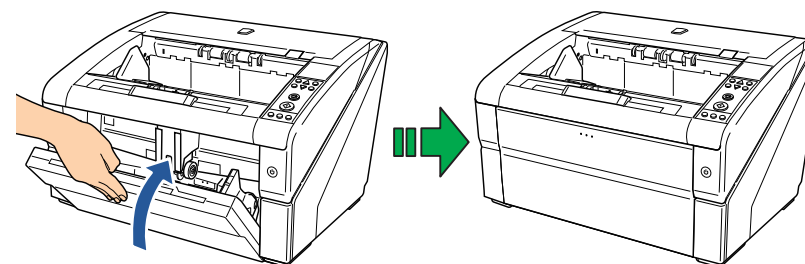

1.5 開啓 / 關閉 ADF

本節說明如何開啓與關閉 ADF。

如何開啓 ADF

開啓 ADF 的步驟如下：

- 1 拿開蓄紙槽上的所有文件。

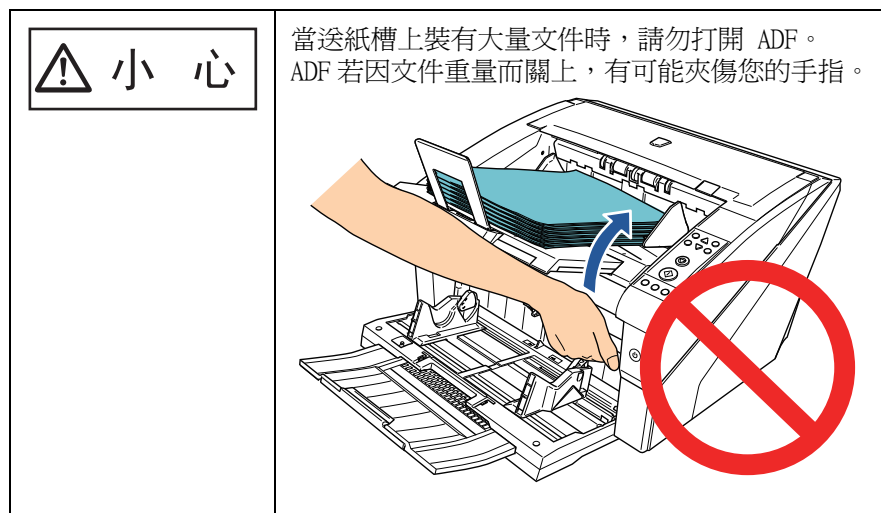

- 2 向上扳動 ADF 開關以打開 ADF。

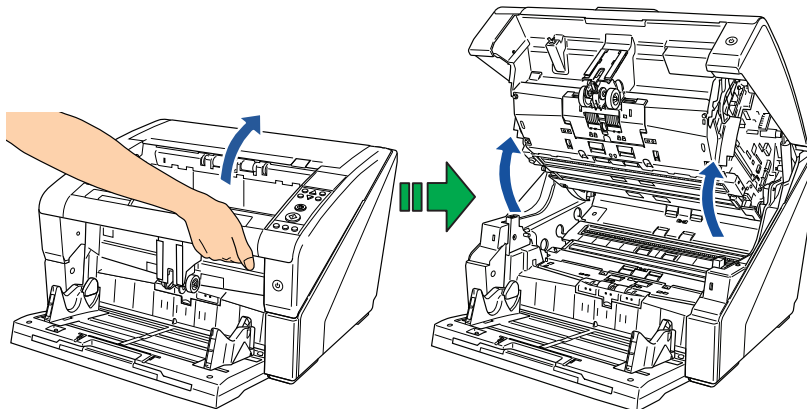

如何關閉 ADF

關閉 ADF 的步驟如下：

- 1 以雙手扶住 ADF 的兩側，緩緩地向下壓。
壓下 ADF 直到鎖住。

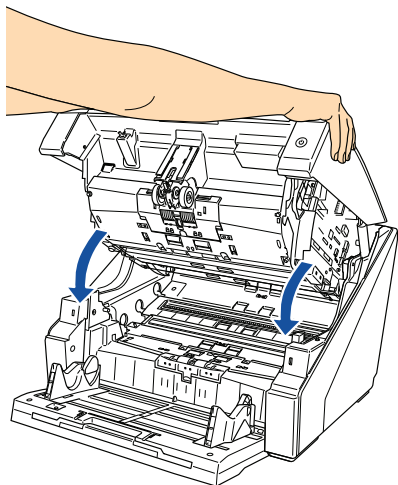

- 確認沒有異物留在 ADF 內。
- 並小心不要夾傷手指。

首頁

目錄

索引

引言

掃描器概要

文件的裝載方法

指定掃描設定

操作面板的使用方法

各種掃描方式

日常維護

更換耗材

疑難排解

操作設定

附錄

用語表

1.6 開啓 / 關閉頂蓋

本節說明如何開啓與關閉頂蓋。

如何開啓頂蓋

開啓頂蓋的步驟如下：

- 1 向上扳動頂蓋開關以打開頂蓋。

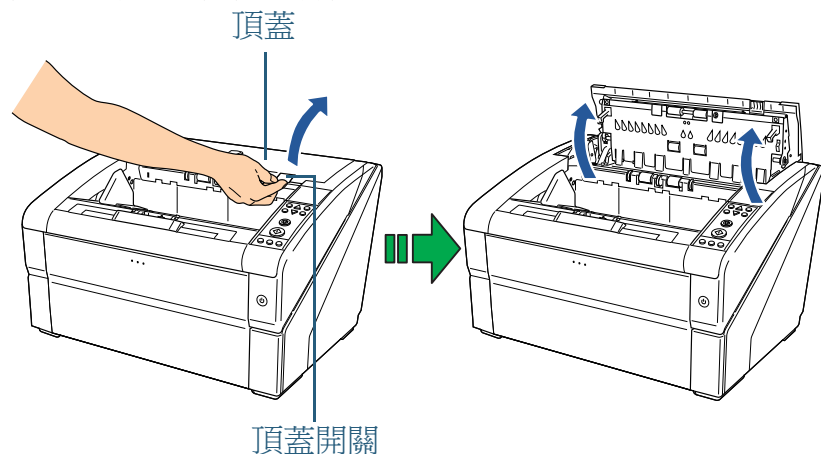

如何關閉頂蓋

關閉頂蓋的步驟如下：

- 1 關上頂蓋，向下壓直到鎖住。

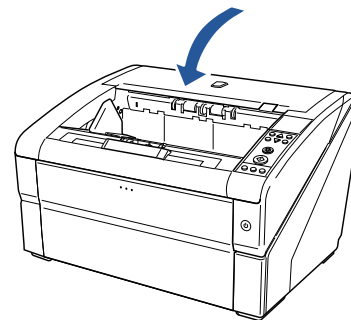

- 確認沒有異物留在頂蓋內。
- 並小心不要夾傷手指。

1.7 設定送紙槽的裝載量

如果只有少數文件，可以將送紙槽設定在較高的位置，以縮短文件移到送紙位置的時間。



- 當送紙槽上下移動時，請勿碰觸以免夾傷手指。
- 當送紙槽移動時，請勿在其上放置任何物品。如果夾到任何物品，有可能使掃描器受損。
- 請勿在送紙槽下方放置任何物品，以免因碰觸導致掃描器受損。
- 當送紙槽關上時，請勿在操作面板上調整送紙槽的高度，以免送紙槽受損。

僅當操作面板的 LCD 顯示 [Ready] 時，才可以使用此功能。

送紙槽的裝載量可以設定為三種不同容量。

- | | |
|-------------|---------------------|
| Upper (高): | 最多可裝載
100 張 (*1) |
| Middle (中): | 最多可裝載
300 張 (*1) |
| Lower (低): | 最多可裝載
500 張 (*1) |

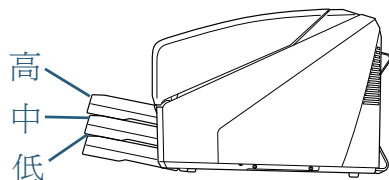

*1: 使用紙張厚度為 80 g/m^2 (20 磅) 的文件時。

裝載量隨文件的紙張厚度而異。關於更多詳細資訊，請參閱 "2.2 可掃描的文件" (第 39 頁)。

請使用操作面板來調整送紙槽的高度。

設定方式是在操作面板的 [Main Menu] 中選擇 [10: Hopper Level]。

關於設定的更多詳細資訊，請參閱 "4.2 Main Menu (主功能表)" (第 63 頁)。

剛打開掃描器電源時，送紙槽會設於 [4: Lower] 位置。



亦可使用快速鍵來顯示 [Hopper Level]。若要使用快速鍵來顯示 [Hopper Level] 畫面，請在 [Ready] 顯示時同時按下 [Eject] 按鈕和 [Δ] 或 [∇] 按鈕。在 [Hopper Level] 中使用 [Δ] 或 [∇] 按鈕變更送紙槽高度。注意：必須同時按下二個按鈕，否則不會顯示 [Hopper Level] 畫面。

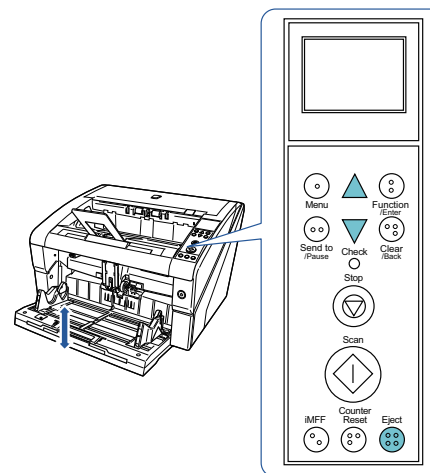

使用快速鍵顯示 [Hopper Level] 畫面時，在一定的時間過後會自動回到 [Ready] 畫面。您可以在操作面板的 [18: Operation Panel Timeout] 中設定該時間長度。

1.8 蓄紙槽設定

執行掃描時，送紙槽上裝載的文件經掃描後會吐出到蓄紙槽上。

如下列步驟所示，使用蓄紙槽延展部分和蓄紙槽側導板可以對齊文件，使其堆疊整齊。

您亦可將蓄紙槽固定在一定高度。

如何對齊文件

- 1 將蓄紙槽延展部分調整到文件的長度，然後豎起檔紙器。

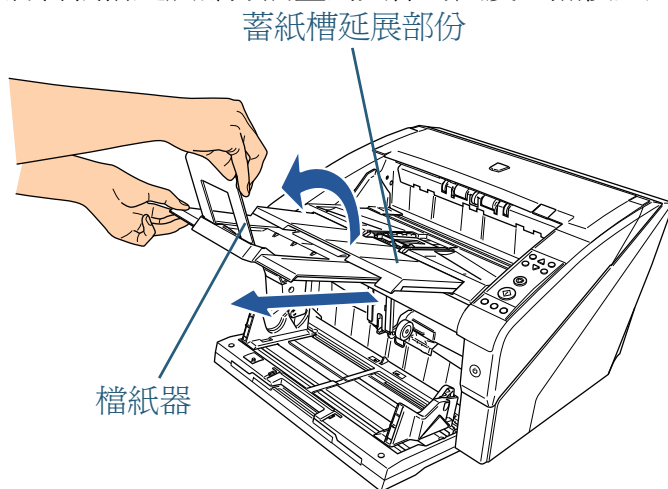

- 拉出蓄紙槽延展部分時請勿握住檔紙器，因為檔紙器有可能因而受損。
- 確認檔紙器的設定位置超過文件長度。檔紙器和文件之間留下少許間隙，可以將文件堆疊整齊。



當文件長度較短時，請使用小型檔紙器。

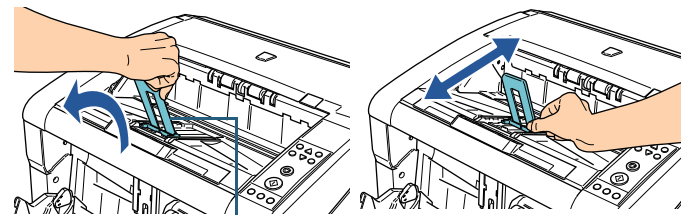

小型檔紙器

掃描長度超過 A3 大小的文件時，請完全拉出送紙槽和蓄紙槽的延展部分。
此外，請確認檔紙器未豎起。

- 2 調整蓄紙槽側導板至文件寬度。

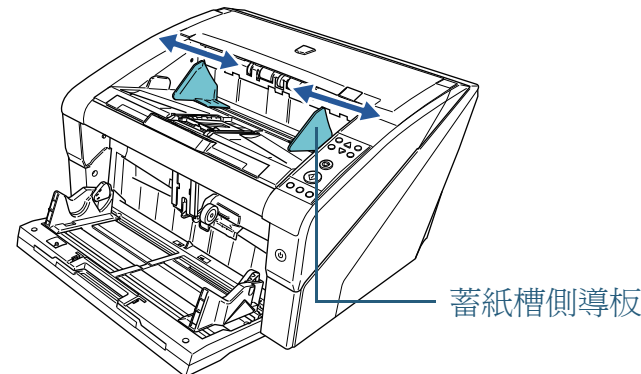

確定蓄紙槽側導板之間的設定寬度較文件寬度為寬。

如何固定蓄紙槽高度

對於嚴重變形（捲曲、摺疊或皺折）的文件，在輸出過程中吐出到蓄紙槽時可能會散亂不齊。在此情況下，掃描時固定蓄紙槽高度或許可以使文件堆疊整齊。

- 1 如果顯示出掃描器驅動程式的設定對話方塊，請將其關閉。
- 2 在操作面板的 [Main Menu] 中將 [9: Stacker Positioning] 選擇為 [2: Fixed]。
關於設定的更多詳細資訊，請參閱 "4.2 Main Menu (主功能表)" (第 63 頁)。

⇒ 送紙槽的高度已固定。

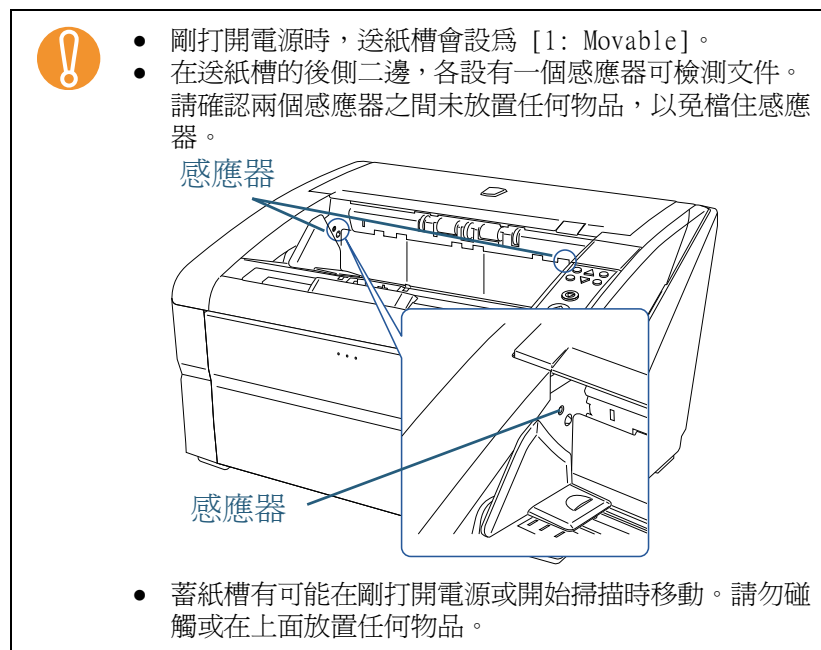

1.9 調整分紙力道

如果經常發生多頁進紙，進紙異常或卡紙問題，可以藉由調整分紙力道來改善。在一般情況下，請使用預設值。

分紙力道可以設定為 5 個不同等級。

弱	強	力道	紙張類型
■□□□	：	弱	低摩擦力 (易於分紙)
■ ■ □ □	：	稍弱	
■ ■ ■ □	：	一般 (預設值)	
■ ■ ■ ■ □	：	稍強	高摩擦力 (難以分紙)
■ ■ ■ ■ ■	：	強	

↑ 可防止進紙異常或卡紙。
↓ 可防止多頁進紙



- 經常發生進紙異常或卡紙時，請減弱分紙力道。
- 如果因分紙力道太弱，以致經常發生多頁進紙，請增強分紙力道。
- 耗材磨損或進紙機組變髒亦可能會造成多頁進紙，進紙異常和卡紙等問題。改變分紙力道後若仍無法改善問題，請試著更換耗材或清潔掃描器內部。

請使用操作面板來調整分紙力道。

可以在操作面板的 [Main Menu] 中調整 [11: Paper Separation Force]。

關於設定的更多詳細資訊，請參閱 "4.2 Main Menu (主功能表)" (第 63 頁)。

剛打開電源時，分紙力道會設定為 [■ ■ ■ □ □]。

然而，您亦可藉由指定 Software Operation Panel 中的設定，使掃描器記憶分紙力道設定。關於更多詳細資訊，請參閱 "電源關閉時的分紙力道設定 [電源關閉時文件厚度之設定]" (第 209 頁)。



亦可使用快速鍵來顯示 [Paper Separation Force]。若要使用快速鍵來顯示 [Paper Separation Force] 畫面，請在 [Ready] 顯示時按下 [△] 或 [▽] 按鈕。請使用 [△] 或 [▽] 按鈕來變更分紙力道。

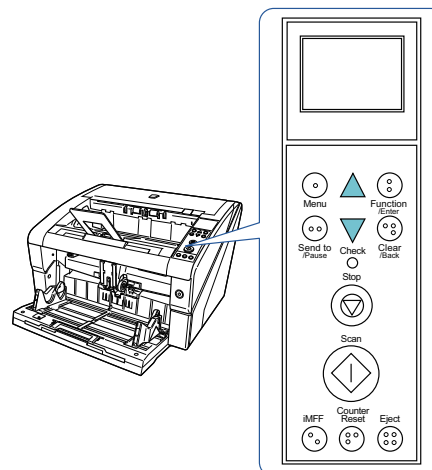

使用快速鍵顯示 [Paper Separation Force] 畫面時，在一定的時間過後會自動回到 [Ready] 畫面。您可以在操作面板的 [18: Operation Panel Timeout] 中設定該時間長度。

首頁

目錄

索引

引言

掃描器概要

文件的裝載方法

指定掃描設定

操作面板的使用方法

各種掃描方式

日常維護

更換耗材

疑難排解

操作設定

附錄

用語表

1.10 由「省電模式」恢復

省電模式可以節省掃描器電源開啓時所消耗的電力。

掃描器若是在電源開啓的狀態下閒置 15 分鐘以上，會自動進入省電模式。

當掃描器進入「省電模式」時，操作面板的 LCD 會關掉，電源按鈕則會持續亮藍燈。

若要由「省電模式」恢復，請執行下列其中一項作業：

- 將文件放上送紙槽。
- 按下操作面板上的任何按鈕（電源按鈕除外）。
注意：若按住電源按鈕超過二秒鐘，掃描器電源會關閉。
- 從掃描器驅動程式執行指令。



進入「省電模式」之前的等待時間可以在 Software Operation Panel 中變更。

關於更多詳細資訊，請參閱 "[設定進入「省電模式」之前的等待時間 \[省電功率\]](#)"（第 208 頁）。

首頁

目錄

索引

引言

掃描器概要

文件的裝載方法

指定掃描設定

操作面板的使用方法

各種掃描方式

日常維護

更換耗材

疑難排解

操作設定

附錄

用語表

1.11 掃描操作的基本流程

本節說明掃描操作的基本流程。

爲了執行掃描，必須安裝掃描器驅動程式和支援該驅動程式的應用程式。

本產品隨附 TWAIN 驅動程式和 ISIS 驅動程式（符合個別標準）、Kofax VRS，以及支援上述兩種驅動程式的應用程式「ScandAll PRO」和 Kofax VRS。



- 關於掃描器驅動程式的詳細資訊，請參閱下列文件：
 - "第 3 章 指定掃描設定" (第 47 頁)
 - TWAIN 掃描器驅動程式說明
 - ISIS 掃描器驅動程式說明
- 關於 Kofax VRS 的詳細資訊，請參閱：
 - Kofax VRS 說明
- 關於 ScandAll PRO 的詳細資訊，請參閱下列文件：
 - ScandAll PRO V2.0 使用指南
 - ScandAll PRO 說明

- 1 打開掃描器電源。
關於如何打開電源，請參閱 "1.3 開啓 / 關閉電源" (第 16 頁)。



- 透過 SCSI 連接時，請先打開掃描器電源，確認 LCD 上顯示 [Ready]，再啓動電腦。
- 切換接口時，請務必先關閉掃描器和電腦的電源。

- 2 將文件放入送紙槽。
以正面（掃描面）朝上的方式裝載文件。

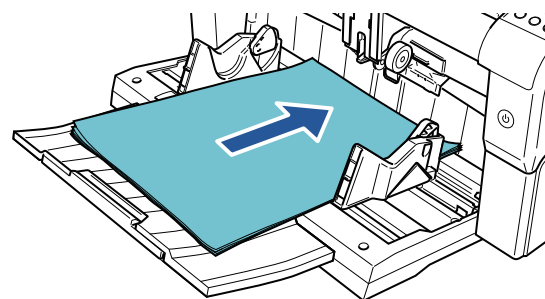

關於如何裝載文件，請參閱 "第 2 章 文件的裝載方法" (第 32 頁)。

3 啓動要用來掃描的應用程式。
以下使用 ScandAll PRO 爲例來說明步驟。

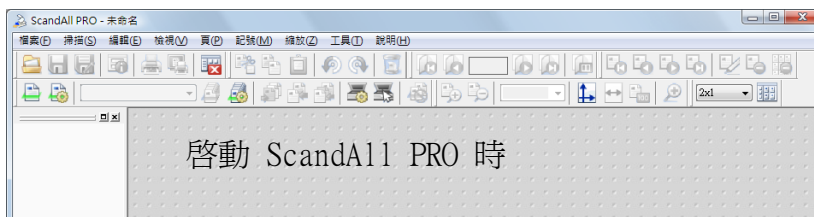

關於如何啓動 ScandAll PRO，請參閱「ScandAll PRO V2.0 使用指南」。

4 選擇要用來掃描的掃描器驅動程式。

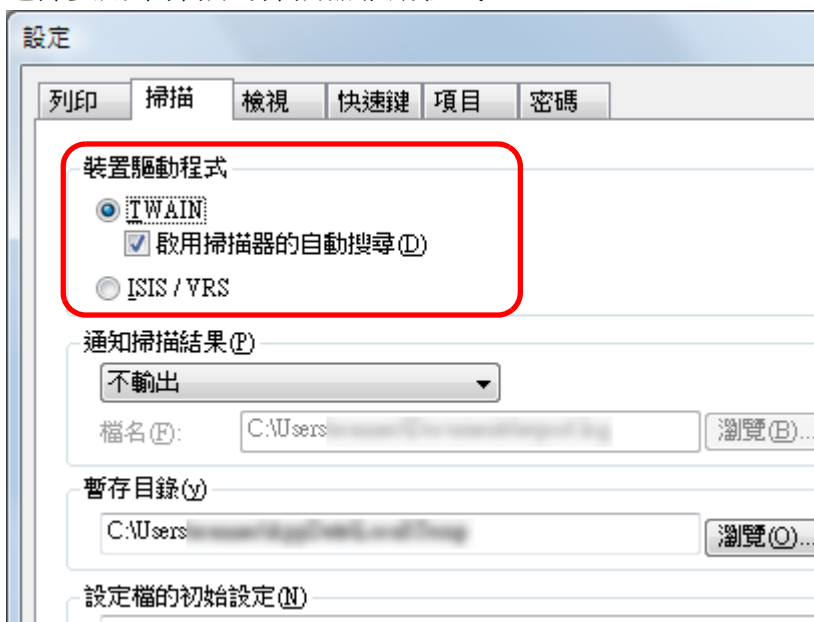

5 選擇掃描器。

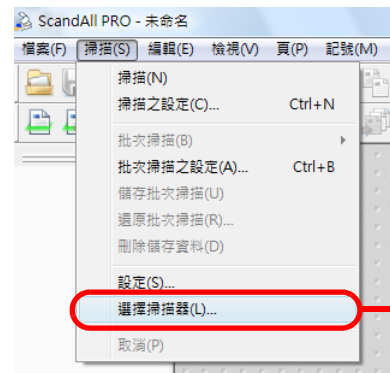

使用 TWAIN 時

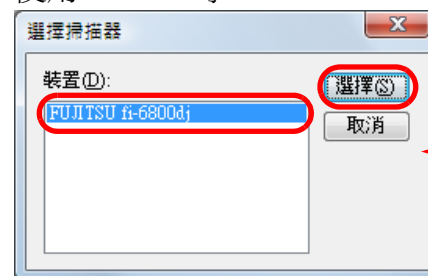

使用 ISIS 時

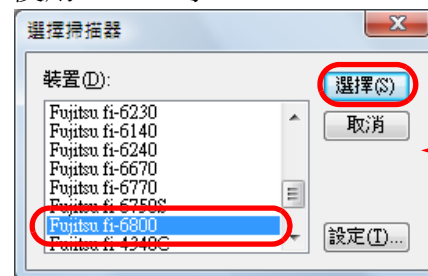

Kofax VRS:

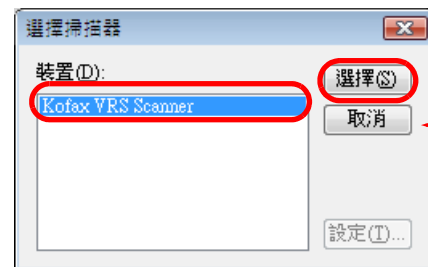

6 從應用程式啟動掃描器驅動程式。

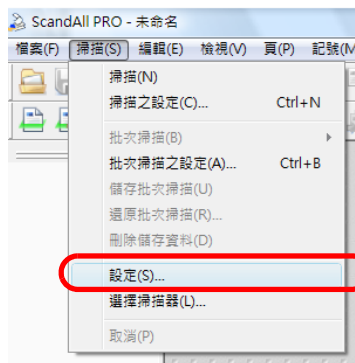

使用 TWAIN 時

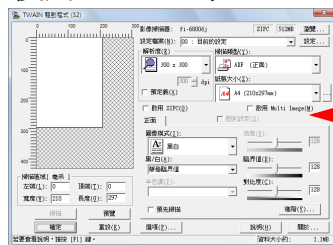

使用 ISIS 時

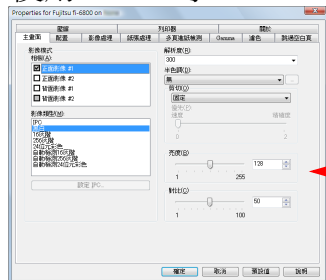

Kofax VRS:

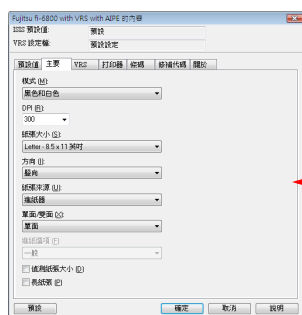

7 在設定掃描器驅動程式的對話方塊中指定掃描設定。

8 執行掃描。

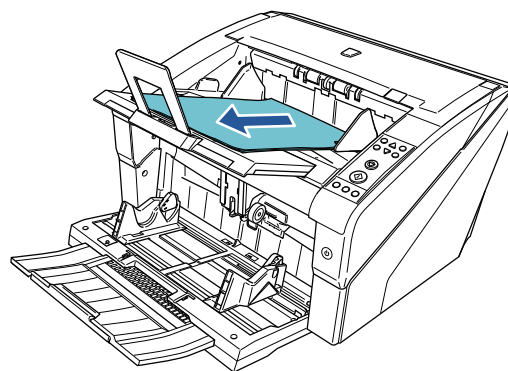

關於如何使用 ScandAll PRO 執行掃描，請參閱「ScandAll PRO V2.0 使用指南」。

9 將掃描出來的影像存檔。

 根據使用的應用程式而異，步驟與操作方法也稍有不同。關於如何使用 ScandAll PRO 執行掃描，請參閱「ScandAll PRO V2.0 使用指南」。若要使用其他應用程式來執行掃描，請參閱該應用程式的使用手冊。

1.12 影像掃描應用程式

本節說明隨附「ScandAll PRO」影像掃描應用程式（於本手冊用作範例說明程序）的相關資訊。

ScandAll PRO 同時支援 TWAIN/ISIS 驅動程式。將掃描設定定義為設定檔，即可根據喜好自訂設定。

首頁

目錄

索引

引言

掃描器概要

文件的裝載方法

指定掃描設定

操作面板的使用方法

各種掃描方式

日常維護

更換耗材

疑難排解

操作設定

附錄

用語表

1.13 集中管理掃描器

本節透過以下功能來說明如何集中管理大量的掃描器。

- 同時更新多台掃描器的設定和其驅動程式。
由於不需要逐一更新掃描器，所以更新大量掃描器時可節省大量的時間。
- 可監視掃描器，檢查是否需要更換耗材或是否發生錯誤。
掃描器會對更換耗材和錯誤發出警示，可輕易檢查掃描器的操作狀態。

若要使用上述功能，需要本產品隨附的「Scanner Central Admin (包含四個應用程式)」。

- Scanner Central Admin Server
在集中管理掃描器的電腦中安裝此應用程式。
將掃描器登錄於 Scanner Central Admin Server，即可建立一個管理系統以集中管理所有掃描器。
- Scanner Central Admin Console
在上傳更新模組或監視掃描器操作狀態的電腦中安裝此應用程式。
管理員可從 Scanner Central Admin Console 視窗執行這些工作，亦可檢查從掃描器發出的更換耗材和錯誤警示通知。
- Scanner Central Admin Agent
在已連接掃描器的電腦中安裝此應用程式。允許掃描器連結到 Scanner Central Admin Server。與 Scanner Central Admin Server 連結，您可以對掃描器套用掃描器設定更新，並傳送更換耗材和錯誤的警示通知。
- SCAModule Creator
此應用程式用來建立更新模組，以便上傳到 Scanner Central Admin Server。
只有建立更新模組時，才需要此應用程式。

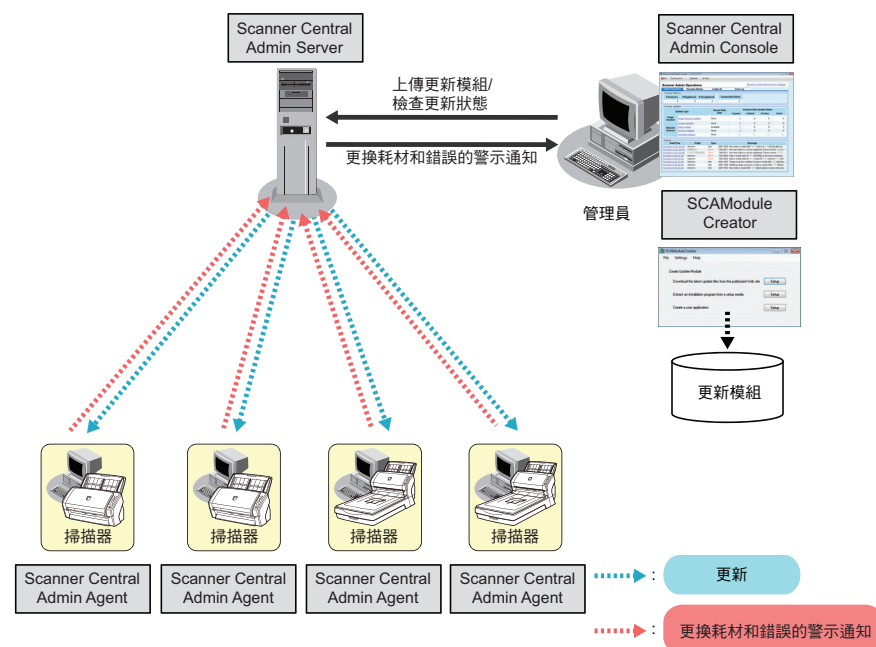

關於更多詳細資訊，請參閱《Scanner Central Admin 4.0 使用指南》。

第 2 章 文件的裝載方法

本章說明如何在掃描器上裝載文件。

2.1 裝載文件	33
2.2 可掃描的文件	39

2.1 裝載文件

本節說明如何在掃描器上裝載文件。

準備工作

依照下列方式準備文件。



關於一般操作所需的紙張大小和性質等詳細資訊，請參閱 "2.2 可掃描的文件" (第 39 頁)。

1 檢查文件。

- 1 請檢查要裝載的文件是否大小一致，因為裝載文件的方式會因文件是否大小一致而異。
- 2 最多可以裝載 500 張紙 (紙張重量為 80 g/m² [20 磅]，文件疊的厚度小於 50 mm，而且總重量小於 5 公斤)。
關於更多詳細資訊，請參閱 "裝載量" (第 41 頁)。



- 關於如何裝載含有索引標籤或非長方形的文件，請參閱 "裝載含有索引標籤或非長方形的文件" (第 42 頁)。
- 關於不同寬度的文件，請參閱 "掃描混合文件" (第 45 頁) 和 "掃描不同寬度的文件" (第 82 頁)。

2 搨鬆文件。

- 1 握住文件二端使其彎曲。

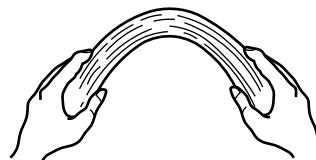

- 2 雙手緊緊地握住文件，並往另一方向彎曲 (如下圖)。

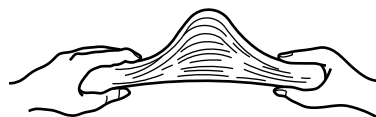

- 3 重複步驟 1) 和步驟 2) 數次。
- 4 將文件疊旋轉 90 度，換一個方向搨鬆。
- 5 對齊文件邊緣。



關於如何鬆紙的詳細資訊，請參閱 Error Recovery Guide。
Error Recovery Guide 收錄於 Setup DVD-ROM 中。關於如何安裝 Error Recovery Guide，請參閱「入門指南」的「安裝掃描器軟體」。

文件的裝載方法

裝載文件的方法有二種。

將文件放置在送紙槽的中間

此方法主要用於大小一致的文件。

將文件放置在送紙槽的左側或右側

此方法主要用於大小不一致的文件，或要變更文件的中央位置。



注意：將文件放置在送紙槽的左側或右側時，「多頁進紙檢測」套用的條件會有所差異。

■ 將文件放置在送紙槽的中間

- 1 將文件放入送紙槽。
文件面朝上放在送紙槽上。

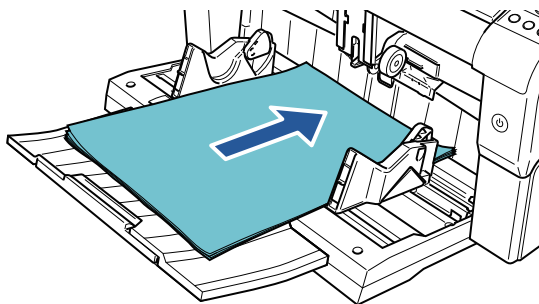

- 確認文件沒有超過送紙槽側導板內的裝載上限線。
- 放入文件之前，請根據文件長度拉出送紙槽延展部份。

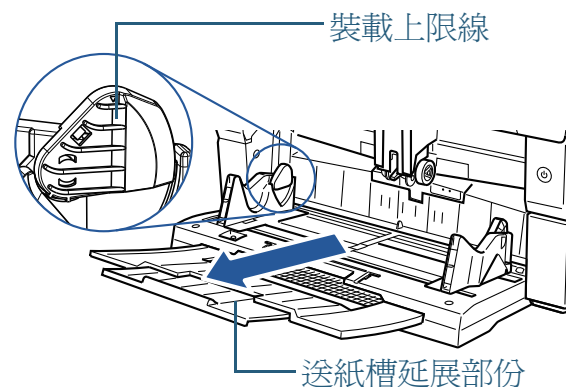

2 調整送紙槽側導板到文件寬度。

按下側導板調整按鈕並同時移動送紙槽側導板，使送紙槽側導板緊靠文件二側。

否則掃描出來的文件可能會歪斜。

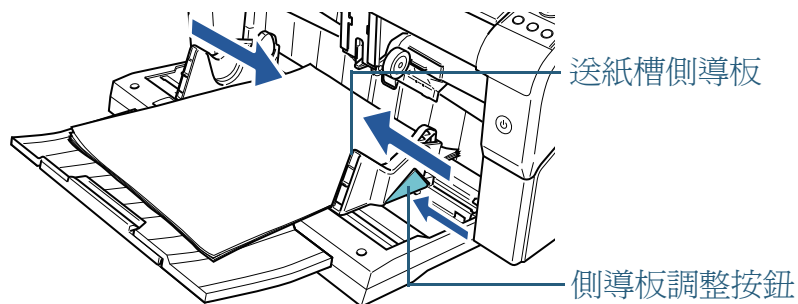

拆下所有迴紋針和訂書針。如果發生多頁進紙或進紙異常，請減少文件數量。



確認送紙槽側導板沒有超過送紙槽各側的內嵌標示線。

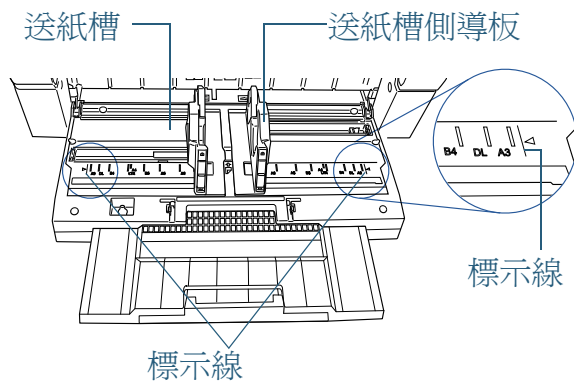

確認送紙槽側導板沒有超過送紙槽各側的內嵌標示線。

• 正確範例

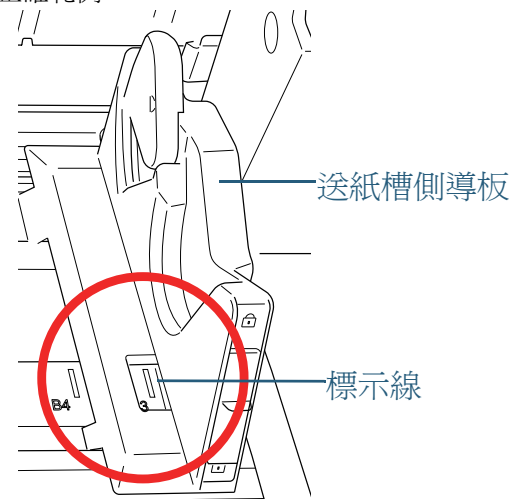

• 錯誤範例

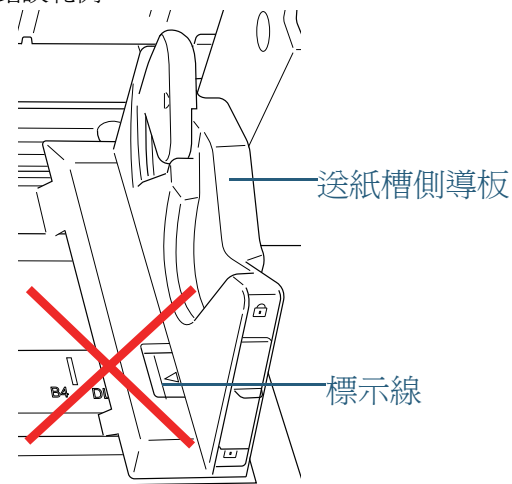

- 3 將蓄紙槽延展部分調整到文件的長度，然後豎起檔紙器。
關於如何設定蓄紙槽，請參閱 "1.8 蓄紙槽設定" (第 23 頁)。
- 4 啓動掃描應用程式來掃描文件。
關於如何使用 ScandA11 PRO 執行掃描，請參閱「ScandA11 PRO V2.0 使用指南」。

■將文件放置在送紙槽的左側或右側

- 1 將送紙槽側導板移動至最外側。

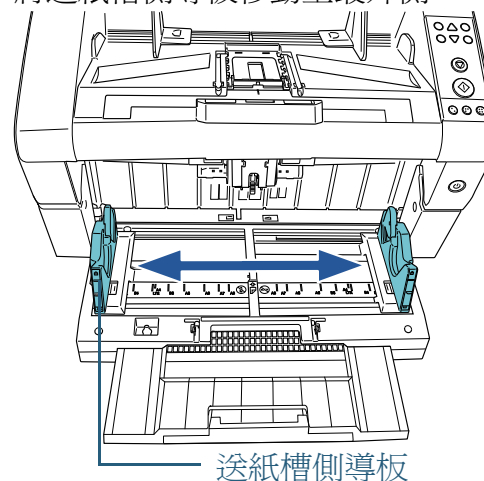

- 2 放置文件，讓最小的文件也能以進紙輪進紙。
文件面朝上放在送紙槽上。

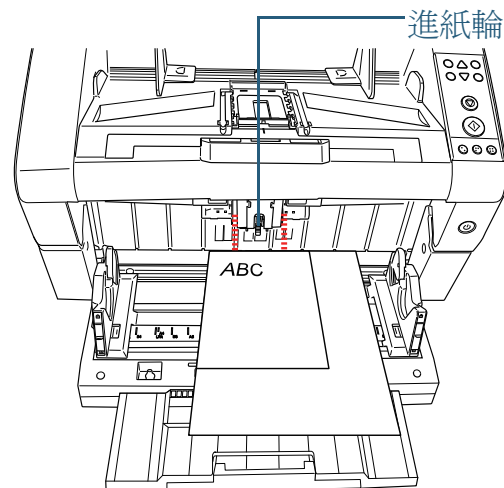



確認所有的文件皆放置於進紙輪下，否則將無法進紙。

- 正確範例：

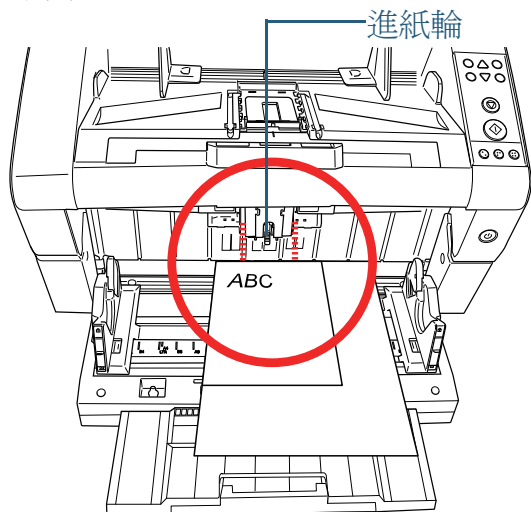

- 錯誤範例：

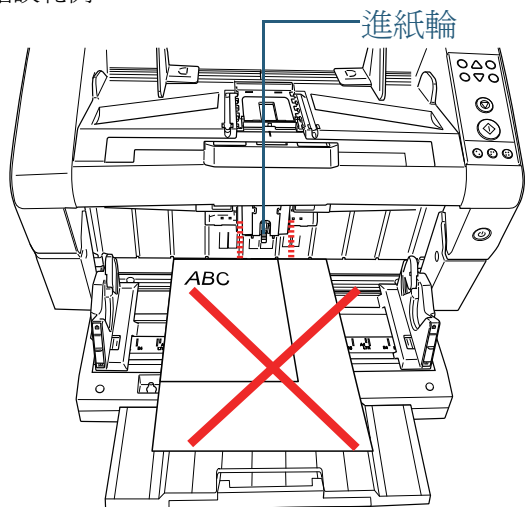

3 調整送紙槽側導板到文件寬度。

按下側導板調整按鈕，同時將送紙槽側導板向中間移動，使送紙槽側導板緊靠最寬的文件二側。

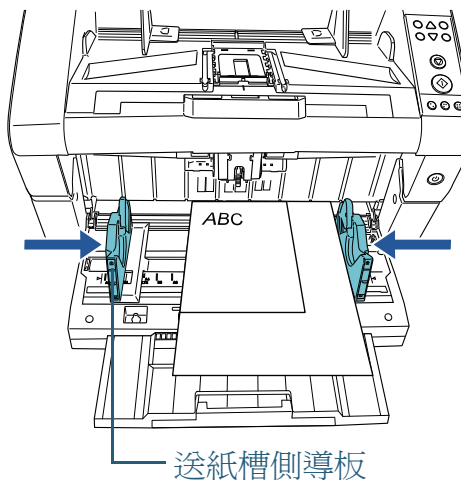

4 鎖定一側的送紙槽側導板。

向上滑動側導板鎖以鎖定右側的送紙槽側導板（如下圖）。

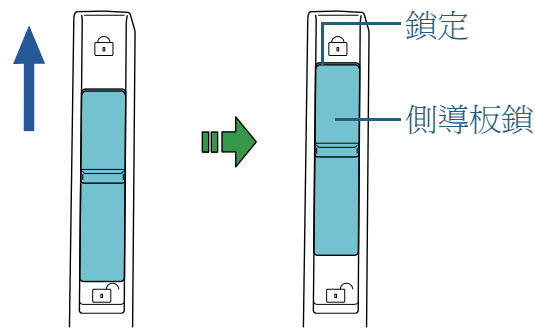

- 5 按下側導板調整按鈕，同時將另一側的送紙槽側導板移動到目標位置。

按下側導板調整按鈕，同時移動左側的送紙槽側導板，使其緊靠文件邊緣（如下圖）。

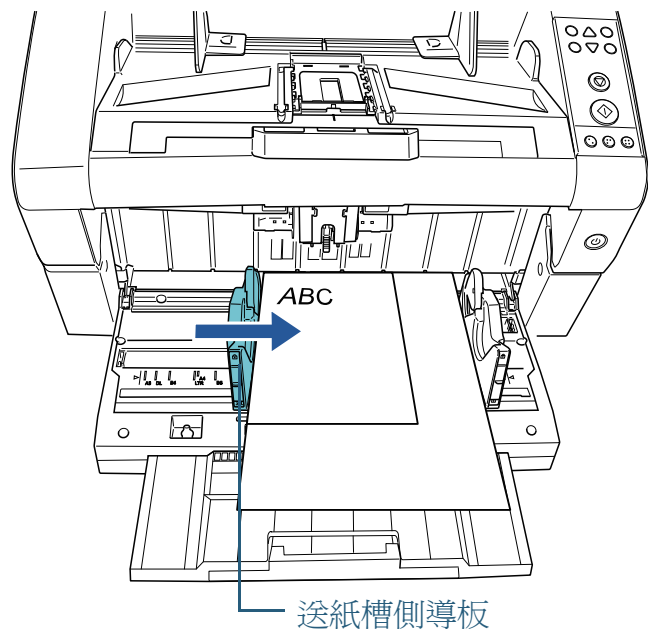

- 6 將蓄紙槽延展部分調整到文件的長度，然後豎起檔紙器。關於如何設定蓄紙槽，請參閱 "1.8 蓄紙槽設定"（第 23 頁）。

- 7 啓動掃描應用程式來掃描文件。

關於如何使用 ScandAll PRO 執行掃描，請參閱「ScandAll PRO V2.0 使用指南」。



若要解除鎖定送紙槽側導板，請依照下列步驟進行。

- 1 向下滑動已鎖定的側導板鎖。

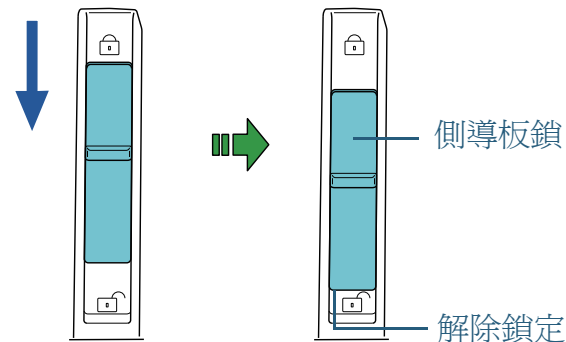

- 2 按下側導板調整按鈕，同時將送紙槽二側的側導板向中間移動。

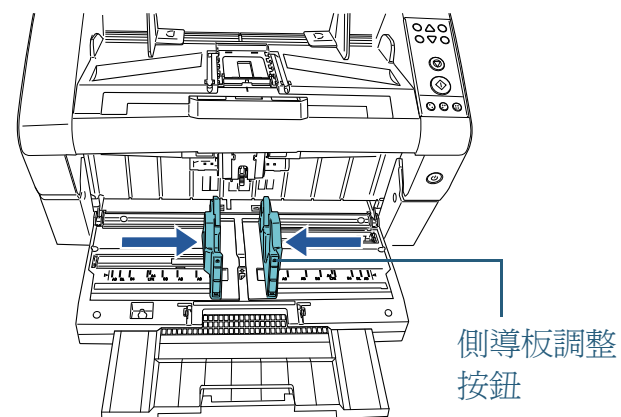

- 3 放開側導板調整按鈕。
⇒ 二側的側導板現在會連帶移動。

2.2 可掃描的文件

紙張大小

可掃描的紙張大小如下所示。

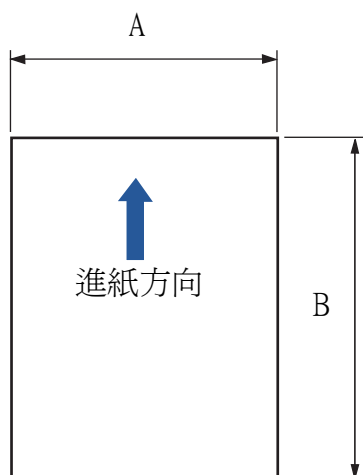

A：52 mm (2.0 英吋) 到 304.8 mm (12.0 英吋)

B：74 mm (2.9 英吋) 到 431.8 mm (17.0 英吋)(*1)

*1: 「長頁掃描」功能最長可掃描 3048 mm (120 英吋, 進紙方向) 的文件。

紙張性質

紙張類型

建議的掃描紙張類型如下：

- 道林紙
- 木漿紙

使用上述以外的紙張類型時，在實際掃描文件之前，請先使用同一類型的紙張測試，確認是否可以掃描。

紙張重量

可掃描的紙張重量如下：

- 大於 A5，小於 A4：20 g/m² 到 209.3 g/m² (5.5 磅到 56.1 磅)
- 小於 A5，大於 A4：40.7 g/m² 到 209.3 g/m² (11.0 磅到 56.1 磅)

注意事項

下列類型的文件可能無法順利掃描：

- 厚度不一的紙張（如信封和黏有相片的文件）
- 皺折或捲曲的文件
- 摺疊或破損的文件
- 描圖紙
- 銅板紙
- 複寫紙
- 感光紙
- 打孔文件
- 非正方形或長方形的文件
- 非常薄的文件
- 相片（相紙）

此外，請勿掃描下列類型的文件：

- 加有訂書針或迴紋針的文件
- 墨水未乾的文件
- 小於 A8 尺寸的文件
- 寬度大於 304.8 mm (12 英吋) 的文件
- 非紙類文件，例如布料、金屬箔或投影片。
- 證書或現金券等不得損壞的重要文件



- 若要掃描半透明文件，請將亮度等級調高，以免透印。
- 請勿掃描大部份由鉛筆填寫的文件，以免滾輪變髒。若需要掃描這類文件，請經常清潔滾輪。
掃描大量由鉛筆填寫的文件時可能會出現一則訊息。關於更多詳細資訊，請參閱 "8.2 操作面板上的錯誤指示"（第 140 頁）。
- 如果經常發生進紙異常、卡紙或多頁進紙等問題，請參閱 "1.9 調整分紙力道"（第 25 頁）。
- 所有文件的前端皆應平坦。請確認文件前端的捲曲度不超過以下範圍：

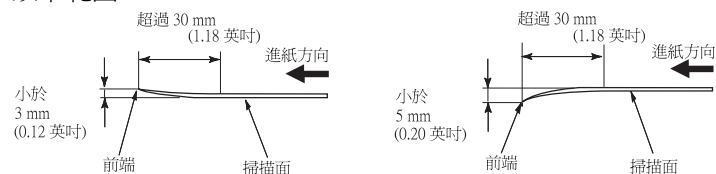

- 由於無碳複寫紙所含的化學物質，可能會使滾輪（如進紙輪）受損，因此請留意下列風險：
清潔：如果經常發生卡紙問題，請清潔各個滾輪。關於如何清潔滾輪，請參閱 "第 6 章 日常維護"（第 116 頁）。
更換零件：相較於掃描木漿紙，掃描無碳複寫紙可能會使各滾輪的使用壽命縮短。
- 相較於掃描道林紙，掃描木漿紙時可能會使各滾輪的使用壽命縮短。
- 掃描時，文件上的相片 / 便利貼若碰觸到滾輪，可能會使滾輪受損。
- 掃描相片等表面光滑的文件時，可能使文件表面受損。

裝載量

送紙槽上可裝載的文件張數因紙張大小和紙張厚度而定。請參照下表：

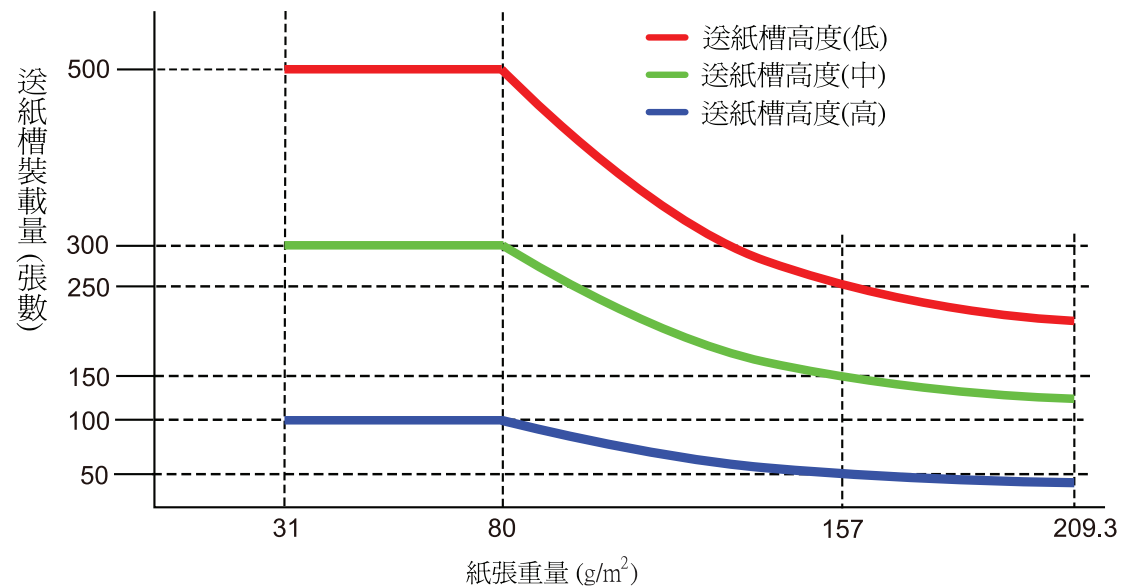

紙張厚度 (單位)	換算											
	31	40	52	64	75	80	90	104	127	157	203	209
g/m ² (紙張重量)	31	40	52	64	75	80	90	104	127	157	203	209
磅	8.3	11	14	17	20	21	24	28	34	42	54	56.1
公斤	26.7	35	45	55	64.5	69	77.5	90	110	135	174	180

首頁

目錄

索引

引言

掃描器概要

文件的裝載方法

指定掃描設定

操作面板的使用方法

各種掃描方式

日常維護

更換耗材

疑難排解

操作設定

附錄

用語表

不得打孔的區域

下圖淡藍色區域內若有打孔，則可能發生錯誤。

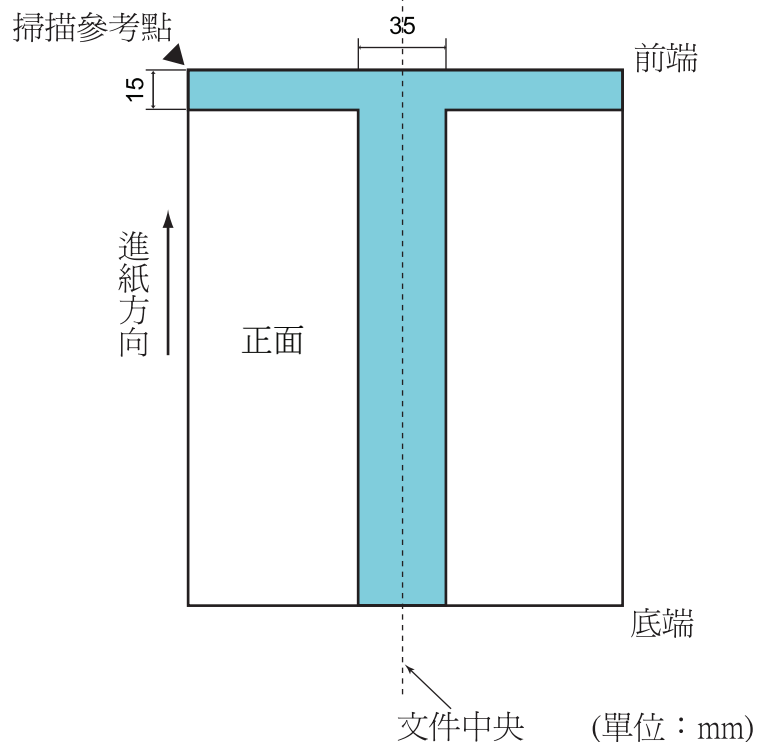

若文件放置於進紙輪寬度的中間，將適用上述條件。



文件中央垂直線為中心的 35 mm 範圍內若有任何打孔，可以將文件向左或向右移動，以免發生錯誤。

裝載含有索引標籤或非長方形的文件

若要掃描含有索引標籤或非長方形的文件，請小心裝載文件，以免進紙時卡住。

正確範例：



進紙方向

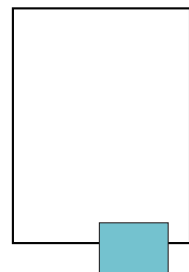

範例：索引標籤

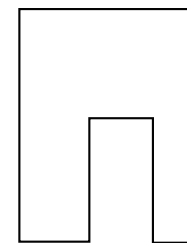

範例：
非長方形的文件

錯誤範例：

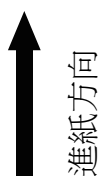

進紙方向

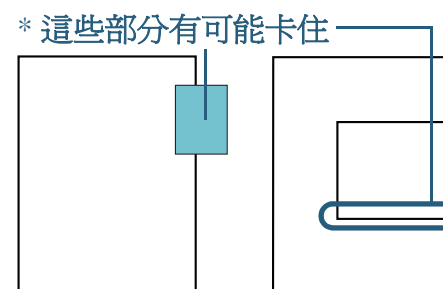

範例：索引標籤

範例：
非長方形的文件



- 若是以錯誤的方式（見上圖）裝載文件，進紙時可能會卡住圖中標示部分，以致造成卡紙或扯破文件。
- 如果文件的索引標籤或非長方形部分沒有通過送紙輪 / 輔助輪，則這些部分可能會殘留在作成的影像中並被拉長。

多頁進紙檢測條件

多頁進紙錯誤是指經由 ADF 一次送進二張以上的紙張。檢測出文件長度不一時，亦稱為「多頁進紙」。

可以藉由檢測重疊，檢測長度或檢測重疊和長度二者來執行多頁進紙檢測，但必須符合下列條件才能夠檢測正確。

檢測重疊

- 請在送紙槽中裝載同一紙張厚度的文件。
- 紙張厚度：20 g/m² 到 209.3 g/m² (8.3 磅到 56.1 磅)
(0.025 mm [0.002 英吋] 到 0.25 mm [0.010 英吋])
- 請勿在文件左、中、右三條垂直線為中心的 35 mm (1.38 英吋) 範圍內打孔。見圖 1。
- 請勿在文件左、中、右三條垂直線為中心的 35 mm (1.38 英吋) 範圍內黏貼其他文件。見圖 1。

檢測長度

- 請在送紙槽中裝載同一長度的文件。
- 文件長度差異：1% 以下
- 請勿在文件中央垂直線為中心的 35 mm (1.38 英吋) 範圍內打孔。見圖 2。

檢測重疊和長度

- 請在送紙槽中裝載同一厚度和長度的文件。
- 紙張厚度：20 g/m² 到 209.3 g/m² (8.3 磅到 56.1 磅)
(0.025 mm [0.002 英吋] 到 0.25 mm [0.010 英吋])
- 文件長度差異：1% 以下
- 請勿在文件左、中、右三條垂直線為中心的 35 mm (1.38 英吋) 範圍內打孔。見圖 1。
- 請勿在文件左、中、右三條垂直線為中心的 35 mm (1.38 英吋) 範圍內黏貼其他文件。見圖 1。



若文件放置於進紙輪寬度的中間，將適用上述條件。

圖 1



圖 2



- 某些文件可能會造成多頁進紙檢測率下降。此功能無法在文件前端的 15 mm 範圍內檢測多頁進紙。
- 在 Software Operation Panel 中可以變更圖 1 所顯示的範圍。關於更多詳細資訊，請參閱 "9.5 多頁進紙檢測的相關設定" (第 201 頁)。

限制背景色區域

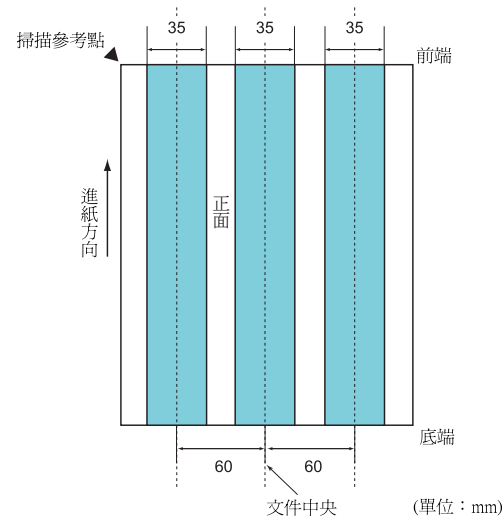
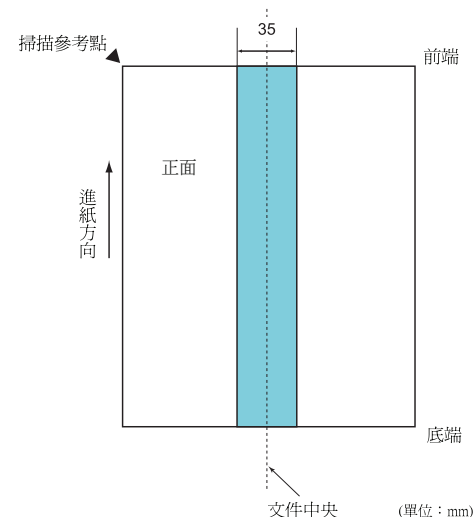
從文件前端開始的 3 mm 掃描區域必須是白色（文件的底色）。如果啓用了 [轉換為白色背景] 功能，以下區域（淡藍色部分）必須與底色或要濾除的顏色相同。

此區域內若含有文字，框線或簽名，則請停用 [轉換為白色背景] 功能。

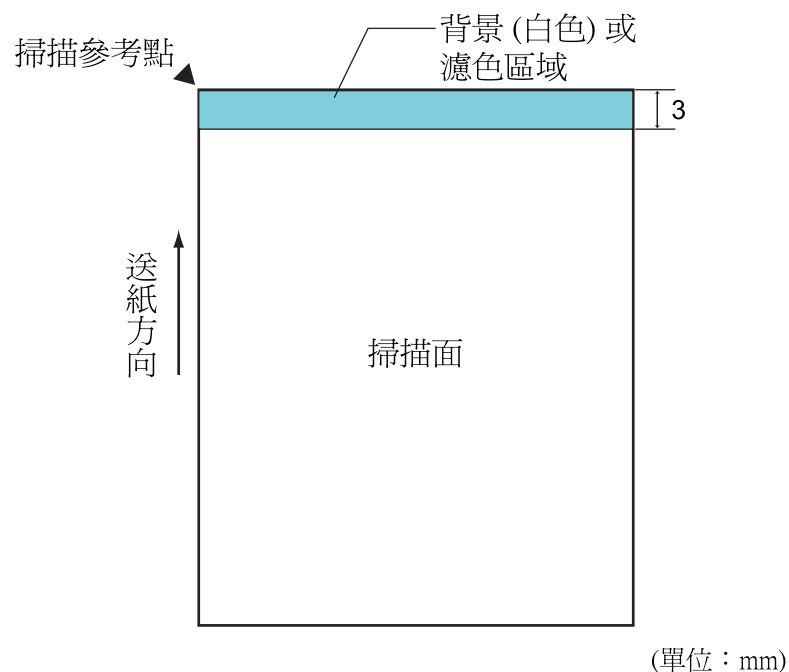

關於「轉換為白色背景」的詳細資訊，請參閱「TWAIN 掃描器驅動程式說明」。

作業分隔頁

以下為典型的作業分隔頁。

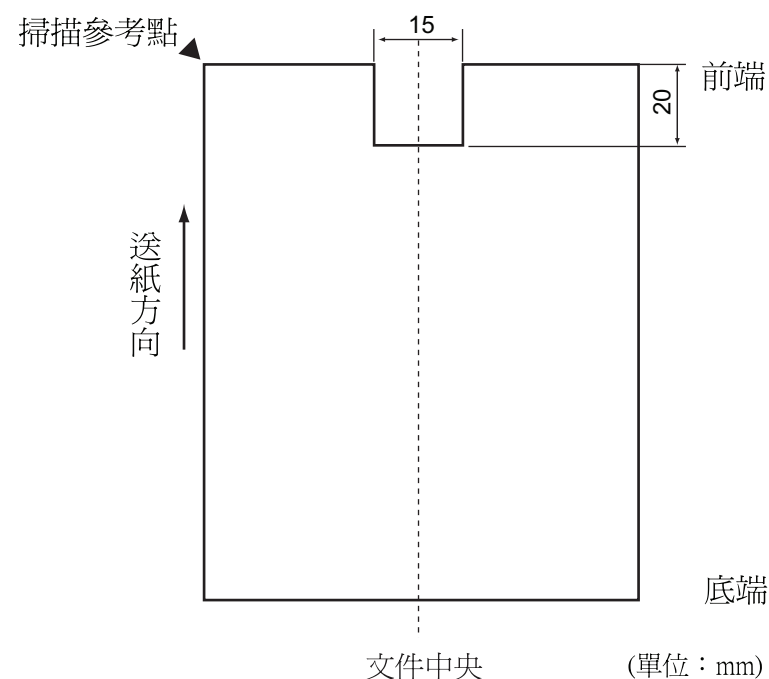

文件寬度必須大於 A4/Letter 尺寸 (210 mm/8.27 英吋)。



若文件放置於進紙輪寬度的中間，將適用上述條件。

掃描混合文件

掃描混合不同紙張厚度 / 摩擦係數 / 大小的文件時，有下列限制條件。掃描混合文件之前，請先測試掃描幾張，確認是否可以進紙。

關於如何掃描混合文件，請參閱 " 掃描不同寬度的文件 " (第 82 頁)。

紙張類型

請讓進紙方向與紙張纖維的方向一致。

紙張厚度

若要掃描一疊紙張厚度不同的文件，紙張厚度有如下限制：

- A5 或更大，A4 或更小：20 g/m² 到 209.3 g/m² (5.5 磅到 56.1 磅)
- 小於 A5，大於 A4：40.7 g/m² 到 209.3 g/m² (11.0 磅到 56.1 磅)

摩擦係數

建議使用同一廠牌的同類型紙張。

如果文件中混合不同廠牌的紙張，由於摩擦係數的差異加大，往往會影響進紙性能。

建議的摩擦係數如下：

0.35 到 0.60 (紙張摩擦係數的參考值)

文件位置

使用的紙張大小請符合中央進紙輪 64 mm 的寬度。

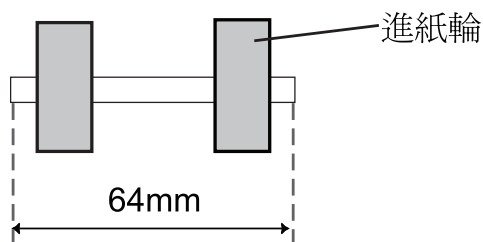

紙張大小

如果較寬的文件放置於較小的文件上面，則上面較寬的文件可能會下垂並影響進紙性能。

請儘可能符合下列條件：

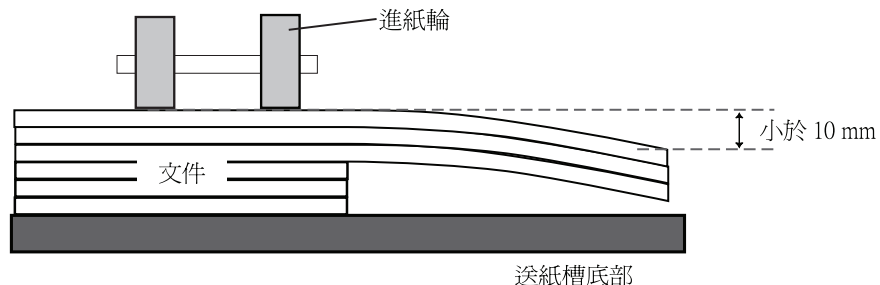

- 掃描混合不同尺寸的文件時，由於送紙槽側導板無法對齊每張文件，因此較容易發生歪斜情況。建議啓用 [自動頁面尺寸檢測] 來執行掃描。
- 啓用 [自動頁面尺寸檢測] 時，無法同時藉由檢測長度來檢測多頁進紙。

掃描一疊不同尺寸的文件時，請參照下表尺寸。

最大尺寸		A3	DL	B4	LTR	A4	B5	A5	B6	A6	B7	A7	B8	A8
	寬度 (mm)	297	279	257	216	210	182	149	129	105	91	74.3	64.3	52.5
最小尺寸	A3	297	■											
	DL	279	■	■										
	B4	257	■	■	■									
	LTR	216	■	■	■	■								
	A4	210	■	■	■	■	■							
	B5	182	■	■	■	■	■	■						
	A5	149			■	■	■	■	■					
	B6	129				允許範圍				■				
	A6	105				■	■	■	■	■	■			
	B7	91					■	■	■	■	■	■		
	A7	74.3						■	■	■	■	■	■	
	B8	64.3							■	■	■	■	■	■
A8	52.5												■	

DL：11 × 17 英吋

LTR：Letter 尺寸



A8 尺寸無法混合其他尺寸的文件一起掃描。

第 3 章 指定掃描設定

本章說明掃描器驅動程式的掃描參數。

3.1 TWAIN 掃描器驅動程式	48
3.2 ISIS 掃描器驅動程式	51

3.1 TWAIN 掃描器驅動程式

TWAIN 掃描器驅動程式是符合 TWAIN 標準的驅動程式軟體。此驅動程式可搭配支援 TWAIN 標準的應用程式來執行掃描。一般而言，掃描器驅動程式會透過應用程式啟動，然後在驅動程式的設定對話方塊中指定掃描設定（某些應用程式可能不會顯示此設定對話方塊）。



啟動掃描器驅動程式的方法因應用程式而異。
關於詳細資訊，請參閱應用程式的使用手冊或說明檔。

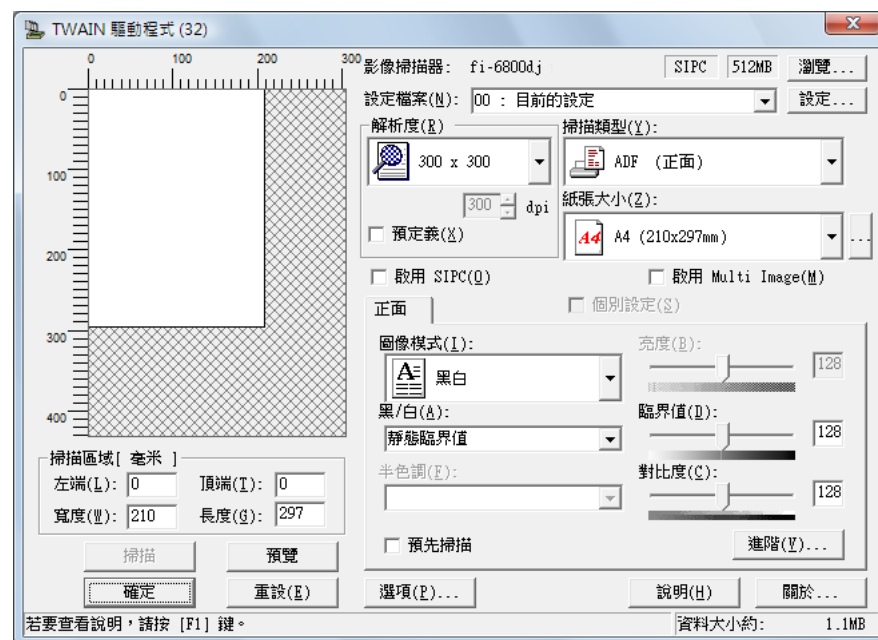

TWAIN 掃描器驅動程式的設定可以在以上視窗中指定。

以下為主要設定項目的說明。

關於詳細資訊，請參閱「TWAIN 掃描器驅動程式說明」。

[解析度]

選擇掃描的解析度。

您可以從預先定義的數值中選擇一個解析度（從清單選擇），或指定一個自訂的解析度（50 dpi 到 600 dpi，以 1 dpi 為單位遞增）。

藉由勾選 [預定義] 核取方塊，可以從 [最好]、[較好] 和 [正常] 之中，選擇一個預先定義的解析度以執行掃描。按一下 [...] 按鈕可以變更 [預定義] 的設定值。

[掃描類型]

指定掃描面。

可指定下列掃描面：

- ADF（正面）
- ADF（雙面）
- 長頁（正面）
- 長頁（雙面）
- ADF（背面）

[紙張大小]

從顯示的清單中選擇一個紙張大小。

使用 [...] 按鈕可以在清單中新增最多三個自訂大小。亦可變更清單中項目（紙張大小）的顯示順序。

[圖像模式]

為掃描影像指定輸出的影像類型。

模式	概要說明
黑白	以黑白模式執行掃描。
半色調	透過半色調處理以黑白模式執行掃描。
灰階	以黑到白的漸層方式執行掃描。可以選擇 [灰階] (256) 或 [4 位元灰階] (4 位元或 16 灰階)。
SEE (可選擇的邊緣強化)	使用半色調處理掃描線圖和相片，並強調文件的線條和文字部分。 對於圖文並列的文件，此模式最適合用來強調其中的文字部分。
彩色	以彩色模式執行掃描。可以選擇 [24 色] (24 位元彩色)、[256 色] 或 [8 色]。

[掃描] 按鈕

按一下此按鈕可以依照目前的設定開始掃描。

[預覽] 按鈕

使用此按鈕可以預覽掃描出來的影像。

以目前設定執行測試掃描，然後在「預覽」視窗中顯示結果。

[關閉] / [確定] 按鈕

按一下此按鈕以儲存目前的設定並關閉視窗。

[重設] 按鈕

按一下此按鈕以復原變更。

[說明] 按鈕

按一下此按鈕以顯示「TWAIN 掃描器驅動程式說明」。亦可按下 [F1] 鍵來顯示。

[關於] 按鈕

按一下此按鈕以顯示 TWAIN 掃描器驅動程式的版本資訊。

[選項] 按鈕

在如下的視窗中設定選項。



- [旋轉] 標籤
指定雙面文件的裝訂方向、影像旋轉、歪斜校正、頁面尺寸檢測、頁尾檢測、預留掃描、消除裝訂孔、裁切寬度等設定。
- [工作 / 快取] 標籤
指定快取、批量檢測、多頁進紙檢測、顯示多頁進紙影像、預先進紙、紙張保護、和跳過空白頁等設定。
- [列印器 (列印字元)] 標籤
指定列印器 (選購配件) 的列印設定。
除非掃描器上裝有列印器，否則不會顯示此標籤。

- [一般] 標籤
指定 [TWAIN Driver (32)] 對話方塊中的顯示單位。
可以選擇英吋、mm 或像素。
- [啟動] 標籤
指定掃描器操作面板的設定。
- [篩選器] 標籤
選擇影像處理的篩選器。

項目	概要說明
電子列印器	在掃描出來的影像資料上列印英數字串。
頁緣填補	以指定的顏色填補掃描出來的影像頁緣。

- [壓縮] 標籤
指定 JPEG 傳輸的壓縮率。

[進階] 按鈕

按一下此按鈕以設定影像處理的相關進階設定。
可以設定「Gamma 模式」、「轉換為白色背景」、「濾色」、「反色」和「抽取輪廓」等項目。

[設定] 按鈕

按一下此按鈕以管理設定檔。
在 [設定檔案] 下，將 [TWAIN Driver (32)] 對話方塊中指定的設定儲存為檔案，即可簡單變更掃描設定。

3.2 ISIS 掃描器驅動程式

ISIS 掃描器驅動程式是符合 ISIS 標準的驅動程式軟體。此驅動程式可搭配支援 ISIS 的應用程式來執行掃描。

一般而言，掃描器驅動程式會透過應用程式啟動，然後在驅動程式的設定對話方塊中指定掃描設定（某些應用程式可能不會顯示此設定對話方塊）。



啟動掃描器驅動程式的方法因應用程式而異。
關於詳細資訊，請參閱應用程式的使用手冊或說明檔。

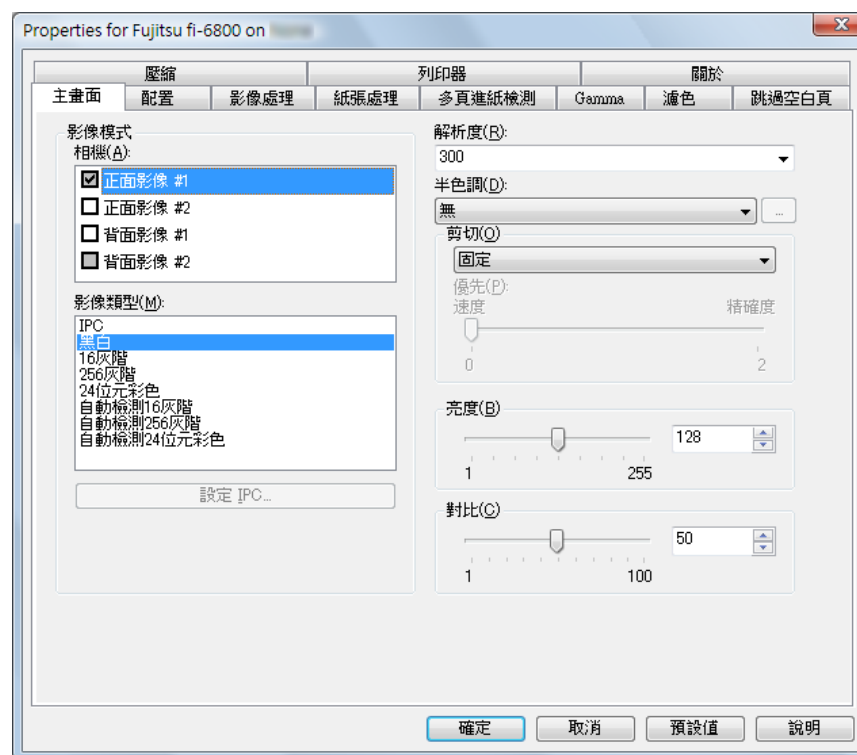

ISIS 掃描器驅動程式的設定可以在上述對話方塊中指定。
關於更多詳細資訊，請參閱「ISIS 掃描器驅動程式說明」。

首頁

目錄

索引

引言

掃描器概要

文件的裝載方法

指定掃描設定

操作面板的使用方法

各種掃描方式

日常維護

更換耗材

疑難排解

操作設定

附錄

用語表

[主畫面] 標籤

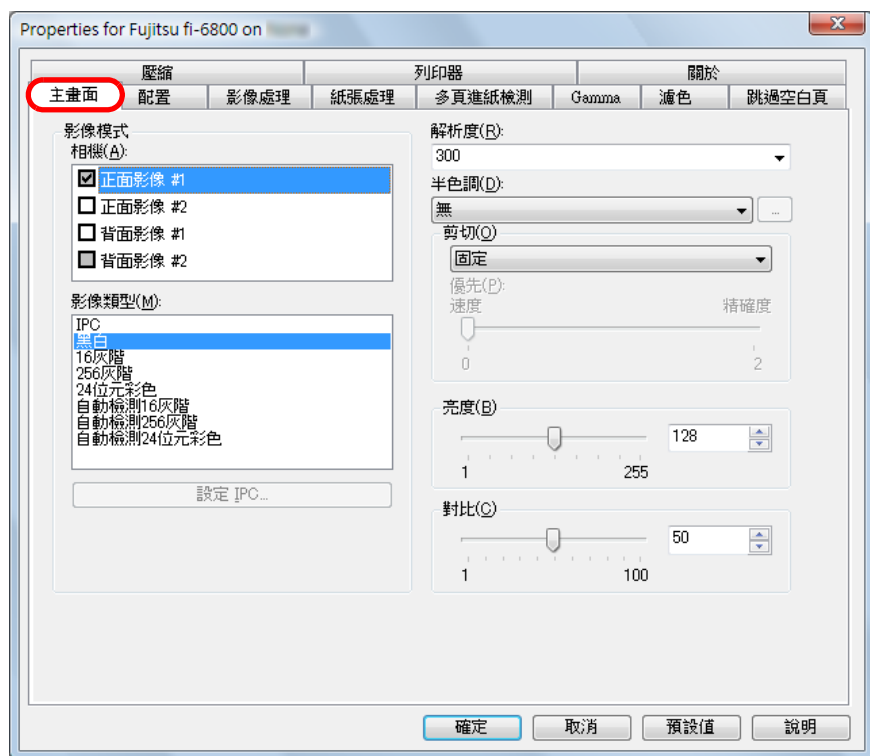

可以指定掃描面、色彩（彩色 / 灰階 / 黑白）、解析度、亮度和對比等設定。

[配置] 標籤

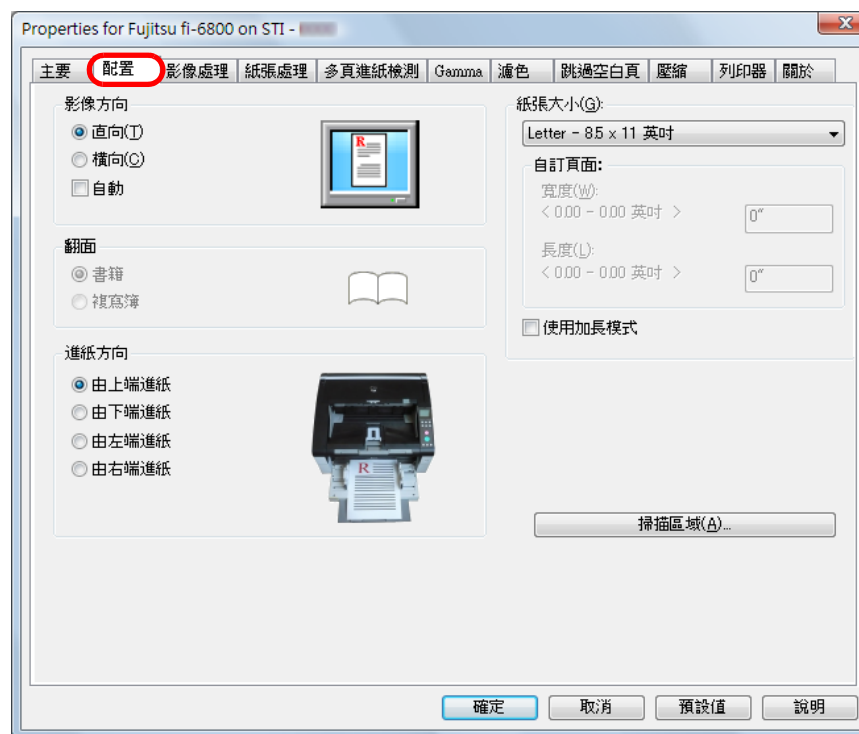

可以指定掃描文件的頁面方向、雙面掃描的裝訂方向、進紙方向和紙張大小等設定。

按一下 [掃描區域] 按鈕即顯示 [Scan Area] 對話方塊。



必須安裝 ScandAll PRO，才可以勾選 [影像方向] 中的 [自動] 核取方塊。

首頁

目錄

索引

引言

掃描器概要

文件的裝載方法

指定掃描設定

操作面板的使用方法

各種掃描方式

日常維護

更換耗材

疑難排解

操作設定

附錄

用語表

[Scan Area] 對話方塊

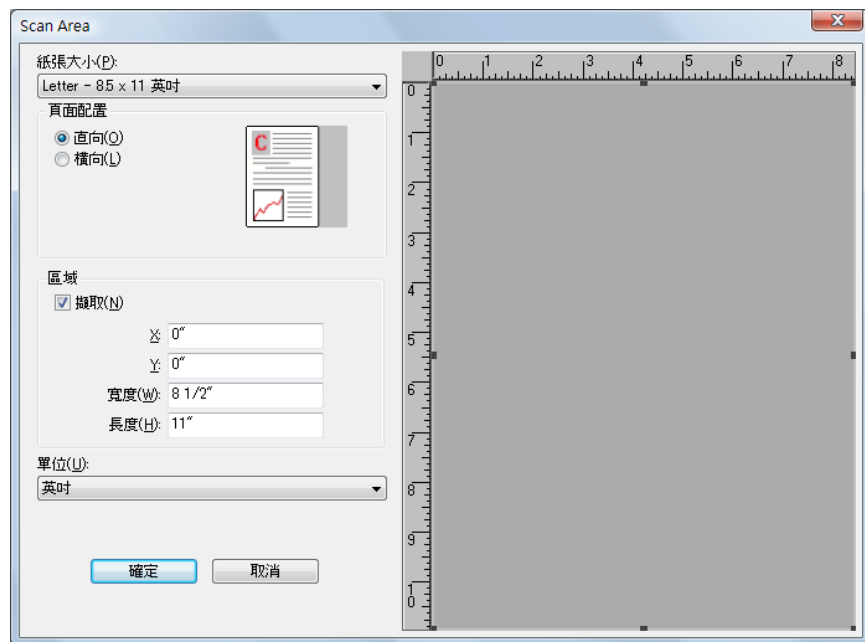

可以針對特定的紙張大小指定掃描區域。

[影像處理] 標籤

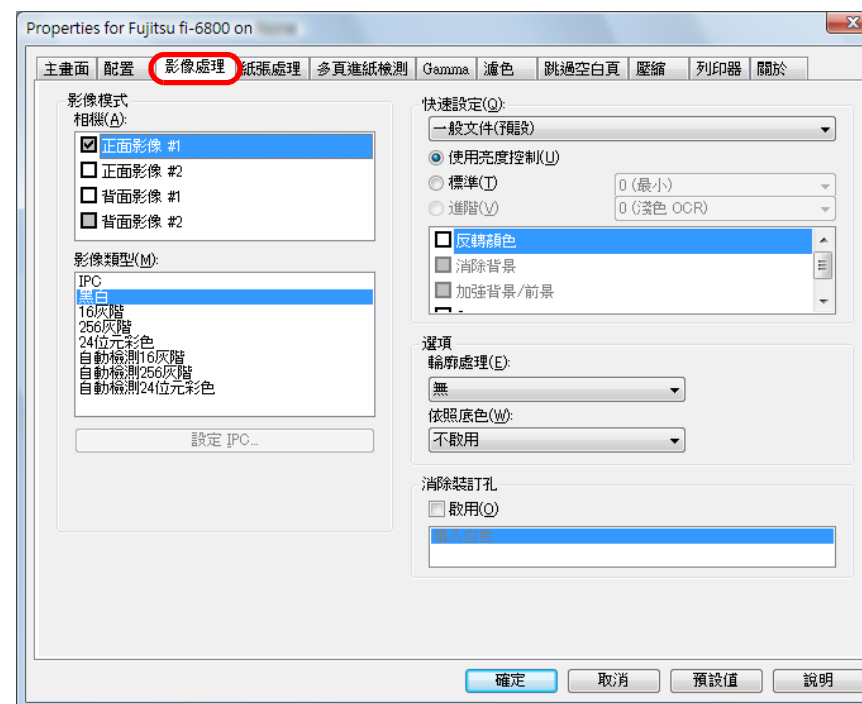

可以選擇經常用來掃描的設定形式。
此外，亦可針對非白色背景或含裝訂孔的掃描文件指定設定。

[紙張處理] 標籤

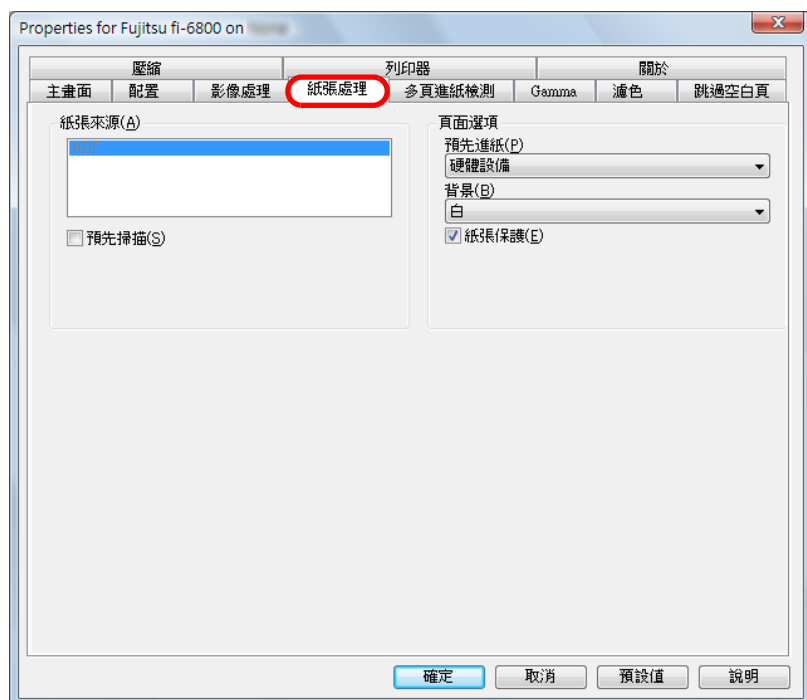

可以指定「預先掃描」、「預先進紙」(亦即掃描之前先將文件送到起始位置)和「紙張保護」等設定。

[多頁進紙檢測] 標籤

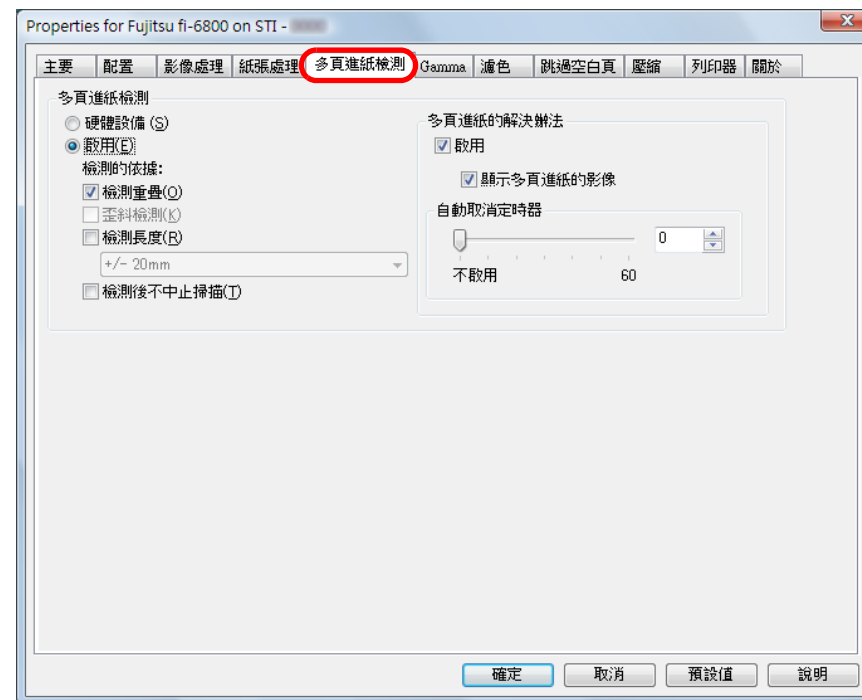

可以指定多頁進紙檢測的設定。

首頁

目錄

索引

引言

掃描器概要

文件的裝載方法

指定掃描設定

操作面板的使用方法

各種掃描方式

日常維護

更換耗材

疑難排解

操作設定

附錄

用語表

[Gamma] 標籤

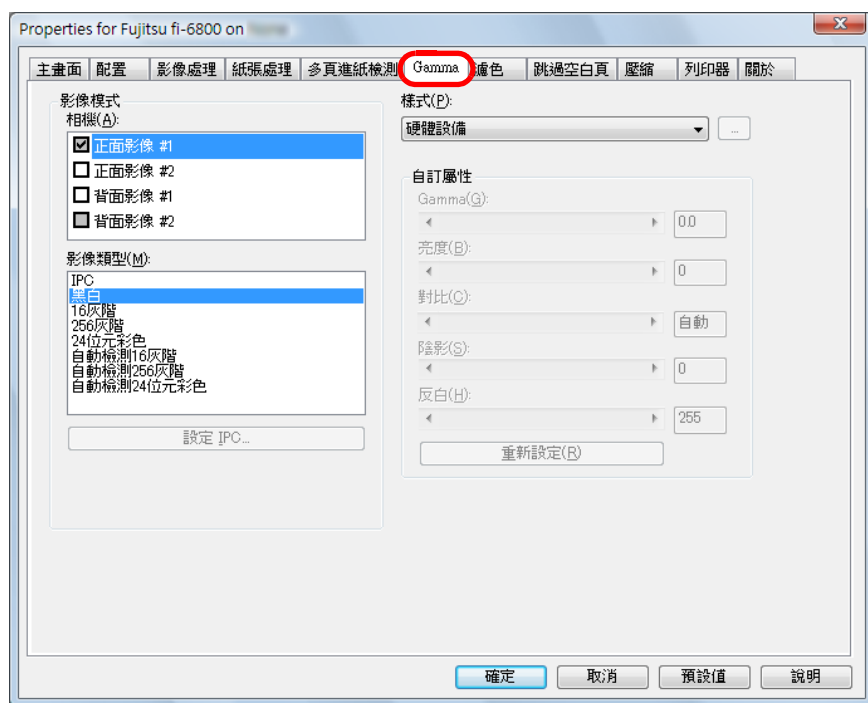

可以指定 Gamma 校正樣式。亦可自訂詳細設定，例如 Gamma 值和亮度等設定。

[濾色] 標籤

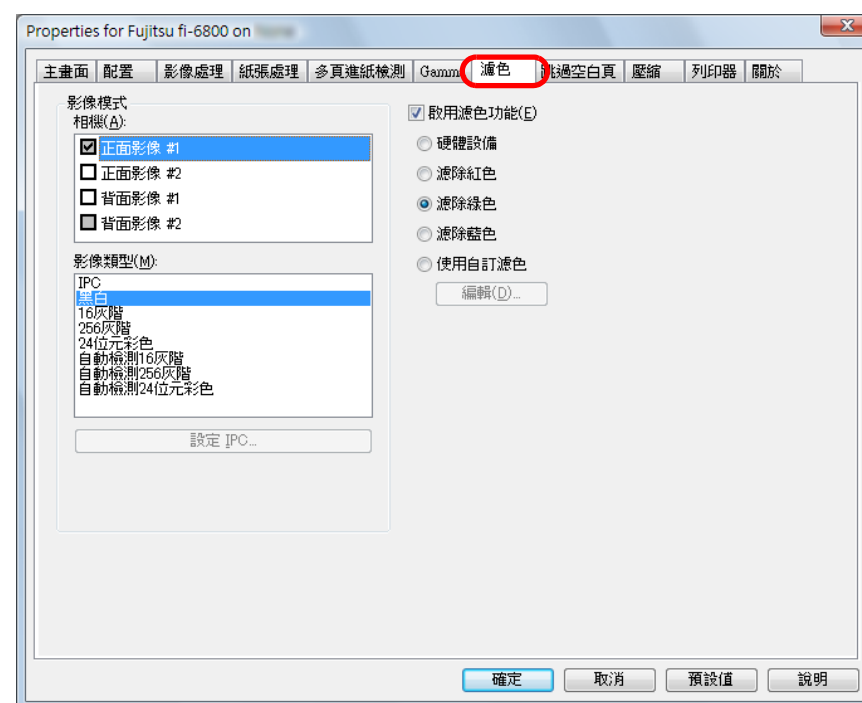

選擇掃描文件時要濾除的顏色。

首頁

目錄

索引

引言

掃描器概要

文件的裝載方法

指定掃描設定

操作面板的使用方法

各種掃描方式

日常維護

更換耗材

疑難排解

操作設定

附錄

用語表

[跳過空白頁] 標籤

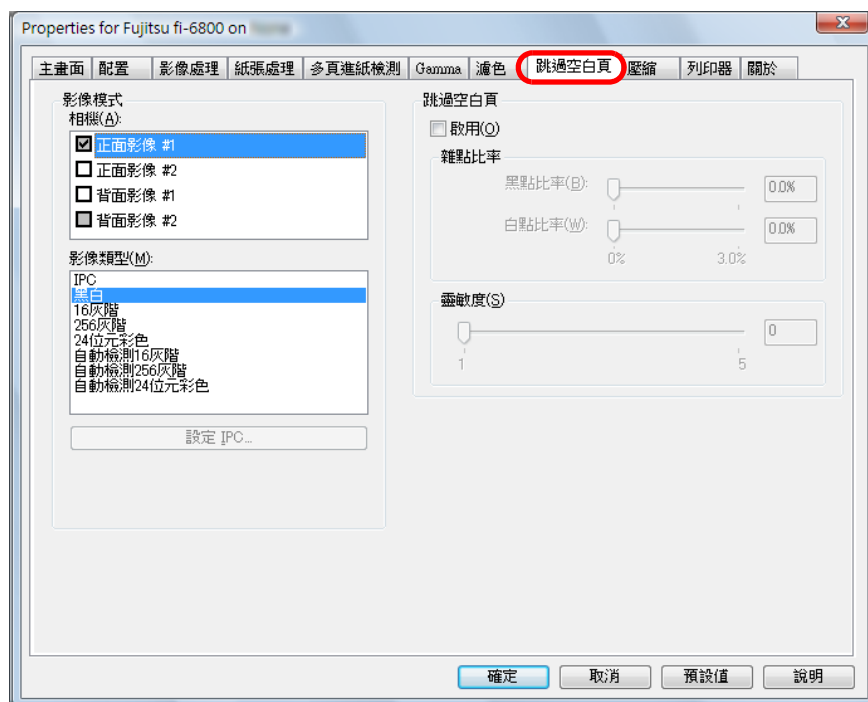

可以指定跳過空白頁的設定。

以黑白模式掃描時，可以使用雜點比率分別針對白色和黑色背景來處理空白頁。

以灰階 / 彩色模式掃描時，可以使用靈敏度一併針對白色和黑色背景來處理空白頁。

[壓縮] 標籤

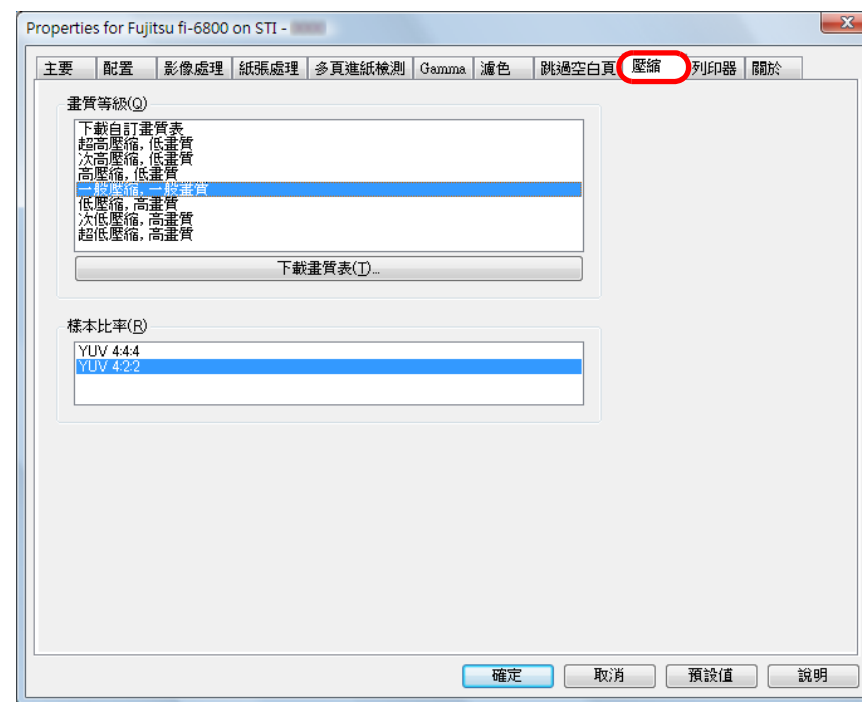

可以指定以彩色 / 灰階模式掃描的壓縮率和影像畫質，亦可指定用來壓縮的樣本比率。

首頁

目錄

索引

引言

掃描器概要

文件的裝載方法

指定掃描設定

操作面板的使用方法

各種掃描方式

日常維護

更換耗材

疑難排解

操作設定

附錄

用語表

[列印器] 標籤

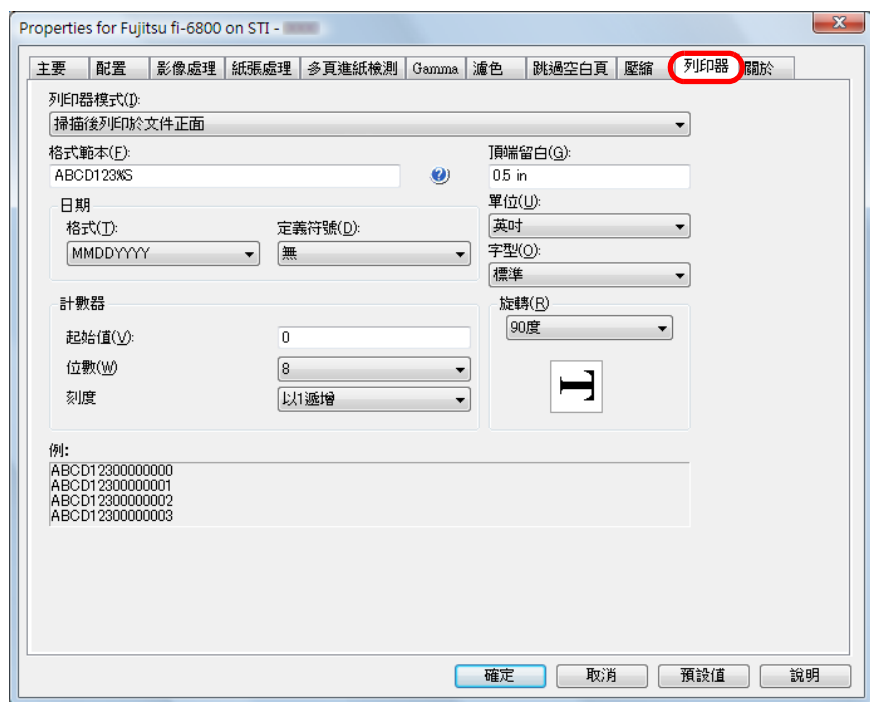

指定列印器（選購配件）的列印設定。除非安裝有列印器，否則不會顯示此標籤。

[關於] 標籤

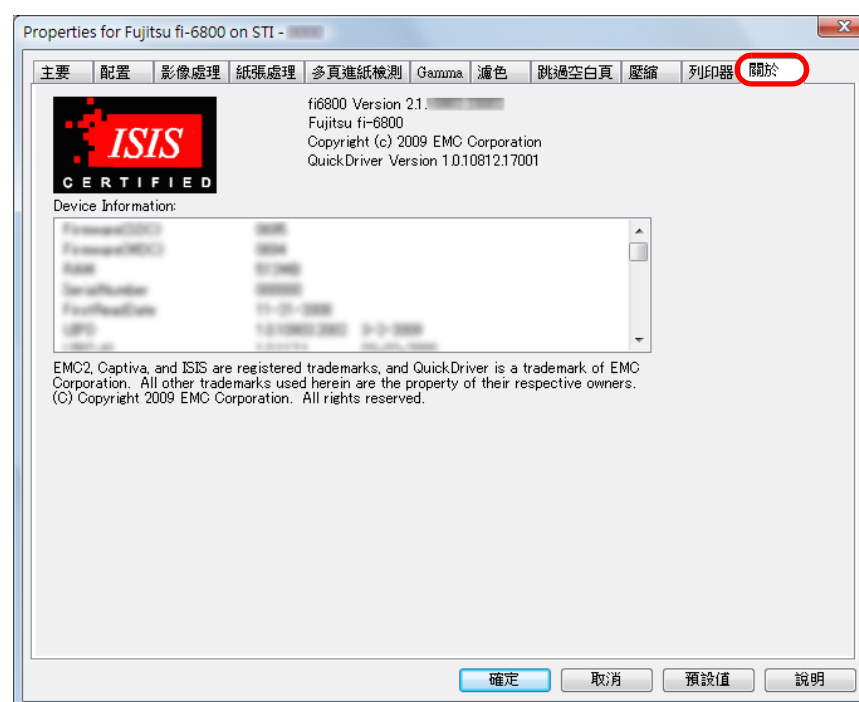

選擇此標籤以檢視 ISIS 掃描器驅動程式的版本資訊，以及連接到電腦的掃描器資訊。

首頁

目錄

索引

引言

掃描器概要

文件的裝載方法

指定掃描設定

操作面板的使用方法

各種掃描方式

日常維護

更換耗材

疑難排解

操作設定

附錄

用語表

第 4 章 操作面板的使用方法

本章說明操作面板的使用方法。

4.1 操作面板	59
4.2 Main Menu (主功能表)	63
4.3 Function Selection (功能選擇)	77

4.1 操作面板

操作面板由 LCD，按鈕和 LED 組成。

操作面板的名稱與功能

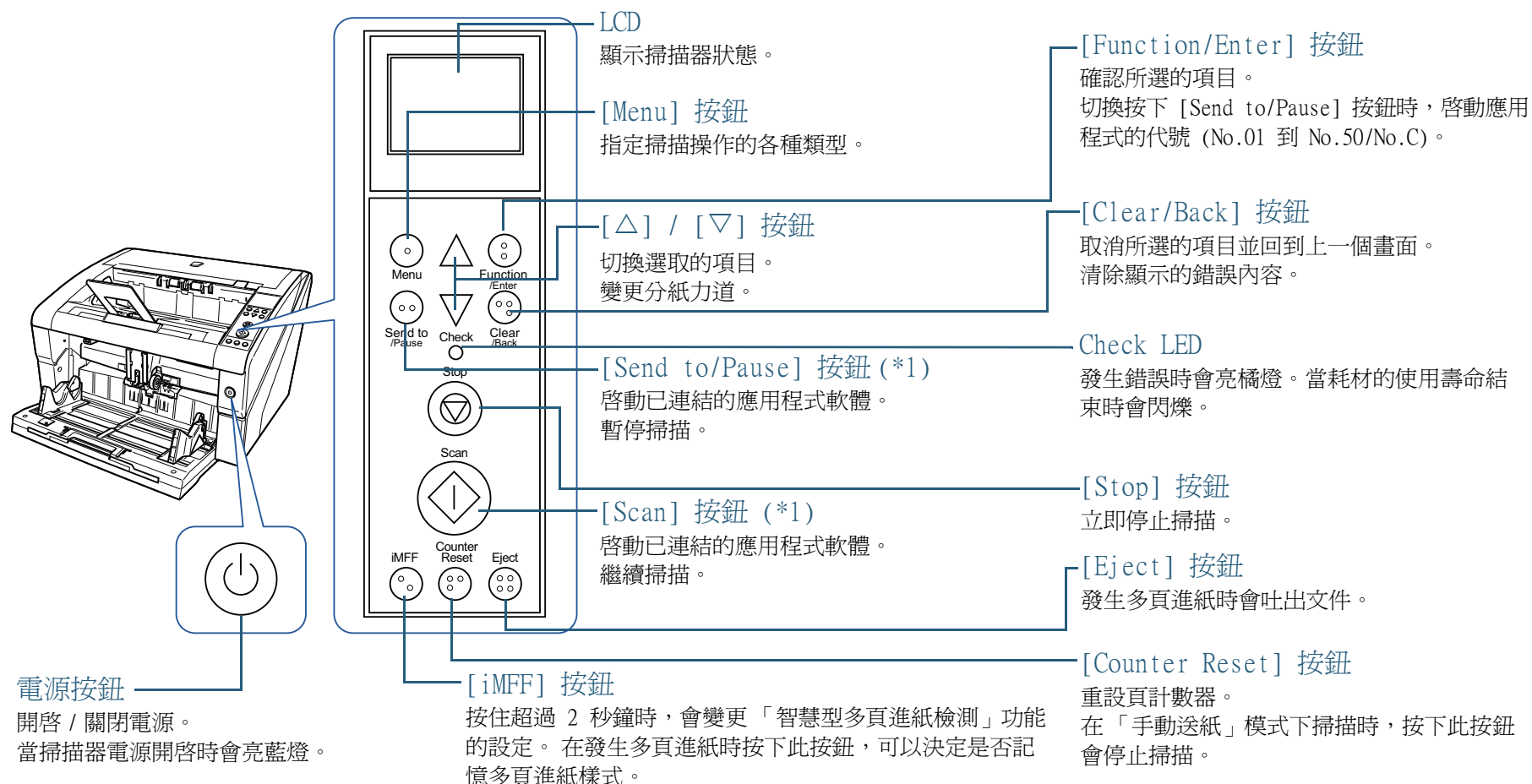

*1: 關於如何使用 [Scan] 或 [Send to/Pause] 按鈕執行掃描，請參閱 Setup DVD-ROM 所提供的「TWAIN 掃描器驅動程式說明」或「使用掃描器上的按鈕開始掃描」(第 108 頁)。



當 Software Operation Panel 正在執行時，請勿使用操作面板。



操作面板上的按鈕亦是點字按鈕，使用者只要碰觸按鈕即可了解按鈕的功能。

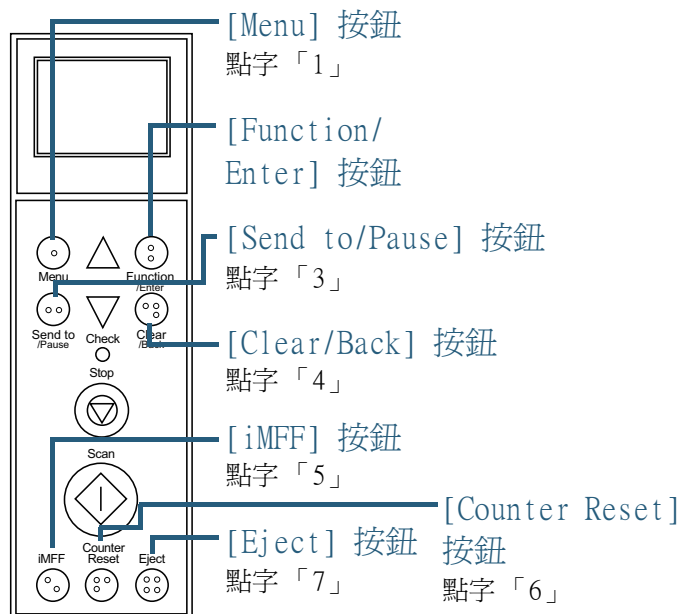

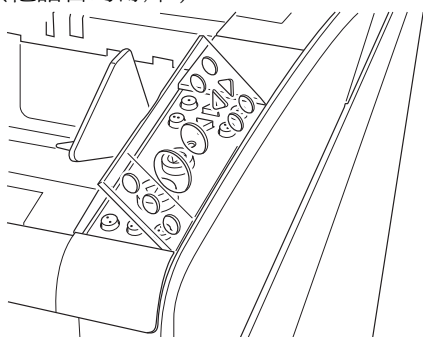

除了英文之外，操作面板亦可顯示為法文、德文、義大利文、西班牙文、俄文和簡體中文。您可以打開透明蓋更換外罩（記載有其他語言的薄片）。

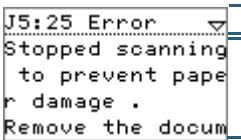
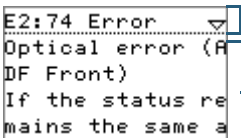

LCD 的顯示內容

顯示內容	概要說明
	啟動中。
	準備就緒，可以開始掃描。 表示已成功啟動。 關於指示欄的更多詳細資訊，請參閱 "關於指示欄" (第 62 頁)。
	可以從功能表選擇一個項目。 當您在 [Ready] 畫面中按下 [Menu] 按鈕時，會顯示 [Main Menu] 畫面。 Main Menu 可以用來指定多項掃描的操作設定。 關於 Main Menu 畫面的資訊，請參閱 "4.2 Main Menu (主功能表)" (第 63 頁)。
	可以選擇一個功能。 當您在 [Ready] 畫面中按下 [Function/Enter] 按鈕時，會顯示 [Function Selection] 畫面。 使用此功能，可以設定按下 [Send to/Pause] 按鈕時所啟動的應用程式。 關於 Function Selection 畫面的資訊，請參閱 "4.3 Function Selection (功能選擇)" (第 77 頁)。

顯示內容	概要說明
 <p>J5:25 Error Stopped scanning to prevent paper damage. Remove the document.</p> <p>錯誤碼 錯誤訊息</p>	<p>表示在掃描過程中發生的可解決錯誤。</p> <p>顯示的錯誤碼會以字母「J」或「U」開頭。</p> <p>關於錯誤的更多詳細資訊，請參閱 "暫時性異常" (第 141 頁)。</p> <p>按下 [Clear/Back] 或 [Stop] 按鈕可以清除錯誤顯示。</p> <p>注意：若是「卡紙」錯誤，當掃描器內持續一段時間沒有放入文件的話 ([Ready] 狀態)，訊息會消失。</p>
 <p>E2:74 Error Optical error (ADF Front) If the status remains the same a</p> <p>錯誤碼 錯誤訊息</p>	<p>表示在啟動或掃描過程中發生裝置異常 (警示)。</p> <p>顯示的錯誤碼會以字母「E」、「F」、「C」、「H」、「A」或「L」開頭。</p> <p>關於錯誤的更多詳細資訊，請參閱 "裝置異常" (第 144 頁)。</p> <p>顯示出裝置錯誤警示時，請透過主電源開關關閉電源再重新打開。</p> <p>重新打開電源後如果持續發出警報聲，請聯絡維修人員，原購買經銷商或特約服務中心。</p>
	<p>如果在設定的休眠間隔內沒有操作掃描器，則會自動進入「省電模式」。</p> <p>按下操作面板上的任何按鈕即可回到上一個畫面。</p>

首頁

目錄

索引

引言

掃描器概要

文件的裝載方法

指定掃描設定

操作面板的使用方法

各種掃描方式

日常維護

更換耗材

疑難排解

操作設定

附錄

用語表

關於指示欄

分紙力道

分紙力道顯示如下：

圖示	弱強
	■□□□□
	■ ■ □ □ □
	■ ■ ■ □ □
	■ ■ ■ ■ □
	■ ■ ■ ■ ■

關於如何調整分紙力道，請參閱 "1.9 調整分紙力道" (第 25 頁)。

記憶多頁進紙樣式

記憶多頁進紙樣式時，會出現

關於如何記憶多頁進紙樣式，請參閱 "對固定格式略過多頁進紙檢測" (第 112 頁)。

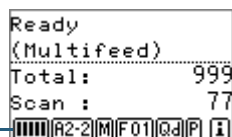

iMFF 設定

iMFF 設定顯示如下：

圖示	模式
	Manual mode (手動模式)
	Auto mode 1 (自動模式 1)
	Auto mode 2 (自動模式 2)

按住 [iMFF] 按鈕超過二秒鐘時，會切換顯示的圖示。在「手動模式」下，會一直顯示

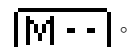

在「自動模式 1」和「自動模式 2」下，會顯示已記憶的多頁進紙樣式數目 (最多 8 種樣式)。

關於如何指定 iMFF 的設定，請參閱 "4.2 Main Menu (主功能表)" (第 63 頁)。

資訊

當顯示更換耗材 / 清潔 / 更換維修部件 / 定期維護等訊息時，會出現

關於 顯示時的指示，請參閱 "4.2 Main Menu (主功能表)" (第 63 頁)。

面板設定優先

以操作面板的設定為優先時，會出現 。關於如何將操作面板設定為優先，請參閱 "4.2 Main Menu (主功能表)" (第 63 頁)。

MF 快速變更設定

以如下方式顯示是否檢測多頁進紙：

圖示		檢測方法
一般	文件計數模式	
		Enable (Detect) (啓用 (檢測))
		Enable (Ignore) (啓用 (忽略))

按下 [Eject] 按鈕時，會切換顯示的圖示。一般而言，若指定 [Enable (Detect)] 或 [Enable (Ignore)]，會出現上述其中一個「一般」圖示。關於如何指定 MF 快速變更設定，請參閱 "4.2 Main Menu (主功能表)" (第 63 頁)。在文件計數模式下，無論 MF 快速變更設定為何，均會出現上述其中一個「文件計數模式」圖示。

[Send to/Pause] 按鈕設定號碼

顯示指派到應用程式 (按下 [Send to/Pause] 按鈕時所啓動的應用程式) 的號碼。

關於如何設定 [Send to/Pause] 按鈕，請參閱 "4.3 Function Selection (功能選擇)" (第 77 頁)。

4.2 Main Menu (主功能表)

本節說明 Main Menu 的相關資訊。

當您在 [Ready] 畫面中按下 [Menu] 按鈕時，會顯示 [Main Menu] 畫面。

Main Menu 可以用來指定掃描時的多項操作設定。

Main Menu 的使用方法

本節會根據以下分類說明 Main Menu 的使用方法。

操作	概要說明	設定項目
操作設定	可以指定操作掃描器與使用操作面板的各項設定。關於設定的更多詳細資訊，請參閱 "操作設定" (第 65 頁)。	1: iMFF settings (iMFF 設定) 2: No. of Paper Feed Retries (進紙重試次數) 3: Pick Speed (進紙速度) 4: Soft Pick Setting (避免多頁進紙之設定) 5: Manual Feed Timeout (手動送紙逾時) 6: Paper Protection (紙張保護) 7: MF Quick Change (MF 快速變更) 8: Alarm Volume (警報音量) 9: Stacker Positioning (蓄紙槽位置調整) 10: Hopper Level (送紙槽高度) 11: Paper Separation Force (分紙力道) 12: Alarm Sound Time (警報鳴響時間) 13: Button Sound Vol (按鈕音量) 14: Contrast (對比) 15: Backlight ON (背光照明時間) 16: LED Blink Cycle (LED 閃動間隔) 17: Horizontal Scroll Speed (橫向捲動速度) 18: Operation Panel Timeout (操作面板逾時) 19: Language (語言) 20: Prioritize Panel Settings (面板設定優先)

首頁

目錄

索引

引言

掃描器概要

文件的裝載方法

指定掃描設定

操作面板的使用方法

各種掃描方式

日常維護

更換耗材

疑難排解

操作設定

附錄

用語表

操作	概要說明	設定項目
操作設定	可以指定操作掃描器與使用操作面板的各項設定。關於設定的更多詳細資訊，請參閱 " 操作設定 " (第 65 頁)。	24: Ope. Panel Initialization (操作面板初始化)
清潔掃描器	您可以使用清潔紙等用品清潔掃描器。關於更多詳細資訊，請參閱 " 第 6 章 日常維護 " (第 116 頁)。	21: Cleaning (清潔)
列印器的列印測試功能	若有安裝列印器，可以執行列印測試。關於更多詳細資訊，請參閱「fi-680PRF/PRB 列印器操作指南」。	22: Print Test (列印測試)
檢查並重設耗材 / 清潔計數器	您可以檢查耗材的更換週期以及維修部件的掃描紙張總數。更換耗材或執行清潔後，亦可使用它來重設計數器。關於更多詳細資訊，請參閱 " 檢查和重設計數器 " (第 66 頁)。	23: Show/Clear Counters (顯示 / 歸零耗材計數器)

操作	概要說明	設定項目
檢查已掃描的張數	比較「文件計數模式」和「文件計數檢查模式」已掃描的張數。關於更多詳細資訊，請參閱 " 檢查已掃描的張數。 " (第 67 頁)。	25: Doc Counting Mode (文件計數模式)
檢查資訊	當顯示更換耗材 / 清潔 / 更換維修部件 / 定期維護等訊息時，會出現  。閱讀訊息並採取適當的措施。關於設定的更多詳細資訊，請參閱 " 檢查資訊 " (第 69 頁)。	Information (資訊)

- 首頁
- 目錄
- 索引
- 引言
- 掃描器概要
- 文件的裝載方法
- 指定掃描設定
- 操作面板的使用方法
- 各種掃描方式
- 日常維護
- 更換耗材
- 疑難排解
- 操作設定
- 附錄
- 用語表

■ 操作設定

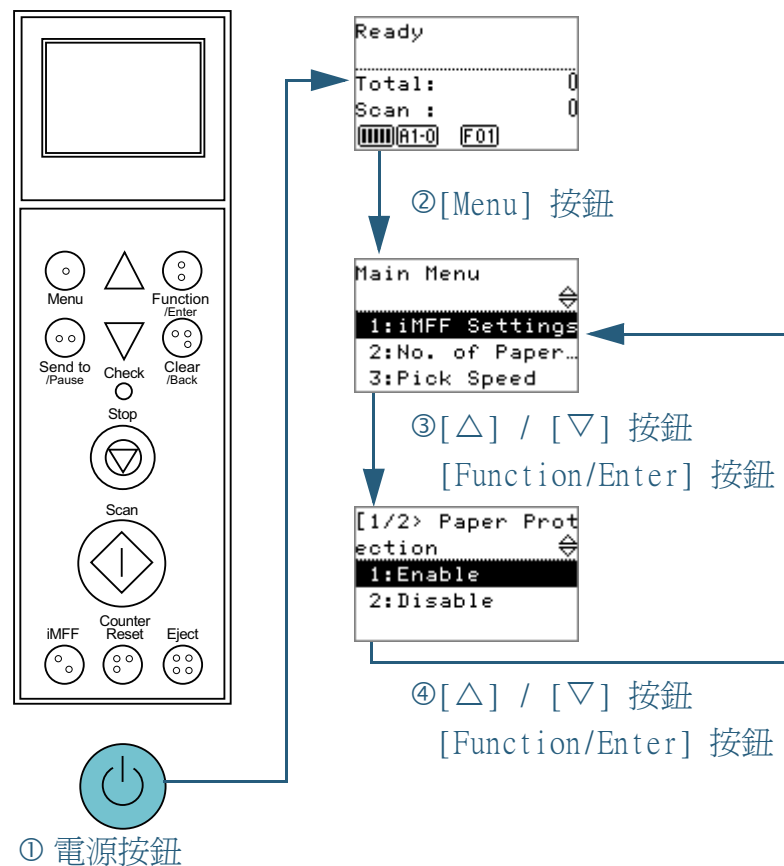

- 1 按下掃描器正面的電源按鈕。
⇒ LCD 顯示 [Ready]。
- 2 按下 [Menu] 按鈕。
⇒ LCD 顯示 [Main Menu]。
- 3 按下 [△] 或 [▽] 按鈕選擇一個設定項目，然後按 [Function/Enter] 按鈕確認。
關於設定項目的更多詳細資訊，請參閱 "Main Menu 的可設定項目" (第 71 頁)。
⇒ LCD 顯示所選的項目。
- 4 按下 [△] 或 [▽] 按鈕選擇一個參數，然後按 [Function/Enter] 按鈕確認。
關於設定參數的更多詳細資訊，請參閱 "Main Menu 的可設定項目" (第 71 頁)。
⇒ 如果 LCD 顯示 [Main Menu]，表示已完成設定。
如果 LCD 顯示一個設定項目，請重複執行步驟 4，直到顯示 [Main Menu] 畫面。

首頁

目錄

索引

引言

掃描器概要

文件的裝載方法

指定掃描設定

操作面板的使用方法

各種掃描方式

日常維護

更換耗材

疑難排解

操作設定

附錄

用語表

■ 檢查和重設計數器

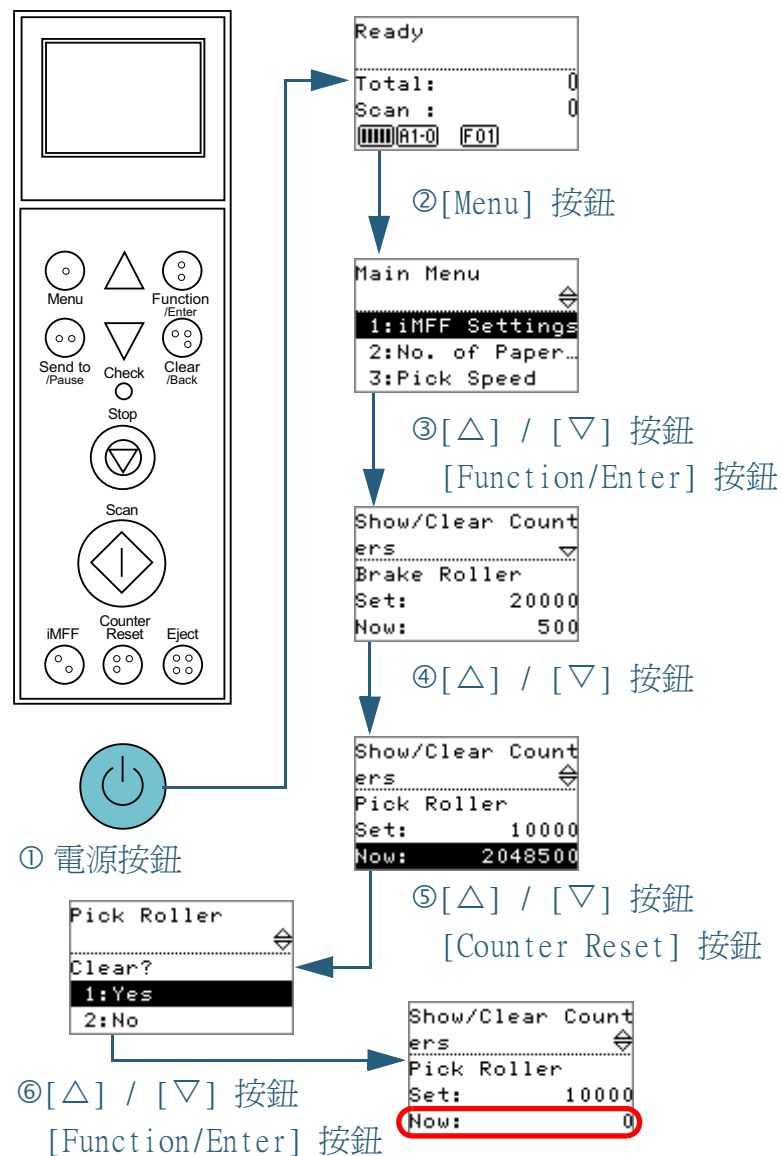

- 1 按下掃描器正面的電源按鈕。
⇒ LCD 顯示 [Ready]。
- 2 按下 [Menu] 按鈕。
⇒ LCD 顯示 [Main Menu]。
- 3 按下 [△] 或 [▽] 按鈕選擇 [23: Show/Clear Counters]，然後按 [Function/Enter] 按鈕確認。
⇒ LCD 顯示 [Show/Clear Counters]。

- 4 按下 [△] 或 [▽] 按鈕檢查計數器。
需要更換耗材，維修部件或清潔時，會特別標示出這些計數器。
在下列情況下，會特別標示計數器。

- 更換耗材後，頁數計數器到達 Software Operation Panel "指定耗材的更換週期 [使用壽命計數器]" (第 183 頁) 中指定數值的 95%。(制動輪 / 進紙輪 / 分紙輪計數器)
- 掃描器藉由監控滾輪的耗損程度，判斷滾輪狀況已超過可修正的臨界值。(輔助輪計數器)
- 清潔後，頁數計數器到達 Software Operation Panel "指定掃描器的清潔週期 [清潔週期]" (第 183 頁) 中指定數值的 100%。(清潔計數器)
- 剩餘墨水在 33% 以下。只有已安裝列印器時才會顯示。(墨水殘量：正面 / 墨水殘量：背面)

- 5 更換耗材或清潔過後，請使用 [△] 或 [▽] 按鈕選擇特別標示的計數器，然後按下 [Counter Reset] 按鈕。
⇒ 出現訊息確認是否要將計數器歸零。



無法將輔助輪計數器歸零，此計數器需要維修人員才能歸零。關於更多資訊，請聯絡原購買經銷商或富士通掃描器的特約服務中心。

- 6 按下 [△] 或 [▽] 按鈕選擇 [1: Yes]，然後按 [Function/Enter] 按鈕確認。
⇒ 計數器的數值歸零。
墨水殘量值則會重設為 100。

■ 檢查已掃描的張數。

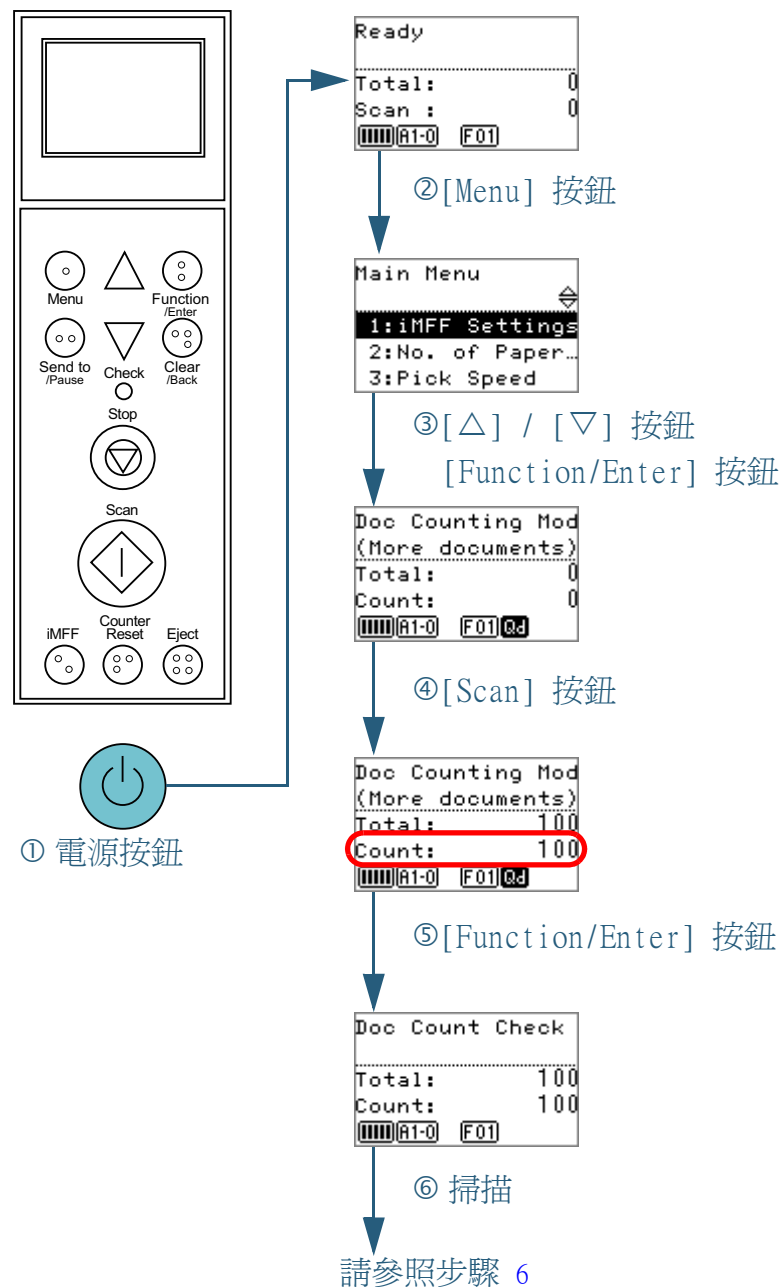

- 1 按下掃描器正面的電源按鈕。
⇒ LCD 顯示 [Ready]。
 - 2 按下 [Menu] 按鈕。
⇒ LCD 顯示 [Main Menu]。
 - 3 按下 [Δ] 或 [▽] 按鈕選擇 [25: Doc Counting Mode]，然後按 [Function/Enter] 按鈕確認。
⇒ LCD 顯示 [Doc Counting Mode (More documents)]。
 - 4 在送紙槽上裝載文件，然後按下 [Scan] 按鈕。
在此以裝載 100 張為範例說明。
⇒ 開始掃描，且 [Count] 顯示為「100」。
- 如果在掃描過程中發生多頁進紙，可能無法正確計數。您可以按下 [Eject] 按鈕來切換是否啓用多頁進紙檢測。關於更多詳細資訊，請參閱 "關於指示欄" (第 62 頁)。
- 5 按一下 [Enter] 按鈕確認。
⇒ LCD 顯示 [Doc Count Check Mode]。

- 首頁
- 目錄
- 索引
- 引言
- 掃描器概要
- 文件的裝載方法
- 指定掃描設定
- 操作面板的使用方法
- 各種掃描方式
- 日常維護
- 更換耗材
- 疑難排解
- 操作設定
- 附錄
- 用語表

6 在送紙槽上裝載文件，啟動掃描應用程式，然後執行掃描。

關於使用 ScandAll PRO 的掃描程序，請參閱「ScandAll PRO V2.0 使用指南」。

⇒ 根據已掃描的張數而定，LCD 會顯示如下：

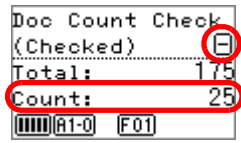
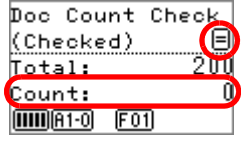
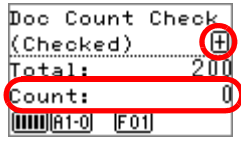
張數	顯示內容	概要說明
75 張		由於在步驟 4 已將計數器設定為 100，會顯示為 -25 張。 [-] 出現於右上方，[Count] 顯示為「25」。 若在此時追加裝載文件，最多可以掃描 25 張。
100 張		由於在步驟 4 已將計數器設定為 100，會顯示為 +/- 0。 [=] 出現於右上方，[Count] 顯示為「0」。
110 張		由於在步驟 4 已將計數器設定為 100，會顯示為 +10 張。 [+] 出現於右上方，[Count] 顯示為「0」。一旦掃描完 100 張，便會停止掃描。



- 如果在掃描過程中發生多頁進紙，可能無法正確計數。
- 在下列情況下，掃描會由「文件計數檢查模式」恢復正常。
 - 只掃描指定的頁數時 (在 ScandAll PRO 的【掃描之設定】中選擇【只掃描指定的頁數】時)
 - 使用「作業分隔頁」掃描時



- 按下 [Counter Reset] 按鈕時，會回到步驟 5 的 [Doc Count Check Mode] 畫面。
- 按下 [Stop] 按鈕時，會結束 [Doc Count Check Mode]，並回到 [Ready] 畫面。

首頁

目錄

索引

引言

掃描器概要

文件的裝載方法

指定掃描設定

操作面板的使用方法

各種掃描方式

日常維護

更換耗材

疑難排解

操作設定

附錄

用語表

■ 檢查資訊

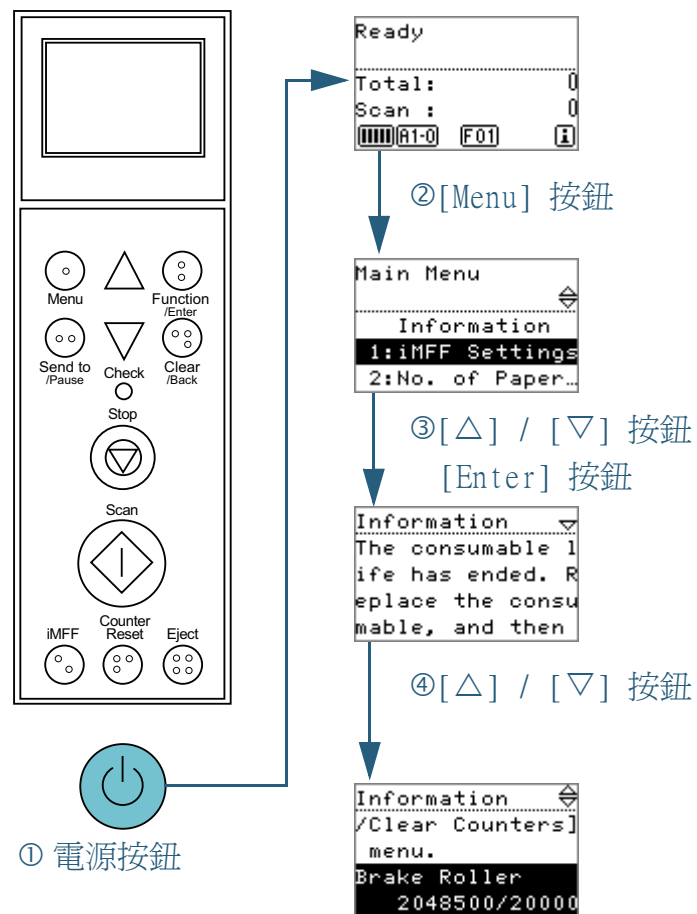

- 1 按下掃描器正面的電源按鈕。
⇒ LCD 顯示 [Ready]。
- 2 按下 [Menu] 按鈕。
⇒ LCD 顯示 [Main Menu]。
- 3 按下 [△] 或 [▽] 按鈕選擇 [Information]，然後按 [Function/Enter] 按鈕確認。
⇒ LCD 顯示 [Information]。



只有當更換耗材 / 清潔 / 更換維修部件 / 定期維護訊息出現時，才可以選擇 [Information]。

- 4 按下 [△] 或 [▽] 按鈕檢查資訊內容。
您可以檢查更換耗材 / 清潔 / 更換維修部件 / 定期維護的訊息。
當更換耗材 / 維修部件或清潔的提示訊息出現時，會特別標示出對應的計數器。
在下列情況下，會特別標示計數器。
 - 更換耗材後，頁數計數器到達 Software Operation Panel "指定耗材的更換週期 [使用壽命計數器]" (第 183 頁) 中指定數值的 95%。(制動輪 / 進紙輪 / 分紙輪計數器)
 - 掃描器藉由監控滾輪的耗損程度，判斷滾輪狀況已超過可修正的臨界值。(輔助輪計數器)
 - 清潔後，頁數計數器到達 Software Operation Panel "指定掃描器的清潔週期 [清潔週期]" (第 183 頁) 中指定數值的 100%。(清潔計數器)
 - 剩餘墨水在 33% 以下。只有已安裝列印器時才會顯示。(墨水殘量：正面 / 墨水殘量：背面)

首頁

目錄

索引

引言

掃描器概要

文件的裝載方法

指定掃描設定

操作面板的使用方法

各種掃描方式

日常維護

更換耗材

疑難排解

操作設定

附錄

用語表

5 根據 [Information] 的內容採取適當的措施。
如果出現更換耗材 / 清潔 / 更換維修部件的提示訊息，請依照指示進行操作。

關於如何更換耗材，請參閱下列說明：

- 進紙輪 "7.2 更換進紙輪" (第 130 頁)
- 分紙輪 "7.3 更換分紙輪" (第 132 頁)
- 制動輪 "7.4 更換制動輪" (第 135 頁)

關於清潔的詳細資訊，請參閱 "第 6 章 日常維護" (第 116 頁)。

維修部件 (輔助輪) 需要由維修人員進行更換。關於詳細資訊，請聯絡原購買經銷商或富士通掃描器的特約服務中心。

如果出現一般維修的提示訊息，請將掃描器交由維修人員進行定期維護 / 檢查。關於詳細資訊，請聯絡原購買經銷商或富士通掃描器的特約服務中心。

首頁

目錄

索引

引言

掃描器概要

文件的裝載方法

指定掃描設定

操作面板的使用方法

各種掃描方式

日常維護

更換耗材

疑難排解

操作設定

附錄

用語表

Main Menu 的可設定項目

項目	概要說明	設定 / 數值	出廠預設值
		- : 無設定 / 數值	
1: iMFF Setting (iMFF 設定)	如果文件的指定位置貼有相同大小的紙張，您可以使掃描器記憶所貼紙張的位置，不再對相同的重疊樣式檢測為多頁進紙。 注意：必須事先在掃描器驅動程式的設定對話方塊中指定 [檢測重疊 (超音波)]，或在 " 指定多頁進紙檢測的方法 [多頁進紙檢測]" (第 201 頁) 中指定多頁進紙檢測設定。 藉由選擇 [4: Clear pattern]，可以清除「自動模式」中先前所記憶的重疊樣式 (長度，位置)。亦可從 Software Operation Panel 設定此項。	1: Manual mode (手動模式) 2: Auto mode 1 (自動模式 1) 3: Auto mode 2 (自動模式 2) 4: Clear pattern (清除樣式)	1: Manual mode
2: No. of Paper Feed Retries (進紙重試次數)	用來變更進紙重試次數 (文件無法正確進紙時)。 亦可從 Software Operation Panel 設定此項。	1 到 12 (次)	3
3: Pick Speed (進紙速度)	如果經常發生多頁進紙和卡紙問題，降低進紙速度或許可以改善狀況。 亦可從 Software Operation Panel 設定此項。	1: Normal (中) 2: Slow (慢)	1: Normal
4: Soft Pick Setting (避免多頁進紙之設定)	若紙張在分紙輪處滑開造成進紙異常，或掃描寬度較窄的薄紙時發生卡紙，降低進紙輪組件並保持在較低位置或許可以改善問題 (停用「避免多頁進紙之設定」)。 亦可從 Software Operation Panel 設定此項。	1: Disable (停用) 2: Enable (啟用)	2: Enable
5: Manual Feed Timeout (手動送紙逾時)	指定要取消「手動送紙」模式的等待時間。 亦可從 Software Operation Panel 設定此項。	SCSI 或 USB 接口 1 : 5、10、20、30、40、50、60、70、 80、90、100、110、120、180、240、 300、360、420、480、540、600、 900、1200、1500、1800、1999 (秒) SCSI 或 USB 接口 2 : 5、10、20、30 (秒)	10

首頁

目錄

索引

引言

掃描器概要

文件的裝載方法

指定掃描設定

操作面板的使用方法

各種掃描方式

日常維護

更換耗材

疑難排解

操作設定

附錄

用語表

項目	概要說明	設定 / 數值	出廠預設值
		- : 無設定 / 數值	
6: Paper Protection (紙張保護)	<p>選擇是否要啓用「紙張保護」功能。</p> <p>啓用此項設定可以在檢測出異常捲曲的文件時停止掃描，因此可降低文件受損的可能性。</p> <p>啓用「紙張保護」時，可以指定敏感度等級來檢測異常進紙的文件。</p> <p>當滾輪無法順利送紙時，會造成文件變形（捲曲、彎曲或皺折）。若要檢測出這些問題並停止掃描，請選擇 [1: Low] 僅檢測嚴重變形的文件；以及 [3: High] 同時檢測輕微變形的文件。</p> <p>「手動送紙」模式會停用「紙張保護」功能。</p> <p>您亦可在掃描器驅動程式的設定對話方塊或 Software Operation Panel 中指定 [Enable/Disable]。在此情況下，除非您已指定以操作面板的設定為優先，否則會以掃描器驅動程式的設定為優先。亦可從 Software Operation Panel 設定敏感度。注意：您可以將操作面板設定指定為優先。</p>	<p>1: Enable (啓用)</p> <p>2: Disable (停用)</p> <p>Sensitivity (敏感度):</p> <p>1: Low (低)</p> <p>2: Normal (中)</p> <p>3: High (高)</p>	<p>2: Disabled</p> <p>Sensitivity</p> <p>2: Normal</p>
7: MF Quick Change (MF 快速變更)	<p>可以讓您切換是否要按下按鈕來檢測多頁進紙。若選擇 [1: Disable]，則會以驅動程式的設定為優先。</p> <p>如果選擇 [2: Enable(Detect)] 或 [3: Enable(Ignore)]，則每當按下 [Eject] 按鈕時，會在檢測 / 不檢測多頁進紙之間進行切換。在掃描過程中可以切換此項。</p> <p>[2: Enable(Detect)] 預設為檢測多頁進紙，並根據驅動程式的設定來執行多頁進紙檢測。</p> <p>[3: Enable(Ignore)] 預設為不檢測多頁進紙，而且此設定會較驅動程式設定優先。</p>	<p>1: Disable (停用)</p> <p>2: Enable(Detect) (啓用(檢測))</p> <p>3: Enable(Ignore) (啓用(忽略))</p>	1: Disabled
8: Alarm Volume (警報音量)	<p>指定是否要在發生多頁進紙或卡紙等異常情況時鳴響警報。</p> <p>亦可從 Software Operation Panel 設定此項。</p>	<p>1. OFF (關閉)</p> <p>2. Low (低)</p> <p>3. High (高)</p>	1: OFF
9: Stacker Positioning (蓄紙槽位置調整)	<p>調整蓄紙槽的位置。</p> <p>可以將蓄紙槽設定在一定的高度。</p>	<p>1. Movable (可動)</p> <p>2. Fixed (固定)</p>	(*1)
10: Hopper Level (送紙槽高度)	<p>在待命期間變更送紙槽高度。選擇 [1: Manual (Continuous)] 會將掃描器切換為「手動送紙模式（連續送紙模式）」。「手動送紙模式（單張送紙模式）」下無法變更送紙槽高度。</p> <p>設定此項時，請拿開送紙槽上的所有文件。</p> <p>取消手動送紙模式（連續模式）時，送紙槽會設為 [4: Lower]。</p>	<p>1. Manual (Continuous)(手動(連續))</p> <p>2. Upper (上)</p> <p>3. Middle (中)</p> <p>4. Lower (下)</p>	(*2)

項目	概要說明	設定 / 數值	出廠預設值
		- : 無設定 / 數值	
11: Paper Separation Force (分紙力道)	如果經常發生多頁進紙，進紙異常或卡紙問題，請調整分紙力道。 在一般情況下，請使用預設值。 關於更多詳細資訊，請參閱 "1.9 調整分紙力道" (第 25 頁)。	Weak Strong (弱 強) ■□□□□ ■□□□□ ■□□□□ ■□□□□ ■□□□□ ■□□□□	■■■□□
12: Alarm Sound Time (警報鳴響時間)	指定發生多頁進紙和卡紙等異常時警報鳴響的時間長度。	0.5、1、1.5、2.0、2.5 (秒)	2.0
13: Button Sound Vol (按鈕音量)	指定按下操作面板上的按鈕時是否要發出聲音。	1: OFF (關閉) 2: Low (低) 3: High (高) (聲音長度固定為 0.01 秒)	1. OFF
14: Contrast (對比)	指定操作面板上 LCD 的對比。	Weak Strong (弱 強) ■□□□□ ■□□□□ ■□□□□ ■□□□□ ■□□□□ ■□□□□	■■■□□
15: Backlight ON (背光照明時間)	指定背光照明的時間長度。 從電源開啓後到初始化完成為止，無論設定為何，此項設定皆處於 [ON] 的狀態。	OFF (關閉)、ON (開啓)、5、10、20、30、40、50、60、90、120、150、180、210、240、270、300 (秒)	ON
16: LED Blink Cycle (LED 閃動間隔)	指定 LCD 顯示  (Information) 時的 Check LED 閃爍間隔。	0.5、1.0、1.5、2.0、2.5 (秒)	2.0
17: Horizontal Scroll Speed (橫向捲動速度)	指定顯示項目的橫向捲動速度。 當 LCD 無法顯示所有內容時，顯示內容會橫向捲動。	1. Fast (快) 2. Normal (中) 3. Slow (慢) 4. OFF (關閉)	2: Normal

項目	概要說明	設定 / 數值	出廠預設值
		- : 無設定 / 數值	
18: Operation Panel Timeout (操作面板逾時)	指定從 [Hopper Level] 或 [Paper Separation Force] 返回 [Ready] 畫面的時間。 注意: 只有使用快速鍵從 [Ready] 畫面顯示 [Hopper Level] 或 [Paper Separation Force] 時, 才可以使用此選項。 若要使用快速鍵來顯示 [Hopper Level] 畫面, 請在 [Ready] 顯示時同時按下 [Eject] 按鈕和 [△] 或 [▽] 按鈕。 注意: 必須同時按下二個按鈕, 否則不會顯示 [Hopper Level] 畫面。 若要使用快速鍵來顯示 [Paper Separation Force] 畫面, 請在 [Ready] 畫面時按下 [△] 或 [▽] 按鈕。	OFF (關閉), 5 到 9 (秒)	7
19: Language (語言)	指定顯示資料的語言。	1: Japanese (日文) 2: English (英文) 3: French (法文) 4: German (德文) 5: Italian (義大利文) 6: Spanish (西班牙文) 7: Russian (俄文) 8: Chinese (簡體中文)	2: English
20: Prioritize Panel Settings (面板設定優先)	以操作面板的「紙張保護」設定為優先。 選擇 [1: Paper Protection] 時, 會以操作面板的「紙張保護」設定為優先。 選擇 [2: Clear] 時, 「紙張保護」和「訂書針檢測」二項設定均不會指定為優先。	1: Paper Protection (紙張保護) 2: Clear (清除)	2: Clear
21: Cleaning (清潔)	清潔掃描器時, 請使用此項設定。 關於更多詳細資訊, 請參閱 "第 6 章 日常維護" (第 116 頁)。	-	-

項目	概要說明	設定 / 數值	出廠預設值
		- : 無設定 / 數值	
22: Test Print (列印測試)	若有安裝列印器，可以使用此選項執行列印測試。 關於更多詳細資訊，請參閱「fi-680PRF/PRB 列印器操作指南」。	No. of sheets scanned (掃描頁數): 1: Single sheet only (只有一頁) 2: Multiple sheets (多頁) Print (列印):(*4) 1: Front Side (正面) 2: Back Side (背面) Print Pattern (列印形式): 1:(L)ABCDEFGHIJKLMNPOQRSTUVWXYZ[¥]^_` 00000000 2:(L)abcdefghijklmnopqrstu vwxyz{ }~00 000000 3:(L)!” #\$\$%&'()*+,-./ 0123456789:;<=>?@00000000 4:(P)ABCDEFGHIJKLMNPOQRSTUVWXYZ[\]^_` 00000000 5:(P)abcdefghijklmnopqrstu vwxyz{ }~00 000000 6:(P)!” #\$\$%&'()*+,-./ 0123456789:;<=>?@00000000 Test Print (列印測試): 1: Yes (是) 2: No (否)	(*3)
23: Show/Clear Counters (顯示 / 歸零耗材計 數器)	檢查計數器以決定何時更換耗材。 此外，當您更換耗材或執行清潔後，亦可使用它來重設計數器。	Brake Roller/Pick Roller/Separator Roller/Assist Roller/Cleaning (制動輪 / 進紙輪 / 分紙輪 / 輔助輪 / 清潔)	0
		Ink Level: Front/Ink Level: Back (墨水殘量：正面 / 墨水殘量：背面) (只有已安裝列印器時)	只有已當安 裝列印器時 才會顯示

首頁

目錄

索引

引言

掃描器概要

文件的裝載方
法

指定掃描設定

操作面板的使
用方法

各種掃描方式

日常維護

更換耗材

疑難排解

操作設定

附錄

用語表

項目	概要說明	設定 / 數值	出廠預設值
		- : 無設定 / 數值	
24: Ope. Panel Initialization (操作面板初期化)	初始化操作面板的設定 (語言設定和無出廠預設值的項目除外)。	1: Yes (是) 2: No (否)	(*5)
25: Doc Counting Mode (文件計數模式)	比較「文件計數模式」和「文件計數檢查模式」已掃描的張數。	-	-
Information (資訊)	只有 LCD 顯示  時，[Main Menu] 才中會出現 [Information] 項目。	Message for replacing consumables/ cleaning/replacing maintenance parts/ regular maintenance (更換耗材 / 清潔 / 更換維修部件 / 定期維護的資訊)	有資訊時才會顯示

*1: 雖然沒有出廠預設值，但是電源剛打開時會設為 [1: Movable]。因此即使您初始化操作面板，設定也不會改變。

*2: 雖然沒有出廠預設值，但是電源剛打開時會設為 [4: Lower]。因此即使您初始化操作面板，設定也不會改變。

*3: 雖然沒有出廠預設值，但是電源剛打開時會如下設定：[No. of sheets scanned] 設定為 [2: Multiple sheets]; [Print] 設定為 [1: Front Side]; [Print Pattern] 設定為 [1: (L)ABCDEFGHIJKLMNPOQRSTUVWXYZ[1]^_ 00000000]; [Test Print] 設定為 [1: Yes]。因此即使您初始化操作面板，設定也不會改變。

*4: 除非已安裝正面和背面列印器，否則不會出現 [Print: 1: Front Side/2: Back Side]。

*5: 雖然沒有出廠預設值，但是電源剛打開時會設為 [2: No]。因此即使您初始化操作面板，設定也不會改變。

4.3 Function Selection (功能選擇)

本節說明 Function Selection。

當您在 [Ready] 畫面按下 [Function/Enter] 按鈕時，會顯示 [Function Selection] 畫面。

藉由使用 Function Selection，可以設定按下 [Send to/Pause] 按鈕時所啟動的應用程式。

Function Selection 的使用方法

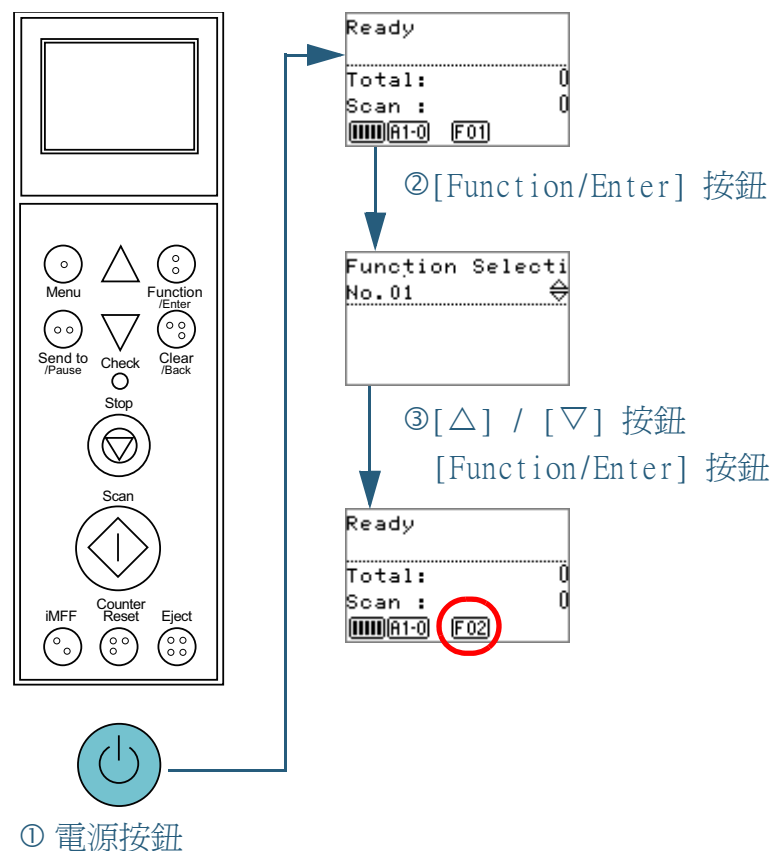

- 1 按下掃描器正面的電源按鈕。
⇒ LCD 顯示 [Ready]。當電源剛開啓時，指示欄會顯示為 [F01]。
- 2 按下 [Function/Enter] 按鈕。
⇒ LCD 顯示 [Function Selection]。
- 3 按下 [△] 或 [▽] 按鈕選擇一個參數，然後按 [Function/Enter] 按鈕確認。
關於設定參數的更多詳細資訊，請參閱 "Function Selection 可設定的項目" (第 78 頁)。
⇒ 當 LCD 顯示 [Main Menu] 畫面時，設定到此完成。
指示欄顯示設定的參數。
在此範例中，指示欄顯示為「F02」。
注意:No.C 表示該項設定已於 Software Operation Panel 固定。
若選擇 No.C，指示欄會顯示為「SOP」。

Function Selection 可設定的項目

設定項目	概要說明	參數	出廠預設值
Function Selection (功能選擇)	設定要以 [Send to/Pause] 按鈕啟動的應用程式。畫面會顯示電腦中所設定的掃描器按鈕事件 ([Send to 1] 到 [Send to 50])。關於如何設定掃描器按鈕事件，請參閱 " 使用掃描器上的按鈕開始掃描 " (第 108 頁)。注意：若是使用 Kofax VRS，則無法使用此項目。	No.01 到 No.50/No.C (No.C 表示 Software Operation Panel)	(*1)

*1: 雖然沒有出廠預設值，但是電源剛打開時會設為 [No.01]，因此即使您初始化操作面板，設定也不會改變。

首頁

目錄

索引

引言

掃描器概要

文件的裝載方法

指定掃描設定

操作面板的使用方法

各種掃描方式

日常維護

更換耗材

疑難排解

操作設定

附錄

用語表

第 5 章 各種掃描方式

本章以 ScandAll PRO 啟動 TWAIN 為例，說明掃描文件的各種方式。

5.1 摘要	80
5.2 掃描不同類型和大小的文件	81
5.3 進階掃描	84
5.4 設定掃描後的操作和處理	95
5.5 自訂硬體設定	108

5.1 摘要

下列為掃描文件的各種方式。

掃描不同類型和大小的文件

- " 掃描文件的二面 " (第 81 頁)
- " 掃描不同寬度的文件 " (第 82 頁)
- " 掃描長度大於 A3 尺寸的文件 " (第 83 頁)

進階掃描

- " 從影像濾除顏色 (濾色)" (第 84 頁)
- " 跳過空白頁 " (第 86 頁)
- " 使掃描影像更明亮 " (第 88 頁)
- " 消除裝訂孔 " (第 90 頁)
- " 手動送入文件 " (第 92 頁)

設定掃描後的操作和處理

- " 自動校正歪斜的文件影像 " (第 95 頁)
- " 自動校正頁面方向 " (第 97 頁)
- " 以 PDF 格式儲存掃描出來的影像 " (第 99 頁)
- " 以 Multi-Image 模式輸出 " (第 103 頁)
- " 自動檢測文件色彩 (彩色 / 黑白)" (第 105 頁)
- " 在 [影像調整] 對話方塊中調整掃描出來的影像 " (第 107 頁)

自訂硬體設定

- " 使用掃描器上的按鈕開始掃描 " (第 108 頁)
- " 檢測多頁進紙錯誤 " (第 110 頁)
- " 對固定格式略過多頁進紙檢測 " (第 112 頁)

關於如何透過以下方式掃描文件的資訊，請參閱《ScandAll PRO V2.0 使用指南》。

- 使用分隔碼分割多頁文件
- 使用條碼分割多頁文件
- 指定 Zone OCR 辨識結果作為檔案名稱
- 指定條碼辨識結果作為檔案名稱
- 為每個批次掃描建立儲存資料夾
- 將批次掃描中已掃描的影像儲存到 SharePoint Server
- 重新啟動已暫停的批次掃描
- 輸出索引資訊檔並與應用程式連結
- 在掃描文件中檢測錯誤

首頁

目錄

索引

引言

掃描器概要

文件的裝載方法

指定掃描設定

操作面板的使用方法

各種掃描方式

日常維護

更換耗材

疑難排解

操作設定

附錄

用語表

5.2 掃描不同類型和大小的文件

掃描文件的二面

- 1 將文件放上送紙槽。
關於如何裝載文件，請參閱 "第 2 章 文件的裝載方法" (第 32 頁)。
- 2 啓動 ScandAll PRO，然後開啓 [TWAIN Driver (32)] 對話方塊。
關於如何顯示 [TWAIN Driver (32)] 對話方塊，請參閱「ScandAll PRO V2.0 使用指南」。
- 3 將 [掃描類型] 選擇爲 [ADF (雙面)]。

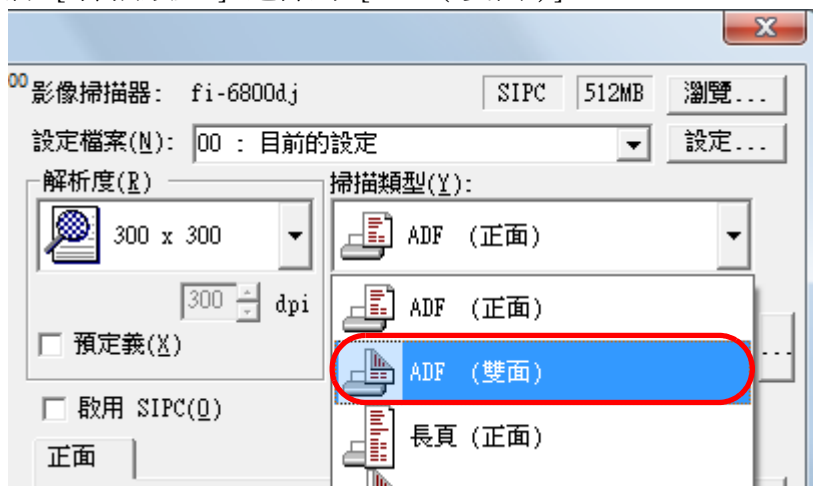

- 4 指定其他設定，例如 [紙張大小]。
- 5 按一下 [確定] 按鈕。
⇒ 套用變更。

- 6 從 ScandAll PRO 執行掃描。
關於如何執行掃描，請參閱「ScandAll PRO V2.0 使用指南」。

掃描不同寬度的文件

掃描一批不同寬度的文件時，請依照下列程序裝載文件：



- 同時掃描不同寬度的文件時，某些較小的文件可能會歪斜或無法送進掃描器。請盡量掃描同一寬度的文件。
- 關於掃描混合文件相關條件的更多詳細資訊，請參閱 "掃描混合文件" (第 45 頁)。

1 若要避免影像歪斜，請在 [自動檢測尺寸和歪斜校正] 中選擇 [自動頁面尺寸檢測]。
關於設定的更多詳細資訊，請參閱 "自動校正歪斜的文件影像" (第 95 頁)。

2 對齊文件邊緣。

- 置中對齊

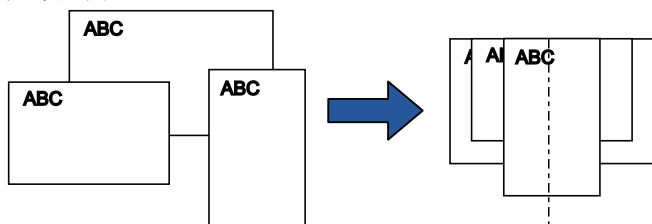

- 靠邊對齊

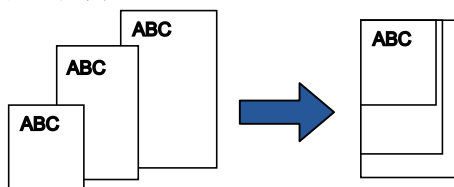

3 在送紙槽上放置文件，將送紙槽側導板調整到整批文件中最寬文件的寬度。

關於如何在送紙槽上裝載文件，請參閱 "2.1 裝載文件" (第 33 頁)。



確認所有的文件皆放置於進紙輪下，否則將無法進紙。

- 正確範例：

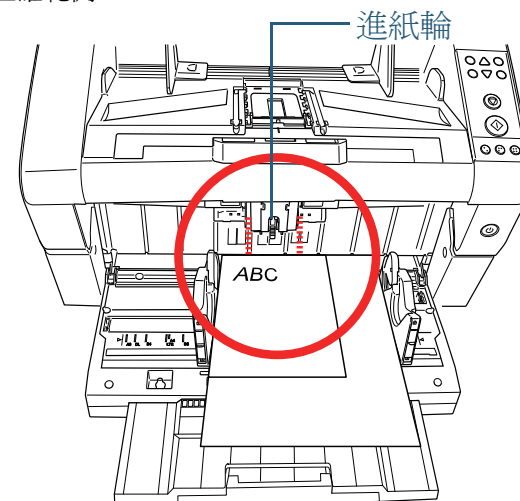

- 錯誤範例：

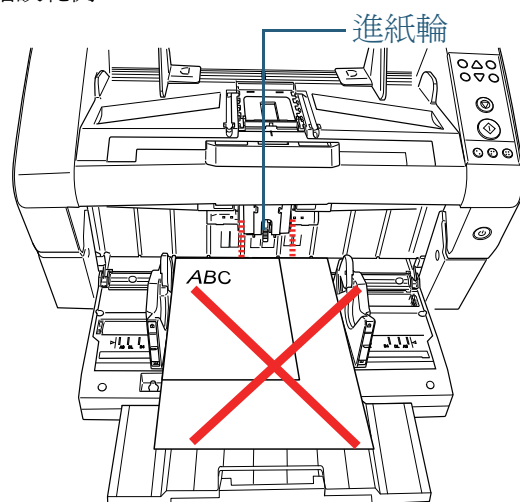

4 從 ScandAll PRO 執行掃描。
關於如何執行掃描，請參閱「ScandAll PRO V2.0 使用指南」。

掃描長度大於 A3 尺寸的文件

- 1 將文件送上送紙槽。
關於如何裝載文件，請參閱 "第 2 章 文件的裝載方法" (第 32 頁)。



掃描長度大於 A3 大小的文件時，請將送紙槽和蓄紙槽的
延展部分完全拉出。
此外，請確認檔紙器未豎起。

- 2 啓動 ScandAll PRO，然後開啓 [TWAIN Driver (32)] 對
話方塊。

關於如何顯示 [TWAIN Driver (32)] 對話方塊，請參閱「ScandAll
PRO V2.0 使用指南」。

- 3 從 [掃描類型] 下拉式清單選擇 [長頁 (正面)] 或
[長頁 (雙面)]。
對於單面掃描，請選 [長頁 (正面)]；對於雙面掃描，請選 [長頁
(雙面)]。

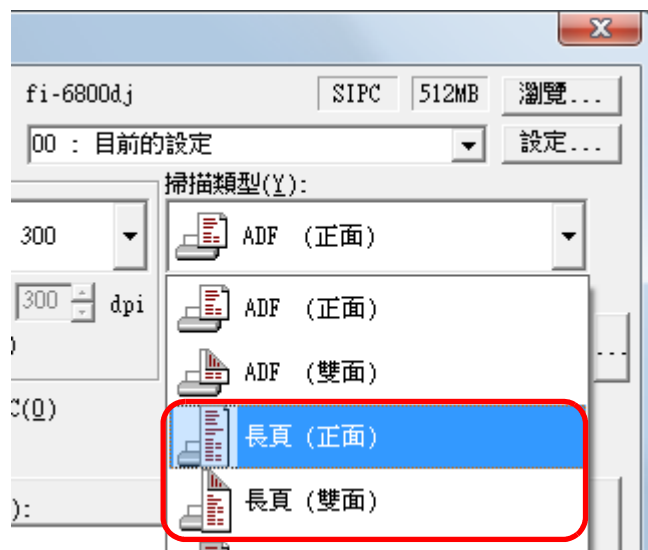

⇒ 出現 [長頁尺寸設定] 對話方塊。

- 4 指定紙張大小，然後按一下 [確定] 按鈕。

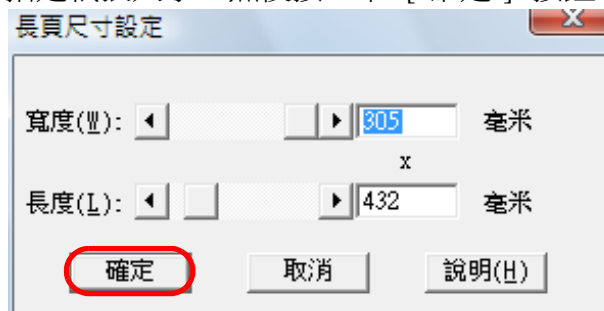

- 5 按一下 [確定] 按鈕。
⇒ 套用變更。

- 6 從 ScandAll PRO 執行掃描。
關於如何執行掃描，請參閱「ScandAll PRO V2.0 使用指南」。



- 長頁掃描無法搭配下列功能使用：
 - Multi Image 輸出
 - 自動檢測彩色 - 黑白
- 若要掃描長度大於 864 mm (34 英吋) 的文件，請將解
析度設定為 300 dpi 以下。

5.3 進階掃描

從影像濾除顏色（濾色）

您可以從掃描出來的影像中移除（亦即濾色）三原色（綠、紅、藍）的其中一種。

例如，當您掃描綠底黑字的文件時，可以輸出只含黑字部分的影像。

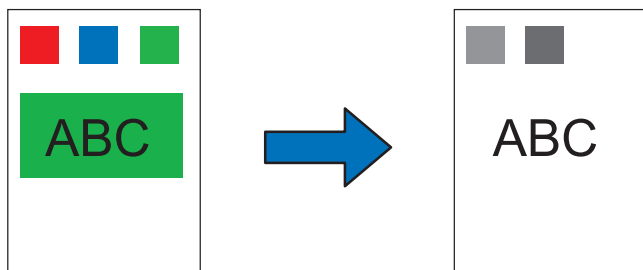

範例：將「濾色」指定為 [綠色] 時



- 唯有在黑白或灰階模式下，才可以指定「濾色」。
- 「濾色」對於淡色（低彩度顏色）效果最佳，對於深色則可能無法濾除。

- 1 將文件送上送紙槽。
關於如何裝載文件，請參閱 "第 2 章 文件的裝載方法"（第 32 頁）。
- 2 啓動 ScandAll PRO，然後開啓 [TWAIN Driver (32)] 對話方塊。
關於如何顯示 [TWAIN Driver (32)] 對話方塊，請參閱「ScandAll PRO V2.0 使用指南」。

- 3 按一下 [進階] 按鈕。



⇒ 出現 [進階] 對話方塊。

- 4 從 [更多] 下的 [濾色] 下拉式清單選擇要濾除的顏色。

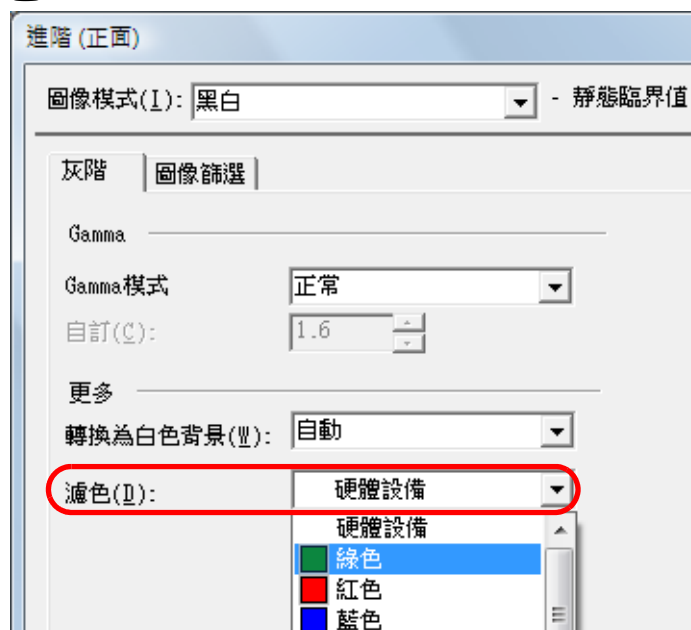

若選擇 [硬體設備]，會啓用 Software Operational Panel 的設定。
選擇 [無] 時，則不會濾除任何顏色。

若要濾除特定的顏色，請選擇 [自訂 1]、[自訂 2]、[自訂 3] 或 [自訂 4]。

當您選擇 [自訂 1]、[自訂 2]、[自訂 3] 或 [自訂 4] 時，會顯示出 [選擇濾色] 對話方塊，您可以在此選擇最多三種濾色。



- [原圖像]
顯示調色的色彩範本。按一下以選擇顏色。
- [濾色圖像]
顯示濾色後的影像。
- [色彩 1]、[色彩 2] 和 [色彩 3] 標籤
指定要濾除的顏色。一次最多可以選擇三種顏色。

- [濾除] 核取方塊
若要指定超過一種濾色，請在 [色彩 2] 和 [色彩 3] 標籤上勾選此核取方塊。
- [紅] / [綠] / [藍]
以數值顯示指定的濾色資訊。可以直接輸入這些數值，或按一下 [▲] / [▼] 按鈕變更數值。
- [顏色]
顯示指定的顏色。
- [黑色優先] 核取方塊
若不要濾除任何文字，請勾選此核取方塊。此選項可防止濾除黑色等低彩度顏色（常用的文字色彩）。
- [靈敏度]
指定所選濾色的允許範圍。
範圍：15 到 180 度
此數值越大，濾色範圍也越廣。
- [文件] 按鈕
可讓您在 [原圖像] 框中檢視影像檔 (*.bmp) 並選擇濾色。
- [應用] 按鈕
套用指定的設定並關閉對話方塊。
- [取消] 按鈕
取消指定的設定並關閉對話方塊。

- 5 按一下 [確定] 按鈕。
⇒ 返回 [TWAIN Driver (32)] 對話方塊。
- 6 按一下 [TWAIN Driver (32)] 對話方塊中的 [確定] 按鈕。
⇒ 儲存設定。
- 7 從 ScandAll PRO 執行掃描。
關於如何執行掃描，請參閱「ScandAll PRO V2.0 使用指南」。

跳過空白頁

掃描時檢測文件空白頁（黑或白）並自動將其移除。
例如以雙面模式掃描一批混合雙面和單面的文件時，作成的影像不會含有單面影像的背面（空白頁）。

- 1 將文件放上送紙槽。
關於如何裝載文件，請參閱「第 2 章 文件的裝載方法」（第 32 頁）。
- 2 啓動 ScandAll PRO，然後開啓 [TWAIN Driver (32)] 對話方塊。
關於如何顯示 [TWAIN Driver (32)] 對話方塊，請參閱「ScandAll PRO V2.0 使用指南」。
- 3 按一下 [選項] 按鈕。

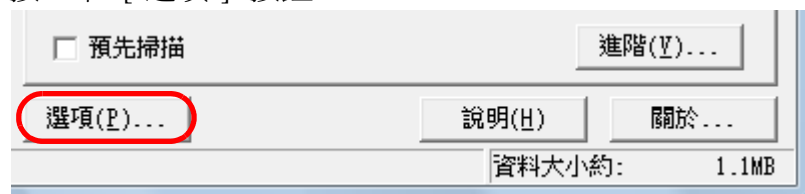

⇒ 出現 [選項] 對話方塊。

- 4 按一下 [工作 / 快取] 標籤，然後取消勾選 [跳過空白頁] 核取方塊。

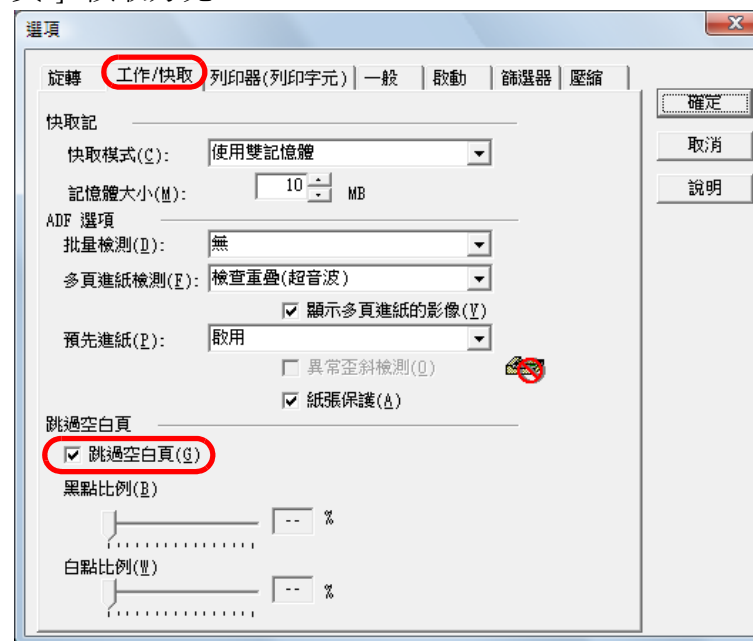

若已勾選此核取方塊，快取模式會自動切換為 [使用雙記憶體]。

- 5 使用 [跳過空白頁] 的滑桿來調整跳過空白頁的比例。
 - 黑白模式



對於白色頁面，請調整 [黑點比例]；對於黑色頁面，請調整 [白點比例]。

滑桿右側的數值表示影像的雜點比例 (*1)，若掃描影像包含較小的雜訊值，則會辨識為空白頁。

數值範圍從 0.2% 到 3.0% (以 0.2 為單位遞增) 或「關閉」(--)

*1: 黑點佔掃描範圍 (白紙) 的比例。

- 彩色 / 灰階模式

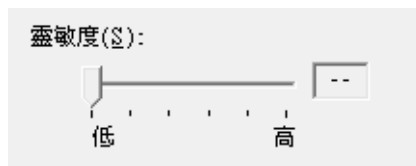

指定跳過空白頁的靈敏度 (1 到 5 五個等級)。設定的數值越大，越有可能將頁面檢測為空白。

- 6 按一下 [確定] 按鈕。
⇒ 指定 [TWAIN Driver (32)] 對話方塊中的顯示單位。
- 7 按一下 [TWAIN Driver (32)] 對話方塊中的 [確定] 按鈕。
⇒ 儲存設定。
- 8 從 ScandAll PRO 執行掃描。
關於如何執行掃描，請參閱「ScandAll PRO V2.0 使用指南」。

首頁

目錄

索引

引言

掃描器概要

文件的裝載方法

指定掃描設定

操作面板的使用方法

各種掃描方式

日常維護

更換耗材

疑難排解

操作設定

附錄

用語表

使掃描影像更明亮

以灰階 / 彩色模式掃描時，可以增加掃描影像的亮度。

- 1 將文件放上送紙槽。
關於如何裝載文件，請參閱「第 2 章 文件的裝載方法」（第 32 頁）。
- 2 啟動 ScandAll PRO，然後開啟 [TWAIN Driver (32)] 對話方塊。
關於如何顯示 [TWAIN Driver (32)] 對話方塊，請參閱「ScandAll PRO V2.0 使用指南」。
- 3 從 [圖像模式] 選擇灰階或彩色。

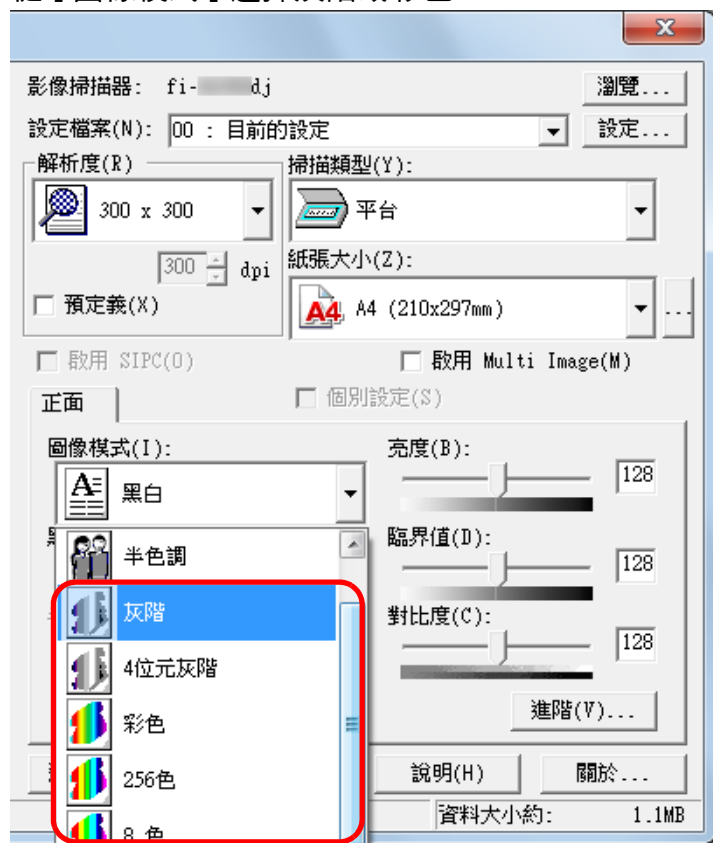

- 4 按一下 [進階] 按鈕。

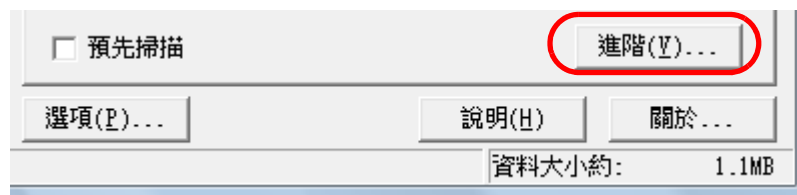

⇒ 出現 [進階] 對話方塊。

- 5 按一下 [彩色] 標籤，然後在 [預設 Gamma 值] 中選擇 [明亮]。

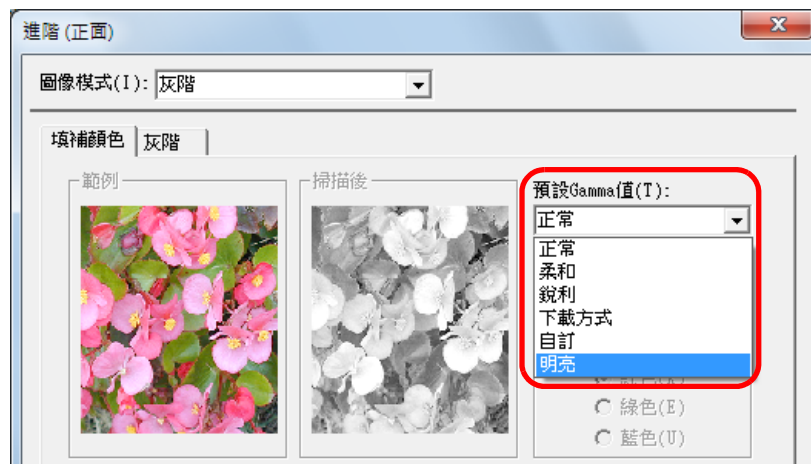

- 6 按一下 [確定] 按鈕。

⇒ 返回 [TWAIN 驅動程式 (32)] 對話方塊。

- 7 在 [TWAIN 驅動程式 (32)] 對話方塊中，按一下 [確定] 按鈕。

⇒ 儲存設定。

8 從 ScandAll PRO 執行掃描。

關於如何執行掃描，請參閱「ScandAll PRO V2.0 使用指南」。



使用 ScandAll PRO 以外的應用程式時，亦可增加 TWAIN 驅動程式的預設亮度。從 Setup DVD-ROM 中選擇 [工具] → [FtSwtGmm] → [Twain] 並按兩下「FtSwtGmm.exe」，然後在 [掃描預設值 (TWAIN)] 對話方塊選擇 (明亮)。

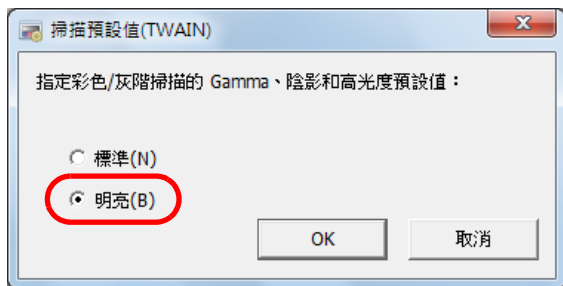

首頁

目錄

索引

引言

掃描器概要

文件的裝載方法

指定掃描設定

操作面板的使用方法

各種掃描方式

日常維護

更換耗材

疑難排解

操作設定

附錄

用語表

消除裝訂孔

您可以從輸出的掃描影像中移除裝訂孔。

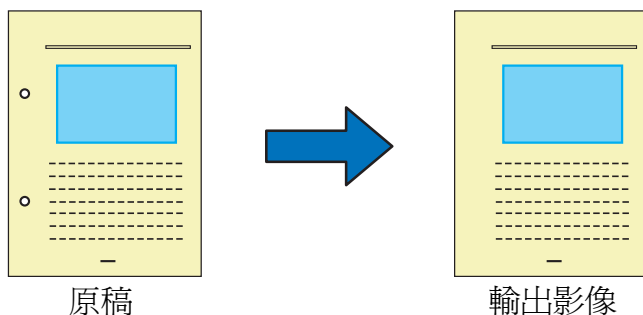

在下列情況下無法消除裝訂孔：

- 裝訂孔未對齊文件邊緣
- 裝訂孔的大小和間距不一致
- 文件並非長方形
- 深色背景的文件
- 文件邊緣或打孔上有字元 / 圖片
- 已指定 [自動頁面尺寸檢測]，但掃描文件大於指定的紙張大小。
- 已指定 [黑色背景]，但掃描文件的大小並非 [紙張大小] 處所設定的尺寸。

1 將文件送上送紙槽。
關於如何裝載文件，請參閱 "第 2 章 文件的裝載方法" (第 32 頁)。

2 啓動 ScandAll PRO，然後開啓 [TWAIN Driver (32)] 對話方塊。
關於如何顯示 [TWAIN Driver (32)] 對話方塊，請參閱「ScandAll PRO V2.0 使用指南」。

3 按一下 [選項] 按鈕。

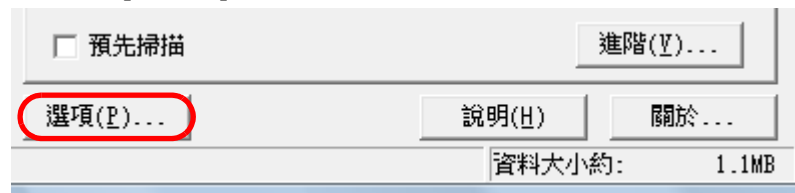

⇒ 出現 [選項] 對話方塊。

4 按一下 [旋轉] 標籤，然後從 [自動檢測尺寸和歪斜校正] 下拉式清單選擇 [自動頁面尺寸檢測] 或 [黑色背景]。
指定 [自動頁面尺寸檢測] 或 [黑色背景] 以外的其他設定時，會停用「消除裝訂孔」功能。

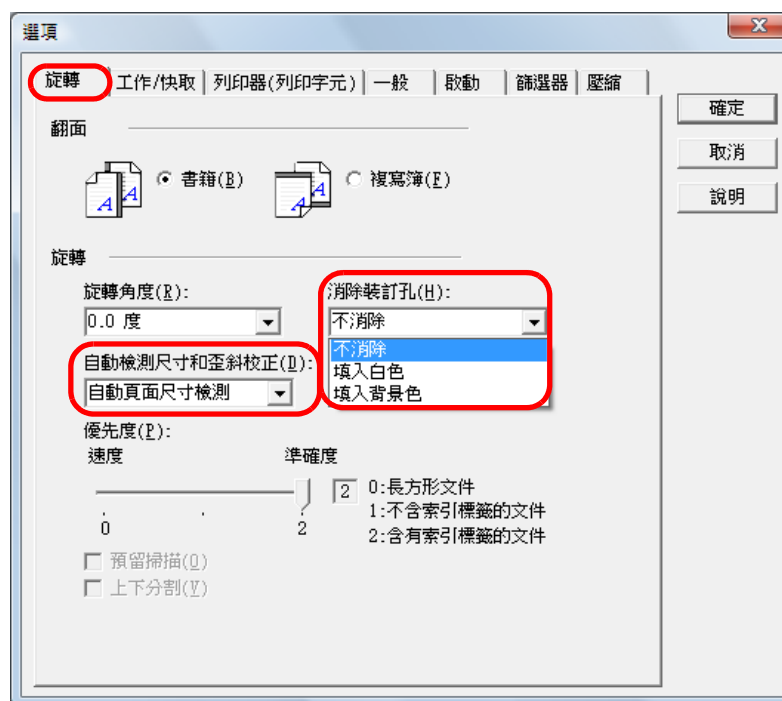

- 5 在 [消除裝訂孔] 下選擇 [填入白色] 或 [填入背景色]。
掃描彩色文件時，請選擇 [填入背景色]。若選擇 [填入白色]，裝訂孔會看似填上白色方塊。
- 6 按一下 [確定] 按鈕。
⇒ 返回 [TWAIN Driver (32)] 對話方塊。
- 7 按一下 [TWAIN Driver (32)] 對話方塊中的 [確定] 按鈕。
⇒ 儲存設定。
- 8 從 ScandAll PRO 執行掃描。
關於如何執行掃描，請參閱「ScandAll PRO V2.0 使用指南」。



對於某些文件類型，此功能可能會誤將文字或圖片檢測為裝訂孔而填上顏色，或沒有填補實際的裝訂孔。在此情況下，請選擇 [自動頁面尺寸檢測]，並將 [優先度] 指定為「2」，以提高消除裝訂孔的準確度。

手動送入文件

除了一般自動送紙，亦即將一疊文件放到送紙槽上逐頁掃描的功能外，亦可使用「手動送紙」模式，以手動方式逐頁送紙來執行掃描。

一般而言，掃描器會在掃描完所有裝載的文件後停止掃描。

在「手動送紙」模式下，掃描器會在一定時間內，等待您送入下一張文件。若是在該特定時間內送入其他文件，掃描器會繼續掃描，否則會停止掃描動作。

使用此選項可以讓您同時執行掃描並逐頁檢查文件。

手動送紙對下列情況十分有用：

- 同時執行掃描並逐頁檢查文件內容。
- 掃描文件無法一起裝載，否則會造成多頁進紙或卡紙。
- 連續掃描無法同時一起裝載的文件，例如剪報或雜誌等。



- 「手動送紙」模式會停用「紙張保護」功能。
- 在手動送紙過程中會停用「暫停」功能（[Pause] 按鈕）。

手動送紙模式有二種。

單張送紙模式

一次手動送入一頁文件作掃描。

- 適合用來掃描厚紙、信封、對摺等難以使用「自動送紙」模式掃描的文件（對於對摺的文件，請以摺線作為前端）。
- 降低文件送進 ADF 時所承受的壓力（因為進紙輪沒有碰觸到文件）。
- 準確送進並掃描文件其中一個特定頁面。
- 無論分紙力道設定（五個等級）為何，皆不套用分紙力道，因此此模式可用來掃描信封之類，在「自動送紙」模式下會造成卡紙的文件。

連續送紙模式

一次手動送入多頁文件作連續掃描。

- 即使誤送多頁文件，仍然可以逐頁掃描。
- 掃描多於一頁文件時，可以在掃描的同時逐頁檢查文件。
- 準確送進並掃描文件中多個頁面。
- 如同透過「自動送紙」模式掃描，此模式也會啓用分紙力道設定（五個等級）。如果經常發生多頁進紙，進紙異常或卡紙問題，請調整分紙力道。

以「單頁送紙」模式掃描時

- 1 拉起進紙輪組件。
以手指向上扳動中間凸出部分。

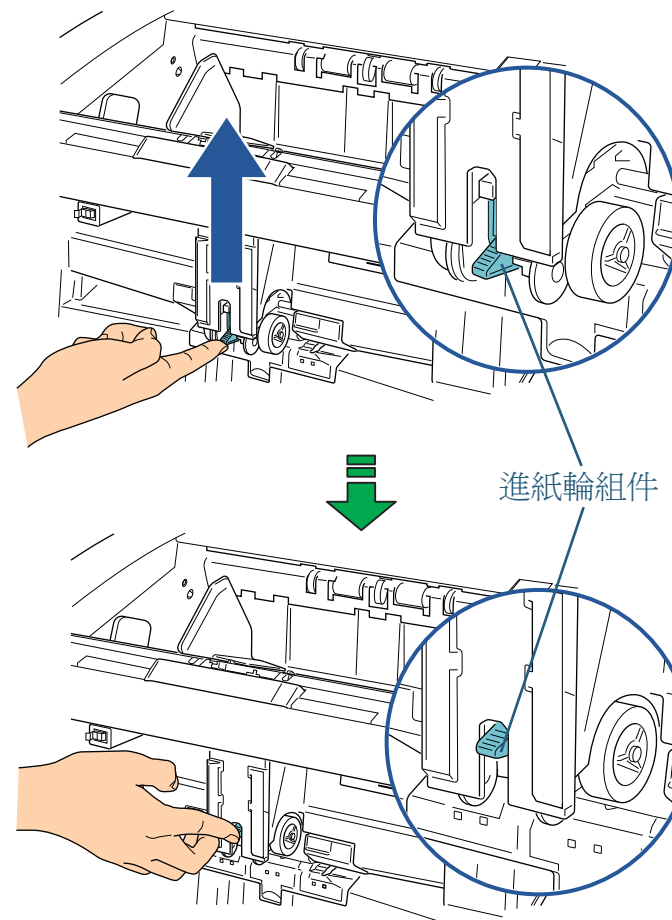

- ⇒ 進紙輪組件會卡住定位。
送紙槽向上移到送紙位置。



- 送紙槽上若有文件，請先將其取出。
- 當送紙槽上升時，請小心手指或任何物品遭到夾傷。

2 文件面朝上放在送紙槽上。
此時請勿讓文件前端抵靠送紙槽內側，最好稍微向外放置。

3 從 ScandAll PRO 執行掃描。
關於如何執行掃描，請參閱「ScandAll PRO V2.0 使用指南」。

4 將文件向前推一下，使前端碰觸到內側的滾輪。

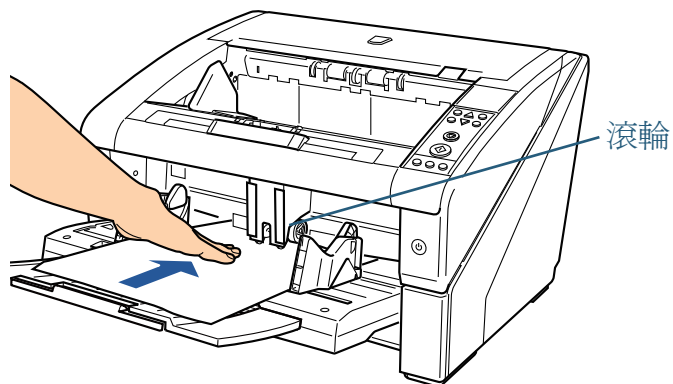

⇒ 文件送進掃描器，經掃描後吐出到蓄紙槽上。
掃描後，掃描器會在一定的時間內（Software Operation Panel 中設定的時間），等待您送入下一張文件。



一旦確定滾輪正在送入文件，即可放開文件。

5 重複步驟 4，直到掃描完所有文件。



- 按下操作面板上的 [Counter Reset] 按鈕可以立即停止掃描。
- 如果在一定的時間內（Software Operation Panel 中設定的時間）沒有將文件裝入送紙槽，會停止掃描動作。
- 即使送紙槽上沒有任何文件，掃描器仍會在手動送紙的逾時時間內等待文件。
- 手動送紙時的超時時間可以在操作面板上或 Software Operation Panel 中設定。
- 若要解除「手動送紙」模式，請將進紙輪組件放下到原來的位置。將手指放在中央凸出部分向下壓。

進紙輪組件

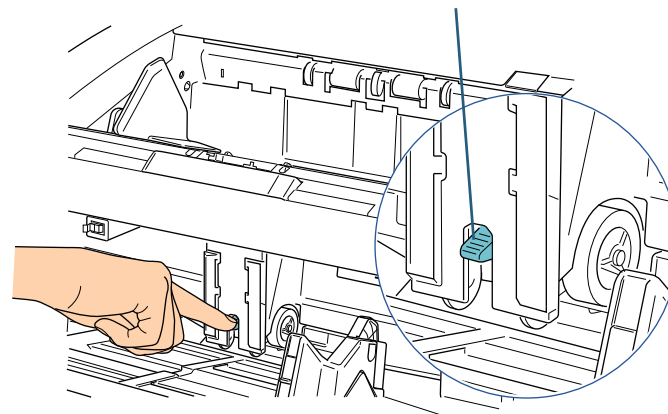

■ 以「連續送紙」模式掃描時

- 1 如果送紙槽關上，請將其打開。
關於如何打開送紙槽，請參閱 "1.4 開啓 / 關閉送紙槽" (第 18 頁)。
- 2 在操作面板上選擇 [Main Menu] → [10: Hopper Level] → [1: Manual (Continuous)] 來進行設定。
關於設定的更多詳細資訊，請參閱 "4.2 Main Menu (主功能表)" (第 63 頁)。
⇒ 送紙槽上升到送紙位置。



- 確認送紙槽上沒有文件。
- 當送紙槽上升時，請小心手指或任何物品遭到夾傷。



亦可使用快速鍵從 [Hopper Level] 畫面設定 [Manual (Continuous)]。關於設定的詳細資訊，請參閱 "1.7 設定送紙槽的裝載量" (第 22 頁)。

- 3 文件面朝上放在送紙槽上。
此時請勿讓文件前端抵靠送紙槽內側，最好稍微向外放置。
- 4 從 ScandAll PRO 執行掃描。
關於如何執行掃描，請參閱「ScandAll PRO V2.0 使用指南」。

- 5 將文件前端推向滾輪。
如果裝載多張文件，請只推入最上面一張。

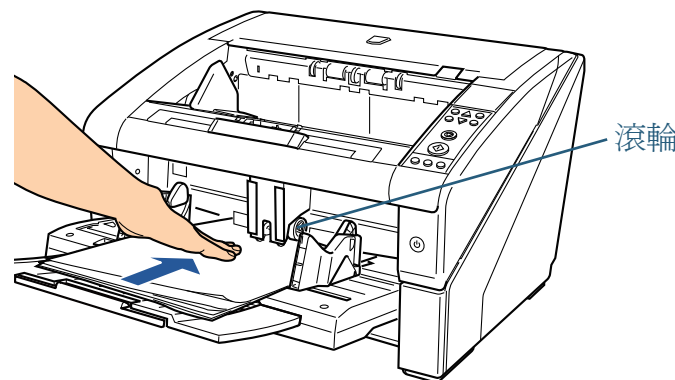

- ⇒ 文件送進掃描器，經掃描後吐出到蓄紙槽上。
掃描後，掃描器會在一定的時間內 (Software Operation Panel 中設定的時間)，等待您送入下一張文件。



在「連續送紙」模式下，即使不小心送入多張文件，掃描器也會將文件分開逐張掃描。

- 6 重複步驟 5，直到掃描完所有文件。



- 按下操作面板上的 [Counter Reset] 按鈕可以立即停止掃描。
- 如果在一定的時間內 (Software Operation Panel 中設定的時間) 沒有將文件裝入送紙槽，會停止掃描動作。
- 即使送紙槽上沒有任何文件，掃描器仍會在手動送紙的逾時時間內等待文件。
- 手動送紙時的超時時間可以在操作面板上或 Software Operation Panel 中設定。
- 「連續送紙」模式可以在操作面板 [Main Menu] 的 [11: Hopper level] 中清除。當您清除 [Manual (Continuous Feed)] 時，送紙槽會設為 [4: Lower]。關於設定的更多詳細資訊，請參閱 "4.2 Main Menu (主功能表)" (第 63 頁)。

5.4 設定掃描後的操作和處理

自動校正歪斜的文件影像

文件送入 ADF 時若發生歪斜，可以自動校正掃描出來的影像。

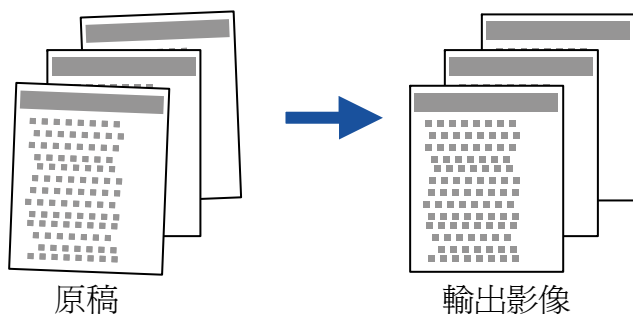

- 1 將文件放入送紙槽。
關於如何裝載文件，請參閱「第 2 章 文件的裝載方法」（第 32 頁）。
- 2 啟動 ScandAll PRO，然後開啓 [TWAIN Driver (32)] 對話方塊。
關於如何顯示 [TWAIN Driver (32)] 對話方塊，請參閱「ScandAll PRO V2.0 使用指南」。
- 3 按一下 [選項] 按鈕。



⇒ 出現 [選項] 對話方塊。

- 4 按一下 [旋轉] 標籤，從 [自動檢測尺寸和歪斜校正] 下拉式清單選擇 [自動校正歪斜] 或 [自動頁面尺寸檢測]。

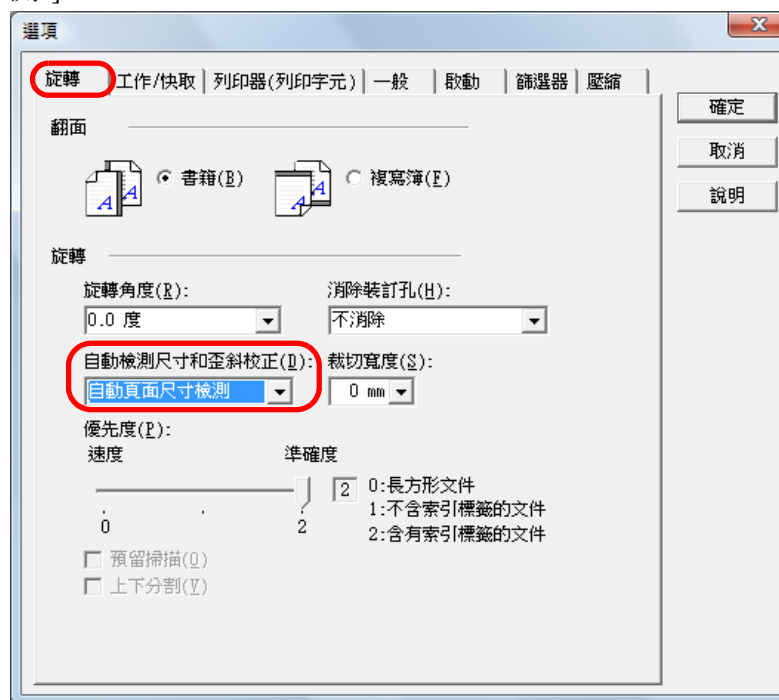

關於優先度，請參閱下表。

優先度	適合掃描的文件
0	頁緣平整的長方形文件
1	不含索引標籤（如索引頁、便利貼或索引貼紙等）的文件
2	含索引標籤（如索引頁、便利貼或索引貼紙等）的文件

關於裁切寬度，請參閱下表。

裁切寬度	概要說明
0 mm	不調整輸出影像。
1 mm 到 5 mm	在文件外緣加上黑邊，使影像可以完整顯示（不會被截掉）。 指定要加上的黑邊寬度（1 mm 到 5 mm，以 1 mm 為單位遞增）。
-5 mm 到 -1 mm	刪除文件的邊緣部分，使不留黑邊。 指定要刪除寬度（-5 mm 到 -1 mm，以 1 mm 為單位遞增）。



- 對於下列類型的文件，無法使用 [自動頁面尺寸檢測]。
 - 紙張重量在 52 g/m² (14 磅) 以下的薄文件
 - 非長方形的文件
 - 深色頁緣的文件
- 掃描寬文件時，即使指定了 1 mm 到 5 mm 的裁切寬度範圍，也可能不會在文件外緣加上指定寬度的黑邊。



- 選擇 [自動校正歪斜] 時，無法自動檢測文件的紙張大小。
- 選擇 [自動頁面尺寸檢測] 可能會使掃描速度變慢。注意：您可以變更 [優先度] 中的設定來改變 [自動頁面尺寸檢測] 的準確度。
 - 掃描文件前，若要以掃描速度為優先，請指定較小的數值。若要以檢測準確度為優先，請指定較大的數值。
 - 若要對含有索引頁，便利貼或索引標籤的文件檢測紙張大小，請將優先度指定為「2」。

- 5 按一下 [確定] 按鈕。
⇒ 返回 [TWAIN Driver (32)] 對話方塊。
- 6 按一下 [TWAIN Driver (32)] 對話方塊中的 [確定] 按鈕。
⇒ 儲存設定。
- 7 從 ScandAll PRO 執行掃描。
關於如何執行掃描，請參閱「ScandAll PRO V2.0 使用指南」。

首頁

目錄

索引

引言

掃描器概要

文件的裝載方法

指定掃描設定

操作面板的使用方法

各種掃描方式

日常維護

更換耗材

疑難排解

操作設定

附錄

用語表

自動校正頁面方向

掃描一疊混合不同頁面方向的文件時，可以自動將掃描出來的影像旋轉至正確的頁面方向。

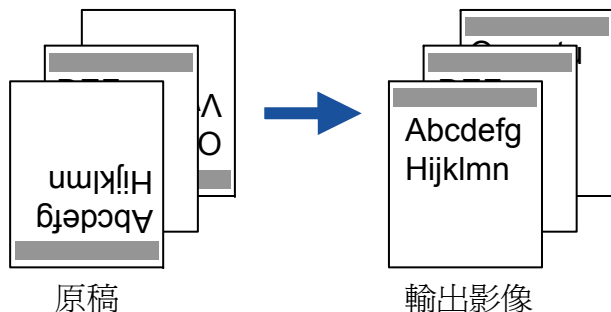

- 1 將文件放入送紙槽。
關於如何裝載文件，請參閱 "第 2 章 文件的裝載方法" (第 32 頁)。
- 2 啓動 ScandAll PRO，然後開啓 [TWAIN Driver (32)] 對話方塊。
關於如何顯示 [TWAIN Driver (32)] 對話方塊，請參閱「ScandAll PRO V2.0 使用指南」。
- 3 按一下 [選項] 按鈕。

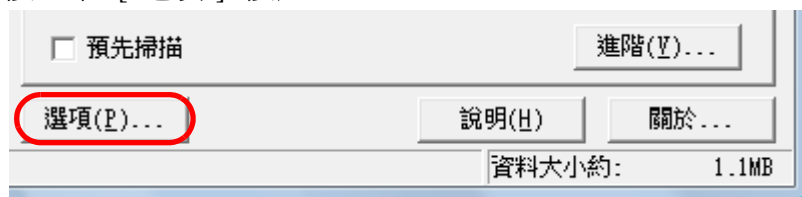

⇒ 出現 [選項] 對話方塊。

- 4 按一下 [旋轉] 標籤，從 [旋轉角度] 下拉式清單選擇 [自動]。

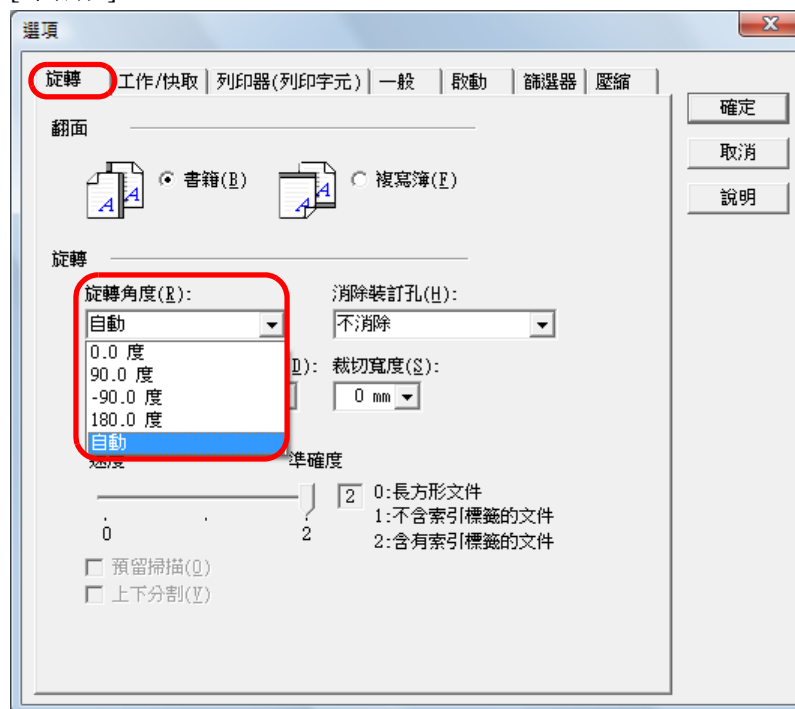



- 因為此功能是根据文件上的列印字元來檢測頁面方向，所以對於下列類型的文件可能無法調整正確。
 - 掃描解析度超出下列範圍的文件：
 - 300 到 600 dpi (黑白模式)
 - 200 到 600 dpi (彩色或灰階模式)
 - 含有許多極大或極小字元的文件
 - 字元間距 / 行距過小或字元重疊的文件
 - 含有許多相片或圖表，但僅含少數字元的文件
 - 以不同方向列印字元的文件 (如設計圖等)
 - 只含大寫字元的文件
 - 含有手寫字元的文件
 - 歪斜的文件
 - 以非支援語言 (日文、英文、法文、德文、義大利文、西班牙文、簡體中文、繁體中文、韓文、俄文和葡萄牙文) 書寫的文件
 - 字元後含圖樣背景的文件
 - 版面配置複雜的文件
 - 含有大量影像雜訊的文件
- Windows [地區及語言選項] 中所選的語言會用來判斷文字方向。
- 根據掃描時所使用的掃描器驅動程式設定而異 (例如透色)，可能無法正確地校正影像方向。
- 如果無法正確地校正影像方向，請使用驅動程式的「強調圖像」功能來校正。
- 掃描出來的影像邊緣可能會出現陰影。
- 只有已安裝 ScandAll PRO 時，才可於 [旋轉角度] 中選擇 [自動]。

- 5 按一下 [確定] 按鈕。
⇒ 返回 [TWAIN Driver (32)] 對話方塊。
- 6 按一下 [TWAIN Driver (32)] 對話方塊中的 [確定] 按鈕。
⇒ 儲存設定。
- 7 從 ScandAll PRO 執行掃描。
關於如何執行掃描，請參閱「ScandAll PRO V2.0 使用指南」。

首頁

目錄

索引

引言

掃描器概要

文件的裝載方法

指定掃描設定

操作面板的使用方法

各種掃描方式

日常維護

更換耗材

疑難排解

操作設定

附錄

用語表

以 PDF 格式儲存掃描出來的影像

建立 PDF 檔案的方式有二種：

使用 ScandAll PRO

在彩色或灰階模式下掃描時，若要根據妳的業務需求建立 PDF 檔案，建議使用此方式。

- 縮小 PDF 檔案的資料大小。
- 無須特別操作即可輕鬆建立 PDF 檔案。

使用 Adobe Acrobat

在黑白模式下掃描時，若要快速建立 PDF 檔案，建議使用此方式。

- 快速建立與原影像解析度相同的 PDF 資料
- 藉由變更壓縮率以所需的壓縮大小建立 PDF 資料

雖然彩色文件的資料大小非常大，在儲存影像之前使用 Acrobat Distiller 可以大幅減小資料大小。

關於更多詳細資訊，請參閱 " 如何使用 Acrobat Distiller 縮小檔案大小。" (第 102 頁)。



使用 Adobe Acrobat 時的注意事項

- 對於 [解析度]、[掃描類型] 和 [影像模式] 三項設定，由於 Adobe Acrobat 的設定優先於掃描器驅動程式中的設定，掃描出來的影像可能無法依照先前掃描器驅動程式的設定顯示出來。
- 無法使用下列功能：
 - [256 色] 和 [8 色] 模式
 - 選取 [頁尾檢測] 時指定 [旋轉角度]
 - 長頁掃描
 - 自動頁面尺寸檢測

- 使用 Adobe Acrobat 掃描，並將文件轉換為 PDF 時，可能無法輸出預期的影像：

- 若是啟用 Acrobat 的 [邊緣陰影移除] 選項和 TWAIN 掃描器驅動程式的 [電子列印器] 或 [黑色背景]，可能會失去影像中嵌入的字串或背景。

解決方案 1：

- 1 在 Acrobat 中選擇 [檔案] → [建立 PDF] → [從掃描器] → [自訂掃描]。
- 2 在 [自訂掃描] 對話方塊中按一下 [文件] 下 [小檔案 / 高品質] 滑桿旁的 [選項] 按鈕。
- 3 在 [最佳化選項] 對話方塊中，將 [邊緣陰影移除] 設定為 [關閉]，或是將 [壓縮] 下的 [彩色 / 灰階] 和 [單色] 設定為 [自適應] 以外的其他選項。

解決方案 2：

調整 TWAIN 掃描器驅動程式中的掃描濃度。

- 如果 Acrobat 中 [壓縮] 下的 [彩色 / 灰階] 和 / 或 [單色] 設定為 [自適應]，若您設定的掃描解析度低於 Adobe 建議時，可能無法輸出另人滿意的影像。

解決方案：

在 [壓縮] 下的 [彩色 / 灰階] 和 / 或 [單色] 處指定別於 [自適應] 的設定。

- 由於 Acrobat 無法掃描長度大於 A3 或 Double-Letter (11 × 17 英吋) 尺寸的文件，因此如果啟用 TWAIN 掃描器驅動程式中的 [預留掃描] 功能，可能無法成功執行掃描。

解決方案：

若要掃描 Double-Letter (11 × 17 英吋) 或 A3 尺寸的文件，請勿啟用 TWAIN 掃描器驅動程式中的 [預留掃描] 功能。

- 關於使用 Acrobat 的更多詳細資訊與其他資訊，請參閱「Adobe Acrobat 說明」(「掃描書面文件為 PDF」) 或 Adobe 網站 <http://www.adobe.com/support/acrobat/>。

■ 使用 ScandAll PRO

關於如何使用 ScandAll PRO 建立 PDF 檔案，請參閱「ScandAll PRO V2.0 使用指南」。

■ 使用 Adobe Acrobat

- 1 將文件送上送紙槽。
關於如何裝載文件，請參閱 "第 2 章 文件的裝載方法" (第 32 頁)。
- 2 選擇 [開始] 功能表 → [所有程式] → [Adobe Acrobat]。
⇒ Adobe Acrobat 啟動。
- 3 選擇 [檔案] 功能表 → [建立 PDF] → [從掃描器] → [自訂掃描]。

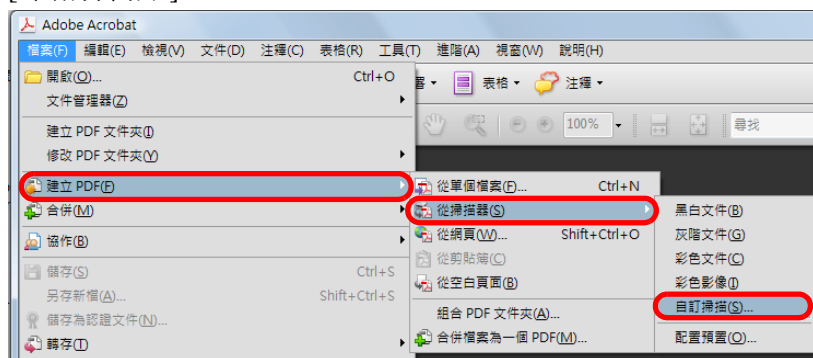

⇒ 出現 [自訂掃描] 對話方塊。

- 4 在 [掃描器] 處選擇 [FUJITSU fi-6800dj]。

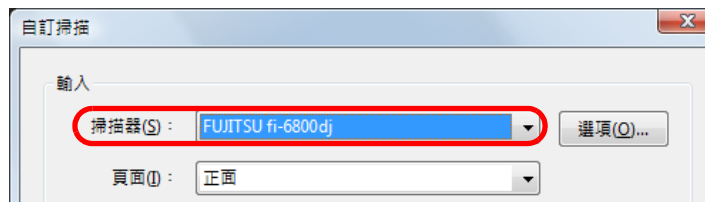

若是以預設值掃描文件，可能無法輸出令人滿意的影像。建議依照下列方式變更設定：

- 1 取消勾選 [使內容可搜尋 (執行 OCR)] 核取方塊。
- 2 按一下 [文件] 下 [小檔案 / 高品質] 旁的 [選項] 按鈕。
⇒ 出現 [最佳化選項] 對話方塊。
- 3 選擇 [自訂設定]，然後變更下列設定：
 - 彩色 / 灰階：無
 - 單色：JBIG2 或 CCITT Group 4
 - 背景移除：關閉
 - 邊緣陰影去除：關閉

- 5 按一下 [選項] 按鈕。

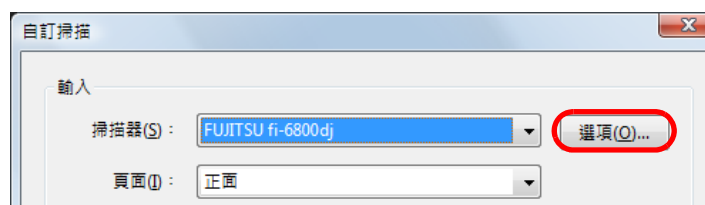

⇒ 出現 [掃描器選項] 對話方塊。

- 6 在 [使用者介面] 處選擇 [顯示掃描器的原生介面]，然後按一下 [確定] 按鈕。

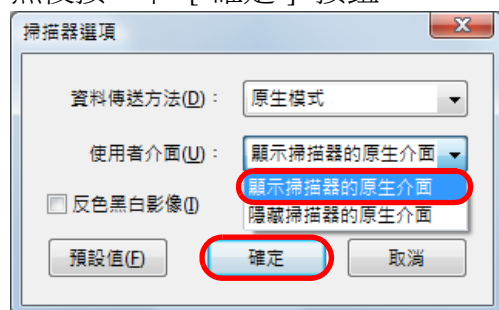

⇒ [掃描器選項] 對話方塊關閉，回到 [自訂掃描] 對話方塊。

- 7 按一下 [掃描] 按鈕。

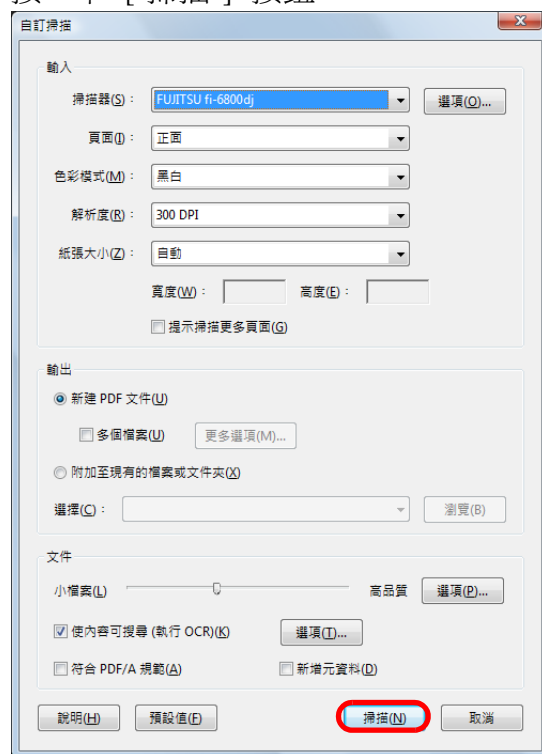

⇒ 出現 [TWAIN Driver (32)] 對話方塊。

- 8 指定 [解析度] 和 [紙張大小] 等設定，然後按一下 [掃描] 按鈕。

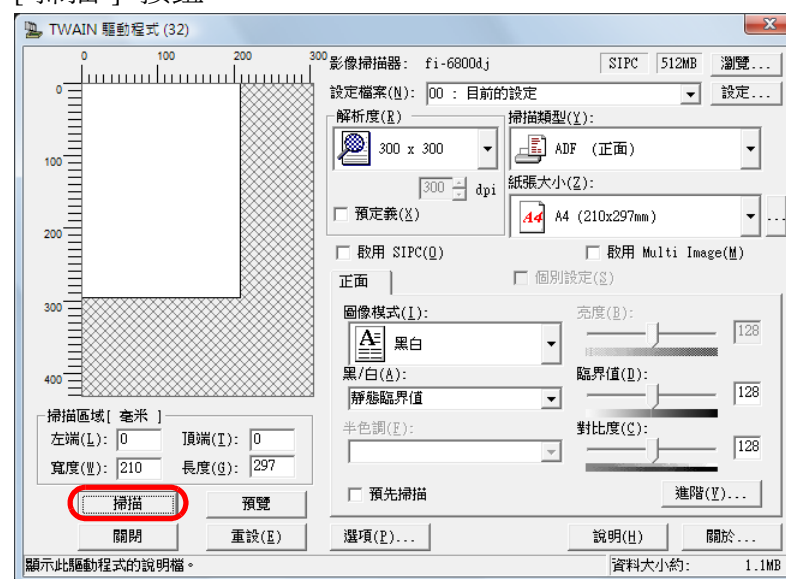

⇒ 顯示出掃描出來的影像。

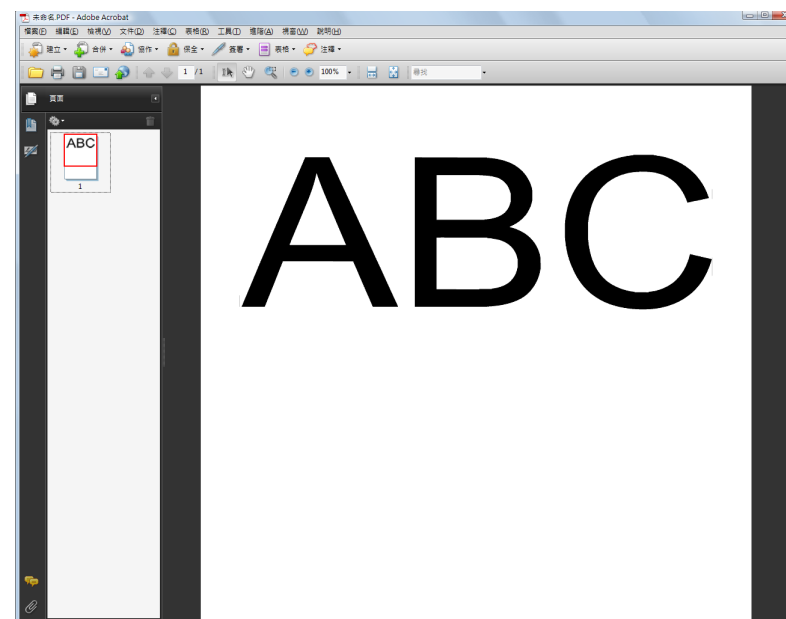

9 選擇 [檔案] 功能表 → [另存掃描檔案為]，將掃描出來的影像存檔。

關於如何使用 Adobe Acrobat，請參閱「Adobe Acrobat 說明」。

如何使用 Acrobat Distiller 縮小檔案大小。

若要縮小資料大小，請嘗試以下列方法儲存掃描出來的影像（請注意，所需時間較一般儲存時間長）：

1 選擇 [檔案] 功能表 → [列印]。

2 在 [列印] 對話方塊中的 [名稱] 處指定 [Adobe PDF]。

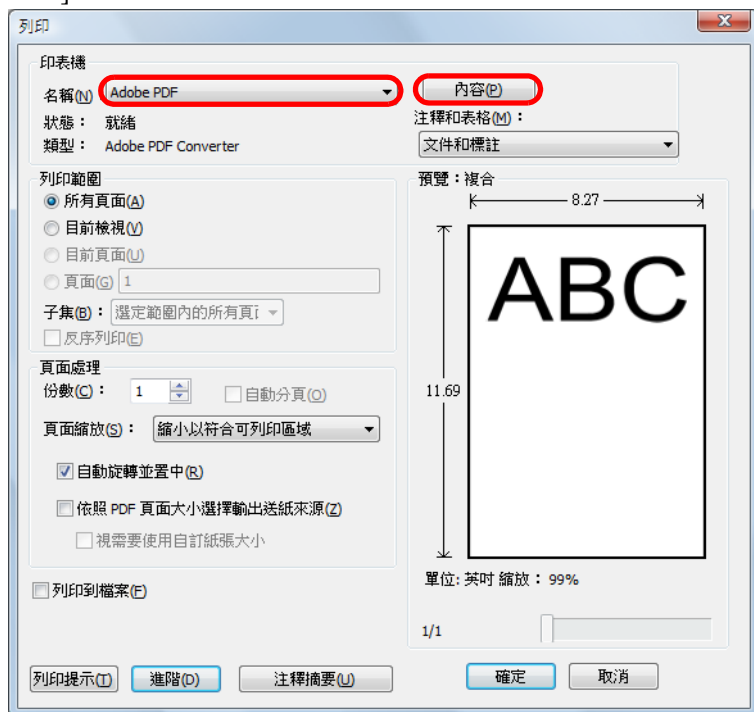

3 按一下 [內容] 按鈕。

⇒ 出現 [Adobe PDF 文件內容] 對話方塊。

4 按一下 [Adobe PDF 設定] 標籤。

5 在 [Adobe PDF 設定] 標籤中選擇一個工作選項。例如選擇 [最小檔案大小]。

6 按一下 [確定] 按鈕。

7 按一下「列印」對話方塊中的 [確定] 按鈕。
⇒ 出現 [另存 PDF 檔案為] 對話方塊。

8 輸入檔案名稱，然後按一下 [儲存] 按鈕來儲存。

以 Multi-Image 模式輸出

一次掃描可以得到彩色 / 灰階和黑白二種輸出影像（稱為「Multi Image 輸出」功能）。



某些應用程式不支援此功能。

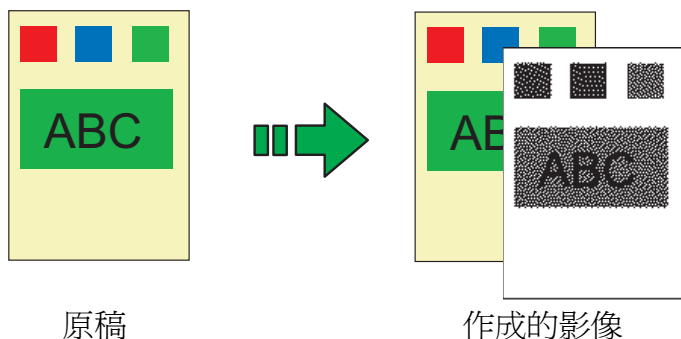

原稿

作成的影像

範例：掃描彩色文件時

- 1 將文件放上送紙槽。
關於如何裝載文件，請參閱 "第 2 章 文件的裝載方法" (第 32 頁)。
- 2 啓動 ScandAll PRO，然後開啓 [TWAIN Driver (32)] 對話方塊。
關於如何顯示 [TWAIN Driver (32)] 對話方塊，請參閱「ScandAll PRO V2.0 使用指南」。

- 3 勾選 [啓用 Multi Image] 核取方塊。

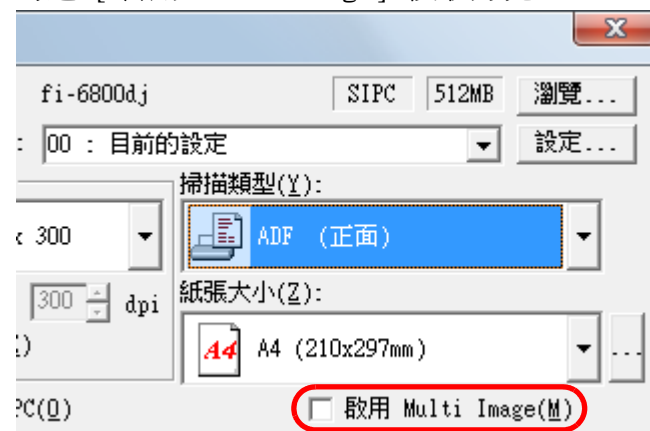

⇒ 出現 [Multi Image 設定] 對話方塊。

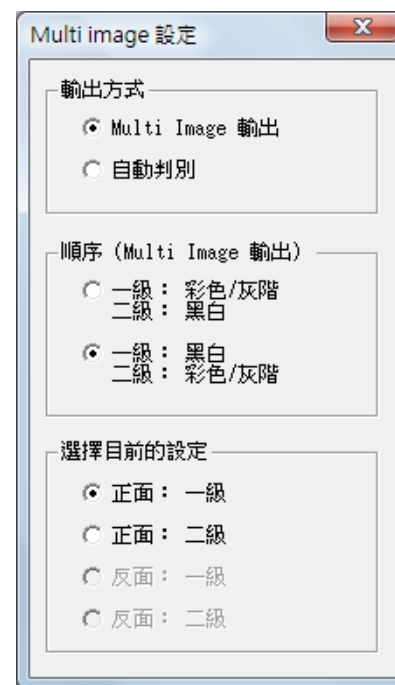

- 4 在 [輸出方式] 下選擇 [Multi Image 輸出]。

5 在 [順序 (Multi Image 輸出)] 中選擇輸出多頁影像的順序。

- 一級：彩色 / 灰階
二級：黑白
先輸出彩色或灰階影像，接著輸出黑白影像。
- 一級：黑白
二級：彩色 / 灰階
先輸出黑白影像，接著輸出彩色或灰階影像。

6 在 [選擇目前的設定] 下選擇掃描面 (若使用 「雙面掃描」 模式) 。

按一下 [TWIN Driver (32)] 對話方塊中的 [確定] 按鈕。

7 按一下 [TWIN Driver (32)] 對話方塊中的 [確定] 按鈕。

⇒ 儲存設定。

8 從 ScandAll PRO 執行掃描。

關於如何執行掃描，請參閱 「ScandAll PRO V2.0 使用指南」。



您可以使用批次設定檔來變更設定，例如個別儲存彩色 / 灰階和黑白掃描影像的資料夾，其檔案格式和名稱。步驟如下：

- 1 在 [設定檔編輯者] 對話方塊中，選擇 [檔案格式與檔名結構] 標籤，然後勾選 [自動分類彩色和黑白影像] 核取方塊。

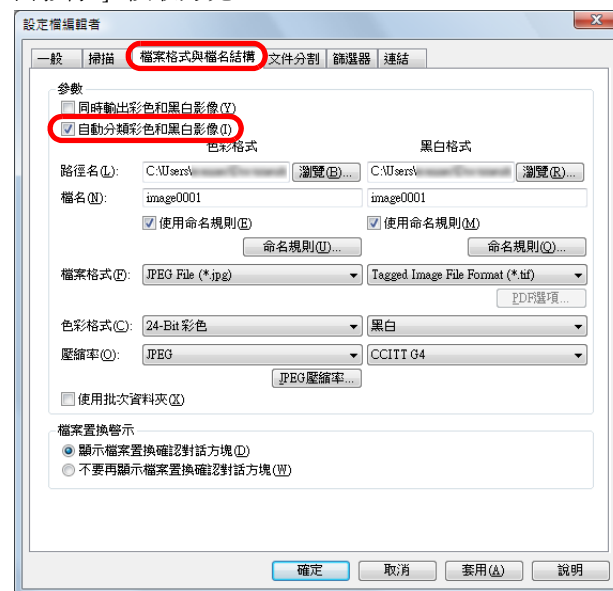

- 2 針對彩色 / 灰階和黑白影像，指定個別存檔的資料夾名稱，檔案格式和檔名。
- 3 按一下 [確定] 按鈕。
⇒ 儲存設定。
- 4 執行批次掃描。
關於如何執行批次掃描，請參閱 「ScandAll PRO V2.0 使用指南」。

自動檢測文件色彩（彩色 / 黑白）

您可以指定此項設定，讓掃描器自動將文件檢測為彩色（或灰階）或黑白。



某些應用程式不支援此功能。

- 1 將文件送上送紙槽。
關於如何裝載文件，請參閱 "第 2 章 文件的裝載方法"（第 32 頁）。
- 2 啓動 ScandAll PRO，然後開啓 [TWAIN Driver (32)] 對話方塊。
關於如何顯示 [TWAIN Driver (32)] 對話方塊，請參閱「ScandAll PRO V2.0 使用指南」。

- 3 勾選 [啓用 Multi Image] 核取方塊。

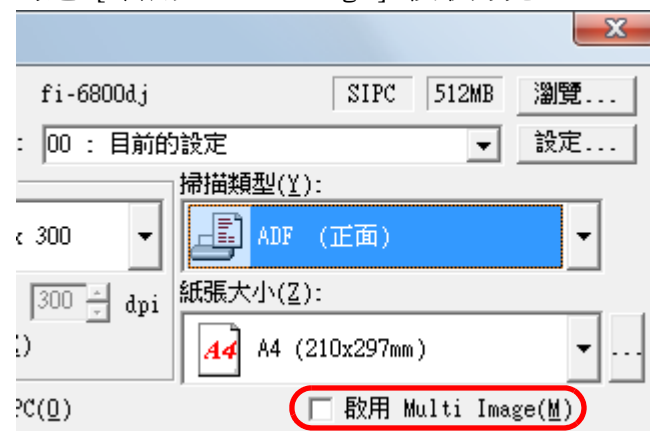

⇒ 出現 [Multi Image 設定] 對話方塊。



- 4 在 [輸出方式] 下選擇 [自動判別]。

- 5 在 [選擇目前的設定] 下選擇掃描面。
 在 [TWAIN Driver (32)] 對話方塊中指定掃描設定。
 您必須事先指定 [彩色 / 灰階] 檢測與 [黑白] 檢測的設定。

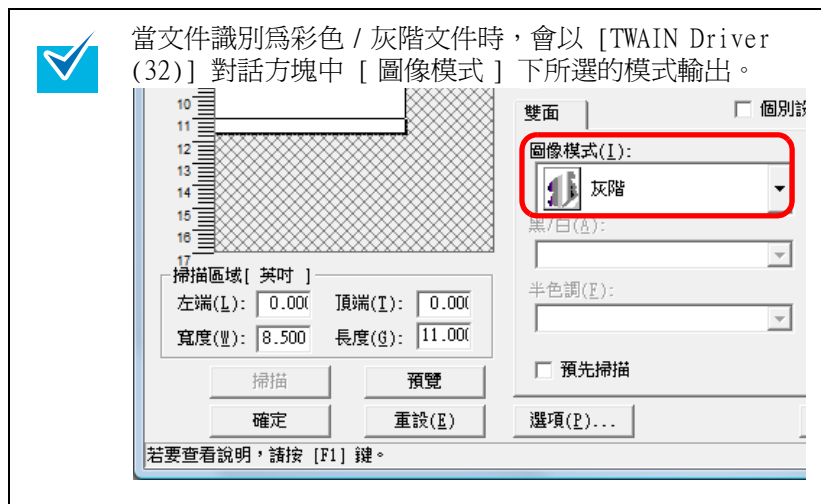

- 6 按一下 [TWAIN Driver (32)] 對話方塊中的 [確定] 按鈕。
 ⇒ 儲存設定。
- 7 從 ScandAll PRO 執行掃描。
 關於如何執行掃描，請參閱「ScandAll PRO V2.0 使用指南」。



您可以使用批次設定檔來變更設定，例如個別儲存彩色 / 灰階和黑白掃描影像的資料夾，其檔案格式和名稱。步驟如下：

- 1 在 [設定檔編輯者] 對話方塊中，選擇 [檔案格式與檔名結構] 標籤，然後勾選 [自動分類彩色和黑白影像] 核取方塊。

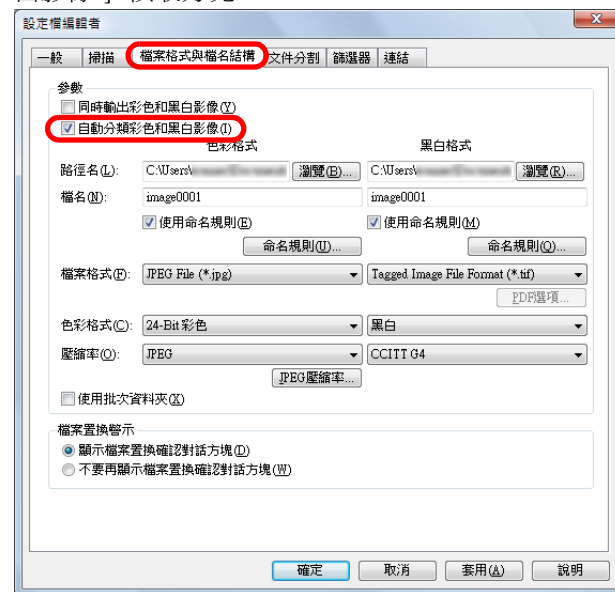

- 2 針對彩色 / 灰階和黑白影像，指定個別存檔的資料夾名稱，檔案格式和檔名。
- 3 按一下 [確定] 按鈕。
 ⇒ 儲存設定。
- 4 執行批次掃描。
 關於如何執行批次掃描，請參閱「ScandAll PRO V2.0 使用指南」。

在 [影像調整] 對話方塊中調整掃描出來的影像

您可以在 [影像調整] 對話方塊中檢查和調整掃描出來的影像。

- 1 將文件送上送紙槽。
關於如何裝載文件，請參閱 " 第 2 章 文件的裝載方法 " (第 32 頁)。
- 2 啓動 ScandAll PRO，然後在 [工具] 功能表中選擇 [偏好設定]。
⇒ 出現 [設定] 對話方塊。
- 3 在 [掃描] 標籤中的 [裝置驅動程式] 處選擇 [TWAIN]。
- 4 按一下 [確定] 按鈕。
- 5 在 [掃描] 功能表中選擇 [掃描之設定]。
⇒ 出現 [掃描之設定] 對話方塊。
- 6 勾選 [在每批次掃描處理之前顯示 TWAIN 對話方塊] 核取方塊。
- 7 按一下 [掃描] 按鈕。
⇒ 出現 [TWAIN Driver (32)] 對話方塊。
- 8 勾選 [預先掃描] 核取方塊。

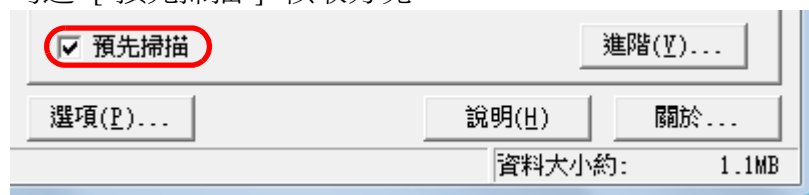

- 9 按一下 [掃描] 按鈕。
⇒ 掃描出來的影像顯示於 [影像調整] 對話方塊中。

- 10 檢查掃描出來的影像，並視需要變更 [調整項目] 中的參數。

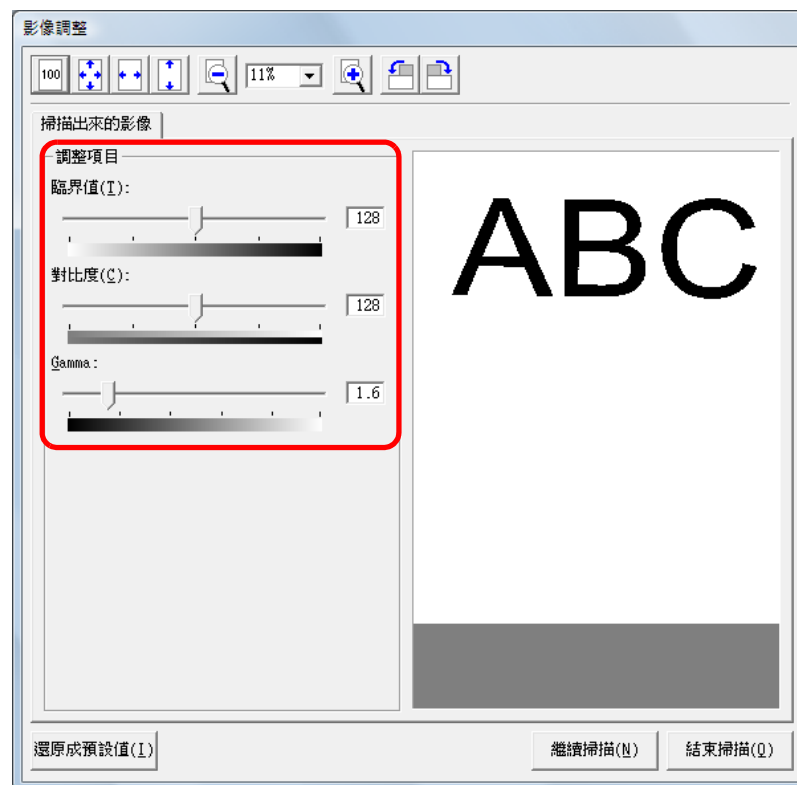

- 11 按一下 [繼續掃描] 按鈕。
⇒ 根據調整過的設定繼續掃描。

5.5 自訂硬體設定

使用掃描器上的按鈕開始掃描

只要按下掃描器上的 [Scan] 或 [Send to/Pause] 按鈕，即可簡單執行掃描。

前提是需要先對各個按鈕指派您要啟動的應用程式。

電腦設定

- 1 確認掃描器已接上電腦，然後打開掃描器的電源。
關於如何連接掃描器和電腦，請參閱「入門指南」的「連接纜線」。
- 2 選擇 [開始] 功能表 → [控制台]。
⇒ 出現 [控制台] 對話方塊。
- 3 按一下 [硬體和音效] 圖示。
⇒ 出現 [硬體和音效] 對話方塊。
- 4 按一下 [掃描器與數位相機] 圖示。
⇒ 出現 [掃描器與數位相機] 對話方塊。
- 5 顯示掃描器內容。
按二下掃描器圖示。

- 6 按一下 [事件] 標籤，然後選擇一個事件。
在 [選擇事件] 功能表中，選擇您要啟動應用程式的事件。

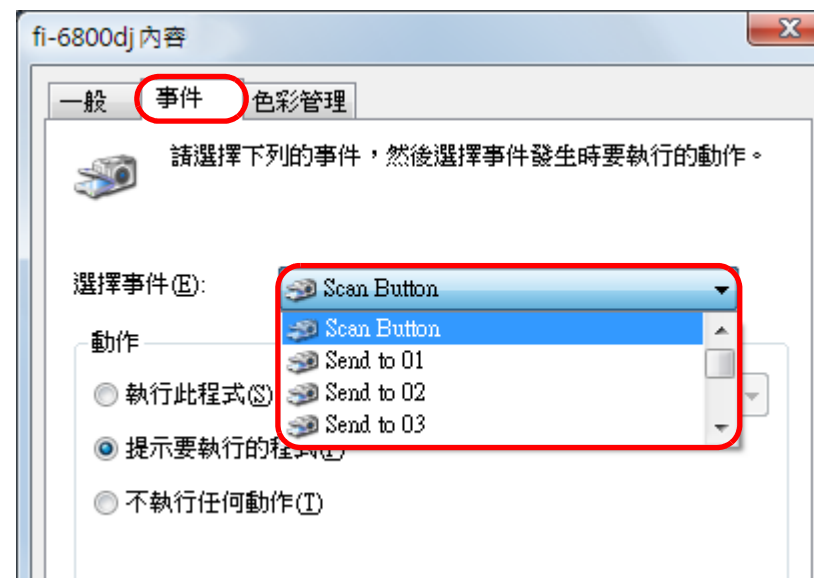

使用此功能時，可以指定下列事件：

- [Scan] 按鈕（按下 [Scan] 按鈕時）
- [Send to 01] 到 [Send to 50]（按下 [Send to/Pause] 按鈕時）

- 7 選擇要以 [Send to] 或 [Scan] 按鈕事件啟動的應用程式，以及要執行的操作。
按一下 [動作] 下的 [執行此程式]，然後從右側的顯示功能表選擇一個應用程式。

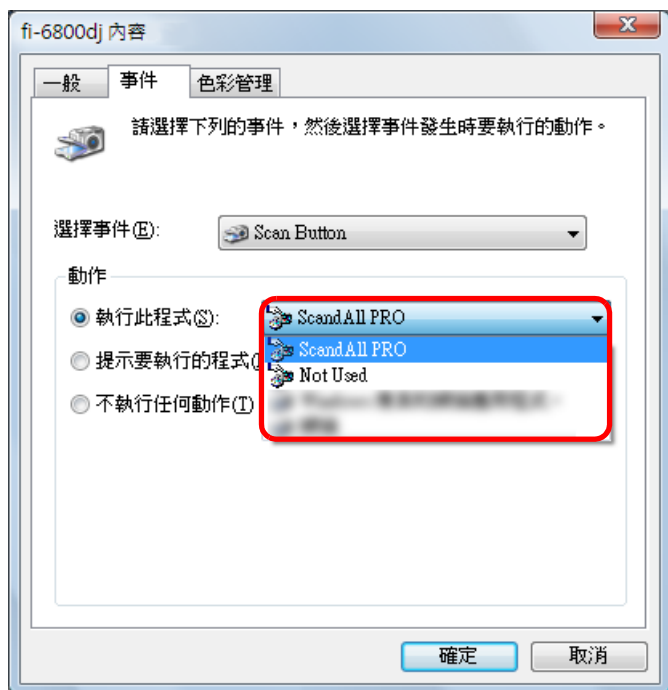

- 8 按一下 [確定] 按鈕。
關於 ScandAll PRO 的詳細資訊，請參閱「ScandAll PRO V2.0 使用指南」。
如果您使用其他非 ScandAll PRO 的應用程式，電腦的設定到此完畢。繼續指定掃描器設定。



- 顯示的視窗與操作因使用的作業系統而異。
- 若要設定複數按鈕，請重複步驟 5 到 8。
- 若要在 Windows 2000 下啟用此項設定，請針對各個按鈕按一下 [確定] 或 [套用]，然後重新啟動電腦。

掃描器設定

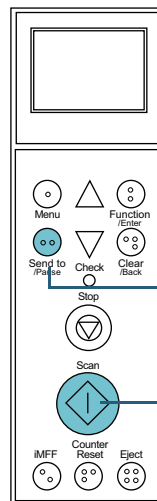

- 對於 [Scan] 按鈕
無須特別設定。
⇒ 按下 [Scan] 按鈕時，會啟動指定的應用程式。
- [Send to/Pause] 按鈕
在操作面板的 [Main Menu] 中，變更 LCD 所顯示 [Send to/Pause] 按鈕的設定數字。
使數字符合電腦中設定的掃描器按鈕事件 ([Send to 1] 到 [Send to 50])。
例如要執行設定為 [Send to 02] 的事件，在 LCD 的指示欄中顯示「F02」。
⇒ 按下 [Send to/Pause] 按鈕時，會啟動指定的應用程式。



- 關於操作面板的更多詳細資訊，請參閱 "第 4 章 操作面板的使用方法" (第 58 頁)。
- 關於如何變更 [Send to/Pause] 按鈕的設定數字，請參閱 "4.3 Function Selection (功能選擇)" (第 77 頁)。

檢測多頁進紙錯誤

多頁進紙錯誤是指經由 ADF 一次送進二張以上的重疊紙張。檢測出文件長度不一時，亦稱為「多頁進紙」。

您可以設定掃描器來檢測多頁進紙並顯示錯誤訊息。

系統亦會顯示出一個視窗，您可以在此查看多頁進紙影像。有關多頁進紙檢測設定，可以在掃描器驅動程式或 Software Operation Panel 中設定。

關於如何使用 Software Operation Panel 設定，請參閱 "[指定多頁進紙檢測的方法 \[多頁進紙檢測\]](#)" (第 201 頁)。

1 將文件放入送紙槽。
關於如何裝載文件，請參閱 "[第 2 章 文件的裝載方法](#)" (第 32 頁)。

2 啓動 ScandAll PRO，然後開啓 [TWAIN Driver (32)] 對話方塊。
關於如何顯示 [TWAIN Driver (32)] 對話方塊，請參閱「[ScandAll PRO V2.0 使用指南](#)」。

3 按一下 [選項] 按鈕。

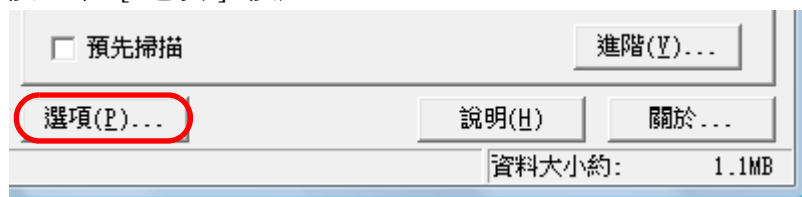

⇒ 出現 [選項] 對話方塊。

4 按一下 [工作 / 快取] 標籤，在 [ADF 選項] 下的 [多頁進紙檢測] 下拉式清單中指定檢測方式。

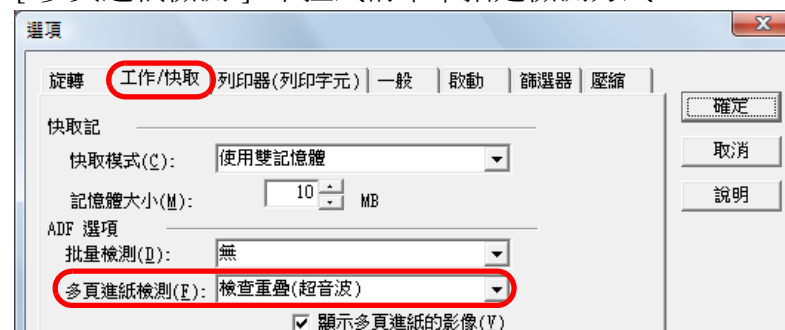

以下為檢測多頁進紙的條件。

條件	概要說明
不啓用	不檢測多頁進紙。
面板設定	啓用 Software Operation Panel 的設定。
[檢查重疊 (超音波)]	使用 ADF 內部的超音波感應器，在進紙過程中監控文件，並根據反射的超音波標準差來判斷多頁進紙。
檢查長度	在進紙過程中監控文件長度，根據長度標準差來判斷多頁進紙。注意：掃描一批混合文件（不同大小的文件）或作業分隔頁時，可能無法正確地檢測多頁進紙。
檢測重疊及長度	藉由監控文件長度和重疊來檢測多頁進紙。注意：掃描一批混合文件（不同大小的文件）或作業分隔頁時，可能無法正確地檢測多頁進紙。

關於多頁進紙檢測的更多詳細資訊，請參閱 "[多頁進紙檢測條件](#)" (第 43 頁)。



若已勾選 [顯示多頁進紙的影像] 核取方塊，系統會顯示出一個對話方塊，您可以在此查看檢測出多頁進紙的影像。



- 掃描出來的影像（正面）、掃描出來的影像（背面）顯示多頁進紙的影像。

- [確定] 按鈕
保留影像，繼續掃描。若要使掃描器記憶多頁進紙樣式，必須事先在 Software Operation Panel "指定不檢測多頁進紙的區域 [智慧型多頁進紙檢測之設定]" (第 206 頁) 中所描述的 iMFF 設定中，勾選 [自動記憶多頁進紙樣式 (僅限於多頁進紙的影像顯示時)] 核取方塊。
按下操作面板上的 [iMFF] 按鈕可以切換是否檢測多頁進紙。使用操作面板時，會以操作面板的多頁進紙樣式記憶設定為優先。
- [重新掃描] 按鈕
將文件放回送紙槽上並重新掃描。
- [取消] 按鈕
捨棄多頁進紙的影像並停止掃描。注意：系統會保留檢測出多頁進紙之前的影像。

- 5 按一下 [確定] 按鈕。
⇒ 返回 [TWAIN Driver (32)] 對話方塊。
- 6 按一下 [TWAIN Driver (32)] 對話方塊中的 [確定] 按鈕。
⇒ 儲存設定。
- 7 從 ScandAll PRO 執行掃描。
關於如何執行掃描，請參閱「ScandAll PRO V2.0 使用指南」。

首頁

目錄

索引

引言

掃描器概要

文件的裝載方法

指定掃描設定

操作面板的使用方法

各種掃描方式

日常維護

更換耗材

疑難排解

操作設定

附錄

用語表

對固定格式略過多頁進紙檢測

在「多頁進紙檢測功能」啓用時，如果您試圖掃描貼有便利貼，收據或相片的文件，掃描器可能會誤判為多頁進紙錯誤而中止掃描。若要掃描這類文件，可以使用「智慧型多頁進紙檢測功能」。

此功能有二種模式。在一種模式下，您可以使用掃描器上的操作面板強行抑制多頁進紙檢測。在另一種模式下，可以藉由掃描器記憶文件上所貼紙張的位置及大小，來自動抑制多頁進紙檢測。

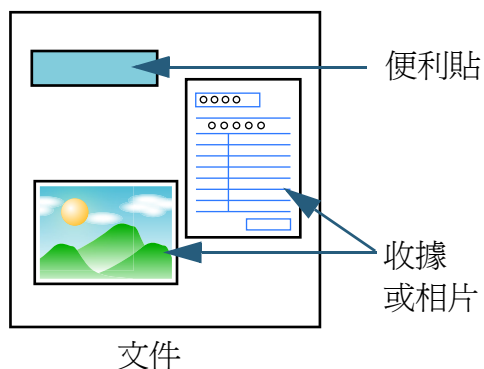

智慧型多頁進紙檢測功能

可以使用下列三種模式：

模式	概要說明
手動模式 (以操作面板按鈕略過檢測)	每當發生多頁進紙時，檢查文件上是否貼有其他紙張，並繼續掃描。
自動模式 1 (以記憶長度和位置的方式略過檢測)	適合用來掃描同一位置上貼有同樣大小紙張的文件疊。
自動模式 2 (以記憶長度的方式略過檢測)	適合用來掃描不同位置上貼有不同大小紙張的文件疊。



發生多頁進紙時，可能會輸出形狀不規則的影像。

可以從操作面板或 Software Operation Panel 選擇模式。

關於如何從操作面板進行設定，請參閱 "[4.2 Main Menu \(主功能表\)](#)" (第 63 頁)。

關於如何從 Software Operation Panel 進行設定，請參閱 "[指定不檢測多頁進紙的區域 \[智慧型多頁進紙檢測之設定 \]](#)" (第 206 頁)。

使用此功能前的必要設定

使用此功能之前，請進行下列設定：

- 1 啟動 ScandAll PRO，然後在 [掃描] 功能表中選擇 [掃描之設定]。
⇒ 出現 [TWAIN Driver (32)] 對話方塊。

- 2 按一下 [選項] 按鈕。

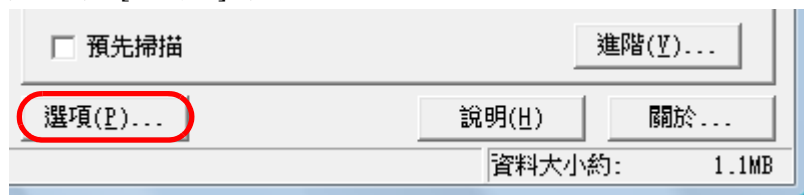

⇒ 出現 [選項] 對話方塊。

- 3 選擇 [工作 / 快取] 標籤，然後在 [ADF 選項] 下的 [多頁進紙檢測] 中選擇 [檢查重疊 (超音波)] 或 [檢查重疊及長度]。

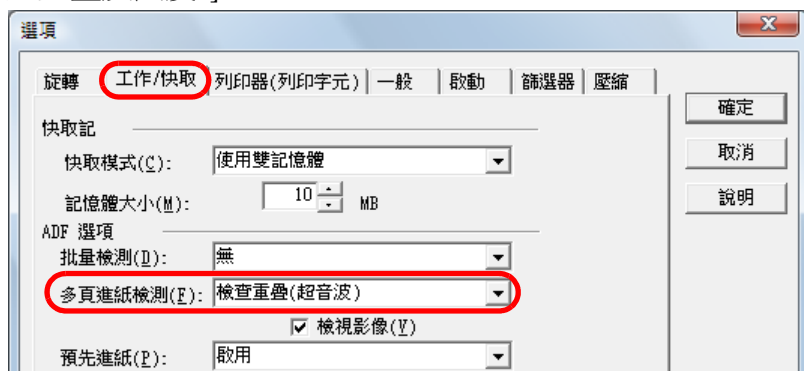

- 4 選擇 [啟動] 標籤，然後勾選 [啟用掃描器面板] 和 [啟用 [掃描] 按鈕] 核取方塊。



操作程序

- 1 發生多頁進紙後，請按下 [Eject] 按鈕使文件由輸紙道吐出，或打開 ADF 取出文件。

一旦取出文件，操作面板 LCD 的畫面會如下變更：

發生多頁進紙時	吐出文件時
<p>Multifeed detected (Overlap) Press the iMFF button to eject the document and to suppress multifeed detection from next scans. Press the Eject button just to eject the document. When [Ready] is displayed, increase the paper separation force by using the [△] button to suppress multifeeds. (*1) (多頁進紙檢測 (重疊)) 按下 [iMFF] 按鈕使掃描器吐出文件，從下次開始不再對文件檢測多頁進紙。按下 [Eject] 按鈕只會使掃描器吐出文件。 若要抑制多頁進紙檢測，請在操作面板顯示 [Ready] 時，使用 [△] 按鈕加強分紙力道。)(*1)</p>	[Ready (Multifeed)] 畫面
<p>Multifeed detected (Overlap) Press the [Eject] button to eject the document. When [Ready] is displayed, increase the paper separation force by using the [△] button to suppress multifeeds. (*1) (多頁進紙檢測 (重疊)) 按下 [Eject] 按鈕使掃描器吐出文件。 若要抑制多頁進紙檢測，請在操作面板顯示 [Ready] 時，使用 [△] 按鈕加強分紙力道。)(*1)</p>	

發生多頁進紙時	吐出文件時
<p>Multifeed detected (Overlap) Press the iMFF button to memorize the multifeed pattern and eject the document. Press the Eject button to eject the document. When [Ready] is displayed, increase the paper separation force by using the [△] button to suppress multifeeds. (*1) (多頁進紙檢測 (重疊)) 按下 [iMFF] 按鈕可以記憶多頁進紙樣式與吐出文件，而按下 [Eject] 按鈕只會使掃描器吐出文件。若要抑制多頁進紙檢測，請在操作面板顯示 [Ready] 時，使用 [△] 按鈕加強分紙力道。)(*1)</p>	[Ready (Multifeed)] 畫面
<p>Multifeed detected (Overlap) Press the iMFF button to memorize the multifeed pattern. Press the Eject button to eject the document. When [Ready] is displayed, increase the paper separation force by using the [△] button to suppress multifeeds. (*1) (多頁進紙檢測 (重疊)) 按下 [iMFF] 按鈕以記憶多頁進紙樣式，或按下 [Eject] 按鈕使掃描器吐出文件。 若要抑制多頁進紙檢測，請在操作面板顯示 [Ready] 時，使用 [△] 按鈕加強分紙力道。)(*1)</p>	
<p>Multifeed detected (Length) Press the [Eject] button to eject the document. (多頁進紙檢測 (長度)) 按下 [Eject] 按鈕使掃描器吐出文件。)</p>	[Ready] 畫面

*1: 當分紙力道設定為 [■■■■■] (強) 時，不會出現 "When [Ready] is displayed, increase the paper separation force by using the [△] button to suppress multifeeds." 這部分訊息。

首頁

目錄

索引

引言

掃描器概要

文件的裝載方法

指定掃描設定

操作面板的使用方法

各種掃描方式

日常維護

更換耗材

疑難排解

操作設定

附錄

用語表

2 將取出的文件重新放回送紙槽。

如果文件上未貼有紙張卻發生多頁進紙錯誤，請按下 [Scan] 按鈕，或透過電腦重新啟動掃描（請勿按下 [iMFF] 按鈕）。如果吐出的文件上貼有紙張，而且這可能是造成多頁進紙的原因，則請繼續下一個步驟：

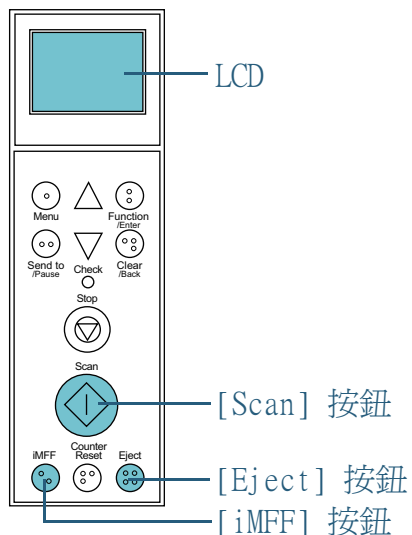

如果在顯示多頁進紙影像的視窗中按一下 [確定] 按鈕，由於掃描器會保留多頁進紙的影像並繼續掃描，因此不必執行步驟 2。

3 按下 [iMFF] 按鈕確認 LCD 上顯示為 ，然後按下 [Scan] 按鈕或從電腦重新啟動掃描。

注意：以後每當按下 [iMFF] 按鈕時，LCD 中的  會於顯示 / 隱藏

之間切換。若是在  顯示時掃描文件，根據指定的模式而定，掃描器會如下操作。

- 手動模式（以操作面板按鈕略過檢測）
掃描下一張文件且不進行多頁進紙檢測，從第二張開始會根據掃描器驅動程式或 Software Operation Panel 中的設定檢測多頁進紙錯誤。
- 自動模式 1（以記憶長度和位置的方式略過檢測）
使掃描器記憶造成多頁進紙錯誤的紙張長度和位置（重疊樣式），並繼續掃描。當再次檢測出類似形式的黏貼紙張時，掃描器會自動將其忽略來抑制多頁進紙檢測。（*1）（*2）
- 自動模式 2（以記憶長度的方式略過檢測）
使掃描器記憶造成多頁進紙錯誤的紙張長度（重疊樣式），並繼續掃描。當再次檢測出同一長度或更短的黏貼紙張時，掃描器會自動將其忽略來抑制多頁進紙檢測。（*2）

*1: 在此模式下，最多可以記憶八種重疊樣式。檢測出第 9 種重疊樣式時，第一個記憶的重疊樣式會自動從記憶體刪除。

*2: 若要消除記憶的重疊樣式以及最長的重疊長度，請在 LCD 顯示 [Ready] 時，同時按住 [iMFF] 和 [Counter Reset] 按鈕超過二秒鐘。刪除記憶的樣式後，LCD 會顯示



 或 。以此方式可以刪除不需要的多頁進



紙樣式和最長的重疊長度。請小心，此操作會消除所有記憶的樣式。

亦可從 Software Operation Panel 或操作面板 [Main Menu] 中的 [1: iMFF Setting] 刪除多頁進紙樣式。

第 6 章 日常維護

本章說明如何清潔掃描器。



 小 心	<p>使用掃描器時，ADF 內的玻璃會變燙。在開始清潔掃描器內部之前，請確實關閉電源並拔下電源插頭，等待至少 15 分鐘直到 ADF 玻璃冷卻。</p>
	
	

 警 告	<p>請勿使用噴霧劑或含有酒精成份的噴霧來清潔掃描器。噴霧氣體有可能將灰塵吹入掃描器內部，而導致掃描器故障或功能異常。此外，靜電產生的火花亦可能引發火災。</p>
	

6.1 清潔用品以及需要清潔的部位	117
6.2 清潔 ADF (使用清潔紙)	119
6.3 清潔 ADF (使用抹布)	121

6.1 清潔用品以及需要清潔的部位

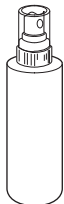
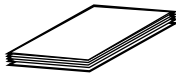
清潔用品

清潔用品	部件號碼	附註
F1 清潔液 	PA03950-0352	100 ml / 瓶 使用沾有此清潔液的抹布將掃描器擦拭乾淨。 如果使用過量的清潔液，可能需要較長的時間才會變乾。因此，只要沾取適量的清潔液即可。請務必徹底擦乾清潔部位上殘留的清潔液。
清潔紙 	CA99501-0016	20 張 / 包 這是 A4 大小的清潔紙。 一次請使用二張來清潔。
清潔紙巾 	PA03950-0419	24 包 / 箱 已沾有 F1 清潔液。清潔紙巾可以用來代替沾有 F1 清潔液的抹布使用。
棉花棒	市售品	
乾布		

關於清潔用品的更多詳細資訊，請聯絡原購買經銷商或富士通掃描器的特約服務中心。

清潔部位與清潔頻率

大約每掃描 10,000 張即應清潔掃描器。注意：此準則因掃描的文件類型而異。例如掃描碳粉未充分熔印的文件時，可能需要更常清潔。

清潔部位	清潔紙 (每掃描 10,000 張)	以 F1 清潔液噴濕的抹布 / 清潔紙巾 (每掃描 10,000 張)
進紙輪	○	○
分紙輪	○	○
制動輪	○	○
送紙輪	○	○
輔助輪	○	○
壓紙輪	○	○
輸紙道	○	○
導紙板 / 玻璃	-	○
文件感應器	-	○
摩擦墊	-	○

○：可清潔

-：不可清潔



清潔週期可能會因文件狀況而異。掃描下列類型的文件時，必須更常進行清潔。

- 銅版紙等表面光滑的文件
- 表面幾乎覆蓋列印文字 / 圖表的文件
- 無碳複寫紙等經化學處理過的文件
- 含有大量碳酸鈣的文件
- 大量以鉛筆書寫的文件
- 碳粉末充分熔印的文件

首頁

目錄

索引

引言

掃描器概要

文件的裝載方法

指定掃描設定

操作面板的使用方法

各種掃描方式

日常維護

更換耗材

疑難排解

操作設定

附錄

用語表

6.2 清潔 ADF (使用清潔紙)

請使用清潔紙來清潔位於輸紙道上部和下部的滾輪。
關於清潔紙的更多詳細資訊，請參閱 "清潔用品" (第 117 頁)。

依照清潔紙的指示來進行清潔。



小 心

使用掃描器時，ADF 內的玻璃會變燙。
清潔掃描器內部時，務必先拔下電源插頭，並至少等待 15 分鐘再開始清潔。

■使用清潔紙清潔

- 1 按下掃描器正面的電源按鈕。
⇒ LCD 顯示 [Ready]。
 - 2 按下 [Menu] 按鈕。
⇒ LCD 顯示 [Main Menu]。
 - 3 按下 [△] 或 [▽] 按鈕選擇 [21: Cleaning]，然後按 [Function/Enter] 按鈕確認。
⇒ LCD 顯示 [Cleaning (Sheet)]。
- 

在清潔過程中，請勿從掃描器驅動程式執行掃描。
- 4 將送紙槽側導板設為 B4 寬度。
關於如何設定送紙槽側導板，請參閱 "2.1 裝載文件" (第 33 頁)。
 - 5 將蓄紙槽延展部分調整到清潔紙的長度，然後豎起檔紙器。
關於如何設置蓄紙槽，請參閱 "1.8 蓄紙槽設定" (第 23 頁)。

- 6 撕下清潔紙的護紙。

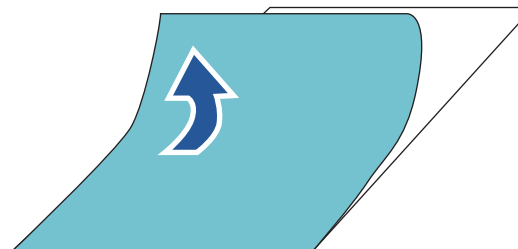

- 7 將清潔紙的黏著面朝上，靠左放在側導板之間。

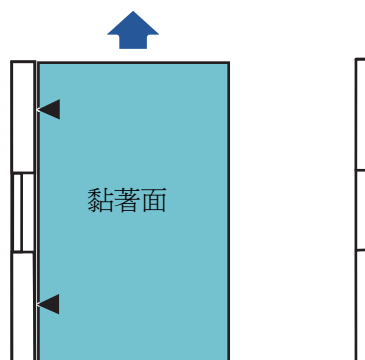

首頁

目錄

索引

引言

掃描器概要

文件的裝載方法

指定掃描設定

操作面板的使用方法

各種掃描方式

日常維護

更換耗材

疑難排解

操作設定

附錄

用語表

8 按下 [Scan] 按鈕。
⇒ 清潔紙會送入掃描器並吐出到蓄紙槽上。

9 將清潔紙的黏著面朝上，靠右放在側導板之間。

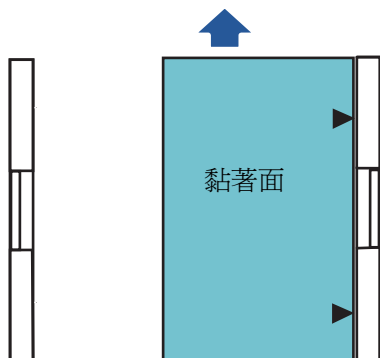

10 按下 [Scan] 按鈕。
⇒ 清潔紙會送入掃描器並吐出到蓄紙槽上。

11 撕下新清潔紙的護紙。

12 將清潔紙的黏著面朝下，靠左放在側導板之間。

13 按下 [Scan] 按鈕。
⇒ 清潔紙會送入掃描器並吐出到蓄紙槽上。

14 將清潔紙的黏著面朝下，靠右放在側導板之間。

15 按下 [Scan] 按鈕。
⇒ 清潔紙會送入掃描器並吐出到蓄紙槽上。

16 按下 [Stop] 按鈕。
⇒ 清潔動作完成。

17 重設清潔計數器。
請依照下列一種方法重設計數器。

- 從操作面板的 [Main Menu] 選擇 [23: Show/Clear Counters]，然後重設計數器。
關於更多詳細資訊，請參閱 "4.2 Main Menu (主功能表)" (第 63 頁)。
- 啓動 Software Operation Panel，然後重設計數器。關於更多詳細資訊，請參閱 "重設計數器" (第 182 頁)。

首頁

目錄

索引

引言

掃描器概要

文件的裝載方法

指定掃描設定

操作面板的使用方法

各種掃描方式

日常維護

更換耗材

疑難排解

操作設定

附錄

用語表

6.3 清潔 ADF (使用抹布)

請使用沾有 F1 清潔液的抹布或清潔紙巾清潔 ADF 和其他部位。



小 心

使用掃描器時，ADF 內的玻璃會變燙。
清潔掃描器內部時，務必先拔下電源插頭，並至少等待 15 分鐘再開始清潔。



送紙槽若已升高，請將其放低。
關於如何調整送紙槽高度，請參閱 "1.7 設定送紙槽的裝載量" (第 22 頁)。

1 關閉掃描器電源，等待至少 15 分鐘。
關於如何關閉電源，請參閱 "1.3 開啓 / 關閉電源" (第 16 頁)。

2 打開送紙槽 / ADF / 頂蓋。
關於如何打開送紙槽，請參閱 "1.4 開啓 / 關閉送紙槽" (第 18 頁)。
關於如何打開 ADF，請參閱 "1.5 開啓 / 關閉 ADF" (第 19 頁)。
關於如何打開頂蓋，請參閱 "1.6 開啓 / 關閉頂蓋" (第 21 頁)。



小 心

關上 ADF 時，請小心不要夾傷手指。

3 請使用沾有 F1 清潔液的抹布或清潔紙巾清潔下列部位。
進紙輪 (2 個)

輕輕地擦拭滾輪，以免輪面受損。

沿著輪紋輕輕地擦拭輪面。請徹底清潔乾淨，因為當滾輪上藏有異物時，往往會影響送紙性能。取出滾輪以便清潔。

關於如何取出進紙輪，請參閱 "7.2 更換進紙輪" (第 130 頁)。

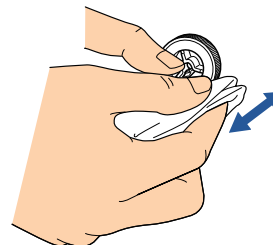

分紙輪 (1 個)

輕輕地擦拭滾輪，以免輪面受損。

沿著輪紋輕輕地擦拭輪面。請徹底清潔乾淨，因為當滾輪上藏有異物時，往往會影響送紙性能。關於如何取出分紙輪，請參閱 "7.3 更換分紙輪" (第 132 頁)。

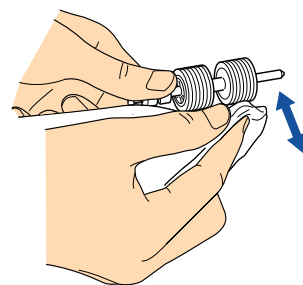

首頁

目錄

索引

引言

掃描器概要

文件的裝載方法

指定掃描設定

操作面板的使用方法

各種掃描方式

日常維護

更換耗材

疑難排解

操作設定

附錄

用語表

制動輪 (1 個)

輕輕地擦拭滾輪，以免輪面受損。

沿著輪紋輕輕地擦拭輪面。取出滾輪以便清潔。關於如何取出制動輪，請參閱 "7.4 更換制動輪" (第 135 頁)。

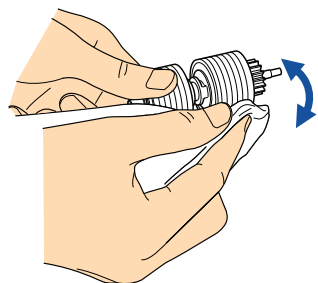

送紙輪

輕輕地擦拭滾輪，以免輪面受損。

用手轉動滾輪的同時清潔輪面。請徹底清潔乾淨，因為當滾輪上藏有異物時，往往會影響送紙性能。

- 頂蓋內側 (滾輪：2 處 × 2 個)

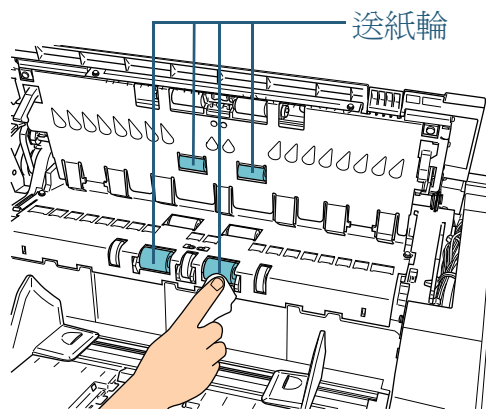

- 輸紙道下部 (滾輪：5 處 × 2 個)

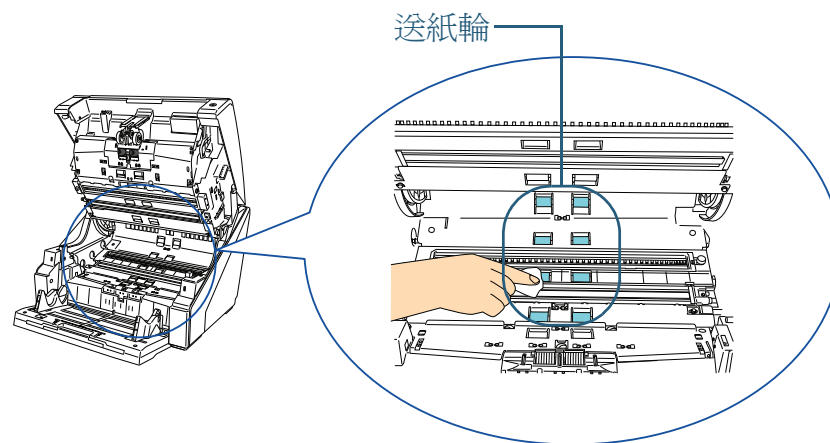

輔助輪 (滾輪：1 處 × 2 個)

輕輕地擦拭滾輪，以免輪面受損。

用手轉動滾輪的同時清潔輪面。請徹底清潔乾淨，因為當滾輪上藏有異物時，往往會影響送紙性能。

輔助輪位於輸紙道下部。

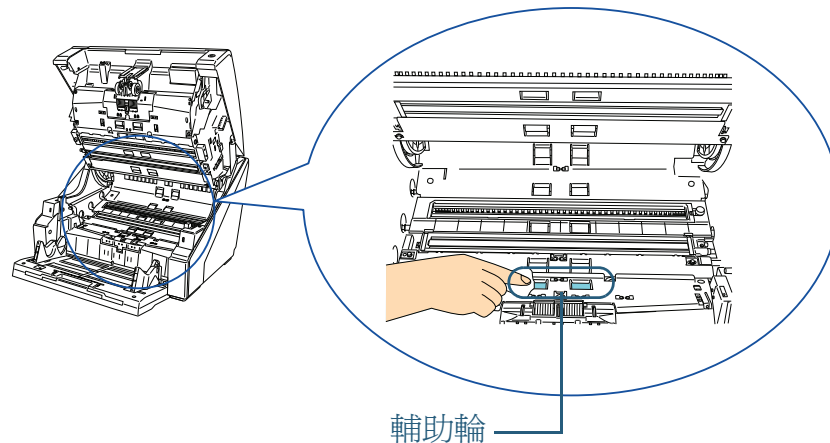

壓紙輪

輕輕地擦拭滾輪，以免輪面受損。用手轉動滾輪的同時清潔輪面。

- 頂蓋內側（滾輪：2 處 × 2 個）

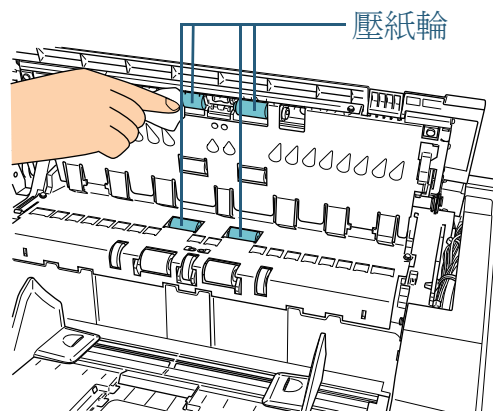

- 輸紙道上部（滾輪：6 處 × 2 個）

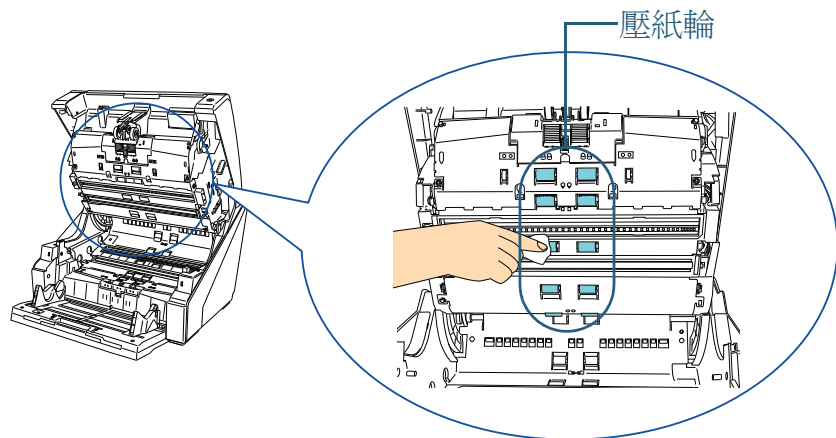

輸紙道 / 導紙板

快速清潔整個區域。

- 輸紙道上部

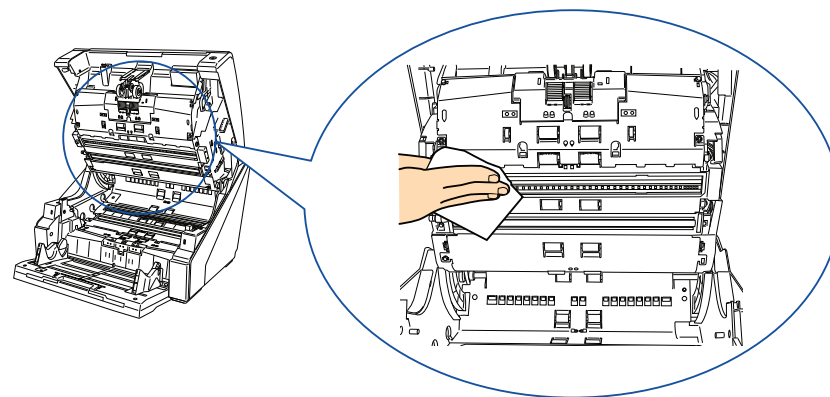

- 輸紙道下部

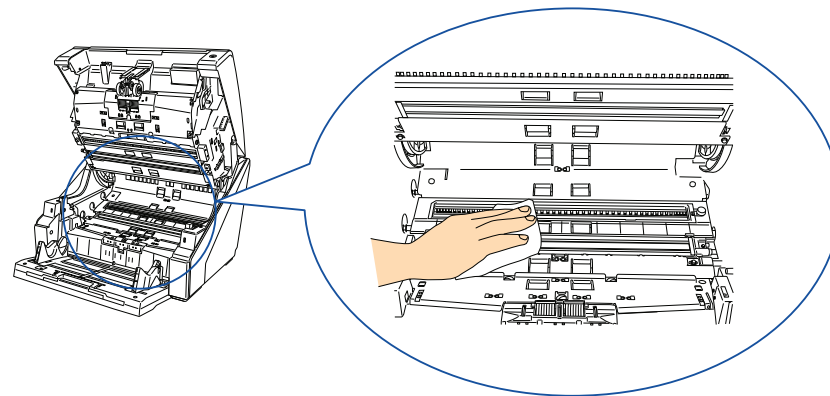

輸紙道中若積有大量紙屑，請使用吸塵器清潔。

掃描玻璃

請輕輕地清潔。

- 輸紙道上部（玻璃：2 片）

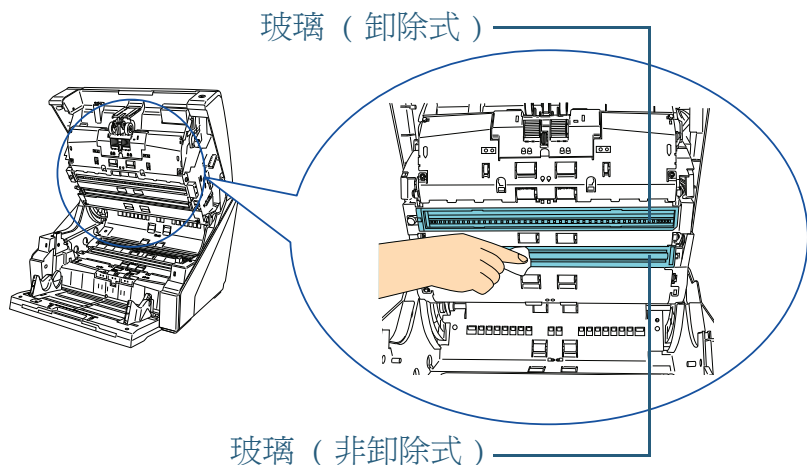

玻璃是專為擋住紙灰而設計，無須將其拆下。唯有在大量紙灰的環境下使用掃描器，或者即使清潔玻璃後，掃描出來的影像上仍然出現直向線條時，才需要拆下玻璃清潔。拆下玻璃時，請小心不要讓紙灰進入。請依照下列方式清潔位於輸紙道上部的玻璃。

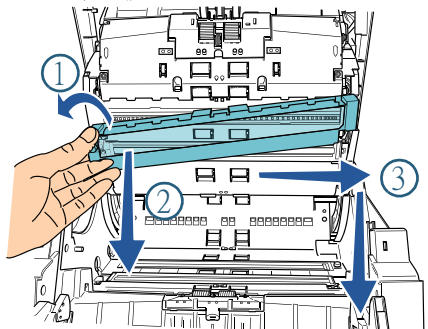

- 1 鬆開螺絲，直到可以拿起玻璃。
- 2 將玻璃傾斜到上圖所示的角度。
- 3 向右滑動玻璃將其拆下。

- 4 清潔拆下的玻璃。
- 5 使用棉棒之類的物品，從玻璃裝載處の間隙清潔內部另一層玻璃。

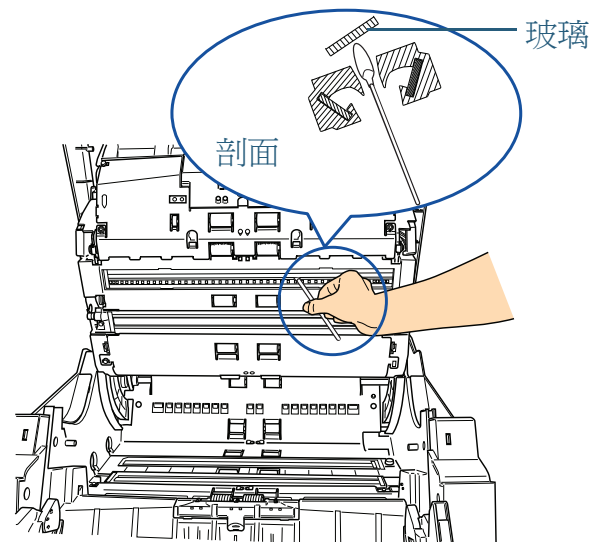

當玻璃變髒時，掃描出來的影像上可能會出現直向線條。

- 輸紙道下部（玻璃：2 片）

玻璃（卸除式）

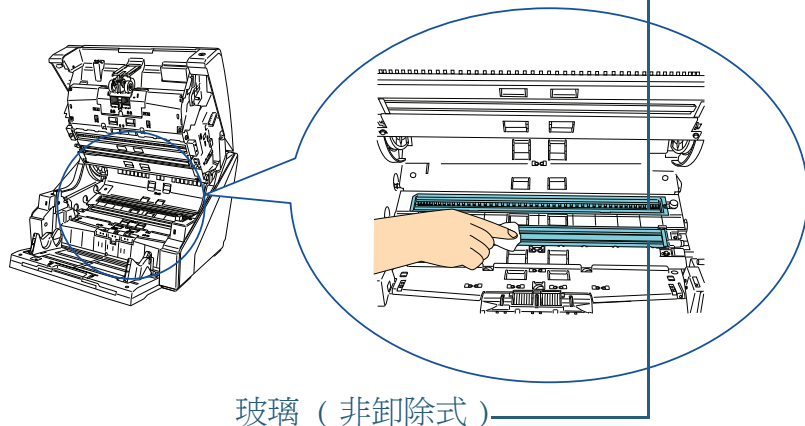

玻璃（非卸除式）



玻璃是專為擋住紙灰而設計，無須將其拆下。唯有在大量紙灰的環境下使用掃描器，或者即使清潔玻璃後，掃描出來的影像上仍然出現直向線條時，才需要拆下玻璃清潔。拆下玻璃時，請小心不要讓紙灰進入。請依照下列方式清潔位於輸紙道下部的玻璃。

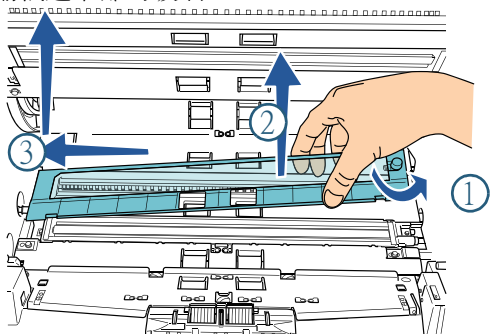

- 1 鬆開螺絲，直到可以拿起玻璃。
- 2 將玻璃傾斜到上圖所示的角度。
- 3 向左滑動玻璃將其拆下。
- 4 清潔拆下的玻璃。

- 5 使用棉棒之類的物品，從玻璃裝載處の間隙清潔內部另一層玻璃。

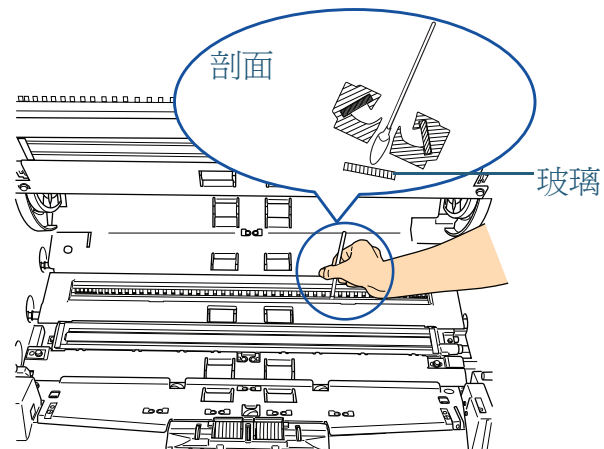

當玻璃變髒時，掃描出來的影像上可能會出現直向線條。

文件感應器

快速清除灰塵。

- 頂蓋內側 (感應器：2 個)

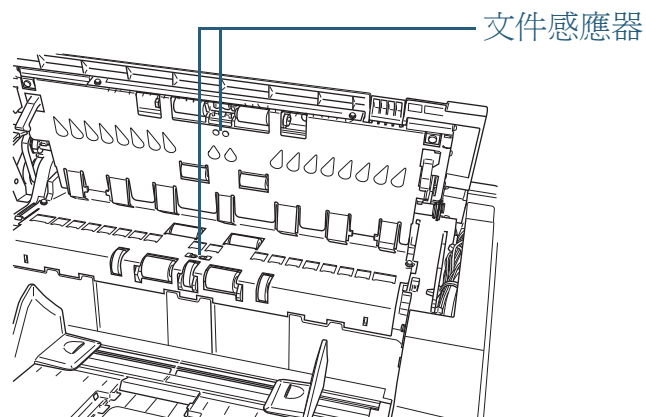

- 輸紙道上部 (感應器：9 個)

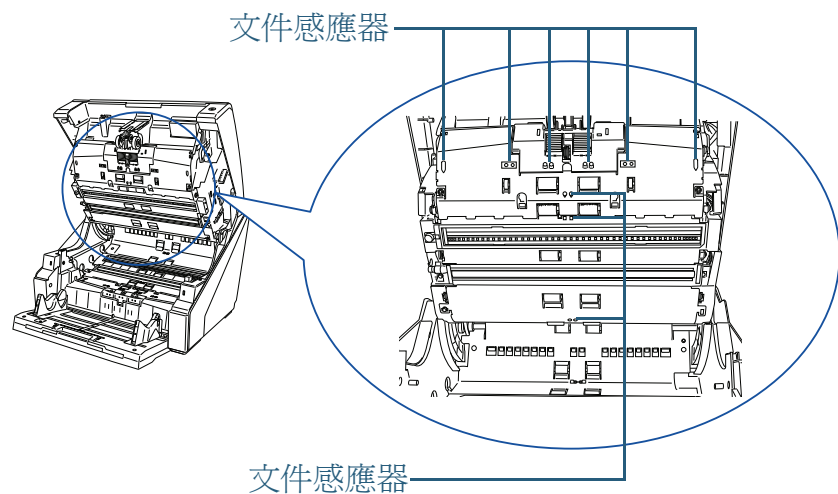

- 輸紙道下部 (感應器：9 個)

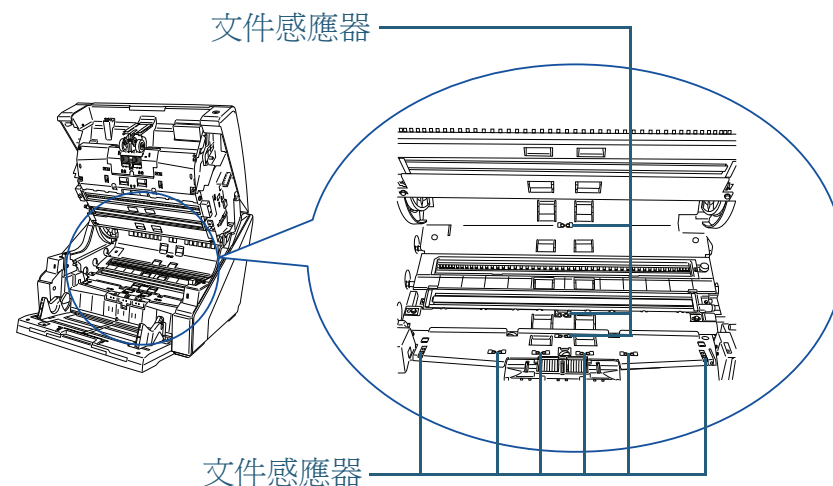

摩擦墊 (2 個)

快速清除灰塵。

摩擦墊位於送紙槽上。

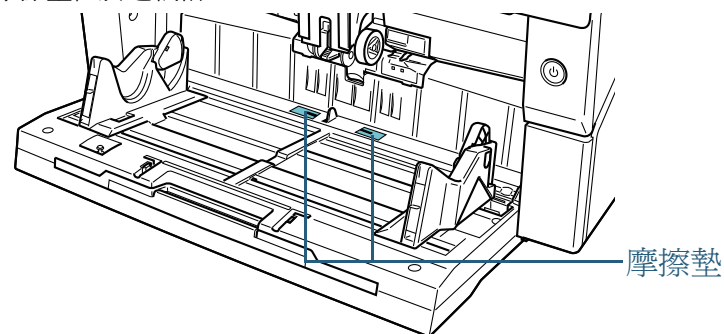

- 4 關閉送紙槽 / ADF / 頂蓋。
- 關於如何關上送紙槽，請參閱 "1.4 開啓 / 關閉送紙槽" (第 18 頁)。
- 關於如何關上 ADF，請參閱 "1.5 開啓 / 關閉 ADF" (第 19 頁)。
- 關於如何關上頂蓋，請參閱 "1.6 開啓 / 關閉頂蓋" (第 21 頁)。



確認 ADF 已確實關上。如果 ADF 沒有確實關上，可能無法執行掃描。

- 5 重設清潔計數器。
- 請依照下列一種方法重設計數器。
- 從操作面板的 [Main Menu] 選擇 [23: Show/Clear Counters]，然後重設計數器。
關於更多詳細資訊，請參閱 "4.2 Main Menu (主功能表)" (第 63 頁)。
 - 啓動 Software Operation Panel，然後重設計數器。關於更多詳細資訊，請參閱 "重設計數器" (第 182 頁)。

首頁

目錄

索引

引言

掃描器概要

文件的裝載方法

指定掃描設定

操作面板的使用方法

各種掃描方式

日常維護

更換耗材

疑難排解



操作設定

附錄

用語表

第 7 章 更換耗材

本章說明如何更換掃描器耗材。

 小 心  	使用掃描器時，ADF 內的玻璃會變燙。 更換耗材之前，請確實關閉電源並拔下電源插頭，等待至少 15 分鐘直到 ADF 玻璃。
--	---

7.1 耗材與更換週期	129
7.2 更換進紙輪	130
7.3 更換分紙輪	132
7.4 更換制動輪	135

7.1 耗材與更換週期

下表顯示用於掃描器的耗材。

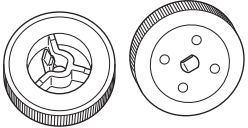
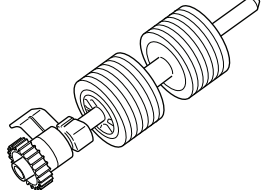
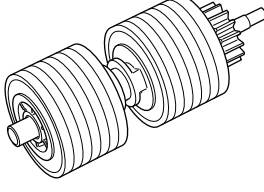
名稱	部件號碼	標準更換週期
進紙輪 	PA03575-K011	600,000 張或一年
分紙輪 	PA03575-K012	600,000 張或一年
制動輪 	PA03575-K013	600,000 張或一年

耗材須定期更換。建議預先購置新耗材，以便在耗材的使用壽命結束之前予以更換。更換耗材（進紙輪、分紙輪、制動輪）後，掃描器會記錄累計掃描張數，方便您檢查各耗材的狀態。若要檢查耗材的使用狀態，請參閱 ["9.3 耗材與頁數計數器的相關設定"](#)（第 180 頁）。

注意：建議的更換週期是以使用 A4 (80 g/m² [20 磅]) 道林紙或木漿紙為準則，實際的更換週期因掃描的紙張類型與掃描器的使用和清潔頻率而異。



請只使用指定的耗材。

若要購買耗材，請聯絡原購買經銷商或富士通掃描器的特約服務中心。

注意：根據掃描的文件類型和掃描器的使用頻率而定，某些部件（別於耗材）需要由維修人員進行更換。例如維修部件（如輔助輪）即需由維修人員進行更換。關於詳細資訊，請聯絡原購買經銷商或富士通掃描器的特約服務中心。

[首頁](#)
[目錄](#)
[索引](#)
[引言](#)
[掃描器概要](#)
[文件的裝載方法](#)
[指定掃描設定](#)
[操作面板的使用方法](#)
[各種掃描方式](#)
[日常維護](#)
[更換耗材](#)
[疑難排解](#)
[操作設定](#)
[附錄](#)
[用語表](#)

7.2 更換進紙輪



進紙輪有二個。請務必同時更換二個組件。

- 1 拿開蓄紙槽上的所有文件。
- 2 打開 ADF。
關於如何打開 ADF，請參閱 "1.5 開啓 / 關閉 ADF" (第 19 頁)。



小心

關上 ADF 時，請小心不要夾傷手指。

- 3 從掃描器取出進紙輪 (x2)。
 - 1 打開進紙輪蓋。以手指握住輪蓋左右二側的凸出部分，然後朝著您的方向向下打開輪蓋。

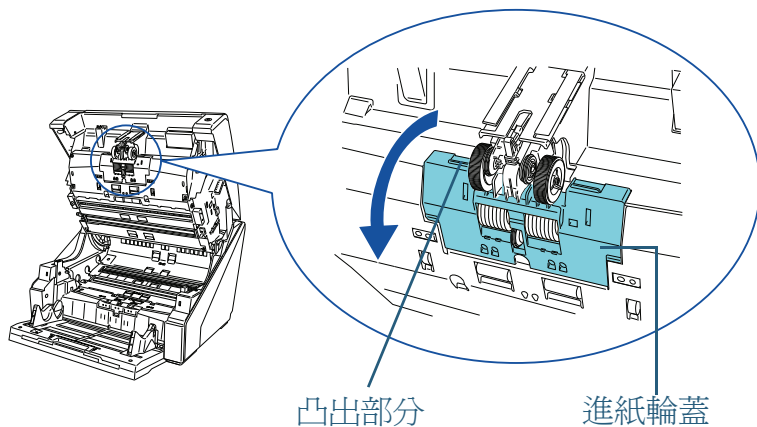

- 2 捏住滾輪 (x2) 上的扣夾，將進紙輪從輪軸上取下。

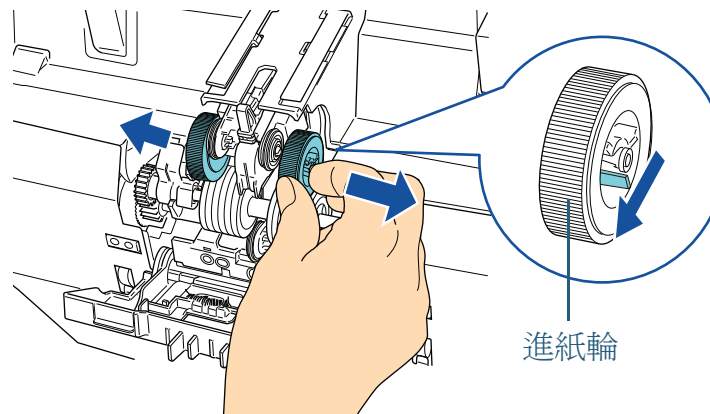

- 4 將一組新進紙輪 (x2) 裝到掃描器上。
 - 1 將進紙輪 (x2) 裝上輪軸。

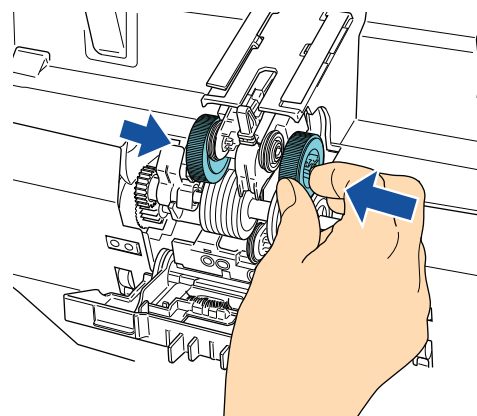

- 2 關上輪蓋。確認輪蓋的二側皆已鎖緊。

首頁

目錄

索引

引言

掃描器概要

文件的裝載方法

指定掃描設定

操作面板的使用方法

各種掃描方式

日常維護

更換耗材

疑難排解

操作設定

附錄

用語表

- 5 關上 ADF。
關於如何關上 ADF，請參閱 ["1.5 開啓 / 關閉 ADF"](#) (第 19 頁)。



小 心

關上 ADF 時，請小心不要夾傷手指。



- 輪蓋打開時，請勿關上 ADF。
- 確認進紙輪已裝妥。如果進紙輪未裝妥，會造成卡紙等進紙問題。

- 6 重設進紙輪計數器。
請依照下列一種方法重設計數器。
- 從操作面板的 [Main Menu] 選擇 [23: Show/Clear Counters]，然後重設計數器。
關於更多詳細資訊，請參閱 ["4.2 Main Menu \(主功能表\)"](#) (第 63 頁)。
 - 啓動 Software Operation Panel，然後重設計數器。關於更多詳細資訊，請參閱 ["重設計數器"](#) (第 182 頁)。

首頁

目錄

索引

引言

掃描器概要

文件的裝載方法

指定掃描設定

操作面板的使用方法

各種掃描方式

日常維護

更換耗材

疑難排解

操作設定

附錄

用語表

7.3 更換分紙輪

1 拿開蓄紙槽上的所有文件。

2 打開 ADF。
關於如何打開 ADF，請參閱 "1.5 開啓 / 關閉 ADF" (第 19 頁)。



小心

關上 ADF 時，請小心不要夾傷手指。

3 從掃描器取出分紙輪。

1 打開輪蓋。以手指握住輪蓋左右二側的凸出部分，然後朝著您的方向向下打開輪蓋。

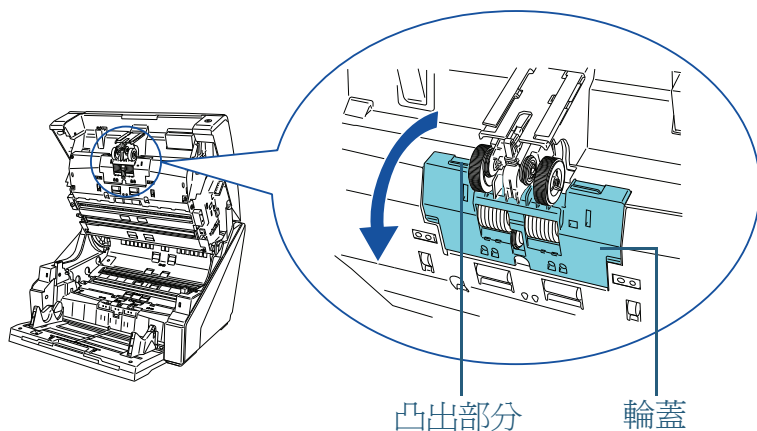

2 向下扳動分紙輪右側的拉桿。

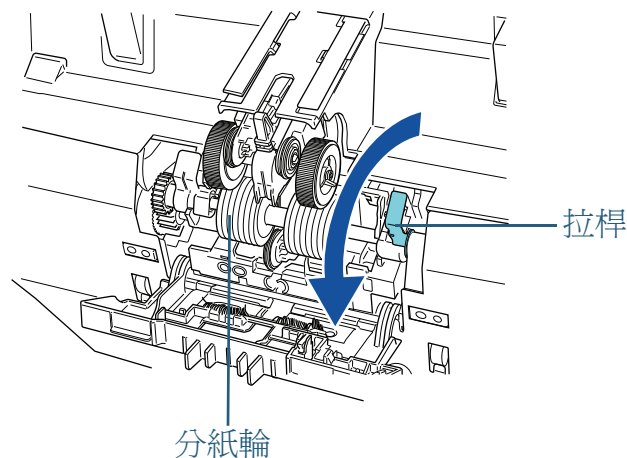

3 向下扳動分紙輪左側的拉桿。

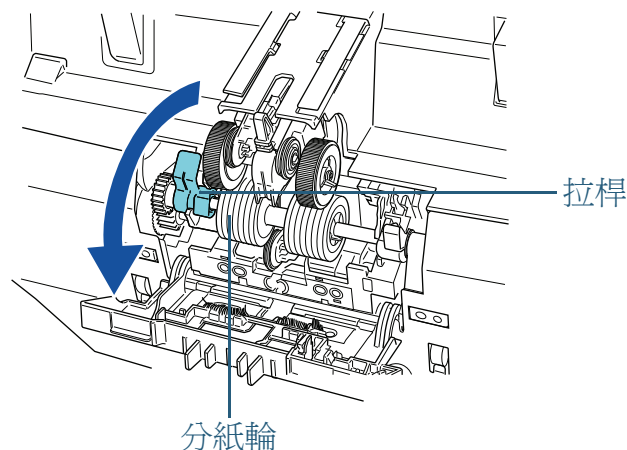

首頁

目錄

索引

引言

掃描器概要

文件的裝載方法

指定掃描設定

操作面板的使用方法

各種掃描方式

日常維護

更換耗材

疑難排解

操作設定

附錄

用語表

4 朝著您的方向扳動分紙輪左側的拉桿，連同輪軸取出分紙輪。

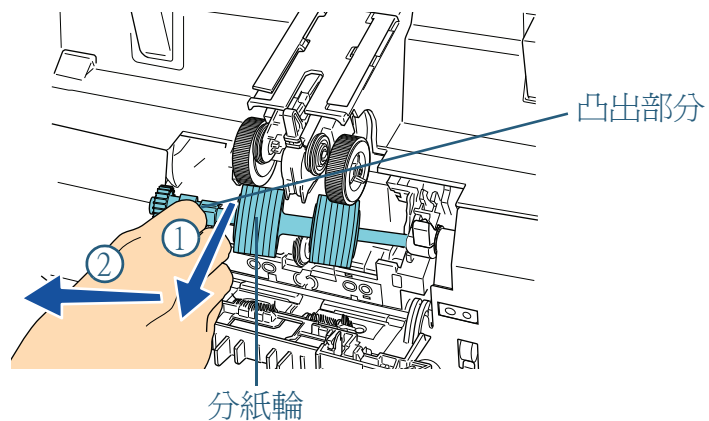

2 向上扳動分紙輪左側的拉桿。

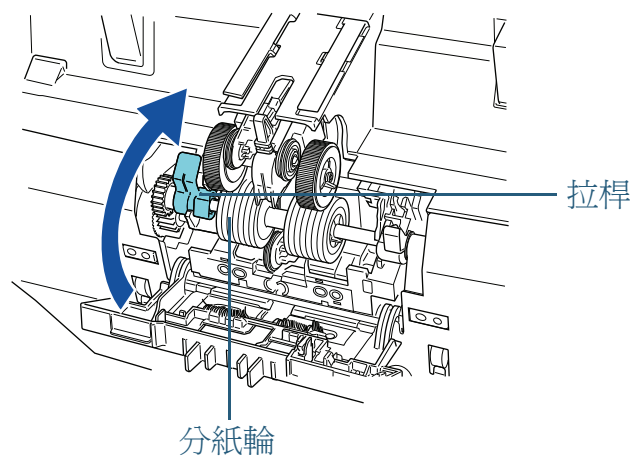

4 將新的分紙輪裝到掃描器上。

1 安裝分紙輪。請先插入輪軸的右側，再插入左側，使凸出部分卡入凹槽。

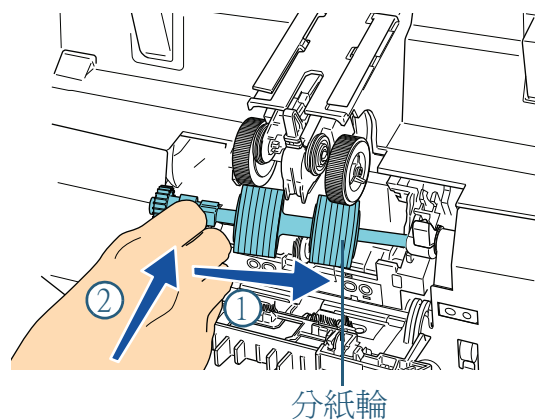

3 向上扳動分紙輪右側的拉桿。

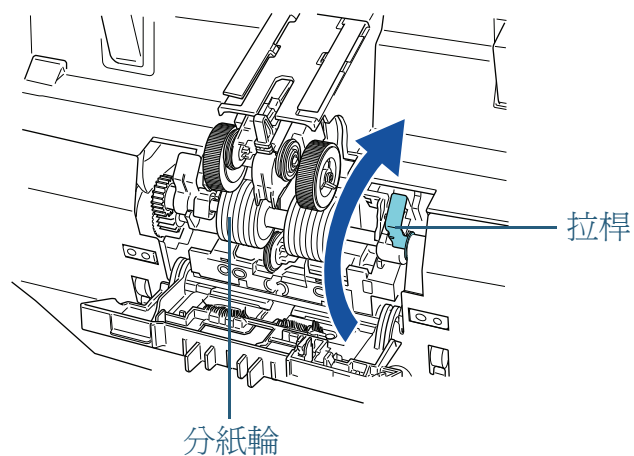

- 4 關上輪蓋。確認輪蓋的二側皆已鎖緊。

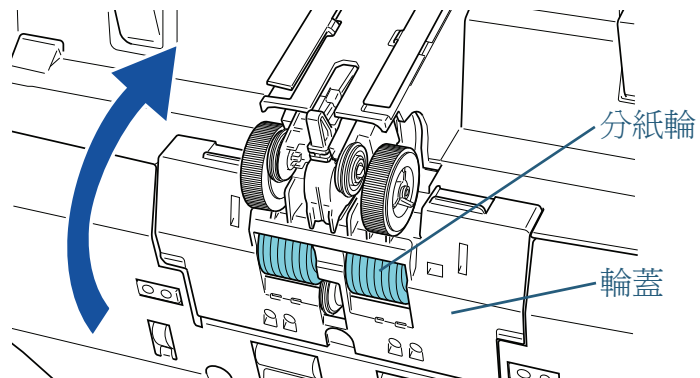

- 5 關上 ADF。
關於如何關上 ADF，請參閱 "1.5 開啓 / 關閉 ADF" (第 19 頁)。

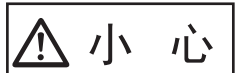

關上 ADF 時，請小心不要夾傷手指。



- 輪蓋打開時，請勿關上 ADF。
- 確認分紙輪已裝妥。如果分紙輪未裝妥，會造成卡紙等進紙問題。

- 6 重設分紙輪計數器。
請依照下列一種方法重設計數器。

- 從操作面板的 [Main Menu] 選擇 [23: Show/Clear Counters]，然後重設計數器。
關於更多詳細資訊，請參閱 "4.2 Main Menu (主功能表)" (第 63 頁)。
- 啓動 Software Operation Panel，然後重設計數器。關於更多詳細資訊，請參閱 "重設計數器" (第 182 頁)。

7.4 更換制動輪

- 1 拿開蓄紙槽上的所有文件。
- 2 送紙槽若已升高，請將其放低。
關於如何調整送紙槽高度，請參閱 "1.7 設定送紙槽的裝載量" (第 22 頁)。
- 3 打開 ADF。
關於如何打開 ADF，請參閱 "1.5 開啓 / 關閉 ADF" (第 19 頁)。

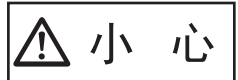

關上 ADF 時，請小心不要夾傷手指。

- 4 從掃描器取出制動輪。
 - 1 打開輪蓋。從中間底部向上打開蓋子。

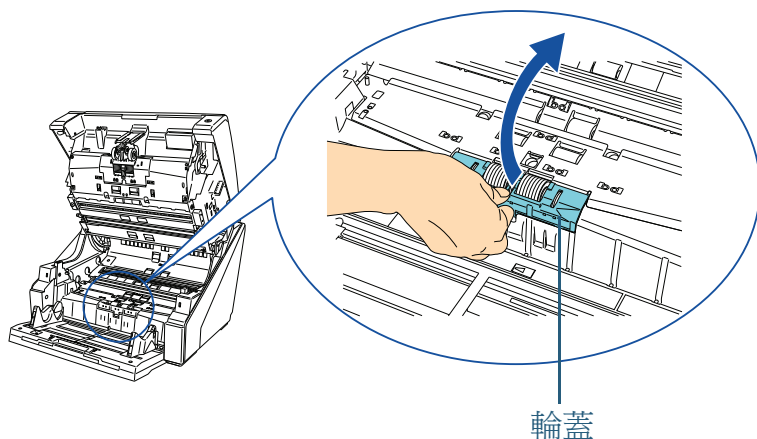

- 2 取下制動輪。先提起制動輪左側，再向左將其拉出。

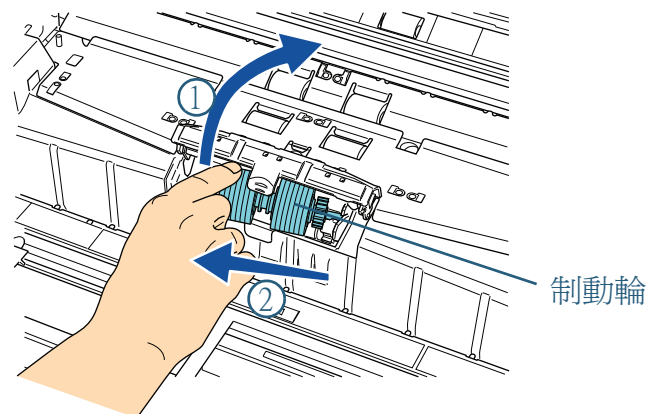

- 5 將新的制動輪裝到掃描器上。
 - 1 安裝制動輪。先插入輪軸的右側，再插入左側。

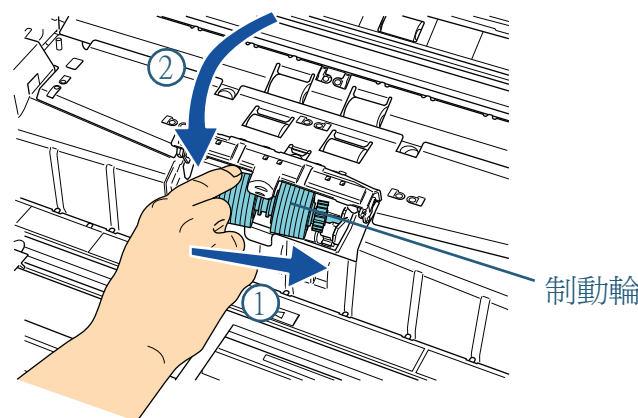

- 2 關上輪蓋。確認輪蓋的二側皆已鎖緊。

- 6 關上 ADF。
關於如何關上 ADF，請參閱 ["1.5 開啓 / 關閉 ADF"](#) (第 19 頁)。



小 心

關上 ADF 時，請小心不要夾傷手指。



- 輪蓋打開時，請勿關上 ADF。
- 確認制動輪已裝妥。如果制動輪未裝妥，會造成卡紙等進紙問題。

- 7 重設制動輪計數器。
請依照下列一種方法重設計數器。

- 從操作面板的 [Main Menu] 選擇 [23: Show/Clear Counters]，然後重設計數器。
關於更多詳細資訊，請參閱 ["4.2 Main Menu \(主功能表\)"](#) (第 63 頁)。
- 啓動 Software Operation Panel，然後重設計數器。關於更多詳細資訊，請參閱 ["重設計數器"](#) (第 182 頁)。

第 8 章 疑難排解

本章說明卡紙和其他問題的解決方法，聯絡掃描器特約服務中心之前的檢查事項，以及如何閱讀掃描器上的產品標籤。



關於本章未提到其他錯誤 / 問題，請參閱「TWAIN 掃描器驅動程式說明」。

8.1 卡紙	138
8.2 操作面板上的錯誤指示	140
8.3 疑難排解	151
8.4 聯絡掃描器特約服務中心之前	166
8.5 查看產品標籤	168

8.1 卡紙

當文件卡在掃描器內部時，請依照下列方式將文件取出。



小心

- 取出卡住的文件時，請小心受傷。
- 取出卡住的文件時，請小心領帶或項鍊等配件遭掃描器夾住。
- 玻璃和導紙板在操作過程中可能會變得非常燙，請小心遭燙傷。

1 拿開蓄紙槽上的所有文件。



小心

當送紙槽上裝有大量文件時，請勿打開 ADF。ADF 若因文件重量而關上，有可能夾傷您的手指。

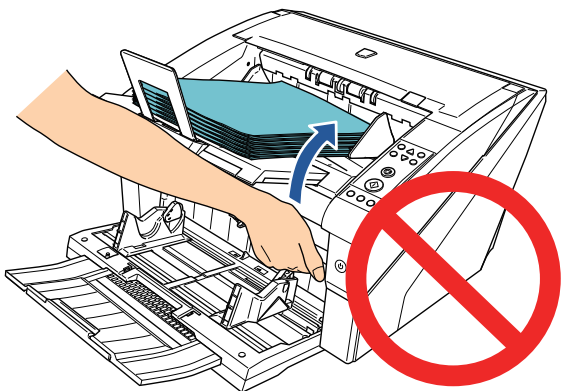

2 打開 ADF/ 頂蓋。

關於如何打開 ADF，請參閱 "1.5 開啓 / 關閉 ADF" (第 19 頁)。

關於如何打開頂蓋，請參閱 "1.6 開啓 / 關閉頂蓋" (第 21 頁)。



小心

關上 ADF/ 頂蓋時，請小心不要夾傷手指。

3 移除卡住的文件。

- ADF 內

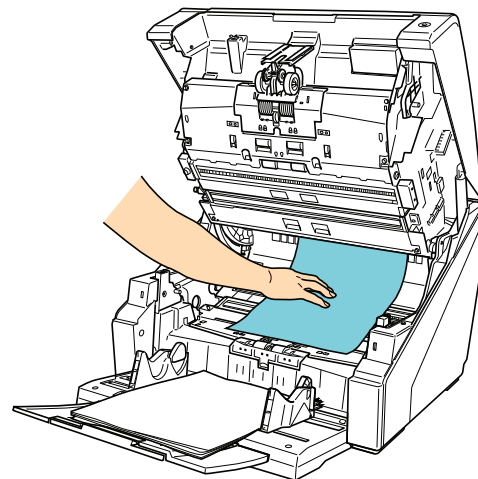

- 頂蓋內側

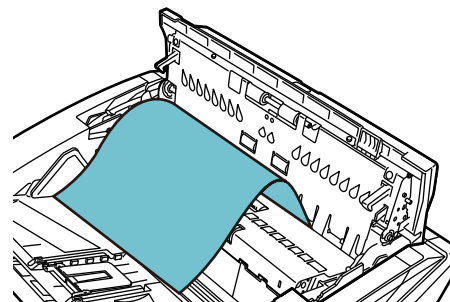



- 當文件卡在輸紙道時，若是以進紙相反方向從 ADF 拉出文件，請小心以免損壞文件。尤其對於不平整的文件（例如含有打孔或貼有膠帶等），從頂蓋取出文件會更容易。
- 確實檢查文件和輸紙道，並移除所有的訂書針和迴紋針，以免造成卡紙。
- 取出加有訂書針或迴紋針的文件時，請小心以免損壞玻璃表面和導紙板。
- 因為輸紙道中的空間有限，請小心以免文件卡在小缺口裡（如下圖所示）。

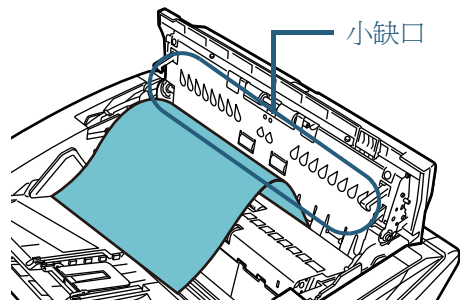

4 關上 ADF/ 頂蓋。

關於如何關上 ADF，請參閱 "1.5 開啓 / 關閉 ADF"（第 19 頁）。

關於如何關上頂蓋，請參閱 "1.6 開啓 / 關閉頂蓋"（第 21 頁）。



- 確認 ADF 已確實關上。如果 ADF 沒有確實關上，可能無法執行掃描。
- 在掃描完成或取消後，有時文件可能還留在 ADF 內，但不會出現任何錯誤訊息。在此情況下，請依照上述步驟 1 到 4 的方法取出文件。

首頁

目錄

索引

引言

掃描器概要

文件的裝載方法

指定掃描設定

操作面板的使用方法

各種掃描方式

日常維護

更換耗材

疑難排解

操作設定

附錄

用語表

8.2 操作面板上的錯誤指示

發生錯誤時，Check LED 會亮橘燈。LCD 上顯示的錯誤碼若是以「J」或「U」字母開頭，表示暫時性異常；若是以「E」、「F」、「C」、「H」、「A」或「L」字母開頭，表示裝置異常。暫時性異常可以由操作者自行解決，但裝置異常需要由維修人員才能解決。按下 [Clear/Back] 或 [Stop] 按鈕可以清除錯誤顯示。注意：若是「卡紙」錯誤，當掃描器內持續一段時間沒有放入文件的話 ([Ready] 狀態)，訊息會消失。

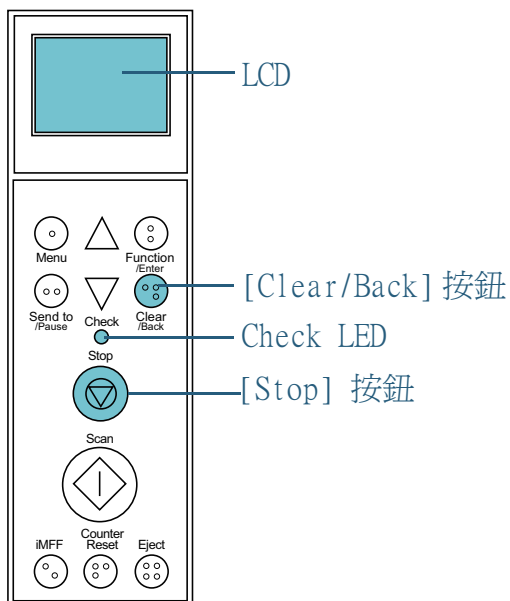

如果電腦上裝有 Error Recovery Guide，當 Windows 作業系統啟動時，會出現 Error Recovery Guide 視窗。發生錯誤或功能異常時，Error Recovery Guide 視窗會顯示相關資訊，例如錯誤的名稱以及錯誤碼（數字）。

請記下視窗中顯示的資訊，然後按一下 [More Info] 按鈕來查看疑難排解方法。



掃描大量以鉛筆書寫而成的文件時，可能會出現以下訊息：

"Clean the consumables (brake roller, separator roller and pick roller) because they may be dirty. Also try pressing the ▽ button to lower the paper separation force when [Ready] is displayed. If this message keeps on appearing, replace the consumables. Refer to the manual for information on how to clean or replace the brake roller."

(耗材 (制動輪，分紙輪和進紙輪) 可能已變髒，請清潔耗材。亦請嘗試在畫面顯示 [Ready] 時，按下 ▽ 按鈕調低分紙力道。如果持續出現此訊息，請更換耗材。關於如何清潔或更換耗材，請參閱使用手冊。)

此訊息只會顯示於操作面板，而且不會出現錯誤碼。

請依照訊息的指示排解疑難。

關於如何清潔耗材，請參閱 "第 6 章 日常維護" (第 116 頁)。

關於如何調整分紙力道，請參閱 "1.9 調整分紙力道" (第 25 頁)。

關於如何更換耗材，請參閱 "第 7 章 更換耗材" (第 128 頁)。



Error Recovery Guide 收錄於 Setup DVD-ROM 中。關於如何安裝 Error Recovery Guide，請參閱「入門指南」的「安裝掃描器軟體」。

暫時性異常

以下為暫時性異常一覽，可由操作者自行解決。

■ 進紙異常

顯示的錯誤碼會以「J」字母開頭。

錯誤碼	錯誤訊息	解決方法
J1:31 J1:32 J1:34 J1:35 J1:3A J1:3B J1:3C J1:3D J1:3E	Paper jam Remove the document and try again. (卡紙 請移除文件後再重試一次。)	<ol style="list-style-type: none"> 1 取出卡住的文件。關於如何取出文件，請參閱 "8.1 卡紙" (第 138 頁)。 2 檢查該文件是否適合使用 ADF 來掃描。關於更多詳細資訊，請參閱 "2.2 可掃描的文件" (第 39 頁)。 3 清潔滾輪。關於更多詳細資訊，請參閱 "第 6 章 日常維護" (第 116 頁)。
J1:50	Paper jam Remove the document and try again. (卡紙 請移除文件後再重試一次。)	<ol style="list-style-type: none"> 1 取出卡住的文件。關於如何取出文件，請參閱 "8.1 卡紙" (第 138 頁)。 2 檢查該文件是否適合使用 ADF 來掃描。關於更多詳細資訊，請參閱 "2.2 可掃描的文件" (第 39 頁)。

錯誤碼	錯誤訊息	解決方法
J0:51	Stopped scanning to prevent paper damage. Remove the document and try again. (為防止文件受損而停止掃描。 請移除文件後再重試一次。)	<ol style="list-style-type: none"> 1 取出卡住的文件。關於如何取出文件，請參閱 "8.1 卡紙" (第 138 頁)。 2 檢查該批次文件中是否混有歪曲或薄紙等不符合規格的文件。關於更多詳細資訊，請參閱 "2.2 可掃描的文件" (第 39 頁)。
J0:52	Paper jam Remove the document and try again. (卡紙 請移除文件後再重試一次。)	<ol style="list-style-type: none"> 1 取出卡住的文件。關於如何取出文件，請參閱 "8.1 卡紙" (第 138 頁)。 2 檢查該文件是否適合使用 ADF 來掃描。關於更多詳細資訊，請參閱 "2.2 可掃描的文件" (第 39 頁)。 3 清潔滾輪。關於更多詳細資訊，請參閱 "第 6 章 日常維護" (第 116 頁)。
J3:54	Skew detected Remove the document and try again. (歪斜檢測 請移除文件後再重試一次。)	<ol style="list-style-type: none"> 1 取出卡住的文件。關於如何取出文件，請參閱 "8.1 卡紙" (第 138 頁)。 2 請確認送紙槽側導板沒有設得太寬。

首頁

目錄

索引

引言

掃描器概要

文件的裝載方法

指定掃描設定

操作面板的使用方法

各種掃描方式

日常維護

更換耗材

疑難排解

操作設定

附錄

用語表

錯誤碼	錯誤訊息	解決方法
J2:55	<p>Multifeed detected (Overlap) Press the iMFF button to eject the document and to suppress multifeed detection from next scans. Press the Eject button just to eject the document. When [Ready] is displayed, increase the paper separation force by using the [△] button to suppress multifeeds.(*1) (多頁進紙檢測 (重疊)) 按下 iMFF 按鈕使掃描器吐出文件，從下次開始不再對文件檢測多頁進紙。按下 Eject 按鈕只會使掃描器吐出文件。 若要抑制多頁進紙檢測，請在操作面板顯示 [Ready] 時，使用 [△] 按鈕加強分紙力道。(*1)</p>	<p>按下操作面板上的 [Eject] 按鈕時，掃描器會吐出多頁進紙的文件。</p>
	<p>Multifeed detected (Overlap) Press the Eject button to eject the document. When [Ready] is displayed, increase the paper separation force by using the [△] button to suppress multifeeds.(*1) (多頁進紙檢測 (重疊)) 按下 Eject 按鈕使掃描器吐出文件。 若要抑制多頁進紙檢測，請在操作面板顯示 [Ready] 時，使用 [△] 按鈕加強分紙力道。(*1)</p>	

錯誤碼	錯誤訊息	解決方法
J2:55	<p>Multifeed detected (Overlap) Press the iMFF button to memorize the multifeed pattern and eject document. Press the Eject button to eject the document. When [Ready] is displayed, increase the paper separation force by using the [△] button to suppress multifeeds.(*1) (多頁進紙檢測 (重疊)) 按下 iMFF 按鈕記憶多頁進紙樣式與排出文件。按下 Eject 按鈕吐出文件。 若要抑制多頁進紙檢測，請在操作面板顯示 [Ready] 時，使用 [△] 按鈕加強分紙力道。(*1)</p>	<p>按下操作面板上的 [Eject] 按鈕時，掃描器會吐出多頁進紙的文件。</p>
	<p>Multifeed detected (Overlap) Press the iMFF button to memorize the multifeed pattern. Press the Eject button to eject the document. When [Ready] is displayed, increase the paper separation force by using the [△] button to suppress multifeeds. (*1) (多頁進紙檢測 (重疊)) 按下 iMFF 按鈕可以記憶多頁進紙樣式，按下 Eject 按鈕則會使掃描器吐出文件。 若要抑制多頁進紙檢測，請在操作面板顯示 [Ready] 時，使用 [△] 按鈕加強分紙力道。(*1)</p>	

首頁

目錄

索引

引言

掃描器概要

文件的裝載方法

指定掃描設定

操作面板的使用方法

各種掃描方式

日常維護

更換耗材

疑難排解

操作設定

附錄

用語表

錯誤碼	錯誤訊息	解決方法
J2:56	Multifeed detected (Length) Press the [Eject] button to eject the document. (多頁進紙檢測 (長度) 按下 [Eject] 按鈕使掃描器吐出文件。)	按下操作面板上的 [Eject] 按鈕時，掃描器會吐出多頁進紙的文件。
J8:01	Sensor(s) dirty Clean the Pick Sensor. (感應器已髒 清潔進紙感應器。)	請清潔感應器。 關於更多詳細資訊，請參閱 "第 6 章 日常維護" (第 116 頁)。
J8:02	Sensor(s) dirty Clean the Skew Sensor. (感應器已髒 清潔歪斜感應器。)	
J8:03	Sensor(s) dirty Clean the FEED-TOP Sensor. (感應器已髒 清潔送紙頂部感應器。)	
J8:04	Sensor(s) dirty Clean the READ-TOP Sensor. (感應器已髒 清潔讀取頂部感應器。)	
J8:05	Sensor(s) dirty Clean the IMP-TOP Sensor. (感應器已髒 清潔列印器頂部感應器。)	
J8:06	Sensor(s) dirty Clean the EXIT Sensor. (感應器已髒 清潔出紙感應器。)	
J8:07	Sensor(s) dirty Clean the JAM Sensor. (感應器已髒 清潔卡紙感應器。)	

錯誤碼	錯誤訊息	解決方法
J9:61	Pick roller error Pull down the Pick Roller Unit to its correct position. Remove excess documents from the hopper. (進紙輪異常 將進紙輪組件下拉至正確位置。 移除送紙槽內的過量文件。)	請確認送紙槽上沒有過多的文件，而且進紙輪組件並非固定在高位。
J9:64	Brake roller/separator roller(s) not installed correctly Set the Brake Roller/Separator Roller(s) unit correctly. (制動輪 / 分紙輪未裝妥 請正確安裝制動輪 / 分紙輪。)	檢查分紙輪或制動輪是否裝妥。 關於如何檢查滾輪，請參閱 "7.3 更換分紙輪" (第 132 頁) 或 "7.4 更換制動輪" (第 135 頁)。

*1: 當分紙力道設定為 [■■■■■] (強) 時，不會出現 "When [Ready] is displayed, increase the paper separation force by using the [△] button to suppress multifeeds." 訊息。

■ 蓋子打開和列印異常

顯示的錯誤碼會以「U」字母開頭。

錯誤碼	錯誤訊息	解決方法
U4:40 (*1)	ADF open (ADF 打開)	關上 ADF，然後重新裝載文件。
U4:41 (*1)	Top cover open (頂蓋開啓)	
U6:B4	Print cartridge not installed (back-side imprinter) Check if the Print Cartridge is mounted correctly. 沒有安裝墨水匣 (背面列印器) 請確認是否正確裝上墨水匣。	此錯誤與列印器 (選購配件) 有關。安裝墨水匣。 關於更多詳細資訊，請參閱「fi-680PRF/PRB 列印器操作指南」。
U6:BA	Print cartridge not installed (front-side imprinter) Check if the Print Cartridge is mounted correctly. 沒有安裝墨水匣 (正面列印器) 請確認是否正確裝上墨水匣。	

*1：如果在掃描器就緒時打開 ADF 或頂蓋，只會出現錯誤訊息，而不會出現錯誤碼。此外，當 ADF 或頂蓋打開時，無法使用操作面板上的按鈕。

裝置異常

以下為裝置異常一覽，需要由維修人員解決。

■ 內部異常，光度異常

顯示的錯誤碼會以「E」字母開頭。

錯誤碼	錯誤訊息	解決方法
E8:8E	SCSI error If the problem persists after turning the power back on, please inform your service engineer of the above error code. (SCSI 異常 重新開啓電源後若仍無法解決問題，請告知維修人員以上錯誤碼。)	關閉掃描器電源，然後重新打開。 如果以此方法無法解決問題，請記下顯示的錯誤碼，然後聯絡原購買經銷商或富士通掃描器的特約服務中心。
E7:D2	EEPROM error If the problem persists after turning the power back on, please inform your service engineer of the above error code. (EEPROM 異常 重新開啓電源後若仍無法解決問題，請告知維修人員以上錯誤碼。)	
E6:D3	Operator Panel error If the problem persists after turning the power back on, please inform your service engineer of the above error code. (操作面板異常 重新開啓電源後若仍無法解決問題，請告知維修人員以上錯誤碼。)	

首頁

目錄

索引

引言

掃描器概要

文件的裝載方法

指定掃描設定

操作面板的使用方法

各種掃描方式

日常維護

更換耗材

疑難排解

操作設定

附錄

用語表

錯誤碼	錯誤訊息	解決方法
E5:EB	Flash error If the problem persists after turning the power back on, please inform your service engineer of the above error code. (Flash 異常 重新開啓電源後若仍無法解決問題，請告知維修人員以上錯誤碼。)	關閉掃描器電源，然後重新打開。 如果以此方法無法解決問題，請記下顯示的錯誤碼，然後聯絡原購買經銷商或富士通掃描器的特約服務中心。
E9:F5	Image memory read-write error (Front) If the problem persists after turning the power back on, please inform your service engineer of the above error code. (影像記憶體讀寫錯誤 (正面) 重新開啓電源後若仍無法解決問題，請告知維修人員以上錯誤碼。)	
E9:F6	Image memory read-write error (Back) If the problem persists after turning the power back on, please inform your service engineer of the above error code. (影像記憶體讀寫錯誤 (背面) 重新開啓電源後若仍無法解決問題，請告知維修人員以上錯誤碼。)	
E9:F7	Extended image memory read-write error (Front) If the problem persists after turning the power back on, please inform your service engineer of the above error code. (擴充影像記憶體讀寫錯誤 (正面) 重新開啓電源後若仍無法解決問題，請告知維修人員以上錯誤碼。)	

錯誤碼	錯誤訊息	解決方法
E9:F8	Extended image memory read-write error (Back) If the problem persists after turning the power back on, please inform your service engineer of the above error code. (擴充影像記憶體讀寫錯誤 (背面) 重新開啓電源後若仍無法解決問題，請告知維修人員以上錯誤碼。)	關閉掃描器電源，然後重新打開。 如果以此方法無法解決問題，請記下顯示的錯誤碼，然後聯絡原購買經銷商或富士通掃描器的特約服務中心。
E2:74	Optical error (ADF Front) If the problem persists after turning the power back on, please inform your service engineer of the above error code. (光度異常 (ADF 正面) 重新開啓電源後若仍無法解決問題，請告知維修人員以上錯誤碼。)	
E3:75	Optical error (ADF Back) If the problem persists after turning the power back on, please inform your service engineer of the above error code. (光度異常 (ADF 背面) 重新開啓電源後若仍無法解決問題，請告知維修人員以上錯誤碼。)	

首頁

目錄

索引

引言

掃描器概要

文件的裝載方法

指定掃描設定

操作面板的使用方法

各種掃描方式

日常維護

更換耗材

疑難排解

操作設定

附錄

用語表

■ 移位異常，風扇異常

顯示的錯誤碼會以「F」字母開頭。

錯誤碼	錯誤訊息	解決方法
F0:C0	Hopper malfunction If the problem persists after turning the power back on, please inform your service engineer of the above error code. (送紙槽異常 重新開啓電源後若仍無法解決問題，請告知維修人員以上錯誤碼。)	<ol style="list-style-type: none"> 1 確認送紙槽下沒有東西。 2 確認送紙槽關閉時進紙輪組不在較高的位置。 3 關閉掃描器電源，然後重新打開。如果以此方法無法解決問題，請記下顯示的錯誤碼，然後聯絡原購買經銷商或富士通掃描器的特約服務中心。
F1:C1	Stacker malfunction If the problem persists after turning the power back on, please inform your service engineer of the above error code. (蓄紙槽異常 重新開啓電源後若仍無法解決問題，請告知維修人員以上錯誤碼。)	關閉掃描器電源，然後重新打開。 如果以此方法無法解決問題，請記下顯示的錯誤碼，然後聯絡原購買經銷商或富士通掃描器的特約服務中心。
F4:C2	Background switching mechanism error (ADF Front) If the problem persists after turning the power back on, please inform your service engineer of the above error code. (背景切換功能異常 (ADF 正面) 重新開啓電源後若仍無法解決問題，請告知維修人員以上錯誤碼。)	

錯誤碼	錯誤訊息	解決方法
F4:C3	Background switching mechanism error (ADF Back) If the problem persists after turning the power back on, please inform your service engineer of the above error code. (背景切換功能異常 (ADF 背面) 重新開啓電源後若仍無法解決問題，請告知維修人員以上錯誤碼。)	關閉掃描器電源，然後重新打開。 如果以此方法無法解決問題，請記下顯示的錯誤碼，然後聯絡原購買經銷商或富士通掃描器的特約服務中心。
F6:EC	Fan error If the problem persists after turning the power back on, please inform your service engineer of the above error code. (風扇異常 重新開啓電源後若仍無法解決問題，請告知維修人員以上錯誤碼。)	

[首頁](#)
[目錄](#)
[索引](#)
[引言](#)
[掃描器概要](#)
[文件的裝載方法](#)
[指定掃描設定](#)
[操作面板的使用方法](#)
[各種掃描方式](#)
[日常維護](#)
[更換耗材](#)
[疑難排解](#)
[操作設定](#)
[附錄](#)
[用語表](#)

■ 晶片異常

顯示的錯誤碼會以「C」字母開頭。

錯誤碼	錯誤訊息	解決方法
C0:E5	Memory error (Front) If the problem persists after turning the power back on, please inform your service engineer of the above error code. (記憶體異常 (正面) 重新開啓電源後若仍無法解決問題，請告知維修人員以上錯誤碼。)	關閉掃描器電源，然後重新打開。 如果以此方法無法解決問題，請記下顯示的錯誤碼，然後聯絡原購買經銷商或富士通掃描器的特約服務中心。
C0:E6	Memory error (Back) If the problem persists after turning the power back on, please inform your service engineer of the above error code. (記憶體異常 (背面) 重新開啓電源後若仍無法解決問題，請告知維修人員以上錯誤碼。)	

錯誤碼	錯誤訊息	解決方法
C0:E9	LSI error (Front) If the problem persists after turning the power back on, please inform your service engineer of the above error code. (LSI 異常 (正面) 重新開啓電源後若仍無法解決問題，請告知維修人員以上錯誤碼。)	關閉掃描器電源，然後重新打開。 如果以此方法無法解決問題，請記下顯示的錯誤碼，然後聯絡原購買經銷商或富士通掃描器的特約服務中心。
C0:EA	LSI error (Back) If the problem persists after turning the power back on, please inform your service engineer of the above error code. (LSI 異常 (背面) 重新開啓電源後若仍無法解決問題，請告知維修人員以上錯誤碼。)	
C8:F0	Internal communication error of the scanner If the problem persists after turning the power back on, please inform your service engineer of the above error code. (掃描器的內部通訊異常 重新開啓電源後若仍無法解決問題，請告知維修人員以上錯誤碼。)	
C6:EF	SPC Error If the problem persists after turning the power back on, please inform your service engineer of the above error code. (SPC 異常 重新開啓電源後若仍無法解決問題，請告知維修人員以上錯誤碼。)	

[首頁](#)
[目錄](#)
[索引](#)
[引言](#)
[掃描器概要](#)
[文件的裝載方法](#)
[指定掃描設定](#)
[操作面板的使用方法](#)
[各種掃描方式](#)
[日常維護](#)
[更換耗材](#)
[疑難排解](#)
[操作設定](#)
[附錄](#)
[用語表](#)

錯誤碼	錯誤訊息	解決方法
C6:F9	USB Error If the problem persists after turning the power back on, please inform your service engineer of the above error code. (USB 異常 重新開啓電源後若仍無法解決問題，請告知維修人員以上錯誤碼。)	關閉掃描器電源，然後重新打開。 如果以此方法無法解決問題，請記下顯示的錯誤碼，然後聯絡原購買經銷商或富士通掃描器的特約服務中心。

■ 燈管電路異常，馬達電路異常

顯示的錯誤碼會以「H」字母開頭。

錯誤碼	錯誤訊息	解決方法
H7:84	Lamp circuit error (Front) If the problem persists after turning the power back on, please inform your service engineer of the above error code. (燈管電路異常 (正面) 重新開啓電源後若仍無法解決問題，請告知維修人員以上錯誤碼。)	關閉掃描器電源，然後重新打開。 如果以此方法無法解決問題，請記下顯示的錯誤碼，然後聯絡原購買經銷商或富士通掃描器的特約服務中心。
H7:85	Lamp circuit error (Back) If the problem persists after turning the power back on, please inform your service engineer of the above error code. (燈管電路異常 (背面) 重新開啓電源後若仍無法解決問題，請告知維修人員以上錯誤碼。)	

錯誤碼	錯誤訊息	解決方法
H1:80 H2:81 H2:82 H5:86 H8:88 H9:89 H1:8A H1:8B H3:8C H4:8D H2:8F H2:90	Motor circuit error If the problem persists after turning the power back on, please inform your service engineer of the above error code. (馬達電路異常 重新開啓電源後若仍無法解決問題，請告知維修人員以上錯誤碼。)	關閉掃描器電源，然後重新打開。 如果以此方法無法解決問題，請記下顯示的錯誤碼，然後聯絡原購買經銷商或富士通掃描器的特約服務中心。
H9:91	CCD 24V error If the problem persists after turning the power back on, please inform your service engineer of the above error code. (CCD 24V 異常 重新開啓電源後若仍無法解決問題，請告知維修人員以上錯誤碼。)	
H6:B1	Imprinter system error If the problem persists after turning the power back on, please inform your service engineer of the above error code. (列印系統異常 重新開啓電源後若仍無法解決問題，請告知維修人員以上錯誤碼。)	

■ 掃描器選購配件異常（只有已安裝列印器時）

顯示的錯誤碼會以「A」字母開頭。

錯誤碼	錯誤訊息	解決方法
A0:B2	Imprinter error (RAM) If the problem persists after turning the power back on, please inform your service engineer of the above error code. (列印器異常 (RAM) 重新開啓電源後若仍無法解決問題，請告知維修人員以上錯誤碼。)	1 請檢查墨水匣是否裝妥。 關於更多詳細資訊，請參閱「fi-680PRF/PRB 列印器操作指南」。 2 關閉掃描器電源，然後重新打開。 如果以此方法無法解決問題，請記下顯示的錯誤碼，然後聯絡原購買經銷商或富士通掃描器的特約服務中心。
A1:B3	Imprinter error (communication timeout) If the problem persists after turning the power back on, please inform your service engineer of the above error code. (列印器異常 (通信逾時) 重新開啓電源後若仍無法解決問題，請告知維修人員以上錯誤碼。)	
A2:B5	Imprinter error (back-side print head) If the problem persists after turning the power back on, please inform your service engineer of the above error code. (列印器異常 (背面列印頭) 重新開啓電源後若仍無法解決問題，請告知維修人員以上錯誤碼。)	

錯誤碼	錯誤訊息	解決方法
A3:B6	Imprinter error (EEPROM) If the problem persists after turning the power back on, please inform your service engineer of the above error code. (列印器異常 (EEPROM) 重新開啓電源後若仍無法解決問題，請告知維修人員以上錯誤碼。)	1 請檢查墨水匣是否裝妥。 關於更多詳細資訊，請參閱「fi-680PRF/PRB 列印器操作指南」。 2 關閉掃描器電源，然後重新打開。 如果以此方法無法解決問題，請記下顯示的錯誤碼，然後聯絡原購買經銷商或富士通掃描器的特約服務中心。
A4:B8	Imprinter error (ROM) If the problem persists after turning the power back on, please inform your service engineer of the above error code. (列印器異常 (ROM) 重新開啓電源後若仍無法解決問題，請告知維修人員以上錯誤碼。)	
A2:BB	Imprinter error (front-side print head) If the problem persists after turning the power back on, please inform your service engineer of the above error code. (列印器異常 (正面列印頭) 重新開啓電源後若仍無法解決問題，請告知維修人員以上錯誤碼。)	

首頁

目錄

索引

引言

掃描器概要

文件的裝載方法

指定掃描設定

操作面板的使用方法

各種掃描方式

日常維護

更換耗材

疑難排解

操作設定

附錄

用語表

■ 感應器異常

顯示的錯誤碼會以「L」字母開頭。

錯誤碼	錯誤訊息	解決方法
L0:11 L1:12 L2:13 L3:14 L4:15 L5:17 L6:1B L7:1C	Sensor error If the problem persists after turning the power back on, please inform your service engineer of the above error code. (感應器異常 重新開啓電源後若仍無 法解決問題，請告知維 修人員以上錯誤碼。)	關閉掃描器電源，然後重新打開。 如果以此方法無法解決問題，請記 下顯示的錯誤碼，然後聯絡原購買 經銷商或富士通掃描器的特約服務 中心。

[首頁](#)
[目錄](#)
[索引](#)
[引言](#)
[掃描器概要](#)
[文件的裝載方法](#)
[指定掃描設定](#)
[操作面板的使用方法](#)
[各種掃描方式](#)
[日常維護](#)
[更換耗材](#)
[疑難排解](#)
[操作設定](#)
[附錄](#)
[用語表](#)

8.3 疑難排解

本節說明使用掃描器時可能發生的問題以及疑難排解方法。尋求維修服務之前，請檢查下列各項。如果問題仍然存在，請檢查 "8.4 聯絡掃描器特約服務中心之前" (第 166 頁) 中的各項，然後聯絡原購買經銷商或富士通掃描器的特約服務中心。

您可能會經歷到下列問題：

問題徵兆
" 掃描器無法啟動。" (第 152 頁)
"LCD 顯示器關閉。" (第 153 頁)
" 無法啟動掃描。" (第 154 頁)
" 在黑白模式下掃描時，相片 / 圖片的畫質不佳。" (第 155 頁)
" 掃描出來的文字或線條品質未符理想。" (第 156 頁)
" 影像變形或模糊。" (第 157 頁)
" 掃描出來的影像出現直向線條。" (第 158 頁)
" 經常發生多頁進紙。" (第 159 頁)
" 經常發生文件無法送入 ADF 的狀況。" (第 161 頁)
" 經常發生卡紙 / 進紙異常。" (第 162 頁)
" 掃描出來的影像變長。" (第 163 頁)
" 掃描出來的影像前端出現陰影。" (第 164 頁)
" 使用 Kofax VRS 時，電腦無法識別掃描器。" (第 165 頁)

[首頁](#)
[目錄](#)
[索引](#)
[引言](#)
[掃描器概要](#)
[文件的裝載方法](#)
[指定掃描設定](#)
[操作面板的使用方法](#)
[各種掃描方式](#)
[日常維護](#)
[更換耗材](#)
[疑難排解](#)
[操作設定](#)
[附錄](#)
[用語表](#)

掃描器無法啟動。

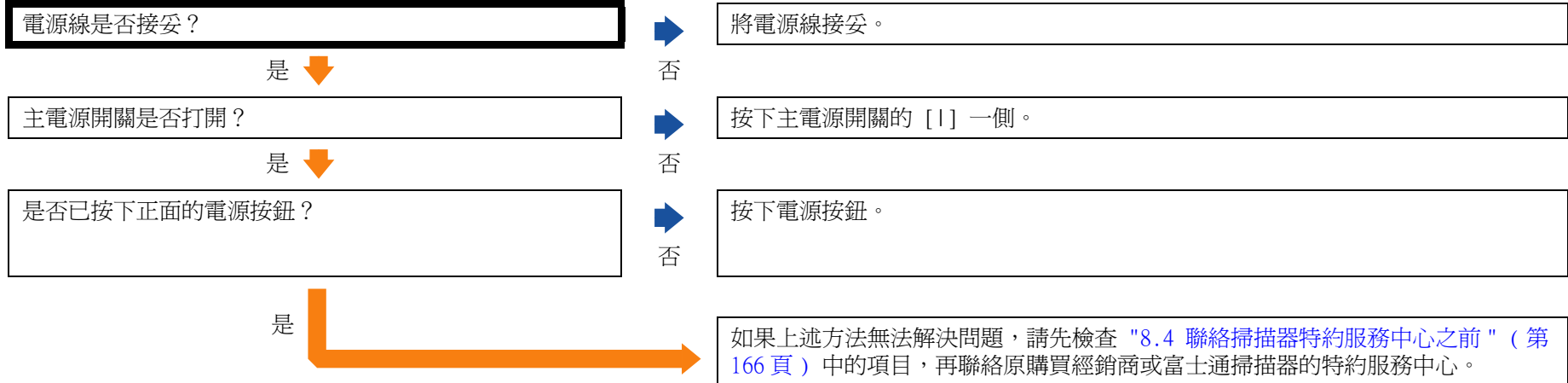

首頁

目錄

索引

引言

掃描器概要

文件的裝載方法

指定掃描設定

操作面板的使用方法

各種掃描方式

日常維護

更換耗材

疑難排解

操作設定

附錄

用語表

LCD 顯示器關閉。

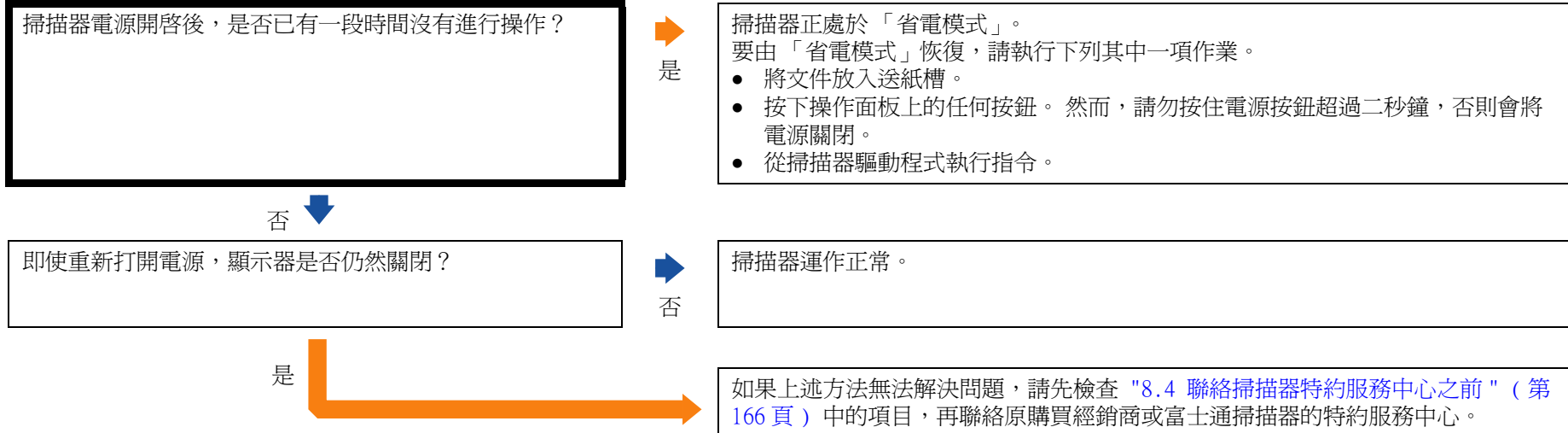

無法啟動掃描。

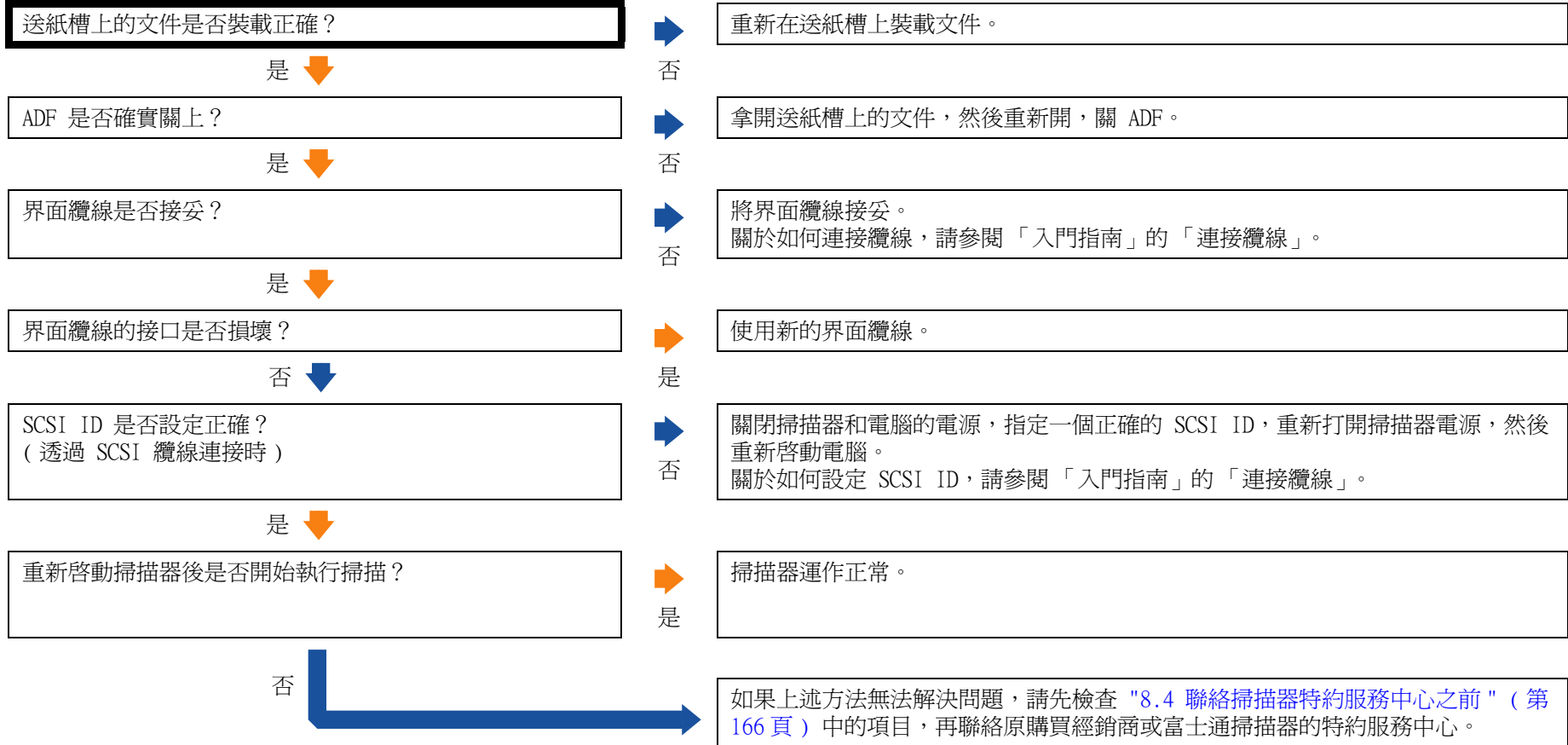

- 首頁
- 目錄
- 索引
- 引言
- 掃描器概要
- 文件的裝載方法
- 指定掃描設定
- 操作面板的使用方法
- 各種掃描方式
- 日常維護
- 更換耗材
- 疑難排解
- 操作設定
- 附錄
- 用語表

在黑白模式下掃描時，相片 / 圖片的畫質不佳。

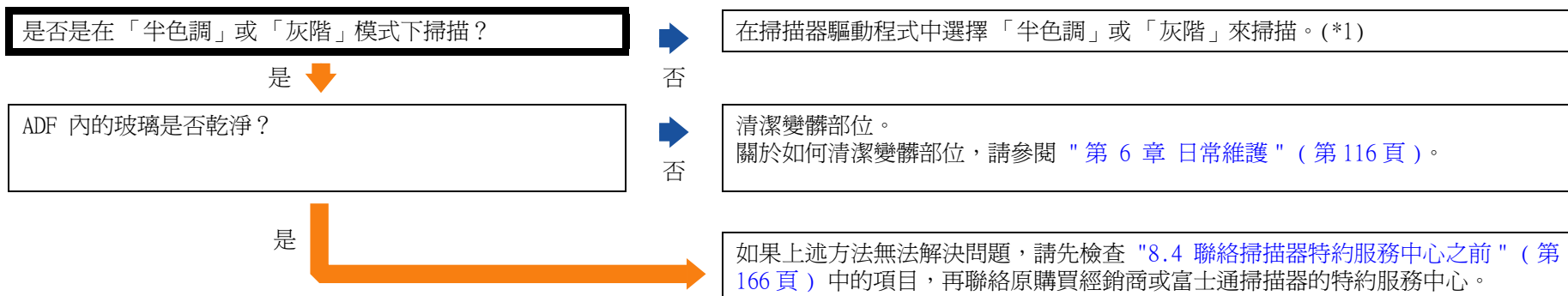

*1: 若只是將圖片或相片「二值化」(輸出為黑白)，掃描出來的影像與原影像可能大有不同。若可以從掃描器驅動程式設定對話方塊指定，請指定影像模式為 [半色調] 或 [灰階] 來掃描。

掃描出來的文字或線條品質未符理想。

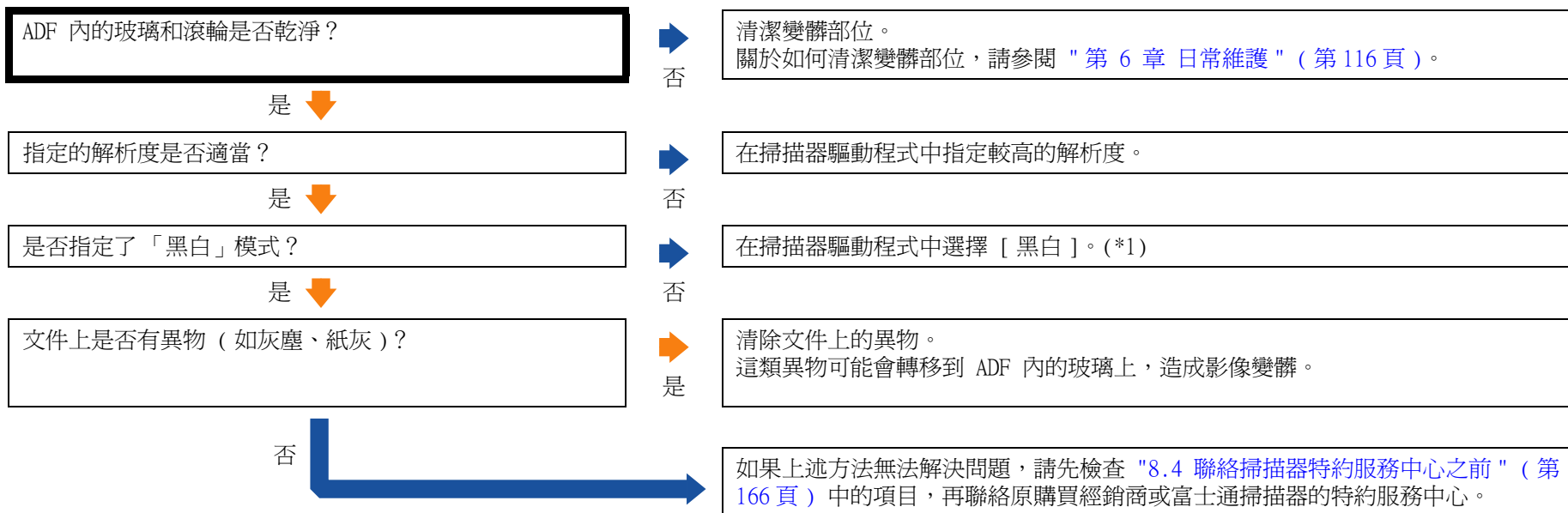

*1: 以「半色調」、「灰階」或「彩色」模式掃描時，掃描出來的影像可能會不夠清晰。如果可以在掃描器驅動程式的設定對話方塊中設定，請將影像類型設定為 [黑白]。

影像變形或模糊。

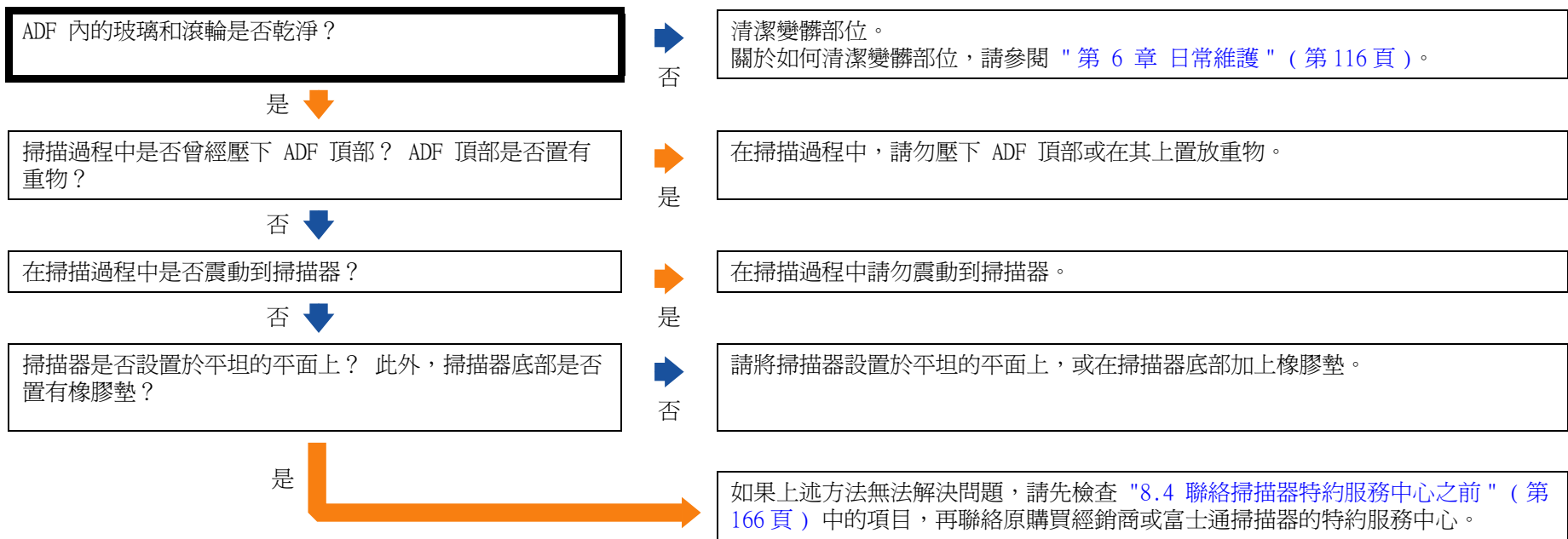

掃描出來的影像出現直向線條。

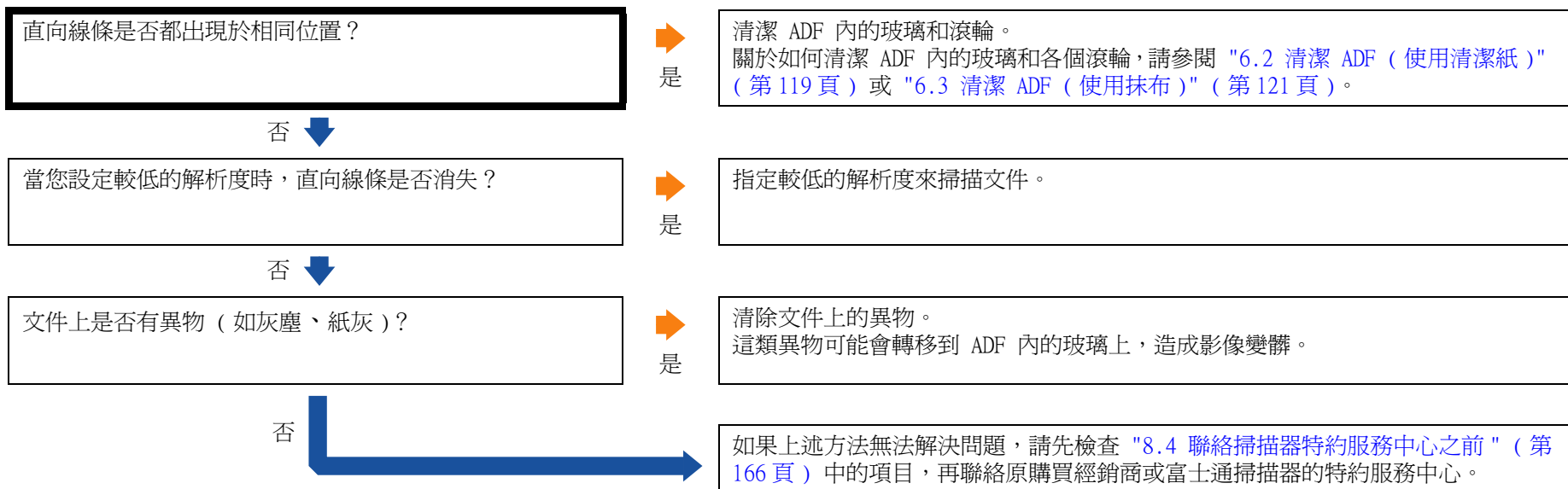

經常發生多頁進紙。

<p>文件是否符合 "紙張性質" (第 39 頁) 中「注意事項」所記載的要求條件？</p>	<p>否</p>	<p>使用符合要求條件的文件。 關於更多詳細資訊，請參閱 "2.2 可掃描的文件" (第 39 頁)。</p>
<p>是 ↓</p>		
<p>啓用多頁進紙檢測功能時，設定是否符合可以正確檢測出多頁進紙的條件？</p>	<p>否</p>	<p>指定符合正確檢測多頁進紙條件的設定。 關於多頁進紙檢測的條件，請參閱 "多頁進紙檢測條件" (第 43 頁)。 若有需要，請指定多頁進紙檢測範圍 "檢測多頁進紙錯誤" (第 110 頁)。</p>
<p>是 ↓</p>		
<p>將文件裝載到掃描器之前是否先鬆紙？</p>	<p>否</p>	<p>裝載之前請先撮鬆文件。</p>
<p>是 ↓</p>		
<p>文件是否剛由影印機或雷射印表機印出？</p>	<p>是</p>	<p>請鬆紙 3 到 4 次以消除靜電。</p>
<p>否 ↓</p>		
<p>文件疊的厚度是否少於 50mm？</p>	<p>否</p>	<p>減少文件疊的張數。</p>
<p>是 ↓</p>		
<p>文件疊的重量是否小於 5 公斤？</p>	<p>否</p>	<p>減少文件疊的張數。</p>
<p>是 ↓</p>		
<p>耗材 (*1) 是否裝妥？</p>	<p>否</p>	<p>請正確安裝耗材 (*1)。 關於安裝耗材的資訊，請參閱 "第 7 章 更換耗材" (第 128 頁)。</p>
<p>是 ↓</p>		
<p>是否有任何耗材 (*1) 變髒？</p>	<p>是</p>	<p>清潔耗材 (*1)。 關於清潔方面的詳細資訊，請參閱 "6.2 清潔 ADF (使用清潔紙)" (第 119 頁) 或 "6.3 清潔 ADF (使用抹布)" (第 121 頁)。</p>
<p>否 ↓</p>		
<p>是否有任何耗材 (*1) 已磨損？</p>	<p>是</p>	<p>檢查耗材計數器。若有需要，請更換耗材。 關於如何更換耗材，請參閱 "第 7 章 更換耗材" (第 128 頁)。</p>
<p>否 ↓</p>		

- 首頁
- 目錄
- 索引
- 引言
- 掃描器概要
- 文件的裝載方法
- 指定掃描設定
- 操作面板的使用方法
- 各種掃描方式
- 日常維護
- 更換耗材
- 疑難排解
- 操作設定
- 附錄
- 用語表

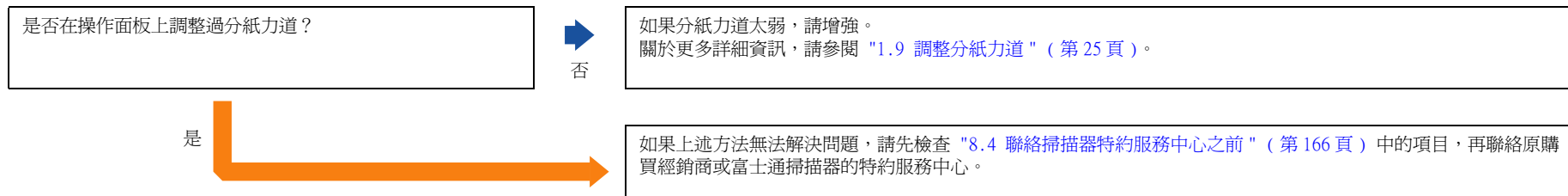

*1: 「耗材」是指進紙輪、分紙輪和制動輪。

首頁

目錄

索引

引言

掃描器概要

文件的裝載方法

指定掃描設定

操作面板的使用方法

各種掃描方式

日常維護

更換耗材

疑難排解

操作設定

附錄

用語表

經常發生文件無法送入 ADF 的狀況。

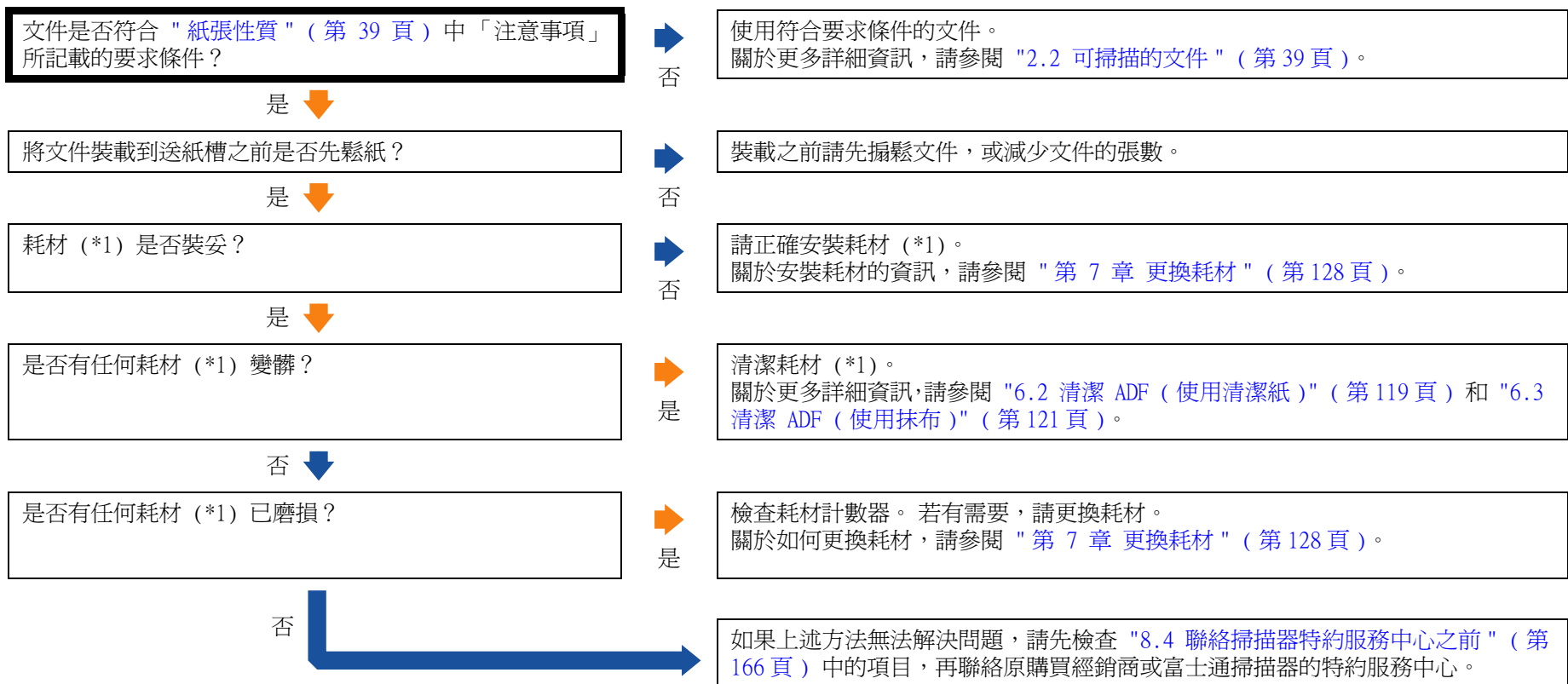

*1: 「耗材」是指進紙輪、分紙輪和制動輪。

經常發生卡紙 / 進紙異常。



*1: 「耗材」是指進紙輪、分紙輪和制動輪。

- 首頁
- 目錄
- 索引
- 引言
- 掃描器概要
- 文件的裝載方法
- 指定掃描設定
- 操作面板的使用方法
- 各種掃描方式
- 日常維護
- 更換耗材
- 疑難排解
- 操作設定
- 附錄
- 用語表

掃描出來的影像變長。

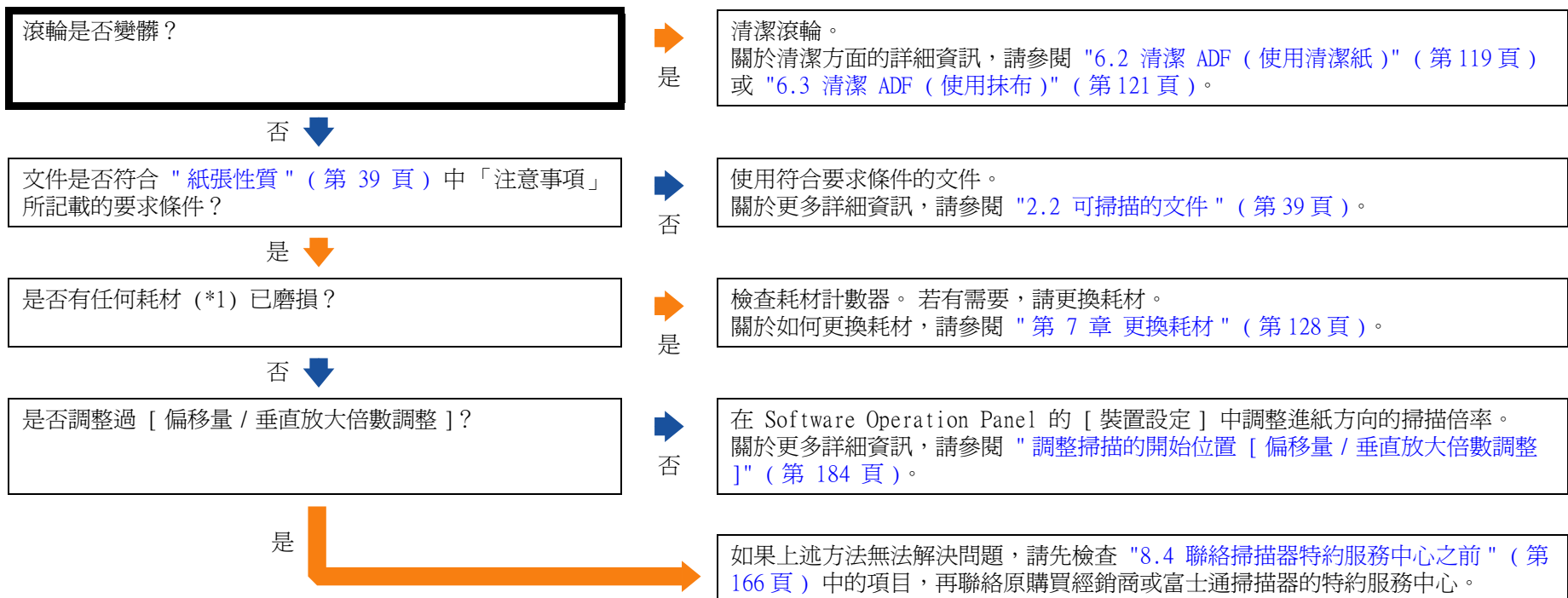

*1: 「耗材」是指進紙輪、分紙輪和制動輪。

掃描出來的影像前端出現陰影。

是否調整過偏移量（掃描的開始位置）？

否

在 Software Operation Panel 的 [裝置設定] 中調整垂直掃描方向的偏移量。關於更多詳細資訊，請參閱 " 調整掃描的開始位置 [偏移量 / 垂直放大倍數調整]" (第 184 頁)。

是

是否使用了篩選（濾鏡）功能？

否

在 Software Operation Panel 的 [裝置設定 2] 中，使用篩選（濾鏡）功能來填補文件邊緣上出現的陰影。關於更多詳細資訊，請參閱 " 消除掃描影像頁緣上的陰影或線條 [頁緣填補 (ADF)]" (第 185 頁)。

是

如果上述方法無法解決問題，請先檢查 "8.4 聯絡掃描器特約服務中心之前" (第 166 頁) 中的項目，再聯絡原購買經銷商或富士通掃描器的特約服務中心。

首頁

目錄

索引

引言

掃描器概要

文件的裝載方法

指定掃描設定

操作面板的使用方法

各種掃描方式

日常維護

更換耗材

疑難排解

操作設定

附錄

用語表

使用 Kofax VRS 時，電腦無法識別掃描器。

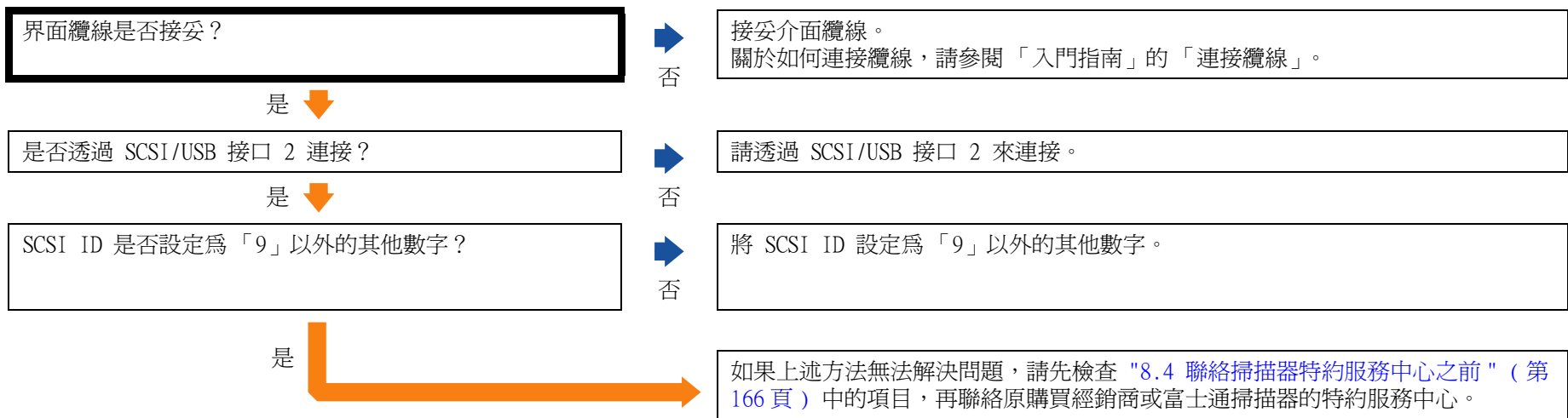

8.4 聯絡掃描器特約服務中心之前

在聯絡原購買經銷商或富士通掃描器的特約服務中心之前，請檢查下列項目。

一般

項目	檢查結果
掃描器型號	例如：fi-6800 若要找出掃描器型號名稱，請參閱 "8.5 查看產品標籤" (第 168 頁)。
序號	例如：000001 若要找出序號，請參閱 "8.5 查看產品標籤" (第 168 頁)。
製造日期	例如：2009-05 (2009 年 5 月) 若要找出製造日期，請參閱 "8.5 查看產品標籤" (第 168 頁)。
購買日期	
問題徵兆	
發生問題的頻率	
是否有本產品的保證書？	
使用的選購配件產品名稱	例如：fi-680PRF 關於選購配件的更多詳細資訊，請參閱 "A.4 掃描器選購配件" (第 218 頁)。

錯誤狀態

■ 電腦連接問題

項目	檢查結果
作業系統版本 (Windows)	
錯誤訊息	
介面類型	例如：SCSI 介面
介面控制器類型	例如：Adaptec SCSI 卡 AHA-2940AU

■ 進紙問題

項目	檢查結果
文件類型	
主要用途	
最後清潔日期	
耗材更換日期	
操作面板狀態	

首頁

目錄

索引

引言

掃描器概要

文件的裝載方法

指定掃描設定

操作面板的使用方法

各種掃描方式

日常維護

更換耗材

疑難排解

操作設定

附錄

用語表

■ 畫質問題

項目	檢查結果
掃描器驅動程式類型和版本	
介面控制器類型	例如：Adaptec SCSI 卡 AHA-2940AU
作業系統版本 (Windows)	
應用軟體	例如：ScandAll PRO、Adobe Acrobat
掃描面	例如：正面、背面、雙面
解析度	例如：600 dpi、75 dpi
影像模式	例如：彩色、灰階、黑白

■ 其他

項目	檢查結果
您能否以電子郵件或傳真傳送輸出結果以及顯示文件狀況的相片？	

首頁

目錄

索引

引言

掃描器概要

文件的裝載方法

指定掃描設定

操作面板的使用方法

各種掃描方式

日常維護

更換耗材

疑難排解

操作設定

附錄

用語表

8.5 查看產品標籤

本節說明如何查看掃描器標籤。

位置

二個標籤的所在位置如下：

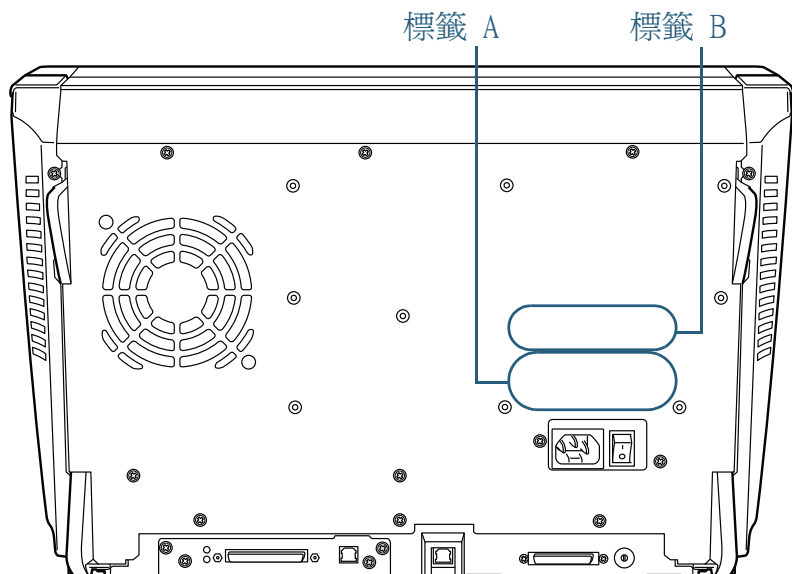

標籤 A (範例)：顯示掃描器資訊。

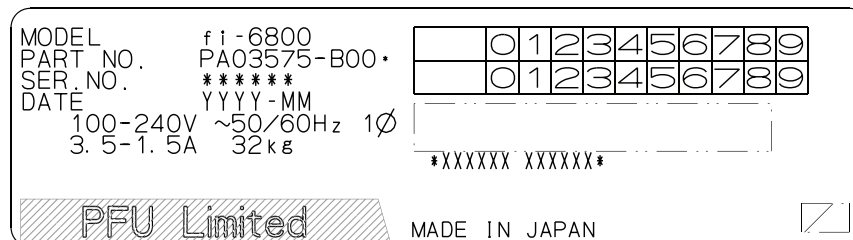

標籤 B (範例)：表示掃描器符合的標準。



第 9 章 操作設定

本章說明如何使用 Software Operation Panel 指定掃描器設定。

9.1 啓動 Software Operation Panel	170
9.2 可設定項目	171
9.3 耗材與頁數計數器的相關設定	180
9.4 掃描的相關設定	184
9.5 多頁進紙檢測的相關設定	201
9.6 待機時間的相關設定	207
9.7 電源開 / 關控制的相關設定	209
9.8 維護 / 選購配件的相關設定	210

9.1 啟動 Software Operation Panel

安裝 Software Operation Panel (SOP) 時，會連同掃描器驅動程式 (TWAIN/ISIS) 或 Kofax VRS 一併安裝。

您可以使用此應用程式來指定掃描器操作和管理耗材的各項設定。



當 Software Operation Panel 正在執行時，請勿使用操作面板。

- 1 確認掃描器已接上電腦，然後打開掃描器電源。
關於如何打開電源，請參閱 "1.3 開啓 / 關閉電源" (第 16 頁)。
- 2 選擇 [開始] 功能表 → [所有程式] → [Scanner Utility for Microsoft Windows] → [Software Operation Panel]。

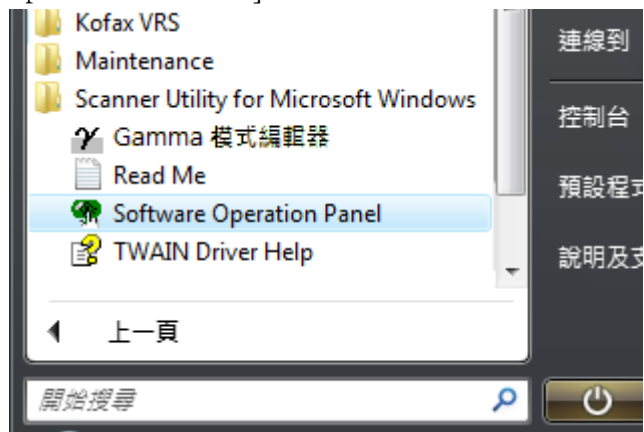

⇒ 出現 [FUJITSU Software Operation Panel] 對話方塊。

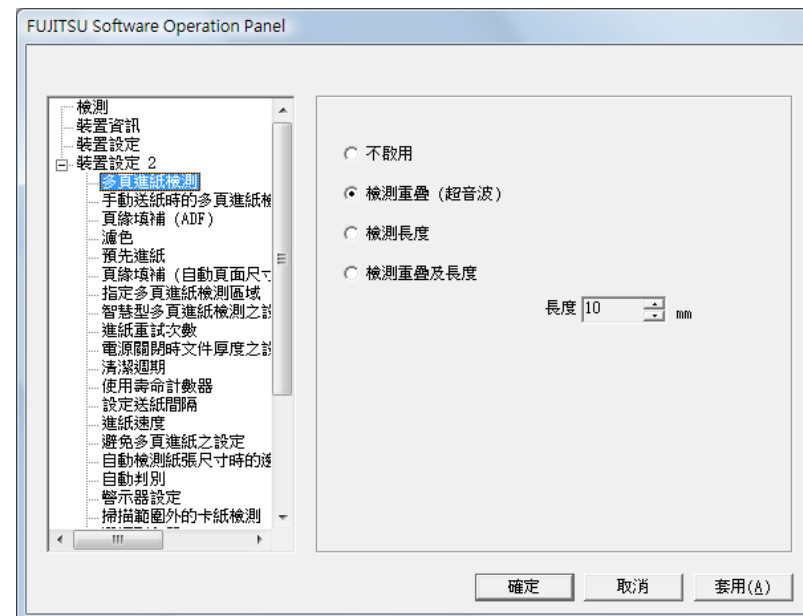

[首頁](#)
[目錄](#)
[索引](#)
[引言](#)
[掃描器概要](#)
[文件的裝載方法](#)
[指定掃描設定](#)
[操作面板的使用方法](#)
[各種掃描方式](#)
[日常維護](#)
[更換耗材](#)
[疑難排解](#)
[操作設定](#)
[附錄](#)
[用語表](#)

9.2 可設定項目

使用 Software Operation Panel 可以對連接到電腦的掃描器指定以下設定。

裝置設定

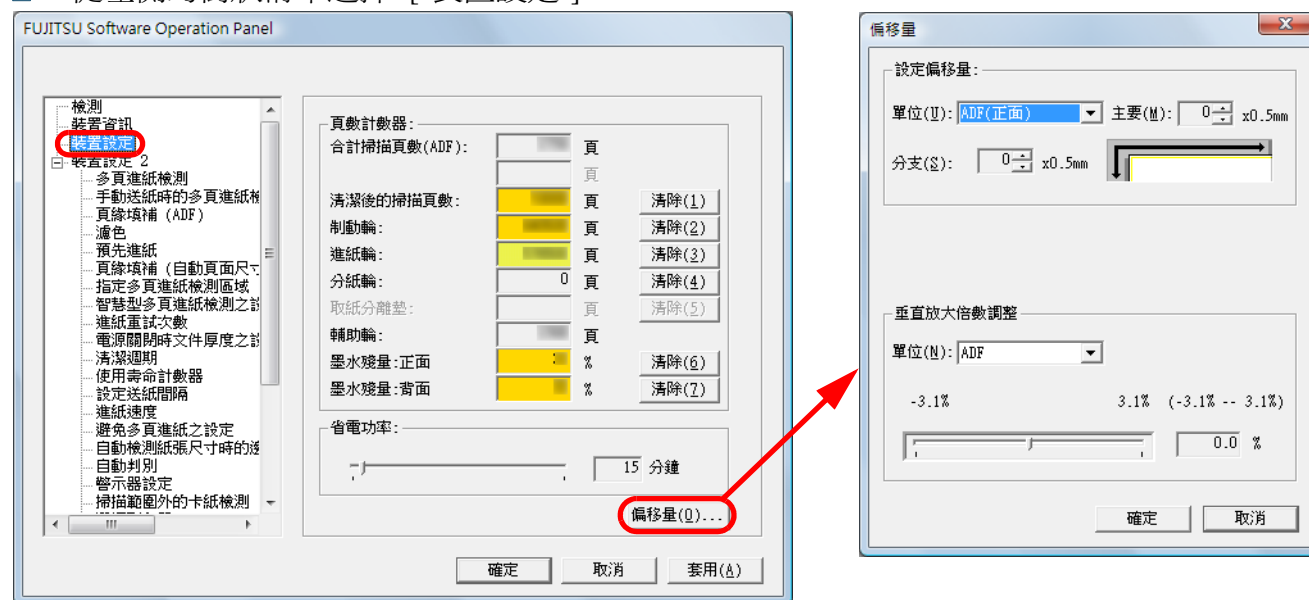
- 1 啓動 Software Operation Panel。
請參閱 "9.1 啓動 Software Operation Panel" (第 170 頁)。
- 2 從左側的樹狀清單選擇 [裝置設定]。



可以在上述對話方塊中指定的項目如下：

項目	概要說明	設定 / 數值	出廠預設值	SCSI 或 USB 接口 1	SCSI 或 USB 接口 2
				○：可設定	
頁數計數器	檢查耗材的更換週期和維修部件的合計掃描頁數。 更換耗材和清潔後，亦可使用此功能來重設計數器。	合計掃描頁數 (ADF) / 清潔後 / 制動輪 / 進紙輪 / 分紙輪 / 輔助輪	0	○	○
		墨水殘量：正面 / 墨水殘量：背面 (只有已安裝列印器時)	只有已當安裝列印器時才會顯示		
省電功率	指定進入「省電模式」之前的等待時間。	範圍：5 分鐘到 235 分鐘 (以 5 分鐘為單位遞增)	15 分鐘	○	○
偏移量	針對指定掃描面調整開始掃描的位置。	套用至： 透過 SCSI/USB 接口 1 連接時 ADF (正面) / ADF (背面) 透過 SCSI/USB 接口 2 連接時 ADF (背面) 主要 / 分支：-2 mm 到 3 mm (以 0.5 mm 為單位遞增)	主要 / 分支：0 mm	○	○
垂直放大倍數調整	針對指定掃描方式調整進紙方向的放大倍率。	套用至：ADF 設定範圍：-3.1% 到 3.1% (以 0.1% 為單位遞增)	0%	○	○

首頁

目錄

索引

引言

掃描器概要

文件的裝載方法

指定掃描設定

操作面板的使用方法

各種掃描方式

日常維護

更換耗材

疑難排解

操作設定

附錄

用語表

裝置設定 2

- 1 啓動 Software Operation Panel。
請參閱 "9.1 啓動 Software Operation Panel" (第 170 頁)。
- 2 從左側的樹狀清單選擇 [裝置設定 2]。

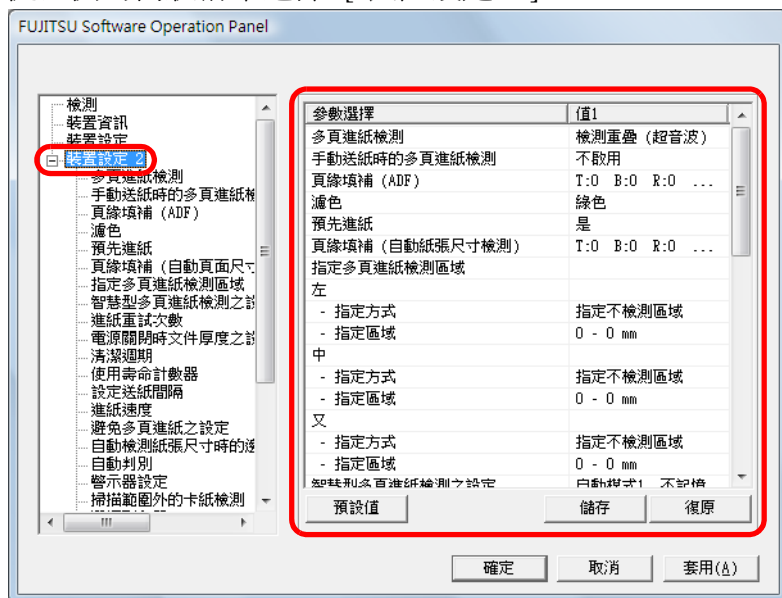

按一下左側樹狀清單中的一個項目，右側即顯示出設定 (參數) 的詳細資訊。

按一下 [預設值] 按鈕可以將設定重設為出廠預設值。

按一下 [儲存] 按鈕可以將 Software Operation Panel 中的設定值存檔。

按一下 [復原] 按鈕可以還原 Software Operation Panel 中已儲存的設定。

可以在上述對話方塊中指定的項目如下：

首頁

目錄

索引

引言

掃描器概要

文件的裝載方法

指定掃描設定

操作面板的使用方法

各種掃描方式

日常維護

更換耗材

疑難排解

操作設定

附錄

用語表

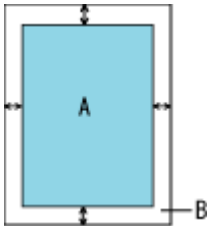
項目	概要說明	設定 / 數值	出廠預設值	SCSI 或 USB 接口 1	SCSI 或 USB 接口 2
				○：可設定 -：不可設定	
多頁進紙檢測	指定多頁進紙檢測的方法。可藉由監控重疊，文件長度或二者來檢測，亦可從掃描器驅動程式的設定對話方塊指定此設定。注意：在此情況下，是以掃描器驅動程式的設定為優先。	無 / 檢測重疊 [超音波] / 檢測長度 / 檢測重疊及長度 (藉由長度差異來進行檢測時，請選擇 10/15/20 mm 其中之一)	檢測重疊 [超音波]	○	○
手動送紙時的多頁進紙檢測	指定此項可以在手動送紙時啟用多頁進紙檢測。	SCSI 或 USB 接口 1： 不啟用 / 根據驅動程式的設定 SCSI 或 USB 接口 2： 不啟用 / 根據多頁進紙檢測設定	不啟用	○	○
頁緣填補 (ADF)	針對掃描出來的影像頁緣，指定要填補黑色或白色的寬度。背景若是白色，會以白色填補頁緣；背景若是黑色，則會以黑色填補。亦可從掃描器驅動程式的設定對話方塊指定此設定。注意：在此情況下，是以數值較大的設定為優先。	頂端 / 左端 / 右端：0 mm 到 15 mm 底端：-7 mm 到 7 mm (以 1 mm 為單位遞增)  (A：影像；B：填補區域；A+B：輸出)	頂端 / 底端 / 左端 / 右端：0 mm	○	-
濾色	選擇要從掃描影像 (僅限於黑白 / 灰階模式) 濾除的顏色。亦可從掃描器驅動程式的設定對話方塊指定此設定。注意：在此情況下，是以掃描器驅動程式的設定為優先。	紅色 / 綠色 / 藍色 / 白色	綠色	○	-
預先進紙	若要以處理速度為優先，請選擇 [是]，否則請選擇 [否]。亦可從掃描器驅動程式的設定對話方塊指定此設定。注意：在此情況下，是以掃描器驅動程式的設定為優先。	是 / 否	是	○	-

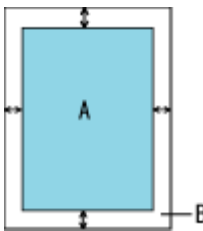
項目	概要說明	設定 / 數值	出廠預設值	SCSI 或 USB 接口 1	SCSI 或 USB 接口 2
				○：可設定 -：不可設定	
頁緣填補 (自動紙張尺寸檢測)	選擇 [自動紙張尺寸檢測] 時，指定要填補的範圍。 針對掃描出來的影像頁緣，指定要填補黑色或白色的寬度。 亦可從掃描器驅動程式的設定對話方塊指定此設定。注意：在此情況下，是以數值較大的設定為優先。	頂端 / 底端 / 左端 / 右端：0 mm 到 7.5 mm (以 0.5 mm 為單位遞增)  (A：影像；B：填補區域；A+B：輸出)	頂端 / 底端 / 左端 / 右端：0 mm	○	-
指定多頁進紙檢測區域	選擇範圍：勾選此項以限制執行多頁進紙檢測的範圍。	[選擇範圍] 核取方塊	未勾選	○	○
	啟用 / 不啟用 (左 / 中 / 右)：指定是否要對選取區域啟用多頁進紙檢測。	啟用 / 不啟用 (勾選 [選擇範圍] 時)	不啟用		
	開始位置：指定檢測範圍的開始位置，亦即由文件頂端開始起算的長度 (mm)。	0 mm 到 510 mm (以 2 mm 為單位遞增)	0 mm		
	結束位置：指定檢測範圍的結束位置，亦即由文件頂端開始起算的長度 (mm)。	0 mm 到 510 mm (以 2 mm 為單位遞增)	0 mm		

項目	概要說明	設定 / 數值	出廠預設值	SCSI 或 USB 接口 1	SCSI 或 USB 接口 2
				○：可設定 -：不可設定	
智慧型多頁進紙檢測之設定	如果文件的指定位置貼有相同大小的紙張，可以設定掃描器來記憶所貼紙張的位置，不再將該位置檢測為多頁進紙。 注意：必須先在 "指定多頁進紙檢測的方法 [多頁進紙檢測]" (第 201 頁) 或掃描器驅動程式的設定對話方塊中，將多頁進紙檢測的方式選擇為 [檢測重疊 (超音波)]。亦可從操作面板指定此設定。	手動模式 / 自動模式 1 / 自動模式 2	手動模式	○	○
	勾選此項以清除「自動模式」下所記憶的重疊形式 (長度, 位置)。	[清除重疊形式] 核取方塊	未勾選		
	指定使用 Kofax VRS 時是否要啟用 [Scan] 按鈕。	Scan 按鈕之功能 (VRS)	不啟用		
	指定是否要將視窗中顯示的多頁進紙影像記憶為多頁進紙樣式。	[自動記憶多頁進紙檢測樣式 (僅限於多頁進紙的影像顯示時)] 核取方塊	未勾選		
	指定是否要在電源關閉時記憶多頁進紙樣式。	記憶 / 不記憶	不記憶		
進紙重試次數	指定此設定以變更進紙異常時的進紙重試次數。 亦可從操作面板指定此設定。	1 到 12 次	3 次	○	○
在電源關閉時文件厚度之設定	指定是否要在電源關閉時保持操作面板的分紙力道設定。	記憶 / 不記憶	不記憶	○	○
清潔週期	指定掃描器的清潔週期。 亦可指定是否要從掃描器驅動程式顯示清潔訊息。	1,000 到 255,000 張 (以 1,000 為單位遞增) [顯示清潔指示] 核取方塊	10,000 張 未勾選	○	○
使用壽命計數器	指定耗材的更換週期。	各個耗材 10,000 到 2,550,000 張 (以 10,000 為單位遞增)	600,000 張	○	○

項目	概要說明	設定 / 數值	出廠預設值	SCSI 或 USB 接口 1	SCSI 或 USB 接口 2
				○：可設定 -：不可設定	
設定送紙間隔	啓用「自動頁面尺寸檢測」設定來掃描時，若因文件大幅歪斜導致掃描出來的影像底端局部消失，請指定較長的送紙間隔。 指定較長的時間時，會加長每張文件之間的掃描間隔。	窄（預設值） - 寬 (1 到 4 等級)	窄（預設值）	○	○
進紙速度	如果經常發生多頁進紙或卡紙，啓用此設定會使進紙速度變慢。 亦可從操作面板指定此設定。	一般 / 更慢	普通	○	○
避免多頁進紙之設定	若紙張在分紙輪處滑開造成進紙異常，或掃描寬度較窄的薄紙時發生卡紙，降低進紙輪組件並保持在較低位置或許可以改善問題（停用「避免多頁進紙之設定」）。 亦可從操作面板指定此設定。	啓用 / 不啓用	啓用	○	○
自動檢測紙張尺寸時的邊界	指定是否要最佳化（進位 / 捨去）掃描影像資料不完整的部分。	一般 / 最佳化	一般	○	-
自動判別	指定自動彩色 / 黑白檢測的臨界值等級。	1 到 255 等級	5	○	-
警示器設定	指定是否要在發生多頁進紙或卡紙等問題時鳴響警示。 亦可從操作面板指定此設定。	不啓用警示器 / 低音量警示 / 高音量警示	不啓用警示器	○	○
掃描範圍外的卡紙檢測	指定當文件歪斜並超出可掃描的範圍時，是否判斷為卡紙。	啓用 / 不啓用	啓用	○	○
選擇列印器	指定要使用的列印器（同時安裝「正面列印器」和「背面列印器」時）。 亦可從掃描器驅動程式的設定對話方塊指定此設定。注意：在此情況下，是以掃描器驅動程式的設定為優先。	普通（根據主機指定）/ 強制選擇正面列印器 / 強制選擇背面列印器 (只有已安裝列印器選購配件時)	普通 (根據主機指定)	○	○

首頁

目錄

索引

引言

掃描器概要

文件的裝載方法

指定掃描設定

操作面板的使用方法

各種掃描方式

日常維護

更換耗材

疑難排解

操作設定

附錄

用語表

項目	概要說明	設定 / 數值	出廠預設值	SCSI 或 USB 接口 1	SCSI 或 USB 接口 2
				○：可設定 -：不可設定	
手動送紙時的超時時間	指定要取消手動送紙模式的等待時間。 亦可從操作面板指定此設定。	透過 SCSI/USB 接口 1 連接時： 5、10、20、30、40、50、60、70、 80、90、100、110、120、180、240、 300、360、420、480、540、600、 900、1200、1500、1800、1999（秒） 透過 SCSI/USB 接口 2 連接時： 5、10、20、30（秒）	10 秒	○	○
紙張保護	指定是否要啓用紙張保護。 啓用此項設定可以在檢測出異常捲曲的文件時停止掃描，因此可降低文件受損的可能性。 「手動送紙」模式會停用「紙張保護」功能。 亦可從掃描器驅動程式的設定對話方塊或操作面板指定此設定。注意： 除非您已指定以操作面板的設定為優先，否則會以掃描器驅動程式的設定為優先。	啓用 / 不啓用	不啓用	○	○
紙張保護敏感度	啓用紙張保護時，可以指定敏感度等級來檢測異常進紙情況。 亦可從操作面板指定此設定。注意： 亦可指定以操作面板的設定為優先。	低 / 中 / 高	中	○	○
含有索引標籤的文件之掃描設定（自動頁面尺寸檢測）	對於頁面底端貼有索引標籤或索引貼紙的文件，啓用「自動頁面尺寸檢測」設定來掃描時，可以保留掃描影像的凸出部分（索引標籤或索引貼紙）。 指定 [含有索引標籤的文件] 會顯示標籤部分的影像，但掃描速度會變慢。	透過 SCSI/USB 接口 1 連接時 含有索引標籤 / 不含索引標籤 / 非長方形的文件 透過 SCSI/USB 接口 2 連接時 含有索引標籤 / 不含索引標籤的文件	不含索引標籤的文件	○	○

項目	概要說明	設定 / 數值	出廠預設值	SCSI 或 USB 接口 1	SCSI 或 USB 接口 2
				○：可設定 -：不可設定	
深色背景文件之掃描設定	無法正確檢測深色背景文件的頁緣時，請指定此設定。您可指定敏感度等級以便正確檢測出深色背景文件的邊緣。	啓用 / 不啓用 背景色的濃度：1 到 5 (等級)	不啓用	-	○
預留頁緣 / 裁剪頁緣	針對 [自動頁面尺寸檢測] 中所檢測的掃描文件輸出影像調整大小。	預留頁緣：0 mm 到 5 mm (以 1 mm 為單位遞增) 裁剪頁緣：-5 mm 到 0 mm (以 1 mm 為單位遞增)	0 mm	-	○
維檢週期	指定掃描器的維檢 (需由服務人員執行) 週期。 距離上次定期維檢後經過指定時間期間後，便會出現定期維檢訊息。	不啓用 / 啓用 維檢週期：1 到 12 個月	不啓用	○	○
多元濾色	選擇要從掃描影像 (僅限於黑白 / 灰階模式) 濾除的顏色。您可以在 [多元濾色] 中指定任何要濾除的顏色。 注意：若已在掃描器驅動程式的設定對話方塊中指定任何濾色，則會以掃描器驅動程式的設定為優先。	使用驅動程式的設定 / 自訂	使用驅動程式的設定	-	○
預留掃描控制	若因文件大幅歪斜導致部分影像消失，會以最佳的位置輸出影像。	一般 / 最佳化 黑框粗細：「細」(標準) 到「粗」(1 到 3 等級)	一般	○	-

9.3 耗材與頁數計數器的相關設定

確認與重設計數器

■ 檢查計數器

請檢查耗材的更換週期和維修部件的合計掃描頁數。

需要更換耗材，更換維修部件或清潔時，計數器的背景色會改變。在下列情況下，計數器的背景色會改變：

- 更換耗材後，頁數計數器到達 Software Operation Panel "指定耗材的更換週期 [使用壽命計數器]" (第 183 頁) 中設定值的 95% 時，背景色會變為淡黃色，到達 100% 時則會變為黃色。(制動輪 / 進紙輪 / 分紙輪計數器)
- 掃描器藉由監控滾輪的耗損程度，判斷滾輪狀況已超過可修正的臨界值，背景色會變為黃色。(輔助輪計數器)
- 清潔後，頁數計數器到達 Software Operation Panel "指定掃描器的清潔週期 [清潔週期]" (第 183 頁) 中設定值的 100% 時，背景色會變為黃色。(清潔計數器)
- 剩餘墨水量在 33% 以下時，背景色會變為黃色。只有已安裝列印器時才會顯示。(墨水殘量：正面 / 墨水殘量：背面)

- 1 啟動 Software Operation Panel。
請參閱 "9.1 啟動 Software Operation Panel" (第 170 頁)。
- 2 從左側的樹狀清單選擇 [裝置設定]。

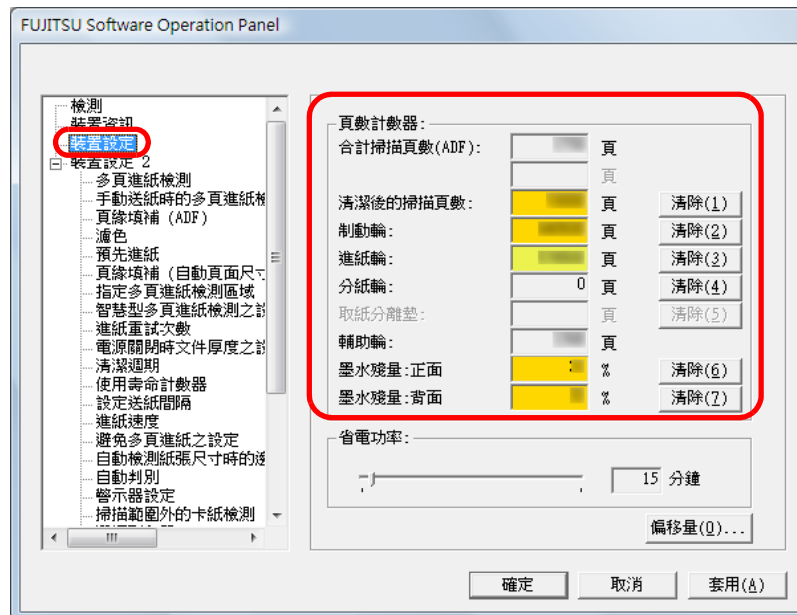

您可以在此對話方塊確認下列項目：

項目	概要說明
合計掃描頁數 (ADF)	透過 ADF 掃描的張數 (概數，以 10 為單位)
清潔後的掃描頁數	上一次清潔後的掃描張數 (概數，以 50 為單位)
制動輪	上一次更換制動輪後的掃描張數 (概數，以 500 為單位)

項目	概要說明
進紙輪	上一次更換進紙輪後的掃描張數（概數，以 500 為單位）
分紙輪	上一次更換分紙輪後的掃描張數（概數，以 500 為單位）
輔助輪	合計進紙張數（概數，以 500 為單位）
墨水殘量：正面	正面列印器（選購配件）墨水匣中的剩餘墨水量。 （只有已安裝列印器時才會顯示。）
墨水殘量：背面	背面列印器（選購配件）墨水匣中的剩餘墨水量。 （只有已安裝列印器時才會顯示。）

首頁

目錄

索引

引言

掃描器概要

文件的裝載方法

指定掃描設定

操作面板的使用方法

各種掃描方式

日常維護

更換耗材

疑難排解

操作設定

附錄

用語表

■ 重設計數器

更換耗材或清潔後，請依照下列方式重設對應的計數器。

1 按一下已更換耗材的 [清除] 按鈕。

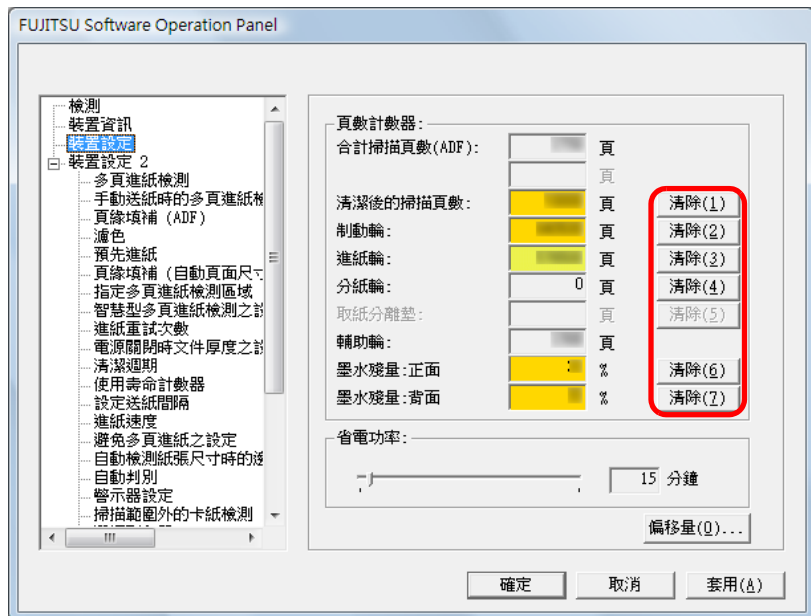

⇒ 計數器歸零。
至於墨水殘量會重設為 100。

! 無法將輔助輪計數器歸零，此計數器需要維修人員才能歸零。
關於更多詳細資訊，請聯絡原購買經銷商或富士通掃描器的特約服務中心。

2 按一下 Software Operation Panel 中的 [確定] 按鈕。

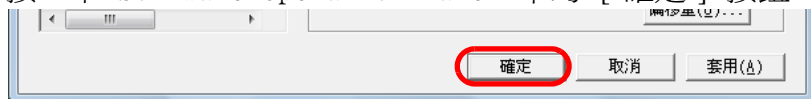

■ 耗材更換 / 清潔訊息

使用掃描器時，有時可能會出現如下訊息：
耗材更換訊息：

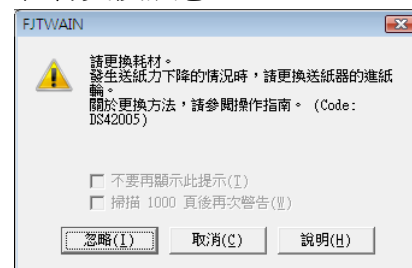

清潔訊息：

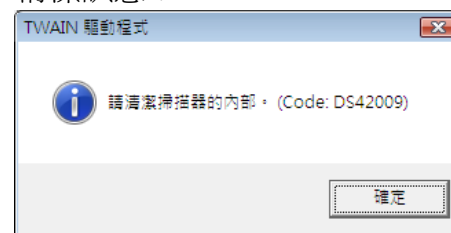

請依照畫面上的指示清潔掃描器或更換耗材。

按一下 [忽略] 按鈕時，清潔指示會消失並繼續掃描。雖然可能在一段時間內仍然可以繼續掃描，但建議您儘快更換耗材。

若要立即停止掃描並著手更換耗材，請按一下 [取消] 按鈕。

關於如何更換耗材，請參閱 下列章節：

- 進紙輪 "7.2 更換進紙輪" (第 130 頁)
- 分紙輪 "7.3 更換分紙輪" (第 132 頁)
- 制動輪 "7.4 更換制動輪" (第 135 頁)

關於清潔掃描器的詳細資訊，請參閱 "第 6 章 日常維護" (第 116 頁)。

指定掃描器的清潔週期 [清潔週期]

您可以指定掃描器的清潔週期。

清潔後，若頁數計數器到達此設定值的 100% 或更高時，背景色會變為黃色。

您亦可顯示清潔的訊息 (第 182 頁)。

- 1 啓動 Software Operation Panel。
請參閱 "9.1 啓動 Software Operation Panel" (第 170 頁)。
- 2 從左側的樹狀清單選擇 [裝置設定 2] → [清潔週期]。

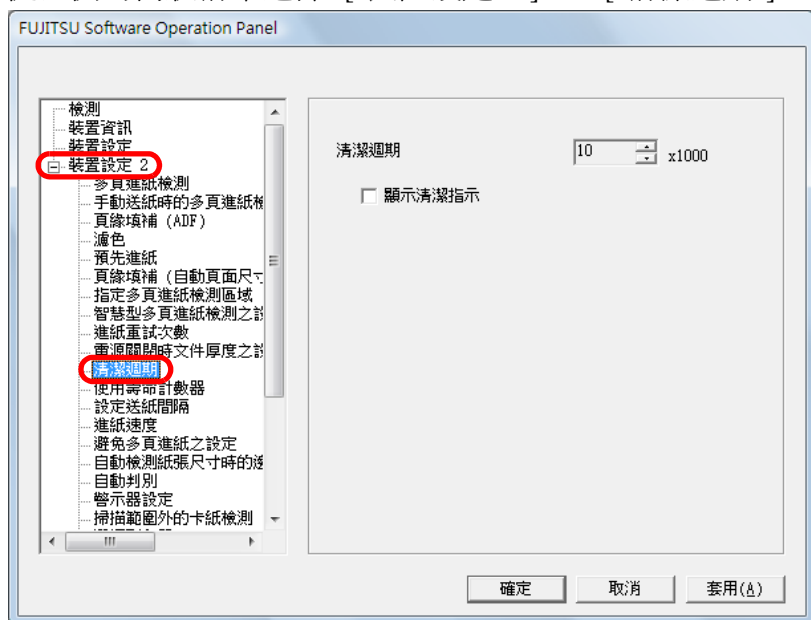

- 3 指定一個數值作為清潔週期。
可指定 1,000 到 255,000 之間的數值 (以 1,000 為單位遞增)。
您可以指定是否要顯示清潔訊息。

指定耗材的更換週期 [使用壽命計數器]

您可以指定耗材的更換週期。

更換耗材後，當頁數計數器到達此設定值的 95% 時，背景色會變為淡黃色；到達 100% 或更高時，則會變為黃色。亦可顯示更換耗材的訊息 (第 182 頁)。

- 1 啓動 Software Operation Panel。
請參閱 "9.1 啓動 Software Operation Panel" (第 170 頁)。
- 2 從左側的樹狀清單選擇 [裝置設定 2] → [使用壽命計數器]。

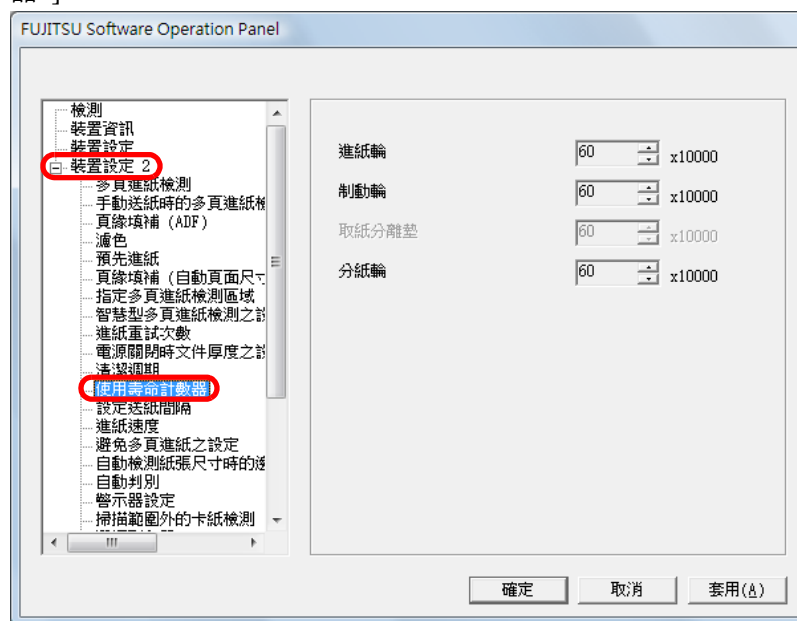

- 3 指定使用壽命值，以便更換各個耗材 (進紙輪、分紙輪和制動輪)。
可指定 10,000 到 2,550,000 之間的數值 (以 10,000 為單位遞增)。

9.4 掃描的相關設定

調整掃描的開始位置 [偏移量 / 垂直放大倍數調整]

當掃描影像的輸出位置不正確，或影像垂直方向被拉長時，請使用下列程序來調整偏移量和垂直放大倍率作校正。



一般而言，您無須作任何調整，因為出廠預設值已設定為適當的值。

- 1 啟動 Software Operation Panel。
請參閱 "9.1 啟動 Software Operation Panel" (第 170 頁)。
- 2 從左側的樹狀清單選擇 [裝置設定]，然後按一下 [偏移量] 按鈕。

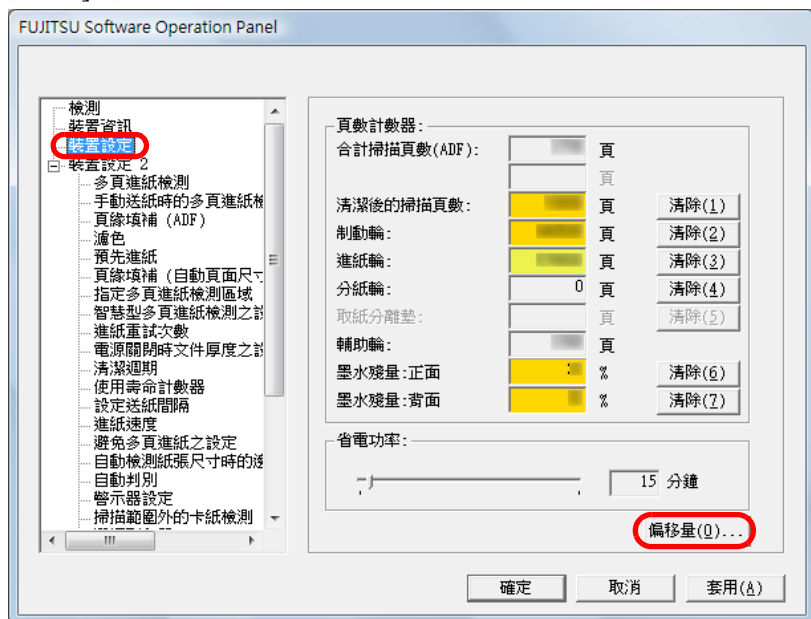

- 3 請視需要調整偏移量 / 掃描放大倍率。

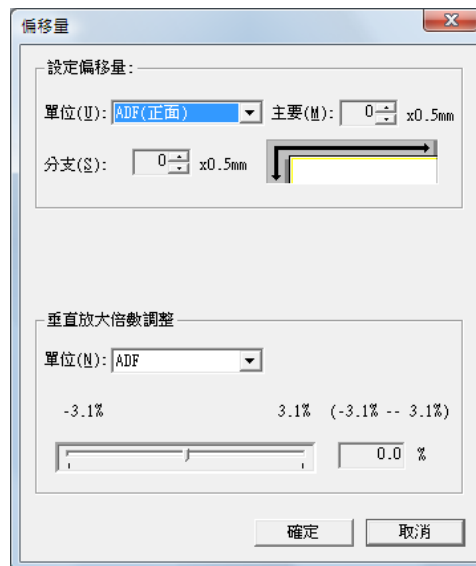

偏移量設定	概要說明
單位	請選擇 [ADF (正面)] 或 [ADF (背面)] 作為調整偏移量的目標。 注意：透過 SCSI 或 USB 接口 2 連接時，只可調整 [ADF (背面)] 的偏移量。
主要	調整水平（寬度）偏移量。 設定範圍從 -2 到 3 mm（以 0.5 mm 為單位遞增）。
分支	調整垂直（長度）偏移量。 設定範圍從 -2 到 3 mm（以 0.5 mm 為單位遞增）。
單位	垂直放大倍數調整的對象固定為 [ADF]。
垂直放大倍數調整（長度）	調整垂直（長度）放大倍數。 設定範圍從 -3.1 到 3.1%（以 0.1% 為單位遞增）。

首頁

目錄

索引

引言

掃描器概要

文件的裝載方法

指定掃描設定

操作面板的使用方法

各種掃描方式

日常維護

更換耗材

疑難排解

操作設定

附錄

用語表

消除掃描影像頁緣上的陰影或線條 [頁緣填補 (ADF)]

根據掃描文件的狀態而定，文件的部分陰影可能會反映到輸出影像的邊緣形成黑線。

在此情況下，可以使用「頁緣填補」功能來填補頁緣，以改善頁緣附近的影像畫質。

- 1 啟動 Software Operation Panel。
請參閱 "9.1 啟動 Software Operation Panel" (第 170 頁)。
- 2 從左側的樹狀清單選擇 [裝置設定 2] → [頁緣填補 (ADF)]。

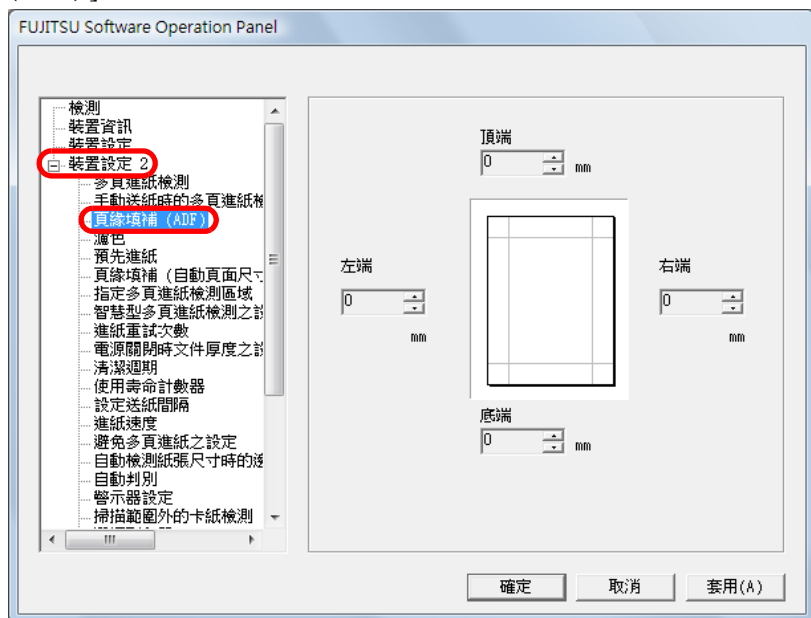

- 3 指定要在四周頁緣填補的寬度：頂端、底端、左端和右端。

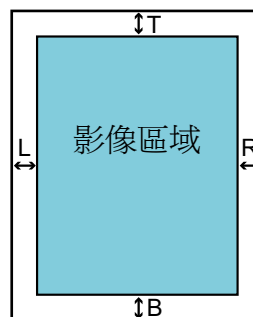

T：頂端 = 0 到 15 mm
B：底端 = -7 到 7 mm
R：右端 = 0 到 15 mm
L：左端 = 0 到 15 mm

(以 1 mm 為單位遞增)

如果文件的底色（背景）是白色，系統會以白色填補指定區域；如果是黑色，則會以黑色填補。



注意：如果「頁緣填補」的目標範圍過寬，可能會蓋掉頁緣附近的字元。



- 除非特別指定，否則背景色為白色。亦可使用掃描器驅動程式將此設定變更為「黑色背景」。如果您使用的是 TWAIN 掃描器驅動程式，請依照下列方式將底色（背景色）變更為黑色：選擇 [選項] 按鈕，然後在 [旋轉] 標籤的 [自動檢測尺寸和歪斜校正] 處選擇 [黑色背景]。
- 亦可從掃描器驅動程式的設定對話方塊指定此設定。注意：在此情況下，是以數值較大的設定為優先。
- 使用 Kofax VRS 時，不會出現此項設定。

消除掃描影像頁緣上的陰影或線條 [頁緣填補 (自動頁面尺寸檢測)]

啓用「自動頁面尺寸檢測」設定來掃描時，根據掃描文件的狀態而定，文件的部分陰影可能會反映到輸出影像的頁緣上並形成黑線。

在此情況下，可以使用「頁緣填補」功能來填補頁緣，以改善頁緣附近的影像畫質。

- 1 啓動 Software Operation Panel。
請參閱 "9.1 啓動 Software Operation Panel" (第 170 頁)。
- 2 從左側的樹狀清單選擇 [裝置設定 2] → [頁緣填補 (自動頁面尺寸檢測)]。

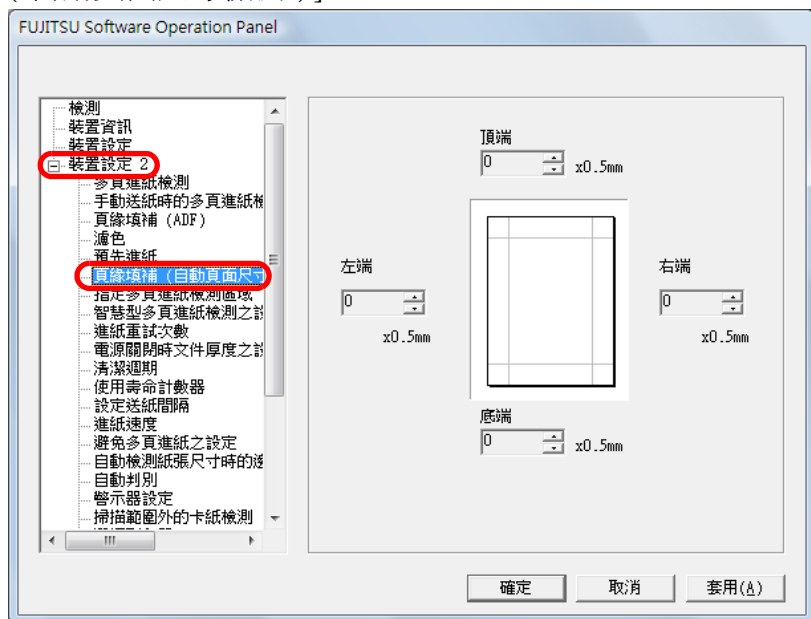

- 3 指定要在四周頁緣填補的寬度：頂端、底端、左端和右端

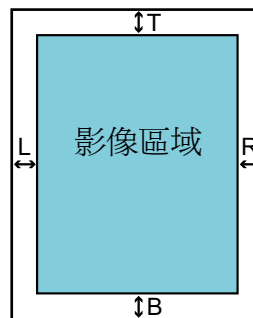

T：頂端 = 0 到 7.5 mm

B：底端 = 0 到 7.5 mm

R：右端 = 0 到 7.5 mm

L：左端 = 0 到 7.5 mm

(以 0.5 mm 為單位遞增)

如果背景切換 (背景) 為白色，系統會以白色填補指定區域；如果是黑色，則會以黑色填補。



- 注意：如果「頁緣填補」的目標範圍過寬，可能會蓋掉頁緣附近的字元。
- 關於如何指定「自動頁面尺寸檢測」，請參閱 "自動校正歪斜的文件影像" (第 95 頁)。
- 除非選擇「自動頁面尺寸檢測」，否則無法使用 [頁緣填補 (ADF)] 設定。關於詳細資訊，請參閱 "消除掃描影像頁緣上的陰影或線條 [頁緣填補 (ADF)]" (第 185 頁)。



- 亦可從掃描器驅動程式的設定對話方塊指定此設定。注意：在此情況下，是以數值較大的設定為優先。
- 使用 Kofax VRS 時，不會出現此項設定。

指定要濾除的顏色 [濾色]

藉由使用「濾色」功能，可以指定在掃描文件時濾除光的三原色，亦即紅色，綠色和藍色。

例如，當您掃描綠底黑字的文件時，可以輸出只含黑字部分的影像。



- 唯有在黑白或灰階模式下，才可以指定「濾色」。
- 「濾色」對於淡色（低彩度顏色）效果最佳，對於深色則可能無法濾除。

1 啟動 Software Operation Panel。
請參閱 "9.1 啟動 Software Operation Panel" (第 170 頁)。

2 從左側的樹狀清單選擇 [裝置設定 2] → [濾色]。

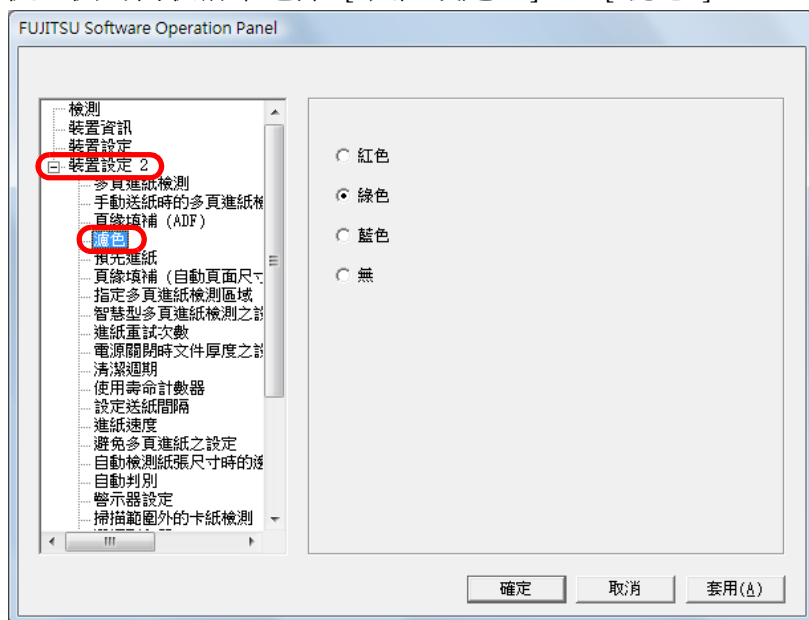

3 選擇要濾除的顏色。
紅色、綠色、藍色：會濾除紅色、綠色或藍色。
白色：不會濾除任何顏色。



透過 SCSI 或 USB 接口 1 連接時，Software Operation Panel 只允許從紅、綠、藍之中選擇顏色。若要濾除其他顏色，請在掃描器驅動程式中設定。關於如何使用掃描器驅動程式設定，請參閱 "從影像濾除顏色 (濾色)" (第 84 頁)。



- 亦可從掃描器驅動程式的設定對話方塊指定此設定。注意：在此情況下，是以掃描器驅動程式的設定為優先。
- 使用 Kofax VRS 時，不會出現此項設定。

指定濾色 [多元濾色]

藉由使用「多元濾色」功能，可以指定任何濾色來掃描文件。
(黑白和灰階設定模式均可使用此功能。)

例如，當您掃描綠底黑字的文件時，可以輸出只含黑字部分的影像。

- 1 啟動 Software Operation Panel。
請參閱 "9.1 啟動 Software Operation Panel" (第 170 頁)。
- 2 從左側的樹狀清單選擇 [裝置設定 2] → [多元濾色]。

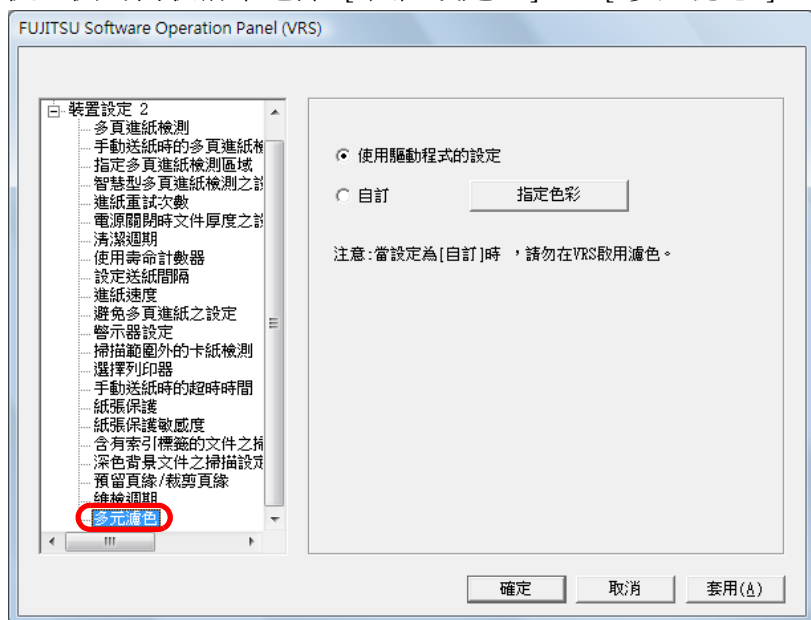

- 3 選擇如何指定濾色。
使用驅動程式的設定：依照掃描器驅動程式的設定。

自訂：濾除指定的顏色。

選擇 [自訂] 並按一下 [指定色彩] 按鈕時，會顯示「選擇濾色」對話方塊，您可以在此選擇最多三種濾色。



- 原影像
顯示調色盤的色彩範本。按一下以選擇顏色。
- 濾色圖像
顯示濾色後的影像。
- [色彩 1]、[色彩 2] 和 [色彩 3] 標籤
指定要濾除的顏色。一次最多可以選擇三種顏色。

- [濾除] 核取方塊
若要指定超過一種濾色，請在 [色彩 2] 和 [色彩 3] 標籤上勾選此核取方塊。
- [紅] / [綠] / [藍]
以數值顯示指定的濾色資訊。可以直接輸入這些數值，或按一下 [▲] / [▼] 按鈕變更數值。
- [顏色]
顯示指定的顏色。
- [黑色優先] 核取方塊
若不要濾除任何文字，請勾選此核取方塊。此選項可防止濾除黑色等低彩度顏色（常用的文字色彩）。
- [靈敏度]
指定所選濾色的允許範圍。
範圍：15 到 180 度
此數值越大，濾色範圍也越廣。
- [文件] 按鈕
可以在 [原圖像] 框中檢視影像檔 (*.bmp) 並選擇濾色。
- [應用] 按鈕
套用指定的設定並關閉對話方塊。
- [取消] 按鈕
取消指定的設定並關閉對話方塊。



- 選擇 [自訂] 時，請在掃描器驅動程式的設定對話方塊中指定 [無] 濾色。
- 注意：若在掃描器驅動程式的設定對話方塊中指定濾色，則是以掃描器驅動程式的設定為優先。
- 唯有使用 Kofax VRS 時才會出現此項設定。

縮短掃描間隔 [預先進紙]

「預先進紙」是指在掃描下一張文件之前，先將文件送到掃描開始位置。

啟用 [預先進紙] 可以縮短各文件之間的掃描間隔。

- 1 啓動 Software Operation Panel。
請參閱 "9.1 啓動 Software Operation Panel"（第 170 頁）。
- 2 從左側的樹狀清單選擇 [裝置設定 2] → [預先進紙]。

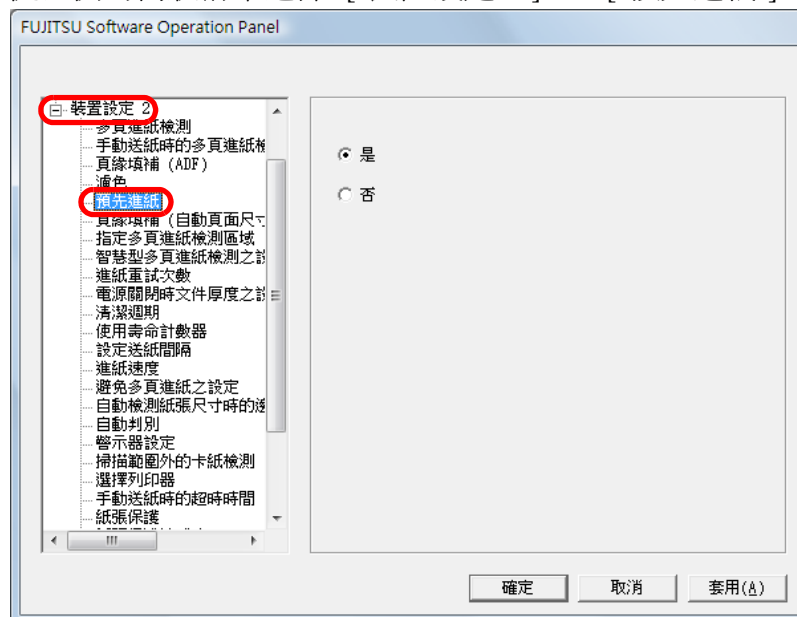

- 3 指定預先進紙的相關設定。
選擇 [是] 可以啓用「預先進紙」，選擇 [否] 則會停用。



- 啓用「預先進紙」時，若是在掃描中途取消掃描，必須先取出預先進紙的文件，才能再重新裝載文件。
- 亦可從掃描器驅動程式的設定對話方塊指定此設定。注意：在此情況下，是以掃描器驅動程式的設定為優先。
- 使用 Kofax VRS 時，不會出現此項設定。

指定進紙重試次數 [進紙重試次數]

指定此設定以變更進紙異常時的進紙重試次數。

- 1 啓動 Software Operation Panel。
請參閱 "9.1 啓動 Software Operation Panel" (第 170 頁)。
- 2 從左側的樹狀清單選擇 [裝置設定 2] → [進紙重試次數]。

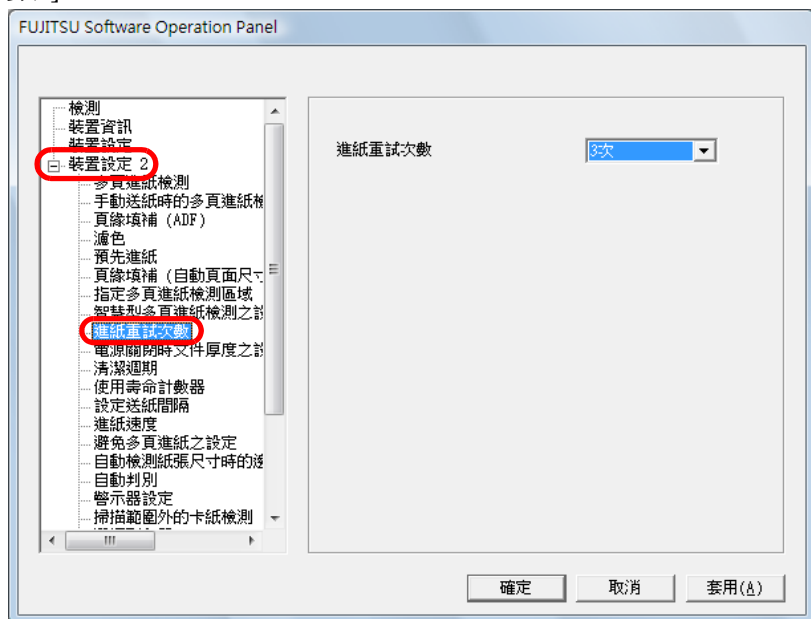

- 3 指定進紙重試次數。
可以選擇 1 到 12 次。



亦可從操作面板指定此設定。

指定送紙間隔 [設定送紙間隔]

啓用「自動頁面尺寸檢測」設定來掃描時，若因文件大幅歪斜導致掃描出來的影像底端局部消失，請指定較長的送紙間隔，讓每份掃描文件之間有更為充裕的時間。

- 1 啓動 Software Operation Panel。
請參閱 "9.1 啓動 Software Operation Panel" (第 170 頁)。
- 2 從左側的樹狀清單選擇 [裝置設定 2] → [設定送紙間隔]。

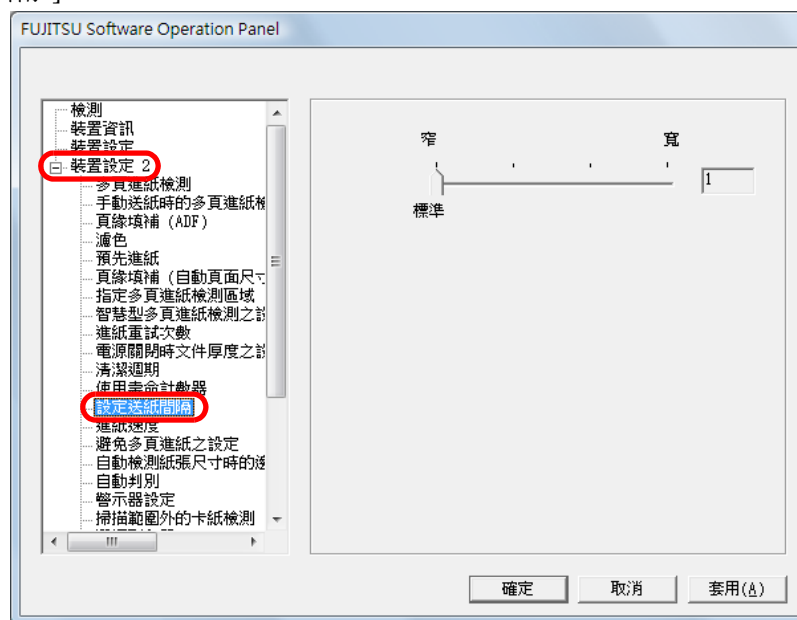

- 3 指定送紙間隔。
可以從 [窄 (預設值)] 到 [寬] (四個等級) 之間選擇。



注意：當送紙間隔變長時，掃描所需時間亦會增加。

設定進紙速度 [進紙速度]

如果經常發生多頁進紙和卡紙，降低進紙速度或許可以改善狀況。

此設定對於掃描薄紙頗為有用。

- 1 啓動 Software Operation Panel。
請參閱 "9.1 啓動 Software Operation Panel" (第 170 頁)。
- 2 從左側的樹狀清單選擇 [裝置設定 2] → [進紙速度]。

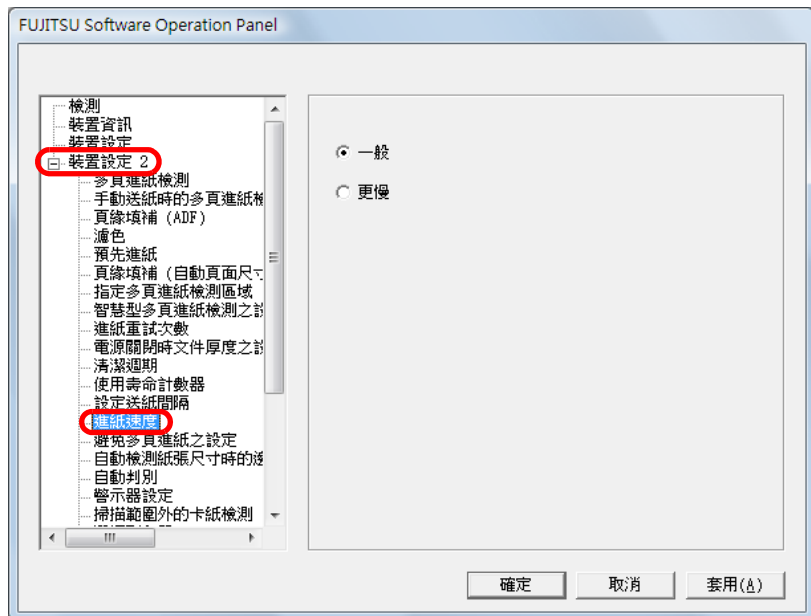

- 3 選擇進紙速度。
一般：一般進紙速度
更慢：較一般進紙速度慢



注意：當進紙速度變慢時，掃描所需時間亦會增加。



亦可從操作面板指定此設定。

進紙操作設定 [避免多頁進紙之設定]

若紙張在分紙輪處滑開造成進紙異常，或掃描寬度較窄的薄紙時發生卡紙，降低進紙輪組件並保持在較低位置或許可以改善問題（停用「避免多頁進紙之設定」）。

- 1 啓動 Software Operation Panel。
請參閱 "9.1 啓動 Software Operation Panel" (第 170 頁)。
- 2 從左側的樹狀清單選擇 [裝置設定 2] → [避免多頁進紙之設定]。

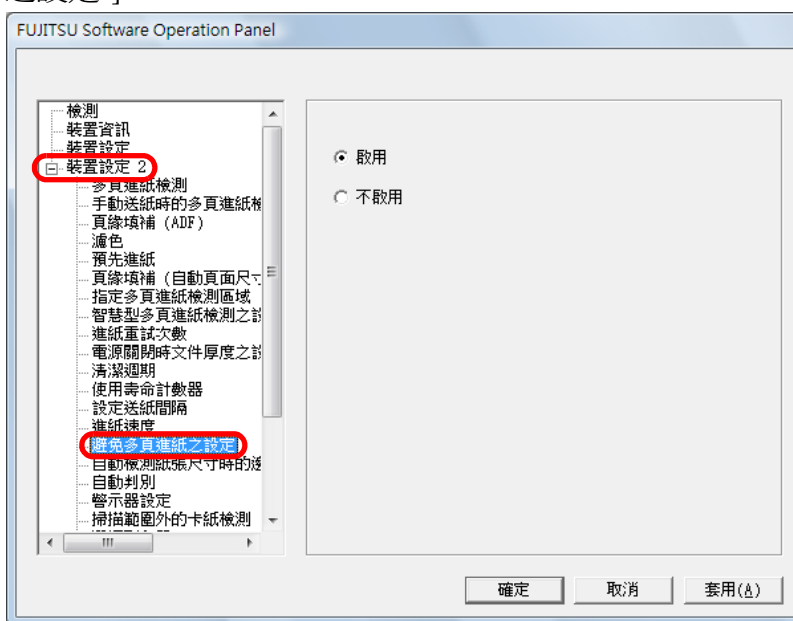

- 3 選擇要不要啓用「避免多頁進紙之設定」。
選擇 [不啓用] 可以藉由降低進紙輪來減少進紙異常和卡紙。



執行掃描時若不啓用此項設定，可能會發生文件歪斜或多頁進紙。
對於一般掃描，請使用 [啓用]。



亦可從操作面板指定此設定。

裁剪影像邊界 [自動檢測紙張尺寸時的邊界]

若是啓用 [自動頁面尺寸檢測]，掃描時可能會於掃描影像中產生一些不完整的資料。您可以使用 [自動檢測紙張尺寸時的邊界] 功能來指定是否要包含這類不完整的資料。

- 1 啓動 Software Operation Panel。
請參閱 "9.1 啓動 Software Operation Panel" (第 170 頁)。
- 2 從左側的樹狀清單選擇 [裝置設定 2] → [自動檢測紙張尺寸時的邊界]。

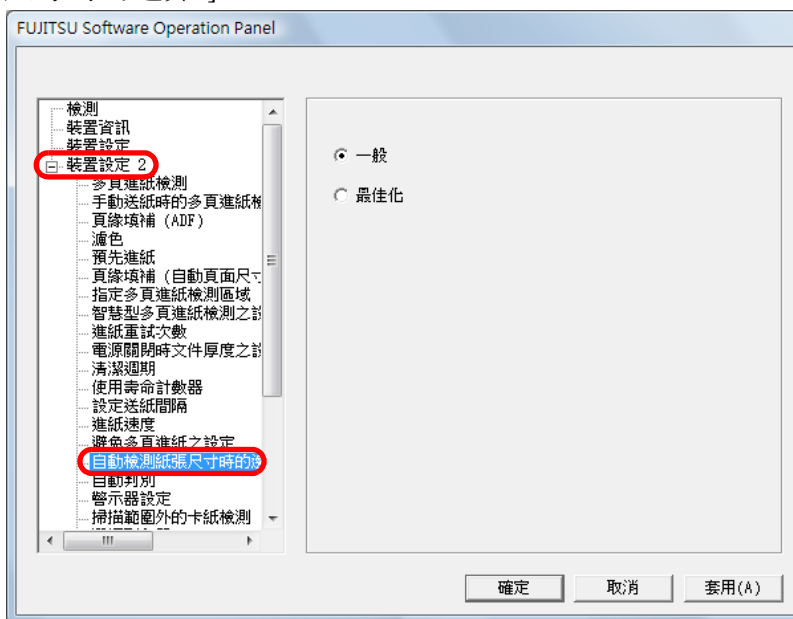

3 選擇是否要包含不完整的資料。

選擇 [最佳化] 可以防止去除不完整的資料，選擇 [一般] 則可以刪除不必要的資料。



- 指定「一般」時，若掃描右側頁緣上有文字的文件，可能會使部分像素資料遺失。
- 選擇 [最佳化] 雖然可以防止資料遺失，但也可能在右側頁緣產生黑線。
- 關於如何指定「自動頁面尺寸檢測」，請參閱 "[自動校正歪斜的文件影像](#)" (第 95 頁)。



- 使用 Kofax VRS 時，不會出現此項設定。
- 唯有在黑白 / 灰階模式下才可以套用此項設定。

設定自動檢測彩色 / 黑白 [自動判別]

指定「自動判別」的臨界值等級。

- 1 啟動 Software Operation Panel。
請參閱 "[9.1 啟動 Software Operation Panel](#)" (第 170 頁)。
- 2 從左側的樹狀清單選擇 [裝置設定 2] → [自動判別]。

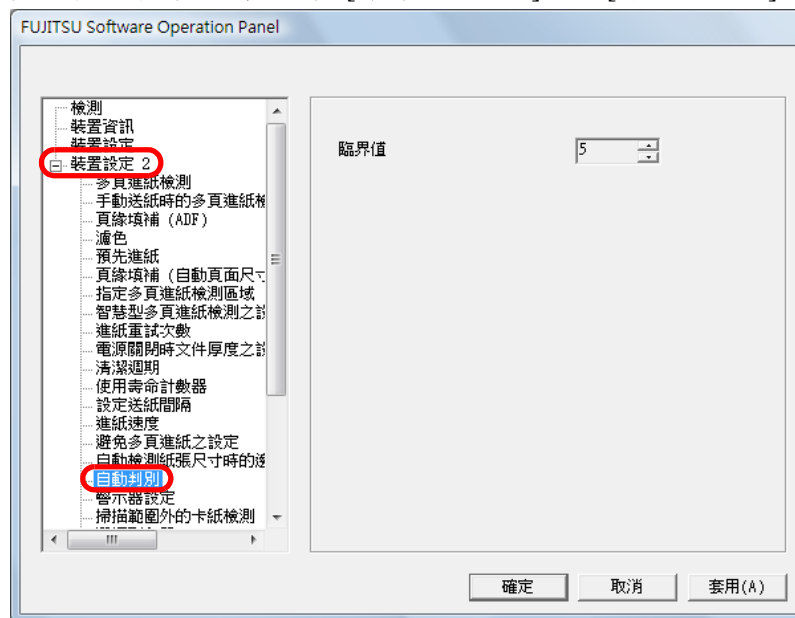

3 選擇臨界值。

可以選擇 1 到 255 的臨界值。
當黑白文件被判定為彩色文件時，請調高設定值。當彩色文件被判定為黑白文件時，請調低設定值。



- 關於如何指定「自動頁面尺寸檢測」，請參閱 "[自動檢測文件色彩 \(彩色 / 黑白\)](#)" (第 105 頁)。
- 使用 Kofax VRS 時，不會出現此項設定。

發生錯誤時發出警報 [警示器設定]

指定是否在發生卡紙或多頁進紙時鳴響警報。

- 1 啓動 Software Operation Panel。
請參閱 "9.1 啓動 Software Operation Panel" (第 170 頁)。
- 2 從左側的樹狀清單選擇 [裝置設定 2] → [警示器設定]。

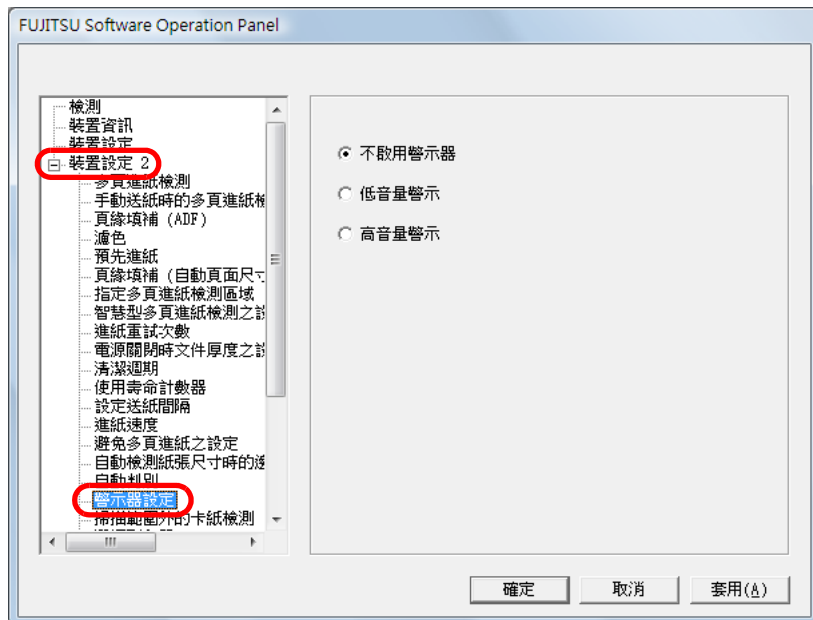

- 3 指定警示器設定。
 - 不啟用警示器：即使發生錯誤也不鳴響警示器。
 - 低音量警示：在發生錯誤時鳴響低音量警示。
 - 高音量警示：在發生錯誤時鳴響高音量警示。



亦可從操作面板指定此設定。

將掃描範圍外檢測為卡紙 [掃描範圍外的卡紙檢測]

指定當文件歪斜並超出可掃描範圍時，是否判斷為卡紙。

- 1 啓動 Software Operation Panel。
請參閱 "9.1 啓動 Software Operation Panel" (第 170 頁)。
- 2 從左側的樹狀清單選擇 [裝置設定 2] → [掃描範圍外的卡紙檢測]。

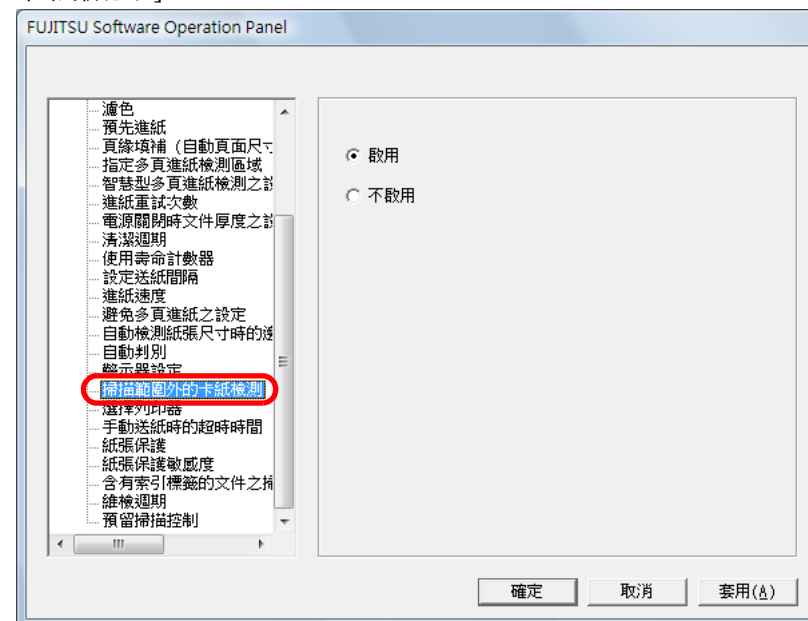

- 3 選擇要啓用或停用 [掃描範圍外的卡紙檢測]。
選擇 [啟用] 會將這類情況判定為卡紙。

保護文件免於受損的功能設定 [紙張保護]

指定是否要啓用「紙張保護」。

如果在掃描過程中發生進紙異常，有可能會損壞或撕毀重要文件。啓用此設定可以在檢測到異常捲曲的文件時停止掃描，來降低文件受損的可能性。

此功能可以用來掃描薄紙之類難以進紙的文件。

1 啓動 Software Operation Panel。
請參閱 "9.1 啓動 Software Operation Panel" (第 170 頁)。

2 從左側的樹狀清單選擇 [裝置設定 2] → [紙張保護]。

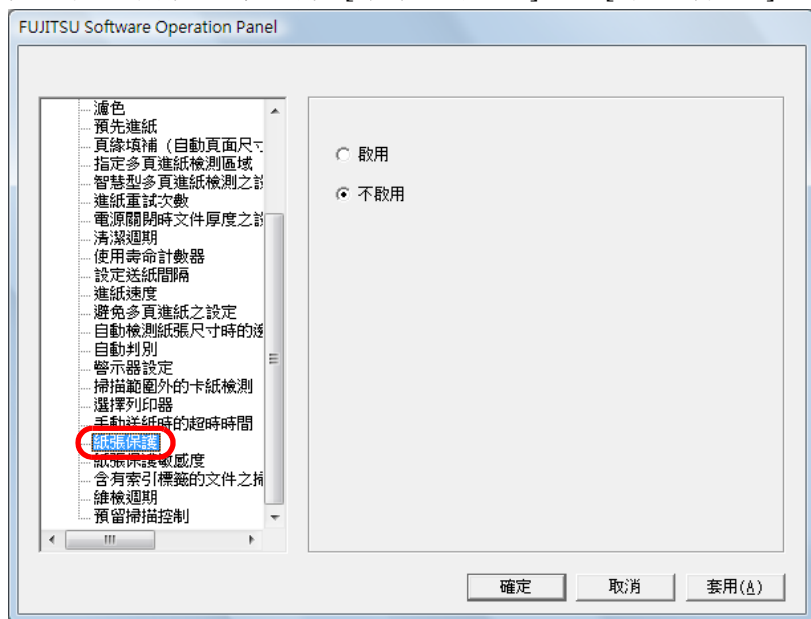

3 指定是否要啓用紙張保護。

若選擇 [啓用]，當掃描器檢測出異常捲曲的文件時會停止掃描。



- 注意：「紙張保護」是一項降低文件受損可能性的功能，並不保證可以保護所有文件免於受損。
- 若啓用「紙張保護」，裝載文件時請務必對齊文件頂端（尤其是掃描一疊長度不一的文件時）。如果文件頂端不對齊，即使能夠正確進紙，「紙張保護」功能可能會啓動並停止掃描。



- 「手動送紙」模式會停用「紙張保護」功能。
- 亦可從掃描器驅動程式的設定對話方塊或操作面板指定此設定。注意：除非您已指定以操作面板的設定為優先，否則會以掃描器驅動程式的設定為優先。

指定「紙張保護」的敏感度等級 [紙張保護敏感度]

啓用紙張保護時，可以指定敏感度等級來檢測異常進紙的文件。

當滾輪無法順利送紙時，會造成文件變形（捲曲、彎曲或皺折）。若要檢測出這些問題並停止掃描，請選擇 [低] 僅檢測嚴重變形的文件；以及 [高] 同時檢測輕微變形的文件。

- 1 啓動 Software Operation Panel。
請參閱 "9.1 啓動 Software Operation Panel" (第 170 頁)。
- 2 從左側的樹狀清單選擇 [裝置設定 2] → [紙張保護敏感度]。

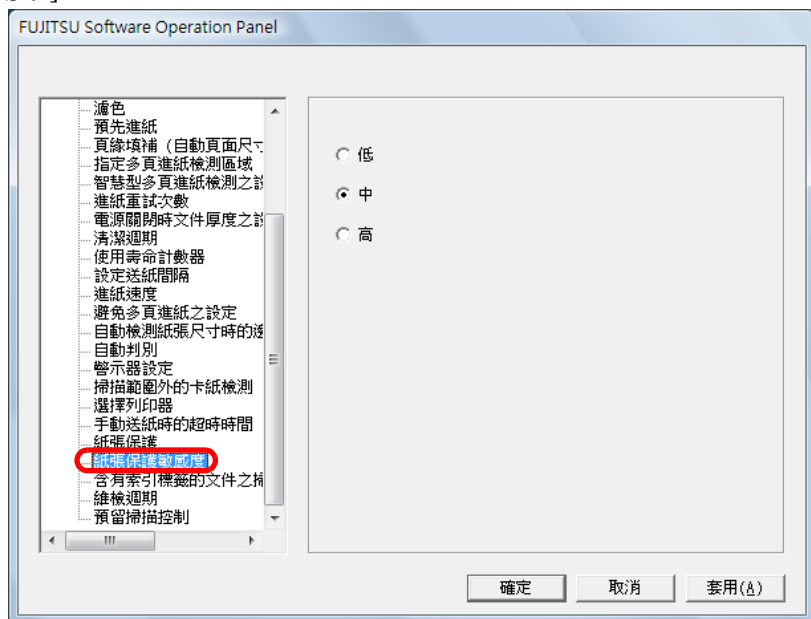

- 3 指定「紙張保護」的敏感度等級。
 - 低：降低敏感度等級來檢測捲曲的文件。
 - 中：以一般敏感度等級檢測文件。一般使用時請維持此設定。
 - 高：提高敏感度等級來檢測捲曲的文件。



- 如果在進紙位置經常發生卡紙，請選 [低]。
- 亦可從操作面板指定此設定。注意：亦可指定以操作面板的設定為優先。

掃描含有索引標籤或非長方形文件之設定 [含有索引標籤的文件之掃描設定 (自動頁面尺寸檢測)]

對於頁緣貼有索引貼紙或索引標籤的文件，使用「自動頁面尺寸檢測」可以掃描整面包含凸出部分的文件。

- 1 啓動 Software Operation Panel。
請參閱 "9.1 啓動 Software Operation Panel" (第 170 頁)。
- 2 從左側的樹狀清單選擇 [裝置設定 2] → [含有索引標籤的文件之掃描設定 (自動頁面尺寸檢測)]。

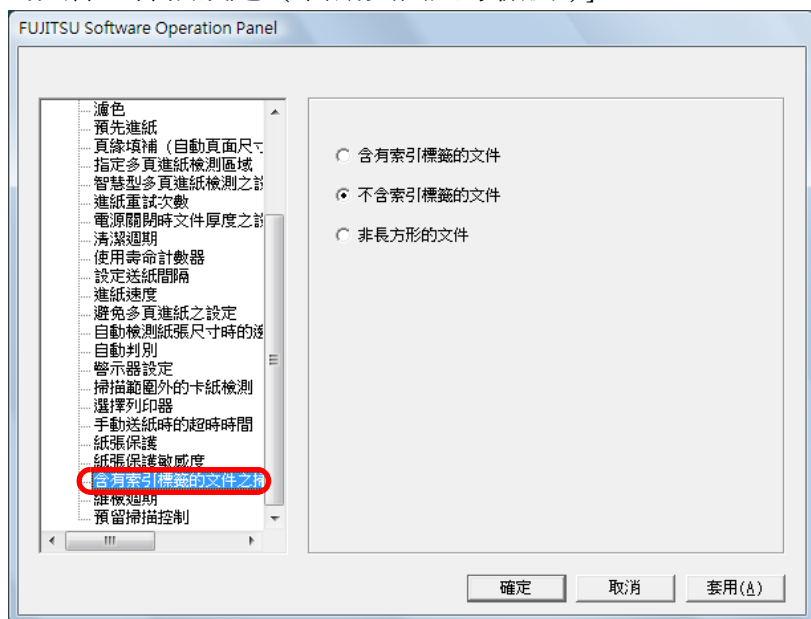

- 3 選擇 [含有索引標籤的文件]、[不含索引標籤的文件] 或 [非長方形的文件]。

項目	概要說明
含索引標籤的文件	最長可以掃描超出文件底端 20 mm 的凸出部分。
不含索引標籤的文件	檢測出文件底端時即停止掃描。
非長方形的文件	最長可以掃描超出文件底端 120 mm 的凸出部分。 (透過 SCSI 或 USB 接口 2 連接時，則無法使用此功能。)



- 若選擇 [含有索引標籤的文件] 或 [非長方形的文件]，掃描速度會變慢。
- 若要掃描貼有索引標籤或非長方形的文件，請參閱 " 裝載含有索引標籤或非長方形的文件 " (第 42 頁)。
- 關於如何指定「自動頁面尺寸檢測」，請參閱 " 自動校正歪斜的文件影像 " (第 95 頁)。
- 透過 SCSI 或 USB 接口 2 連接時，若是掃描小於 A5 大小的文件，掃描出來的影像可能不會包含凸出部分。

掃描深色背景文件 [深色背景文件之掃描設定]

無法正確檢測深色背景文件的頁緣時，請指定此設定。您可指定敏感度等級以便正確檢測出深色背景文件的邊緣。

- 1 啓動 Software Operation Panel。
請參閱 "9.1 啓動 Software Operation Panel" (第 170 頁)。
- 2 從左側的樹狀清單選擇 [裝置設定 2] → [深色背景文件之掃描設定]，然後選擇 [啓用]。

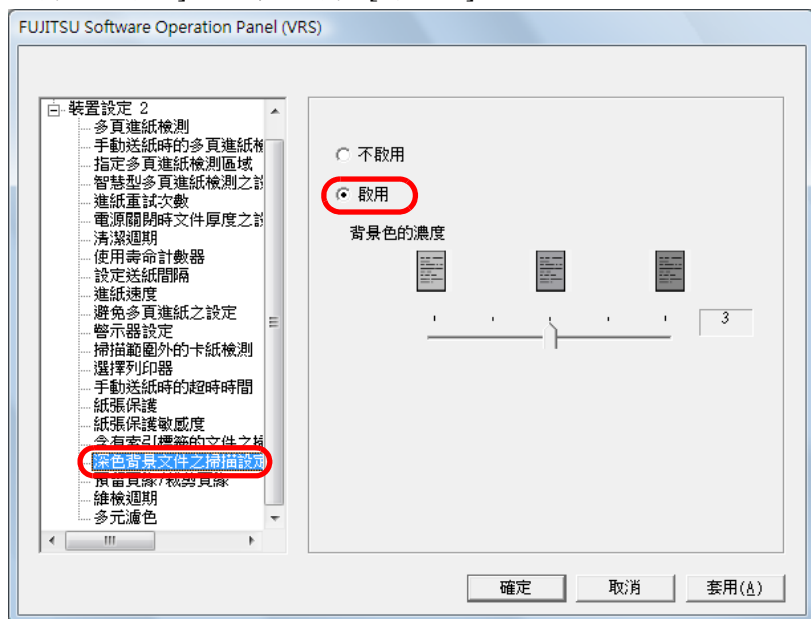

- 3 指定 [背景色的濃度]。



若將 [背景色的濃度] 調高，可能會因為輸紙道中的灰塵導致無法正確檢測出邊緣。



唯有使用 Kofax VRS 時才會出現此項設定。

[首頁](#)
[目錄](#)
[索引](#)
[引言](#)
[掃描器概要](#)
[文件的裝載方法](#)
[指定掃描設定](#)
[操作面板的使用方法](#)
[各種掃描方式](#)
[日常維護](#)
[更換耗材](#)
[疑難排解](#)
[操作設定](#)
[附錄](#)
[用語表](#)

調整輸出影像的結果 [預留頁緣 / 裁剪頁緣]

調整以 [自動頁面尺寸檢測] 檢測文件時的輸出影像結果。

- 1 啟動 Software Operation Panel。
請參閱 "9.1 啟動 Software Operation Panel" (第 170 頁)。
- 2 從左側的樹狀清單選擇 [裝置設定 2] → [預留頁緣 / 裁剪頁緣]。

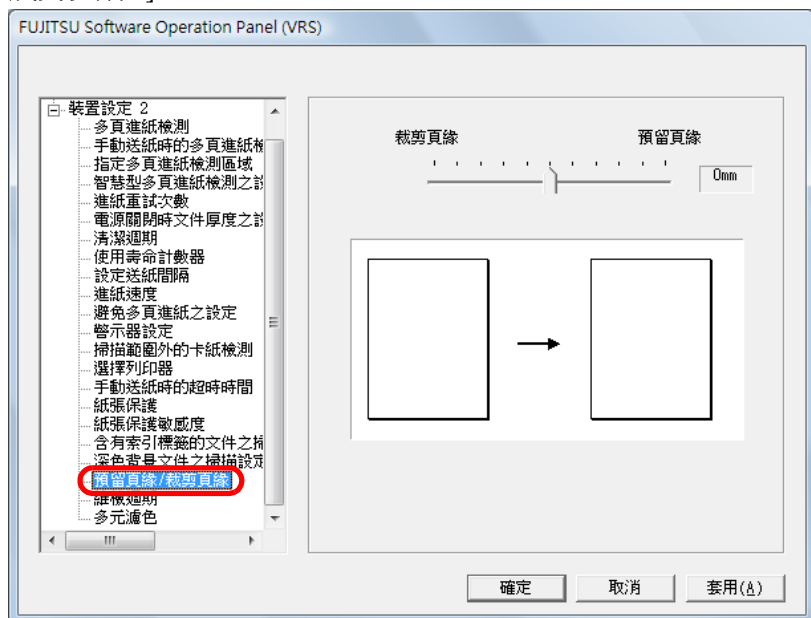

- 3 使用滑桿調整輸出結果。

項目	概要說明
預留頁緣	在文件的頁緣附近增加黑色區域，以包含完整影像。請指定 0 mm 到 5 mm 的範圍 (以 1 mm 為單位遞增)。
裁剪頁緣	刪除文件頁緣附近的區域，使不留任何黑色區域。請指定 -5 mm 到 0 mm 的範圍 (以 1 mm 為單位遞增)。



以「預留頁緣」掃描寬文件時，可能無法在頁緣附近加上指定的黑色區域範圍。



- 當滑桿設定為 0 時，無法調整輸出結果。
- 唯有使用 Kofax VRS 時才會出現此項設定。

調整「預留掃描」的輸出結果 [預留掃描控制]

啓用「預留掃描」時，如果因為文件大幅歪斜導致部分影像消失，請指定 [最佳化]。

您可以檢測異常影像歪斜，並於頂端和底端設定足夠的黑色範圍，使其包含完整影像。若要增加黑框的範圍，請選擇 [粗]。

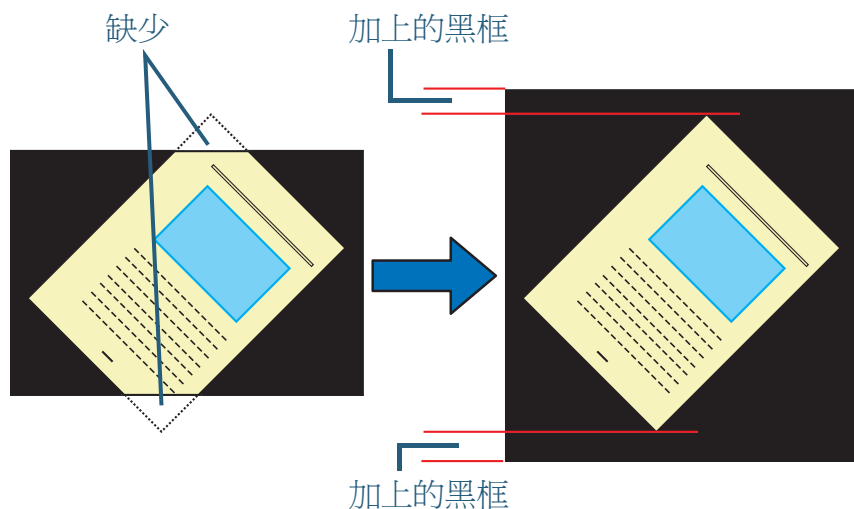

部分影像消失時

指定 [最佳化] 時

- 1 啓動 Software Operation Panel。
請參閱 "9.1 啓動 Software Operation Panel" (第 170 頁)。
- 2 從左側的樹狀清單選擇 [裝置設定 2] → [預留掃描控制]，然後選擇 [最佳化]。

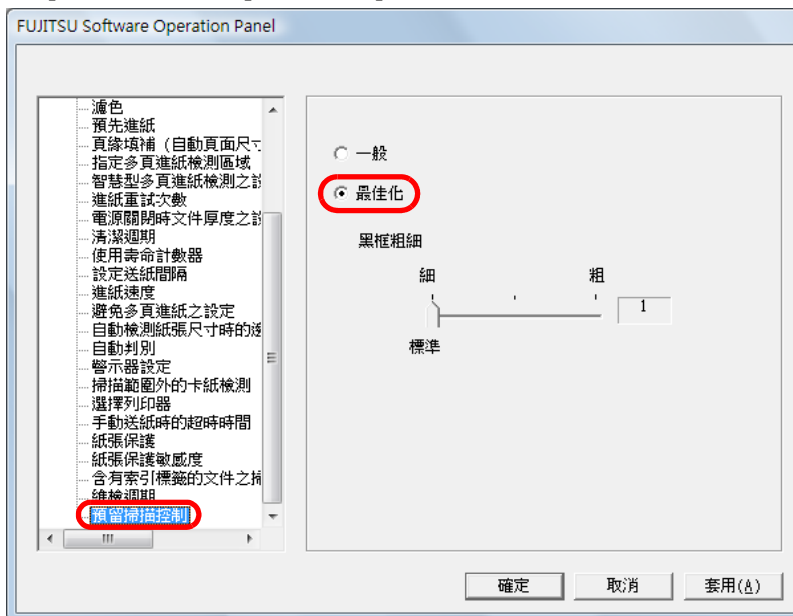

- 3 指定頂端和底端 [黑框粗細] 的數值。



- 建議搭配 [設定送紙間隔] 來使用此選項。
- 建議以可掃描的最大紙張尺寸來掃描。
- 使用 Kofax VRS 時，不會出現此項設定。

9.5 多頁進紙檢測的相關設定

指定多頁進紙檢測的方法 [多頁進紙檢測]

多頁進紙錯誤是指經由 ADF 一次送進二張以上的紙張。檢測出文件長度不一時，亦稱為「多頁進紙」。

掃描時若未注意到多頁進紙異常，掃描出來的影像中可能會遺失重要資料。「多頁進紙檢測」功能是為防止這類問題而配備的。

啟用此功能時，一旦檢測出多頁進紙，會立即顯示錯誤訊息並停止掃描。

注意：此功能無法在文件前端的 15 mm 範圍內檢測多頁進紙。

- 1 啟動 Software Operation Panel。
請參閱 "9.1 啟動 Software Operation Panel" (第 170 頁)。
- 2 從左側的樹狀清單選擇 [裝置設定 2] → [多頁進紙檢測]。

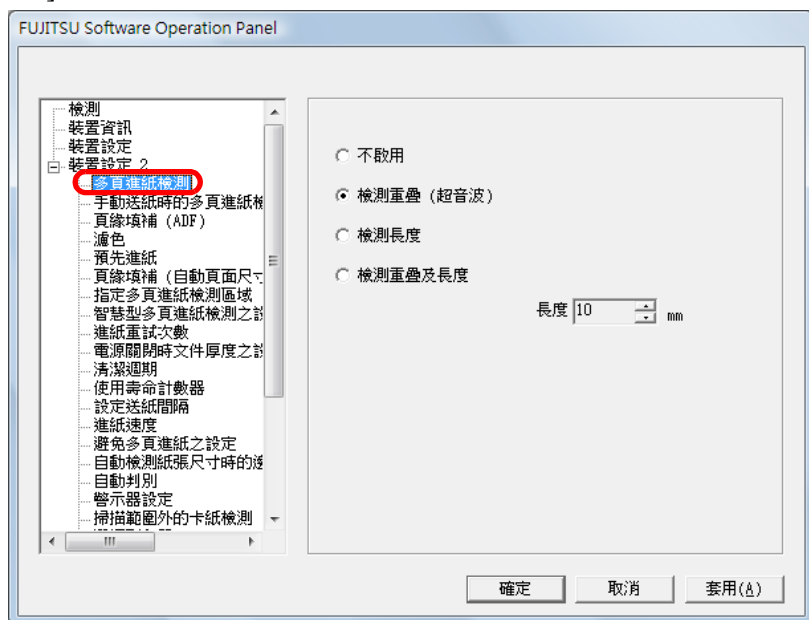

- 3 選擇一種檢測方法。

檢測	概要說明
不檢測	不檢測多頁進紙。
檢測重疊 (超音波)	藉由檢查文件重疊來檢測多頁進紙。在此設定下，亦可指定以下二種選項： <ul style="list-style-type: none"> 指定文件前端的檢測長度範圍。請參閱 "指定多頁進紙的檢測區域 [指定多頁進紙檢測區域]" (第 202 頁)。 如果文件的指定位置貼有相同大小的紙張，忽略多頁進紙檢測。請參閱 "對固定格式略過多頁進紙檢測" (第 112 頁)。
檢測長度	藉由檢查文件的長度差異來檢測多頁進紙。注意：掃描一批混合文件 (大小不同的文件) 或作業分隔頁時，無法正確檢測多頁進紙。
檢測重疊及長度	同時使用 [檢測重疊 (超音波)] 和 [檢測長度] 來檢測多頁進紙。注意：掃描一批混合文件 (不同大小的文件) 或作業分隔頁時，可能無法正確地檢測多頁進紙。
長度	從 10/15/20 mm 中選擇一種長度偏差值。任何小於該指定值的長度都不會被檢測為多頁進紙。



- 若要掃描不同長度的文件，請指定 [檢測重疊 (超音波)]。
- 若指定 [檢測重疊 (超音波)]，掃描貼有相片或紙張的文件時，可能會誤將該重疊部分檢測為多頁進紙。在此情況下，請指定 [檢測長度]。注意：藉由限制檢測範圍，仍可以使用 [檢測重疊 (超音波)]。



亦可從掃描器驅動程式的設定對話方塊指定此設定。注意：在此情況下，是以掃描器驅動程式的設定為優先。

手動送紙模式下的「多頁進紙檢測」設定 [手動送紙時的多頁進紙檢測]

以手動送紙模式掃描時，若要啟用多頁進紙檢測，請指定此設定。

- 1 啟動 Software Operation Panel。
請參閱 "9.1 啟動 Software Operation Panel" (第 170 頁)。
- 2 從左側的樹狀清單選擇 [裝置設定 2] → [手動送紙時的多頁進紙檢測]。

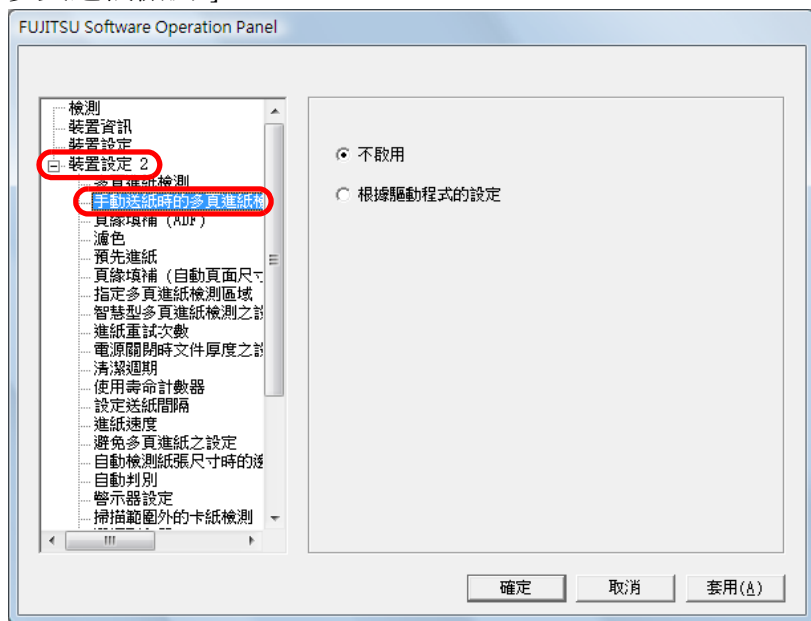

- 3 選擇一種檢測方法。

檢測	概要說明
不啟用	不檢測多頁進紙。
根據驅動程式的設定	如果在掃描器驅動程式的設定中啟用多頁進紙檢測，會檢測多頁進紙。 (透過 SCSI/USB 接口 2 連接時，會顯示 [根據多頁進紙檢測設定]。)

指定多頁進紙的檢測區域 [指定多頁進紙檢測區域]

唯有指定 [檢測重疊 (超音波)] 才可以使用下列設定。

- 1 從左側的樹狀清單選擇 [裝置設定 2] → [指定多頁進紙檢測區域]。
勾選對話方塊中的 [選擇範圍] 核取方塊。

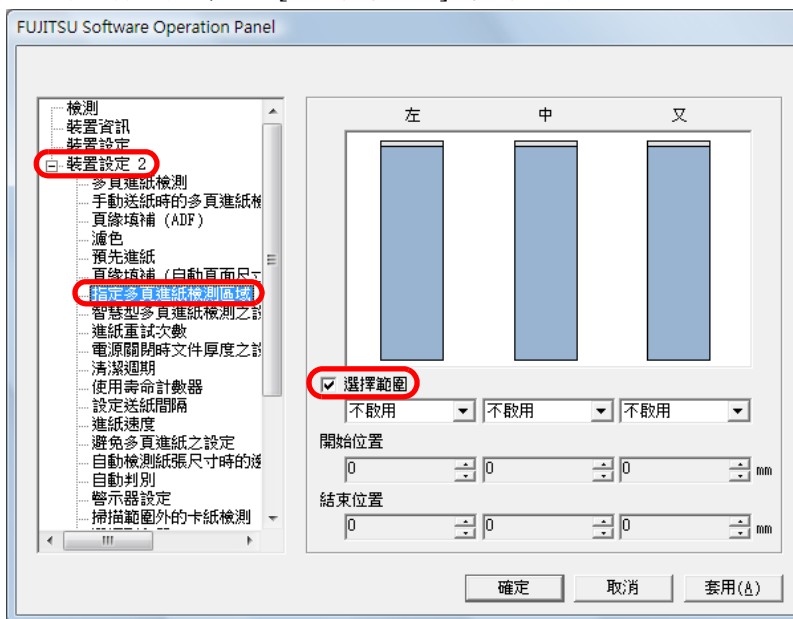

2 指定檢測範圍。

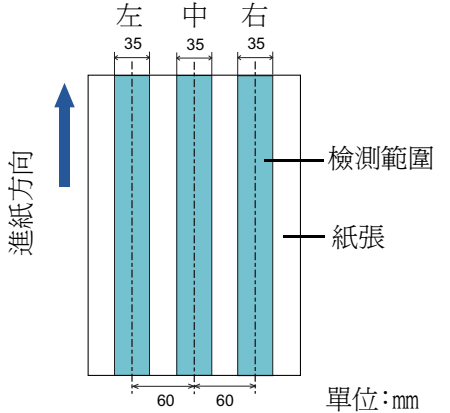
範圍	概要說明
選取範圍	<p>勾選此核取方塊即可指定下圖的檢測範圍（淡藍色區域）。</p>  <p>勾選此核取方塊以啓用此視窗中的設定。取消勾選此核取方塊以停用設定。取消勾選此核取方塊會將開始位置和結束位置設為「0」，使整頁文件皆為多頁進紙的檢測範圍。如果文件置於進紙輪寬度的中間，將適用上述條件。</p>
不啓用 (左 / 中 / 右)	不對選取的區域檢測多頁進紙。
啓用 (左 / 中 / 右)	對選取的區域檢測多頁進紙。
開始位置 (左 / 中 / 右)	顯示檢測的開始位置（從文件前端開始起算的長度）。 可設定範圍：0 mm 到 510 mm（以 2 mm 為單位遞增），開始位置 < 結束位置
結束位置 (左 / 中 / 右)	顯示檢測的結束位置（從文件前端開始起算的長度）。 可設定範圍：0 mm 到 510 mm（以 2 mm 為單位遞增），開始位置 < 結束位置



- 當 [開始位置] 和 [結束位置] 皆設為「0」時，無論啓用或不啓用，都會對整個區域執行多頁進紙檢測。
- 若不要對整頁文件檢測多頁進紙，請選擇 [不啓用]，然後將開始位置設為「0」，並將結束位置設為等於或大於文件長度。
- 如果開始位置設為大於文件長度：勾選 [不啓用] 時，檢測範圍會涵蓋整個文件長度；而勾選 [啓用] 時，則會停用「多頁進紙檢測」。
- 若要檢測多頁進紙，檢測範圍長度必須至少指定為 8 mm。設定時，請指定結束位置大於開始位置 6 mm 以上。
- 亦可使用下列任何一種方式指定開始和結束位置：
 - 在對話方塊顯示的影像中，使用滑鼠指標拖曳一個正方形或長方形來表示檢測範圍。
 - 在對話方塊顯示的影像中，使用滑鼠指標拖曳檢測範圍的頂端或底端，來變更開始和結束位置。

範例 1：

- 指定的位置：左
選取範圍 = 不啓用，開始位置 = 50 mm，結束位置 = 200 mm
- 指定的位置：中
選取範圍 = 啓用，開始位置 = 50 mm，結束位置 = 200 mm
- 指定的位置：右
選取範圍 = 不啓用，開始位置 = 50 mm，結束位置 = 200 mm

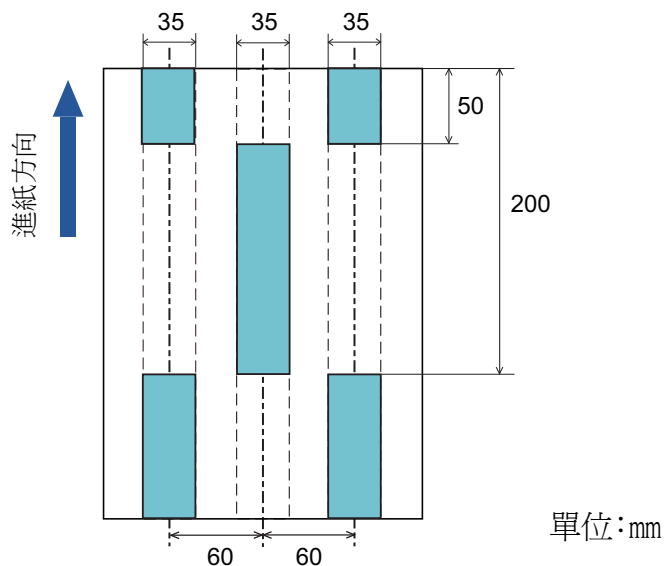

只會對淡藍色區域檢測多頁進紙。

範例 2：

- 指定的位置：左
選取範圍 = 不啓用，開始位置 = 0 mm，結束位置 = 300 mm 以上
- 指定的位置：中
選取範圍 = 啓用，開始位置 = 0 mm，結束位置 = 0 mm
- 指定的位置：右
選取範圍 = 不啓用，開始位置 = 0 mm，結束位置 = 0 mm

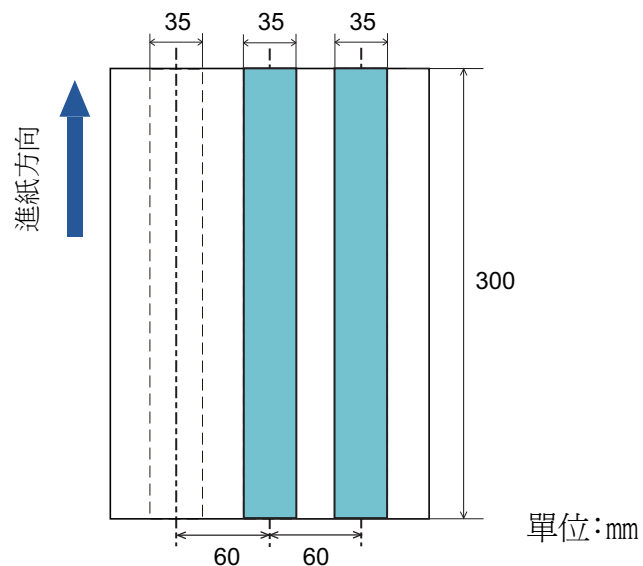

只會對淡藍色區域檢測多頁進紙。



檢測文件重疊時，如果文件黏在一起或因靜電而附著，多頁進紙檢測率可能會下降。

範例 3：(錯誤範例)

- 指定的位置：左
 選取範圍 = 不啓用，開始位置 = 310 mm，結束位置 = 400 mm
- 指定的位置：中
 選取範圍 = 啓用，開始位置 = 320 mm，結束位置 = 450 mm
- 指定的位置：右
 選取範圍 = 啓用，開始位置 = 100 mm，結束位置 = 102 mm

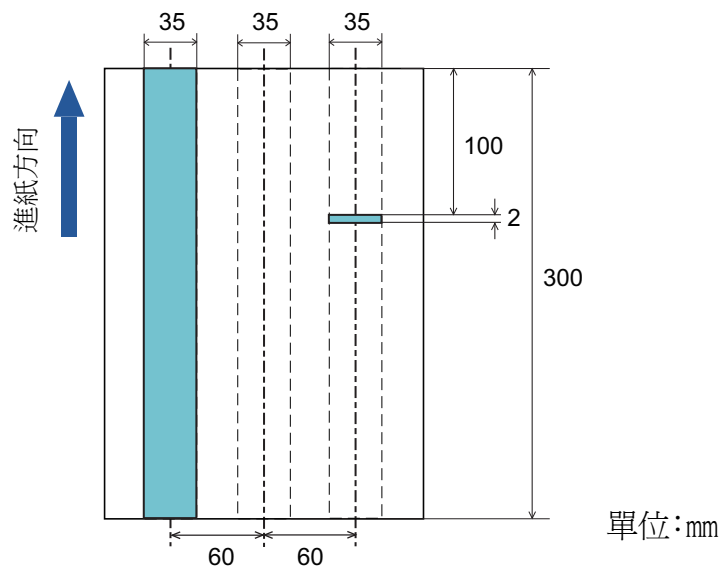

由於檢測範圍（長度）小於 8 mm，無法正確檢測多頁進紙。

指定不檢測多頁進紙的區域 [智慧型多頁進紙檢測之設定]

如果文件的指定位置貼有相同大小的紙張，可以設定掃描器來記憶所貼紙張的位置，不再對該位置檢測多頁進紙。若要指定此設定，必須先在 " 指定多頁進紙檢測的方法 [多頁進紙檢測] " (第 201 頁) 或掃描器驅動程式的設定對話方塊中，將多頁進紙檢測設定選擇為 [檢測重疊 (超音波)]。

- 1 啓動 Software Operation Panel。
請參閱 "9.1 啓動 Software Operation Panel" (第 170 頁)。
- 2 從左側的樹狀清單選擇 [裝置設定 2] → [智慧型多頁進紙檢測之設定]。

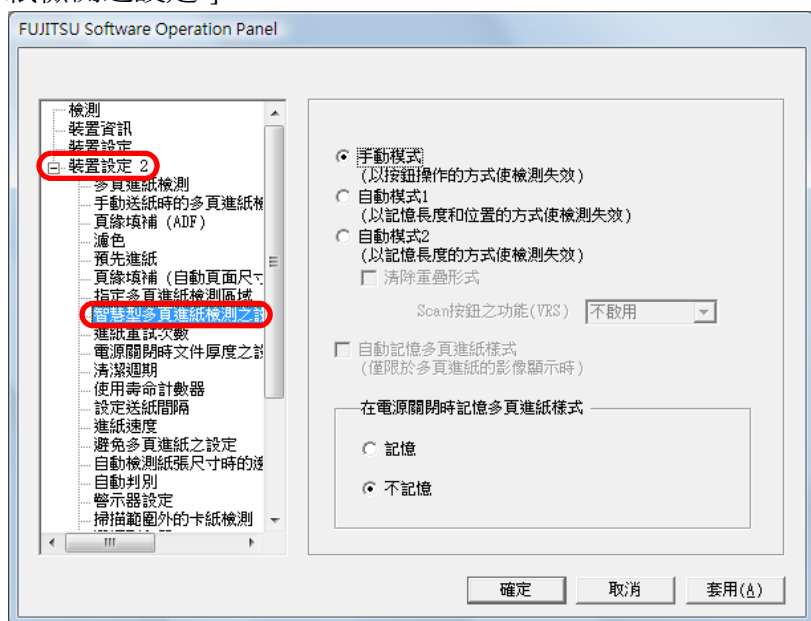

- 3 選擇一個操作模式，然後按一下 [確定] 按鈕。

模式	概要說明
手動模式	在檢測出多頁進紙時停止進紙。將文件放回送紙槽即可繼續掃描。不會記憶所貼紙張的大小和位置。
自動模式 1	在檢測出多頁進紙並將文件放回送紙槽繼續掃描時，記憶所貼紙張的大小和位置。從下次掃描起，不再對該記憶樣式檢測多頁進紙。
自動模式 2	在檢測出多頁進紙並將文件放回送紙槽繼續掃描時，記憶所貼紙張的大小。從下次掃描起，不再對該記憶樣式檢測多頁進紙。



- 藉由勾選 [清除重疊形式] 核取方塊，可以清除「自動模式」中所記憶的重疊樣式 (長度、位置)。
- 您可以在 [Scan 按鈕之功能 (VRS)] 中，指定使用 VRS 時是否要啓用 [Scan] 按鈕。
- 若勾選 [自動記憶多頁進紙樣式 (僅限於多頁進紙的影像顯示時)] 核取方塊，可以將視窗中顯示的多頁進紙影像記憶為多頁進紙樣式。
- 在 [在電源關閉時記憶多頁進紙樣式] 中，可以選擇是否要在電源關閉時記憶多頁進紙樣式。若選擇 [記憶]，可以在下次掃描器電源打開時使用記憶的多頁進紙樣式。
- 亦可從操作面板指定此設定。

關於此步驟以後的程序，請參閱 " 對固定格式略過多頁進紙檢測 " (第 112 頁)。

9.6 待機時間的相關設定

設定手動送紙的待機時間 [手動送紙時的超時時間]

以手動一次裝載一張文件的方式掃描時（手動送紙模式），可以指定送進下一張文件的等待時間（間隔），以便繼續掃描動作。

在指定的時間過後，掃描會自動停止，而手動送紙也會取消。若要立即取消「手動送紙」模式，請在超時時間內按下 [Counter Reset] 按鈕。

- 1 啟動 Software Operation Panel。
請參閱 "9.1 啟動 Software Operation Panel"（第 170 頁）。
- 2 從左側的樹狀清單選擇 [裝置設定 2] → [手動送紙的超時時間]。

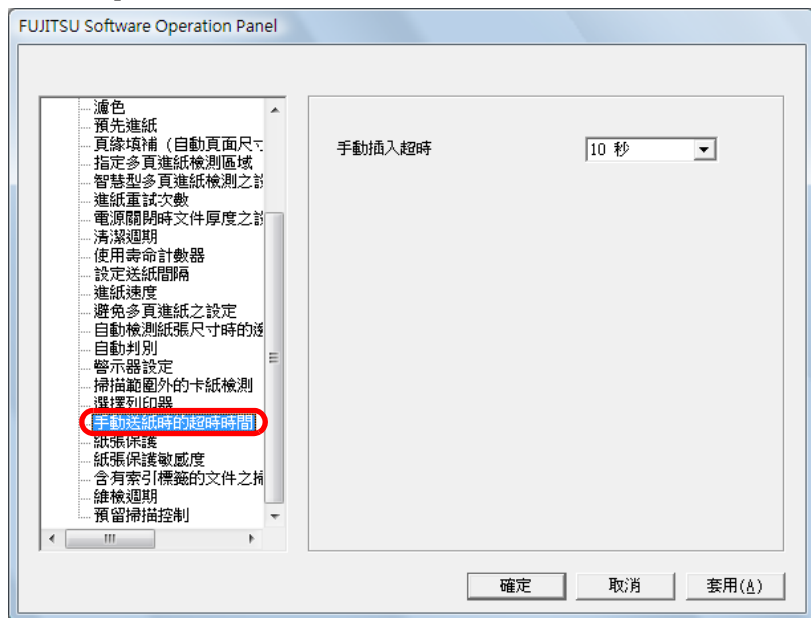

- 3 指定手動送紙的超時時間數值。
若要啟用超時設定，請選擇手動送紙的超時時間，亦即上一張文件到下一張文件之間的送紙時間間隔。



- 即使掃描開始時送紙槽中沒有任何文件，掃描器仍會等待一定的時間（手動送紙超時時間）。
- 亦可從操作面板指定此設定。

[首頁](#)
[目錄](#)
[索引](#)
[引言](#)
[掃描器概要](#)
[文件的裝載方法](#)
[指定掃描設定](#)
[操作面板的使用方法](#)
[各種掃描方式](#)
[日常維護](#)
[更換耗材](#)
[疑難排解](#)
[操作設定](#)
[附錄](#)
[用語表](#)

設定進入「省電模式」之前的等待時間 [省電功率]

若是在一定的時間內沒有使用掃描器，掃描器會進入「省電模式」以節省電力消耗。

- 1 啓動 Software Operation Panel。
請參閱 "9.1 啓動 Software Operation Panel" (第 170 頁)。
- 2 從左側的樹狀清單選擇 [裝置設定]。

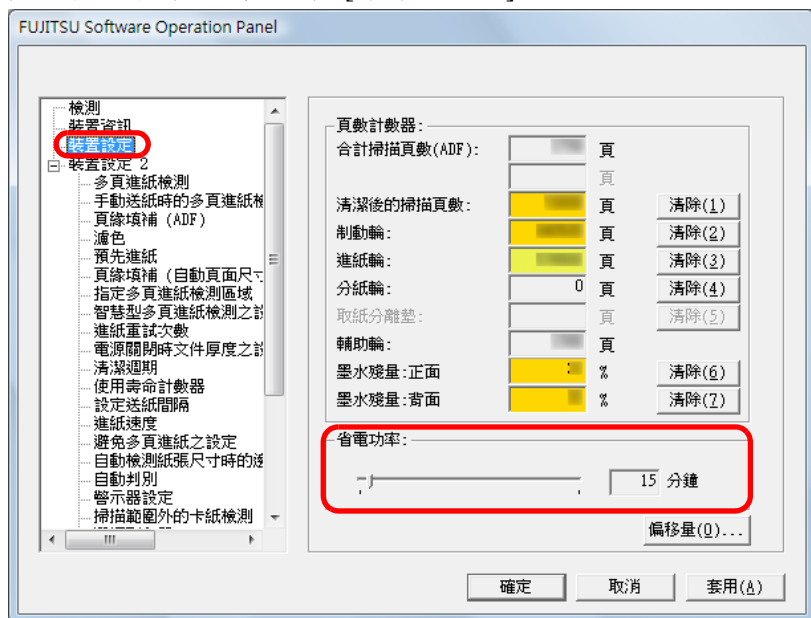

- 3 使用滑桿以指定進入「省電模式」之前的等待時間。
可設定範圍從 5 到 235 分鐘 (以 5 分鐘為單位遞增)。

9.7 電源開 / 關控制的相關設定

電源關閉時的分紙力道設定 [電源關閉時文件厚度之設定]

選擇是否要在電源關閉時記憶操作面板的分紙力道設定。

- 1 啟動 Software Operation Panel。
請參閱 "9.1 啟動 Software Operation Panel" (第 170 頁)。
- 2 從左側的樹狀清單選擇 [裝置設定 2] → [電源關閉時文件厚度之設定]。

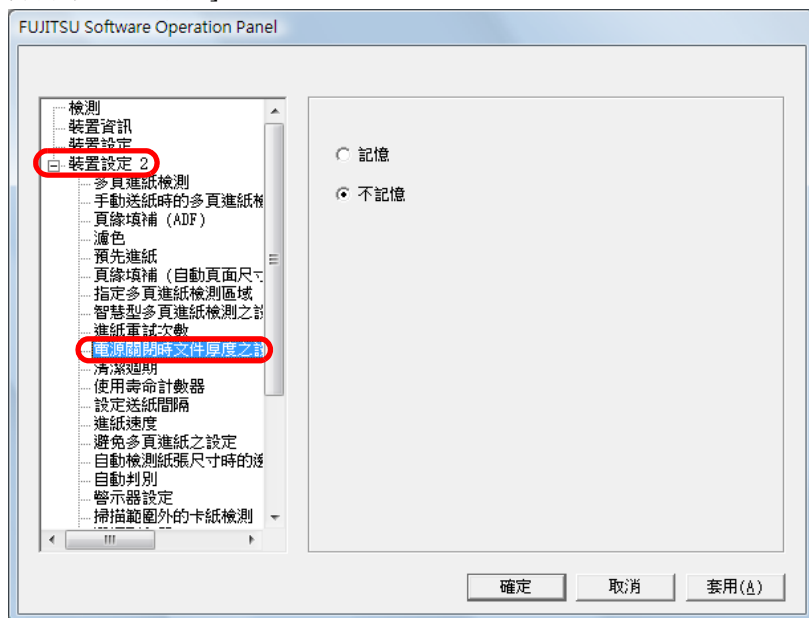

- 3 選擇是否要在電源關閉時記憶操作面板的分紙力道設定。
若選擇 [記憶]，可以在下次掃描器電源打開時使用記憶的設定。

[首頁](#)
[目錄](#)
[索引](#)
[引言](#)
[掃描器概要](#)
[文件的裝載方法](#)
[指定掃描設定](#)
[操作面板的使用方法](#)
[各種掃描方式](#)
[日常維護](#)
[更換耗材](#)
[疑難排解](#)
[操作設定](#)
[附錄](#)
[用語表](#)

9.8 維護 / 選購配件的相關設定

設定掃描器的維檢週期 [維檢週期]

指定維修人員進行的定期維檢週期。

上次定期維檢過後若經過指定的時間，便會出現定期維修的訊息。在操作面板的 [Information] 中可以查看定期維修的訊息。

- 1 啟動 Software Operation Panel。
請參閱 "9.1 啟動 Software Operation Panel" (第 170 頁)。
- 2 從左側的樹狀清單選擇 [裝置設定 2] → [維檢週期]。

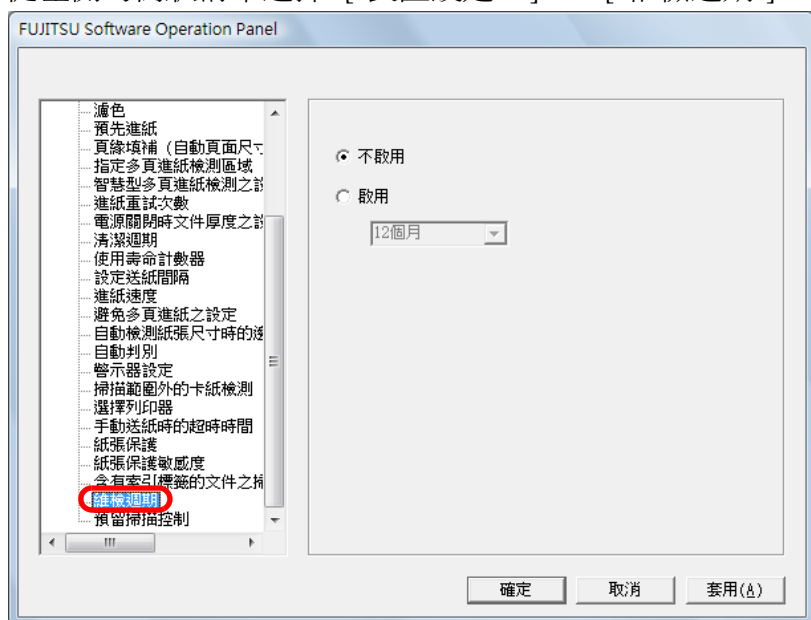

- 3 選擇是否要啟用 [維檢週期]。
啟用此設定時，請選擇維修人員的維檢週期。

列印器設定 [選擇列印器]

指定要使用的列印器 (同時安裝有「正面列印器」和「背面列印器」時)。

若沒有安裝列印器，則不會出現此設定。

- 1 啟動 Software Operation Panel。
請參閱 "9.1 啟動 Software Operation Panel" (第 170 頁)。
- 2 從左側的樹狀清單選擇 [裝置設定 2] → [選擇列印器]。

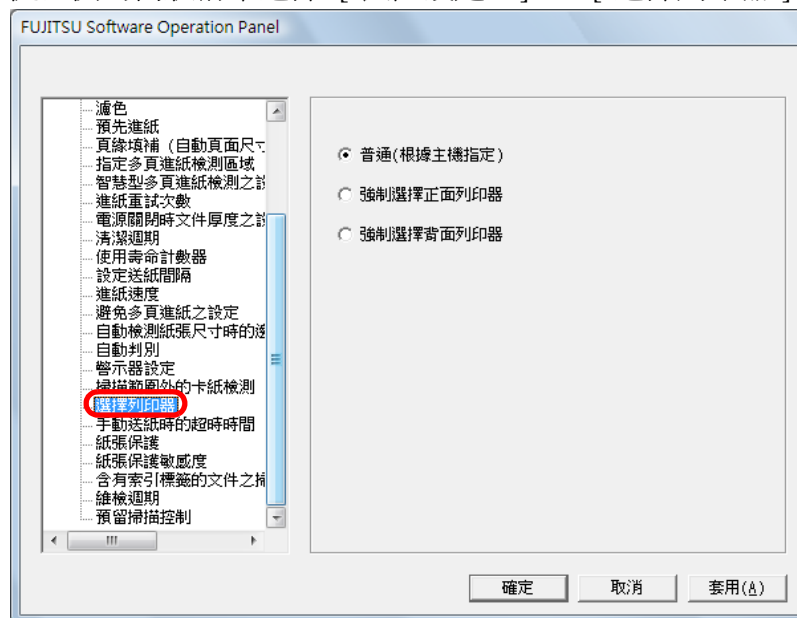

3 選擇要使用的掃描器。

普通（根據主機指定）：依照掃描器驅動程式的設定。

強制選擇正面列印器：除非另以掃描器驅動程式指定，否則會強制使用正面列印器。

強制選擇背面列印器：除非另以掃描器驅動程式指定，否則會強制使用背面列印器。



- 關於列印器的資訊，請參閱 "A.4 掃描器選購配件"（第 218 頁）。
- 亦可從掃描器驅動程式的設定對話方塊指定此設定。
注意：在此情況下，是以掃描器驅動程式的設定為優先。

附錄

本節提供下列資訊：

A.1 基本規格	213
A.2 安裝規格	215
A.3 外部尺寸	217
A.4 掃描器選購配件	218
A.5 移除安裝軟體	219

A.1 基本規格

項目		規格	附註
掃描器類型		ADF (自動送紙器) 和手動送紙	-
影像感應器		彩色 CCD × 2 (前, 後)	-
光源		白光 LED 陣列 × 4 (前, 後)	-
掃描區域	最小	52 × 74 mm / 2.05 × 2.91 英吋 (直向)	-
	最大	304.8 × 431.8 mm / 12 × 17 英吋	(*1)
紙張重量		A5 或更大, A4/Letter 或更小: 20 g/m ² 到 209.3 g/m ² (5.5 磅到 56.1 磅) 小於 A5, 大於 A4/Letter: 40.7 g/m ² 到 209.3 g/m ² (11.0 磅到 56.1 磅)	-
掃描速度 (A4, 橫向)(*2)	黑白	單面: 130 張 / 分鐘 雙面: 260 頁 / 分鐘	200 dpi/300 dpi
	灰階		
	彩色		
文件裝載量 (*3)		500 張	紙張重量: 80 g/m ² (20 磅) 總厚度: 50 mm 以下 總重量: 5 公斤以下 * 當送紙槽的高度設定為 [Lower] (低) 時
光學解析度		600 dpi	-
輸出解析度	黑白	50 dpi 到 600 dpi	設定單位為 1 dpi
	灰階	50 dpi 到 600 dpi	設定單位為 1 dpi
	彩色	50 dpi 到 600 dpi	設定單位為 1 dpi
灰階		各色 8 位元	10 位元 / 彩色 (在內部處理時)

項目	規格		附註
半色調圖樣	遞色 / 誤差擴散		-
界面 (*4)(*5)	Ultra SCSI		50 針高密度遮蔽式
	USB 2.0/1.1(*6)		B 型
	Kofax VRS	Ultra Wide SCSI	68 針高密度遮蔽式
		USB 2.0/1.1(*6)	B 型
液晶顯示器	顯示器：FSTN (黑白) 顯示點：110 × 65 顯示行：16 × 5 (行 × 列)		-
其他功能	硬體即時 JPEG 壓縮		灰階 / 彩色

- *1: 「長頁掃描」功能最長可掃描 3048 mm (120 英吋, 進紙方向) 的文件。
對於長度超過 864 mm (34.02 英吋) 的文件, 解析度必須設定為 300 dpi 以下。
- *2: 硬體上限。資料傳送時間等軟體處理時間也會加到實際掃描時間。
- *3: 最大裝載量因紙張重量而異。請參照 "2.2 可掃描的文件" (第 39 頁)。
- *4: 無法同時使用 SCSI 和 USB 2.0/1.1 介面。
- *5: 無法同時使用各類型的界面纜線連接掃描器與多台電腦。
- *6: 若要使用 USB 2.0 連接, USB 埠和集線器皆需支援 USB 2.0。此外, 使用 USB 1.1 連接時掃描速度會變慢。

A.2 安裝規格

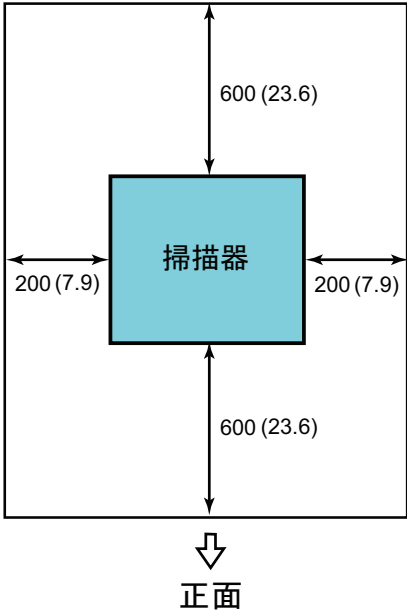
項目		規格
外部尺寸 (寬 × 長 × 高)(*1)		460 × 430 × 310 mm / 18.1 × 16.9 × 12.2 英吋
安裝空間		 <p style="text-align: center;">單位:mm (英吋)</p>
重量		32 公斤 (70.5 磅)
輸入功率	電壓範圍	100 到 240 Vac ±10%
	相數	單相
	頻率範圍	50/60 ±3 Hz

項目		規格
耗電功率	操作中：	200 W 以下
	省電模式	SCSI 或 USB 接口 1： 4.0 W 以下 (100 到 120 Vac) 4.2 W 以下 (220 到 240 Vac) SCSI 或 USB 接口 2： 5.3 W 以下 (100 到 120 Vac) 5.6 W 以下 (220 到 240 Vac)
環境條件	溫度	操作中：攝氏 15 到 35 度 (華氏 41 到 95 度) / 非操作中：攝氏 -20 到 60 度 (華氏 -4 到 140 度)
	濕度：	操作中：20% 到 80% / 非操作中：8% 到 95%
發熱量	操作中：	216 kcal/Hr 以下
	省電模式	SCSI 或 USB 接口 1： 3.5 kcal/Hr 以下 (100 到 120 Vac) 3.7 kcal/Hr 以下 (220 到 240 Vac) SCSI 或 USB 接口 2： 4.6 kcal/Hr 以下 (100 到 120 Vac) 4.9 kcal/Hr 以下 (220 到 240 Vac)
裝運重量 (*2)		39 公斤 (86.0 磅)

*1: 長度不含送紙槽和蓄紙槽在內。

*2: 包含包裝重量。

A.3 外部尺寸

外部尺寸如下：

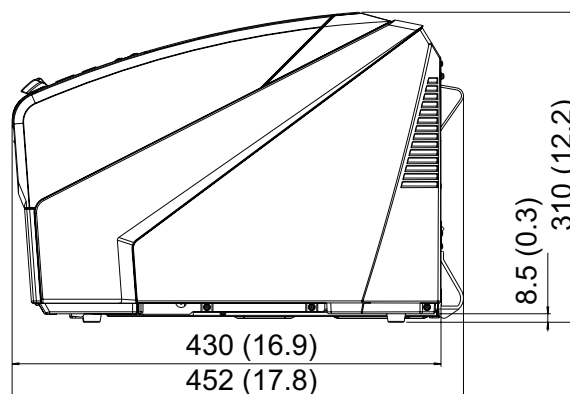
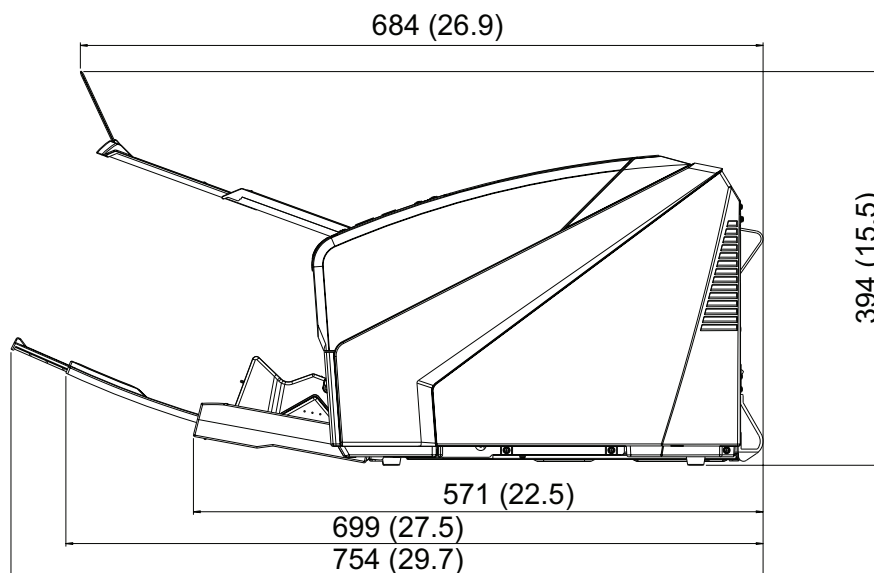
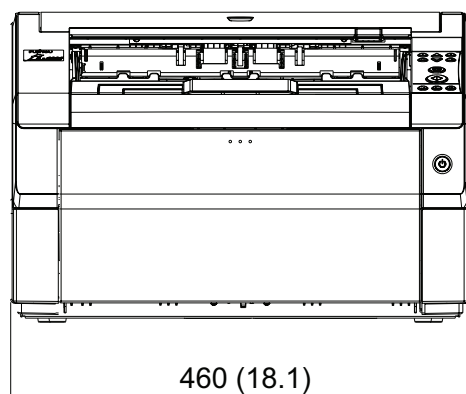
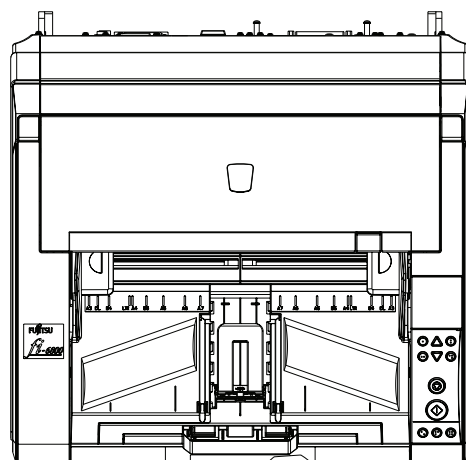

單位：mm（英吋）

首頁

目錄

索引

引言

掃描器概要

文件的裝載方法

指定掃描設定

操作面板的使用方法

各種掃描方式

日常維護

更換耗材

疑難排解

操作設定

附錄

用語表

A.4 掃描器選購配件

產品名稱	型號	部件號碼	概要說明
fi-680PRF	FI-680PRF	PA03575-D201	正面列印器選購配件。 在掃描文件上列印英數字串。 可以使用此列印器在掃描文件上列印使用者名稱、日期和序號，以便管理。 關於 fi-680PRF（正面列印器）的詳細資訊，請參閱「fi-680PRF/PRB 操作指南」。
fi-680PRB	fi-680PRB	PA03575-D203	背面列印器選購配件。 在掃描文件上列印英數字串。 可以使用此列印器在掃描文件上列印使用者名稱、日期和序號，以便管理。 關於 fi-680PRB（背面列印器）的詳細資訊，請參閱「fi-680PRF/PRB 操作指南」。

關於詳細資訊，請聯絡原購買經銷商或富士通掃描器的特約服務中心。



fi-680PRF 和 fi-680PRB 可同時安裝於掃描器上。然而二者無法同時使用，請確定一次只指定一台列印器。

A.5 移除安裝軟體

1 啓動電腦。



以擁有「管理員」權限的使用者身分登入。

2 關閉所有正在執行的應用程式。

- 3 選擇 [開始] 功能表 → [控制台] → [程式和功能]。
⇒ 出現 [解除安裝或變更程式] 視窗，您可以在此檢視已安裝程式清單。



顯示內容可能會因使用的作業系統而異。請依照作業系統的指示進行操作。

對於 Windows 2000：

- [程式和功能]
⇒ [新增 / 移除程式]
- [移除] 或 [移除 / 變更] 按鈕 → [新增 / 移除] 按鈕

對於 Windows XP：

- [程式和功能]
⇒ [變更或移除程式]
- [移除] 或 [移除 / 變更] 按鈕 → [變更 / 移除] 按鈕

4 按一下要移除的應用程式。

- 若要移除 TWAIN：
請按一下 [Scanner Utility for Microsoft Windows]。
- 若要移除 ScandAll PRO：
請按一下 [Fujitsu ScandAll PRO]。
移除 ScandAll PRO 之後，也可以移除 Scan to Microsoft SharePoint。
- 若要移除 Scan to Microsoft SharePoint：
請按一下 [Scan to Microsoft SharePoint]。
- 若要移除 ISIS：
請按一下 [ISIS Driver Bundle Installer for fi Series scanners]。

- 若要移除 Error Recovery Guide：
請按一下 [Error Recovery Guide for fi-6800]。
- 若要移除 Software Operation Panel：
請按一下 [Software Operation Panel]
(安裝 TWAIN/ISIS 時會連同 Software Operation Panel 一併安裝)。
- 若要移除 Kofax VRS：
請按一下 [Kofax VRS]。
- 若要移除使用手冊：
請按一下 [fi-Scanner manuals fi-6800]。
- 若要移除 Quick Scan Pro™：
請按一下 [Quick Scan]。
- Scanner Central Admin Agent：
關於移除的詳細資訊，請參閱《Scanner Central Admin 4.0 使用指南》。
- 若要移除 Adobe Acrobat：
請按一下 [Adobe Acrobat Standard]。



請參閱「Image Processing Software Option (影像處理軟體選項) 使用指南」，來移除 Image Processing Software Option (Demo version)。

5 按一下 [移除] 按鈕或 [移除 / 變更] 按鈕。

- 6 若出現確認對話方塊，請按一下 [確定] 或 [是]。
⇒ 程式已移除。

用語表

英文 (A - Z)

A4 尺寸

A5 尺寸

A6 尺寸

A7 尺寸

A8 尺寸

ADF (自動送紙器)

CCD (電荷耦合器) 影像感應器

Dpi

FCC

Gamma

iMFF (智慧型多頁進紙檢測功能)

ISIS

Letter 尺寸

Multi Image (多影像)

OCR (光學字元辨識)

SCSI

SCSI - ID

SEE (可選擇的邊緣強化)

TUV

TWAIN (Technology Without Any Interesting Name)

USB

Zone OCR

數字

11 x 17 英寸

中文 (按筆劃順序)

介面

分紙輪

分隔碼

加拿大通信局規定 (Canadian DOC Regulations)

半色調處理

卡紙

平滑

白色參考線條

光學感應器

列印器

多頁進紙

灰階

自動尺寸和歪斜檢測

色彩平衡

作業分隔頁

快速鍵

制動輪

抽取輪廓

直向

亮度

送紙輪

消除雜訊

紙張保護

能源之星

進紙開始時間

進紙輪

單面掃描模式

裁剪頁緣

超音波感應器

裝置異常

解析度

跳過空白頁

預先進紙

預留頁緣

預留掃描

預設值

遞色

像素

誤差擴散

輔助輪

影像處理

摩爾紋路

暫時性異常

操作面板

操作環境

橫向

濃度

篩選器

避免多頁進紙

壓紙輪

臨界值

濾色

轉換為白色背景

雙面掃描模式

顏色反轉

邊緣處理

驅動程式軟體

首頁

目錄

索引

引言

掃描器概要

文件的裝載方法

指定掃描設定

操作面板的使用方法

各種掃描方式

日常維護

更換耗材

疑難排解

操作設定

附錄

用語表

英文 (A - Z)

A4 尺寸

標準紙張尺寸。紙張大小為 210 × 297 mm。

A5 尺寸

標準紙張尺寸。紙張大小為 148 × 210 mm。

A6 尺寸

標準紙張尺寸。紙張大小為 105 × 148 mm。

A7 尺寸

標準紙張尺寸。紙張大小為 74 × 105 mm。

A8 尺寸

標準紙張尺寸。紙張大小為 52 × 74 mm。

ADF (自動送紙器)

可以逐頁掃描多頁文件的送紙機組。

CCD (電荷耦合器) 影像感應器

辨識文件所反射的光線，並將其轉換為數位 (電子) 形式的感應器。CCD 技術是掃描器，照相機和其他專業裝置讀取高畫質影像的基礎技術。

Dpi

「每英吋點數 (dots per inch)」的縮寫。一般常用作掃描器與印表機的解析度單位。Dpi 越高表示解析度越佳。

FCC

FCC 是美國獨立政府機構「聯邦通訊委員會」之縮寫，負責管制美國國內與國際無線電、電視、電報、衛星、電纜等通訊方式。本手冊所引述 FCC 第 15 章的規定，目的是防止無線電接收器與其他裝置所發出無線電射頻能量造成有害的干擾，並對合乎規定的無線電接收器提供認證。除此之外，亦對低功率發射器以及無須使用執照但通過認證的發射器操作提供認證。

Gamma

表示影像亮度變化的單位。以函數方式表示裝置（如掃描器，顯示器）的輸入功率以及影像的亮度。當 Gamma 值大於 1 時，影像會變亮，相反則變暗。若要作成與原稿亮度相同的影像，通常將 Gamma 值設定為 1。

iMFF（智慧型多頁進紙檢測功能）

藉由掃描器記憶重疊樣式、對文件某些重疊形式略過多頁進紙檢測的功能。例如，如果頁面上同一位置貼有同一大小的紙張，掃描器可以記憶所貼紙張的位置，並可設定為不檢測該位置為多頁進紙。

ISIS

ISIS（影像掃描器介面規格）是影像裝置（掃描器，數位相機等）的 API（應用程式介面）標準，由 EMC Corporation（前 Pixel Translations）的 Captiva 部門在 1990 年開發。若要使用專為 ISIS 標準而設計的影像裝置，必須安裝支援 ISIS 的驅動軟體。

Letter 尺寸

用於美國與其他國家的標準紙張尺寸。紙張大小為 8.5 × 11 英吋。

Multi Image（多影像）

同時輸出彩色 / 灰階和黑白影像的功能。

OCR（光學字元辨識）

用於辨識文件文字，並將其轉換為可編輯文字資料的裝置或技術。文字的形狀可藉由文件的反射光差異識別出來。

SCSI

SCSI（小型電腦系統介面）是連接硬碟和掃描器之類裝置的介面標準。使用此介面（串連）最多可連接七個裝置。對於「Fast SCSI」，資料傳輸率最大為 10 MB/ 秒；對於「Wide SCSI」，則為 20 MB/ 秒。

SCSI - ID

當啟動器選擇目標，或目標重新連接至啟動器時，用來指定特定的 SCSI 裝置。

SEE（可選擇的邊緣強化）

使用半色調處理掃描線圖和相片，以強調文件中線條和文字部分的功能。對於圖文並列的文件，此模式最適合用來強調其中的文字部分。

TÜV

管制產品的機構，以符合相關安全性，性能和環境議題的不同標準。

TWAIN (Technology Without Any Interesting Name)

由 TWAIN Working Group 針對影像裝置（如掃描器，數位相機）所開發的 API（應用程式介面）標準。若要使用符合此標準的裝置，必須安裝支援 TWAIN 標準的驅動程式軟體。

USB

USB（通用序列匯流排）是連接鍵盤和掃描器之類裝置的介面規格。使用此介面最多可連接 127 個裝置。無須關閉裝置電源即可連接 / 切斷 USB 裝置。

USB 2.0 的資料傳輸率為：低速 1.5 Mbps、全速 12 Mbps 和高速 480 Mbps（最大）。

USB 1.1 的資料傳輸率為：低速 1.5 Mbps、全速 12 Mbps（最大）。

Zone OCR

在掃描影像的指定區域內執行文字辨識的功能。

數字

11 × 17 英吋

用於美國與其他國家的標準紙張尺寸。紙張大小為 11 × 17 英吋。

中文（按筆劃順序）

介面

電腦與掃描器之間通訊的連結。

分紙輪

從送紙槽上的文件疊中分出一張文件並送入 ADF 的滾輪。

分隔碼

讓掃描器識別各工作之開始和結尾或影像模式的特殊碼。

加拿大通信局規定 (Canadian DOC Regulations)

加拿大工業部（Industry Canada，為加拿大的政府部門之一）制訂的標準，為數位裝置之輻射性與傳導性無線電雜訊制訂相關的技術性要求。

半色調處理

使用點樣式以黑白模式重現色彩濃度。此方式對於掃描黑白相片等影像有效。

卡紙

指文件卡於輸紙道內部，或因文件滑動造成進紙中斷的狀態。

平滑

指移除對角線和曲線上不平整的部分，是 OCR 應用程式中常用的處理方法。

白色參考線條

位於 ADF 內的白色部分，用於定義影像中最淺色區域，以便適當調整其他區域。

光學感應器

檢測光線傳輸量變化的感應器。藉由監控文件通過來檢測多頁進紙和卡紙等進紙異常。

列印器

在文件正面或背面列印字母和數字等字串的列印器。可以在掃描出來的影像上加上名稱、日期或序號來管理掃描影像。

多頁進紙

多頁進紙錯誤是指經由 ADF 一次送進二張以上的紙張。檢測出文件長度不一時，亦稱為「多頁進紙」。

灰階

由黑到白 256 個漸層（濃度）的表示方法。適合用來掃描相片之類的影像。

自動尺寸和歪斜檢測

自動歪斜檢測：

檢測歪斜文件，並以正確的角度輸出影像資料的功能。

自動頁面尺寸檢測：

自動檢測文件的紙張大小，並以同一尺寸輸出影像資料的功能。

頁尾檢測

檢測頁尾並掃描文件的長度。

色彩平衡

影像中的色彩平衡。

作業分隔頁

插入於批次文件之間，用來分割作業的紙張。作業分隔頁的類型如下：

分隔碼形式的作業分隔頁：
列印有分隔碼的紙張。

條碼形式的作業分隔頁：
列印有條碼的紙張。

硬體形式的作業分隔頁：
前端中央有一個 20 mm × 15 mm 長方形缺口的特殊紙張。

快速鍵

透過簡單的連續按鍵，來啓用常用主要操作的功能。
透過簡單的連續按鈕組合，在操作面板上執行按鈕操作。

制動輪

防止多頁文件同時送進 ADF 的滾輪。

抽取輪廓

描出黑、白區域之間的邊界，並將其抽取為輪廓的功能。

直向

放置文件時，其較長的一邊與進紙方向平行的方向。文件直向放置 / 影像顯示為直向。

亮度

指掃描出來的影像亮度。

送紙輪

輸送文件通過 ADF 的滾輪。

消除雜訊

從影像中移除雜訊（如白色區域內的黑點或黑色區域內的白點）以改善影像畫質。常見的雜訊包含碳粉和傳真粒子。透過演算法，消除雜訊功能可以移除最大 5×5 點的像素。一個點是 1/400 英吋大。只要有粒子與其他點不相連，而且距離 5 個像素以內，即可將其從字元區分出來。

紙張保護

檢測摺疊文件或薄紙等無法由滾輪順利進紙的文件，並停止掃描的功能。

能源之星

「能源之星」是美國國家環境保護局（EPA）於 1992 年針對節能電子裝置所制訂的國際標準，如今已被世界各國採用。

進紙開始時間

從放置文件到文件通過送紙槽無紙感應器並開始進紙之間的時間長度。

進紙輪

取紙送進 ADF 的一組滾輪。

單面掃描模式

只掃描文件一面（正面或背面）的模式。（↔ 雙面掃描模式）

裁剪頁緣

以小於「自動頁面尺寸檢測」中的文件尺寸裁剪掃描影像。「裁剪頁緣」可以用來移除影像周圍因裁剪處理所產生的多餘資料（邊緣）。

超音波感應器

利用超音波來檢測多頁進紙的感應器。藉由監察通過文件的超音波量差異來檢測多頁進紙。

裝置異常

需由維修人員修復的錯誤。

解析度

表示影像畫質（精細度）的單位，以每英吋內的像素數目表示。由於影像資料是由眾多小點（像素）組合而成，如果相同影像含不同像素數目，則含有較多像素數的影像可以顯示得較為精細。因此當解析度越高時，影像也越清晰。

跳過空白頁

檢測並自動刪除文件疊中空白頁（白色或黑色頁面）的功能。

預先進紙

指預先將文件送到開始掃描的位置。可以縮短放置文件到文件送到掃描開始位置之間的時間間隔。

預留頁緣

以大於「自動頁面尺寸檢測」中的文件尺寸裁剪掃描影像。預留頁緣可用來確保影像完整，而不會遺失任何部分。

預留掃描

以大於指定紙張尺寸的大小掃描文件的功能。

預設值

（硬體）

出廠預設值。

（軟體）

安裝軟體時的設定值

遞色

藉由排列點群以重現灰階濃度的程序。灰階濃度會由指定的預設點樣式來重現。相較於多層次灰階，此方式的優點在於需要較少的記憶體。

像素

形成掃描影像的點。

誤差擴散

以黑白像素二值化為基礎處理高畫質半色調（虛擬灰階）影像。將一個像素的光密度和相鄰像素的光密度相加，根據像素與相鄰像素的關係，依濃度順序重新配置黑色像素。此技術的目的在於縮小掃描與輸出密度之間的平均誤差。將目標像素的誤差擴散到多個像素，會改變相鄰像素的密度資料，然後進行二值化處理。因此可以在掃描過程中維持高灰階和解析度，同時可以針對新聞照片等半色調影像，抑制所產生的摩爾紋路。

輔助輪

將文件送入 ADF 的滾輪。「輔助輪」是指進紙方向的第一個滾輪。

影像處理

是指透過指定掃描參數處理並輸出掃描出來的影像。

摩爾紋路

因角度設定不正確而在掃描影像上形成的紋路。

暫時性異常

可由使用者（操作者）自行解決的錯誤。

操作面板

由 LCD 和按鈕組合而成的面板。用於操作掃描器，例如選擇功能或變更設定。

操作環境

正確操作或存放掃描器所需的條件（如溫度、濕度）。

橫向

放置文件時，其較短的一邊與進紙方向平行的方向。

濃度

是指影像中色彩的深度。

篩選器

是指下列處理掃描影像的類型。

電子列印器：

在掃描出來的影像資料上加上字串，如字母和數字。

頁緣填補：

以指定的顏色填補掃描影像四周的頁緣。

避免多頁進紙

此功能可以在進紙過程中，藉由限制進紙輪上下移動來減少進紙輪一次進紙的張數。

壓紙輪

位於送紙（/ 輔助）輪的相反側，將文件送進 ADF 的驅動滾輪。

臨界值

決定一個顏色是黑或白的數值。若要掃描灰階漸層影像，必須指定臨界值。各個像素均根據指定的數值轉換為黑色或白色。

濾色

從掃描出來的影像移除指定的顏色。

轉換為白色背景

此功能可以針對未經漂白過的紙張（如木漿紙）和掃描出來的影像，校正二者之間的白色色差。

雙面掃描模式

一次掃描文件雙面的模式。（↔ 單面掃描模式）

顏色反轉

將影像的白色與黑色部分反轉的掃描方式。

邊緣處理

降低黑色區域外圍高亮度色彩（白色除外）濃度的功能。提高此功能的數值可以消除影像中的雜點，亦可作成較為柔和的影像。

驅動程式軟體

在此手冊中，是指掃描應用軟體與掃描器之間的通訊軟體。

索引

F		
Function Selection (功能選擇)	77	
I		
ISIS 掃描器驅動程式	51	
M		
Main Menu (主功能表)	63	
S		
[Scan] 按鈕	108	
Scanner Central Admin	31	
[Send to] 按鈕	108	
T		
TWAIN 掃描器驅動程式	48	
四劃		
日常維護	116	
文件的裝載方法	32, 33	
引言	3	
五劃		
本手冊的使用方法	2	
卡紙	138	
可掃描的文件	39	
可設定項目	171	
外部尺寸	217	
主要特性	12	
六劃		
安裝規格	215	
多頁進紙檢測的相關設定	201	
各種掃描方式	79	
如何開啓 ADF	19	
如何開啓送紙槽	18	
如何開啓頂蓋	21	
如何關閉 ADF	20	
如何關閉送紙槽	18	
如何關閉頂蓋	21	
自訂硬體設定	108	
七劃		
更換分紙輪	132	
更換耗材	128	
更換制動輪	135	
更換進紙輪	130	
九劃		
待機時間的相關設定	207	
省電模式	26	
指定掃描設定	47	
頁緣填補	185, 186	
十劃		
部件和功能	13	
耗材	129	
耗材的更換週期	129	
耗材與使用壽命計數器的相關設定	180	

首頁

目錄

索引

引言

掃描器概要

文件的裝載方法

指定掃描設定

操作面板的使用方法

各種掃描方式

日常維護

更換耗材

疑難排解

操作設定

附錄

用語表

十一劃

常規	5
基本規格	213
清潔 ADF (使用抹布)	121
清潔 ADF (使用清潔紙)	119
清潔用品	117
移除安裝軟體	219
啓動 Software Operation Panel	170
掃描不同類型和大小的文件	81
掃描操作的基本流程	27, 30
掃描的相關設定	184
掃描混合文件	45
掃描器概要	11
產品標籤	168
設定送紙槽的裝載量	22
設定掃描後的操作和處理	95
進階掃描	84

十二劃

開啓電源	16
------------	----

十三劃

裝載文件	33
電源開 / 關控制的相關設定	209

十四劃

需要清潔的部位	117
蓄紙槽設定	23
疑難排解	137, 151
摘要	80
維護的相關設定	210

十五劃

調整分紙力道	25
--------------	----

選購配件	218
選購配件的相關設定	210

十六劃

操作面板	59
操作面板的使用方法	58
操作面板上的錯誤指示	140
操作設定	169

十七劃

聯絡掃描器特約服務中心之前	166
---------------------	-----

十九劃

關閉電源	17
------------	----

首頁

目錄

索引

引言

掃描器概要

文件的裝載方法

指定掃描設定

操作面板的使用方法

各種掃描方式

日常維護

更換耗材

疑難排解

操作設定

附錄

用語表

首頁

目錄

索引

引言

掃描器概要

文件的裝載方法

指定掃描設定

操作面板的使用方法

各種掃描方式

日常維護

更換耗材

疑難排解

操作設定

附錄

用語表

fi-6800 影像掃描器

操作指南

P3PC-2492-03ZTZ0

發行日：2011 年 10 月

發行者：PFU LIMITED

- 根據著作權法，禁止複製本文件全部或部份內容以及掃描器的應用程式。
- 本手冊的內容若有變更，恕不另行通知。
- 對於任何因使用本掃描器和本手冊中描述之程序所造成的損害，以及因瑕疵所造成的損失，PFU LIMITED 概不負責，且對第三者的索賠亦不負有任何賠償責任。