



XPERIA™

X10  
延伸用戶指南

Sony Ericsson  
make.believe

# 內容

<b>開始使用</b> .....	<b>6</b>
手機中的用戶指南.....	6
組裝.....	6
將手機開機和關機.....	7
連接與通訊.....	7
<b>開始認識您的手機</b> .....	<b>9</b>
手機概覽.....	9
通知 LED.....	9
感應器.....	10
將電池充電.....	10
使用觸控螢幕.....	11
使用硬件鍵.....	13
輸入文字.....	13
狀態列.....	14
[通知] 面板.....	16
應用程式畫面.....	16
最近使用的應用程式視窗.....	18
手機設定概覽.....	18
SIM 卡.....	20
記憶.....	20
網絡設定.....	21
使用其他網絡.....	21
進階網絡設定.....	21
<b>主畫面</b> .....	<b>23</b>
<b>撥號</b> .....	<b>25</b>
緊急通話.....	25
通話處理.....	25
語音信箱.....	26
一則以上的通話.....	26
電話會議.....	27
通話設定.....	27
<b>通訊錄</b> .....	<b>29</b>
"電話簿"畫面概覽.....	29
管理通訊錄.....	29
將手機及網絡內容連結至聯絡人.....	30
備份通訊錄.....	31

<b>SMS 及 MMS</b> .....	<b>33</b>
使用 SMS 及 MMS 前.....	33
使用 SMS 及 MMS.....	33
<b>電子郵件</b> .....	<b>35</b>
設定電子郵件.....	35
使用電子郵件.....	35
電子郵件帳戶.....	36
Google™ 電子郵件.....	36
<b>Facebook™ 及 Twitter™ 設定</b> .....	<b>37</b>
<b>Sony Ericsson Timescape™</b> .....	<b>38</b>
Timescape™ 開始畫面.....	38
Timescape™ 導覽.....	38
使用 Timescape™.....	39
Timescape™ 設定.....	41
使用 Timescape™ 作為您的主畫面.....	41
<b>Google™ Talk</b> .....	<b>43</b>
<b>行事曆</b> .....	<b>44</b>
<b>同步處理</b> .....	<b>45</b>
Sony Ericsson sync.....	45
Google™ sync.....	46
<b>Wi-Fi™</b> .....	<b>48</b>
使用 Wi-Fi™ 前.....	48
Wi-Fi™ 網絡狀態.....	48
進階 Wi-Fi™ 設定.....	48
<b>網絡瀏覽器</b> .....	<b>50</b>
使用互聯網前.....	50
查看網頁.....	50
管理下載及連結.....	51
管理書籤與記錄.....	52
<b>應用程式及遊戲</b> .....	<b>53</b>
使用應用程式.....	53
使用 Android™ Market.....	53
<b>傳送及整理內容</b> .....	<b>54</b>
使用 USB 傳輸線.....	54
使用 Bluetooth™ 無線技術.....	54
Media Go™.....	55
<b>Sony Ericsson Mediascape</b> .....	<b>57</b>
探索相關的媒體內容.....	57
查看媒體內容的相關詳細資訊.....	57

立體聲便攜式免提裝置.....	57
受版權保護的內容.....	58
<b>Sony Ericsson Mediascape 中的音樂.....</b>	<b>59</b>
音樂主畫面.....	59
瀏覽儲存在本機的音像內容.....	60
音樂播放器概覽.....	61
使用音樂播放器.....	61
播客.....	64
TrackID™ 技術.....	64
<b>Sony Ericsson Mediascape 中的相片.....</b>	<b>65</b>
設定網上服務的帳戶.....	65
相片主畫面.....	65
瀏覽儲存在本機的相片.....	66
相片查看畫面概覽.....	67
在相片中新增臉孔的姓名.....	68
<b>Sony Ericsson Mediascape 中的視像 .....</b>	<b>70</b>
視像主畫面.....	70
瀏覽視像.....	70
視像播放器概覽.....	71
<b>PlayNow™.....</b>	<b>73</b>
使用 PlayNow™ 前 .....	73
使用 PlayNow™ .....	73
<b>相機.....</b>	<b>75</b>
取景器及相機鍵.....	75
使用相機.....	75
<b>更新您的手機.....</b>	<b>84</b>
使用「更新」服務更新您的手機.....	84
<b>位置服務.....</b>	<b>85</b>
GPS.....	85
輔助 GPS.....	85
使用地圖.....	86
取得行車方向.....	86
<b>鬧鐘.....</b>	<b>87</b>
<b>鎖定及保護您的手機.....</b>	<b>89</b>
IMEI 號碼.....	89
SIM 卡保護.....	89
螢幕鎖圖樣.....	90
<b>疑難排解.....</b>	<b>91</b>
常見問題.....	91

錯誤信息.....	91
法律資訊.....	<b>93</b>
索引.....	<b>94</b>

# 開始使用

- ! 除非另作說明，否則本用戶指南內的指示皆是以您從預設的**主螢幕**畫面存取手機功能的基礎而撰寫。如果您將 Timescape™ 或其他應用程式設定為您的主畫面，則指示路徑可能會有所差異。

## 重要資訊

使用手提電話前，請先閱讀**重要資訊**頁面。

- ! 並非所有區域的所有國家/地區或所有網絡與/或服務供應商都支援本用戶指南中所述的部分服務與功能。本指南適用於 (但不限於) GSM 國際緊急號碼 112。請聯絡您的網絡商或服務供應商以確定任何特定服務或功能之提供，以及是否需要支付額外的存取或使用費用。

## 手機中的用戶指南

您的手機中有可用的延伸用戶指南。延伸用戶指南及更多資訊也可在 [www.sonyericsson.com/support](http://www.sonyericsson.com/support) 中取得。

### 存取手機中的用戶指南

- 在**主螢幕**畫面中，輕按應用程式列 > **用戶指南**。

## 組裝

### 插入 SIM 卡及記憶卡



- 1 移除電池蓋。
- 2 將 SIM 卡及記憶卡朝下滑進具有金色接面的托架內。

### 移除記憶卡

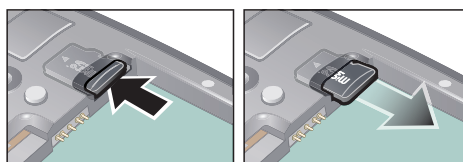

- 移除電池蓋，然後按記憶卡的邊沿來鬆開及移除它。

## 插入電池



- 1 標籤面朝上並將兩個連接端對準後插入電池。
- 2 蓋上電池蓋。

## 將手機開機和關機

第一次啟動手機時，會出現 [歡迎使用] 目錄。

### 將手機開機

- 1 按住在手機頂部的 ① 鍵。
  - 2 如有需要，請輸入您的 SIM 卡 PIN，然後選取**確定**。
  - 3 第一次開機時，請依照 [歡迎使用] 目錄中的指引執行。
- 💡 您的 PIN 碼由網絡商提供。如果您要改正輸入 SIM 卡 PIN 時的錯誤，按下 。

### 將手機關機

- 1 按住 ① 直到選項目錄開啟為止。
- 2 在選項目錄中，輕按**電源關閉**。
- 3 輕按**確定**。

### 啟動螢幕

- 按下任何硬件鍵。收到來電時，手機也會啟動。

## 連接與通訊

### 通話、信息及互聯網的設定

為進行通話、發送信息及使用互聯網，您需要 2G/3G 的流動數據連接。您也可以連接 Wi-Fi™ 網絡來發送電子郵件及存取互聯網。

- 對大部分手提電話網絡及網絡商來說，通話、信息服務及互聯網的設定會預先安裝在手機上，或在您首次啟動已插入 SIM 卡的手機時，自動下載到手機。如果沒有，您可以透過電腦前往 [www.sonyericsson.com/support](http://www.sonyericsson.com/support) 將設定下載到手機。如果您要手動新增或更改任何網絡設定，請參閱 21 頁面的**網絡設定**，取得更多資訊。
- 使用 Wi-Fi™ 連接可以讓您的手機以無線方式存取互聯網。您可以在家中 (個人 Wi-Fi 網絡) 或在公共存取區 (熱點) 瀏覽互聯網。個人 Wi-Fi 網絡通常是受保護的。因此會要求 Wi-Fi 網絡管理員的密碼短語或金鑰。熱點通常未受到保護，但常常需要登入網絡商的服務，才能存取互聯網。請參閱 48 頁面的 **Wi-Fi™** 部分，取得更多資訊。

### 社交網絡服務

您可以使用手機來使用許多網絡服務，例如社交網絡及媒體分享。

- 您可以設定您的 Facebook™ 及 Twitter™ 帳戶，將這些帳戶與 Sony Ericsson Timescape™ 及手機通訊錄搭配使用。請參閱37 頁面的 *Facebook™ 及 Twitter™ 設定*。
- 您可以使用許多網絡服務來分享相片及視像。請參閱 65 頁面的 *設定網上服務的帳戶*。

## Google™ 帳戶

您可以在手機中設定 Google 帳戶來使用 Gmail™、Google Talk 及「行事曆」應用程式。

### 在手機中設定 Google™ 帳戶

- 1 在主螢幕畫面中，輕按應用程式列。
  - 2 輕按設定 > 網上服務帳戶 > "Google"。
  - 3 依照註冊精靈的指引建立 Google 帳戶，如果您已有帳戶，則可直接登入。
  - 4 您的手機現在已準備好可以使用 Gmail™、Google Talk 及 Calendar。
- 💡 您也可以在第一啟動手機時，從"歡迎使用！"目錄中建立或設定 Google™ 帳戶。您還可以在電腦網頁瀏覽器中前往 [www.google.com/accounts](http://www.google.com/accounts) 以建立 Google 帳戶。

### 從手機刪除 Google™ 帳戶

- ⚠ 執行此工作會重設手機中的所有 Google™ 服務的使用者資料。您將需要登入您的 Google 帳戶才能再次使用這些服務。繼續進行前，請確定您已儲存及備份手機中的所有資料。如需更多關於如何完成手機重設的資訊，請參閱91 頁面的 *重設手機*。
- 1 在主螢幕畫面中，輕按應用程式列。
  - 2 輕按設定 > "應用程式" > 管理應用程式。
  - 3 向下翻閱並輕按 Gmail™。
  - 4 輕按"清除資料"。
  - 5 按下 <◀。
  - 6 向下翻閱並輕按 Google Apps。
  - 7 輕按"清除資料"。

## 同步處理及整理內容

您可以在手機、電腦或互聯網之間同步處理及傳送許多類型的檔案、文件及資訊。例如您可以：

- 使用 USB 傳輸線將手機連接至電腦。然後您便可以在手機與電腦之間傳送內容。請參閱54 頁面的 *使用 USB 傳輸線*，取得更多資訊。
- 使用 Media Go™ 應用程式在您的手機和電腦上傳送及處理音樂、圖片及視像。請參閱 55 頁面的 *Media Go™* 部分，取得更多資訊。
- 使用 Sony Ericsson sync 應用程式來同步處理通訊錄及行事曆事項。您可以在手機與網絡之間同步處理此內容，讓您無論在何處皆能從任何電腦存取該內容。請參閱 45 頁面的 *Sony Ericsson sync*，取得更多資訊。
- 使用 Google sync 應用程式將 Google 電子郵件、行事曆及通訊錄與您的手機進行同步處理。請參閱 46 頁面的 *Google™ sync*，取得更多資訊。



# 開始認識您的手機

## 手機概覽

- 1 充電器連接端 / USB 傳輸線
- 2 3.5 mm 耳機連接端
- 3 電源鍵 / 螢幕鎖
- 4 感光器
- 5 聽筒擴音器
- 6 近距感應器
- 7 通知 LED
- 8 觸控螢幕
- 9 返回鍵
- 10 主頁鍵
- 11 目錄鍵

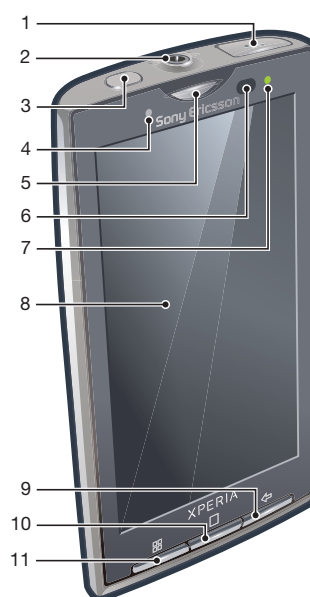

- 12 相機鏡頭
- 13 音量鍵 / 縮放鍵
- 14 相機燈光
- 15 相機鍵
- 16 手機吊飾孔

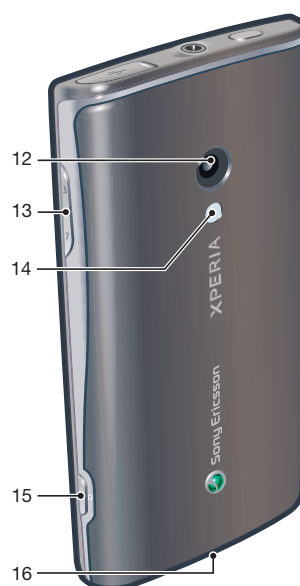

## 通知 LED

通知 LED 位於右上角。它提供關於手機狀態及待處理通知的資訊。

## LED 狀態

狀態	指示
綠燈	電池接近充滿 (90-100%)
綠色閃燈	您有待處理的通知
紅色閃燈	電量不足。電池正在充電，電量仍不足

黃燈

電池正在充電。電量在不足與充滿之間

- ! 充電完畢後，LED 會關閉。

## 感應器

您的手機有兩個內置的感應器 – 感光器與近距感應器。感光器是用做自動 LCD 背光控制。當臉碰觸到螢幕時，近距感應器會關閉觸控螢幕。這可防止在通話時不小心啟動手機功能。

## 將電池充電

手機電池在您購買時已部分充電。



### 使用電源變壓器為手機充電

- 使用 USB 傳輸線及電源變壓器將手機連接到電源插座。

### 使用電腦為手機充電

- 使用隨附在手機配件的 USB 傳輸線將手機連接到電腦上的 USB 連接埠。

## 將電池效能提升至最高

您可以使用下列方法提升電池效能：

- 降低螢幕的亮度。
- 時常將手機充電。如果您經常為手機充電，電池的壽命會較長。
- 如果您不在網絡覆蓋範圍內，手機會重複搜尋可用的網絡。這樣會消耗電量。如果您無法移動至有較佳網絡覆蓋的地區，請暫時關閉手機。
- 不需要 3G、Bluetooth™ 無線技術及 Wi-Fi™ 連接時，請關閉這些功能。
- 進行通話或傳送數據時，切勿遮蓋手機天線。手機天線位於手機背面





💡 請前往 [www.sonyericsson.com/support](http://www.sonyericsson.com/support) 了解更多關於如何將電池效能提升至最高的資訊。

## 使用觸控螢幕

### 開啟或標示項目

- 輕按項目。

### 縮放

- 可用時，輕按  或  以放大或縮小。
- ! 您可能需要拖曳螢幕 (向任何方向) 以讓縮放圖示顯示。

### 移動瀏覽

- 當此選項可供使用時，拖曳畫面以進行移動瀏覽。

### 核選或取消核選選項

- 輕按相關的核取方塊或選項按鈕來核選或取消核選選項。

#### 核取方塊

- |                                     |       |
|-------------------------------------|-------|
| <input checked="" type="checkbox"/> | 已核選   |
| <input checked="" type="checkbox"/> | 已取消核選 |

#### 選項按鈕

- |                                  |       |
|----------------------------------|-------|
| <input checked="" type="radio"/> | 已核選   |
| <input type="radio"/>            | 已取消核選 |

## 翻閱

您可以向上或向下翻閱，也可以在部分網頁上向兩側翻閱。

- ! 拖曳或輕拂不會啟動螢幕上任何項目。

## 翻閱

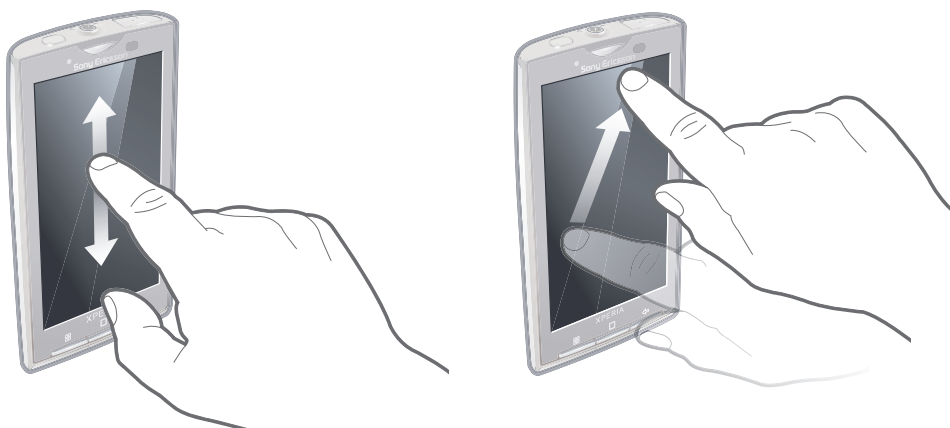

- 向上或向下拖曳以翻閱。
- 輕拂以快速翻閱。您可以等待翻閱停止或可輕按螢幕以立即停止翻閱。

## 方向

當您將手機轉向另一邊時，螢幕方向便會自動在垂直及橫向畫面之間做出改變。您也可以停用自動方向設定，將手機設定為保持垂直方向。

### 防止螢幕方向自動更改

- 1 在主螢幕畫面中，輕按應用程式列。
  - 2 輕按設定 > "音效及顯示"。
  - 3 取消核選"方向"核取方塊。
- ! 防止螢幕方向自動更改表示手機將保持在垂直方向。

### 將手機方向設定為自動

- 1 在主螢幕畫面中，輕按應用程式列。
- 2 輕按設定 > "音效及顯示"。
- 3 核選"方向"核取方塊。

## 清單

部分清單旁會提供字母索引。以手指沿著索引拖曳可翻閱索引字母。



### 直接移至索引字母

- 在任何具有索引字母的清單中，在索引上輕按您要選取的字母。

## 使用硬件鍵

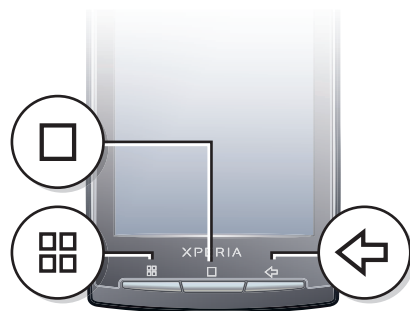

☐	目錄	開啟目前的畫面或應用程式中的可用選項清單。
☐	主螢幕	<ul style="list-style-type: none"><li>從任何應用程式或畫面前往主螢幕畫面</li><li>開啟最近使用的應用程式視窗</li></ul>
←	返回	<ul style="list-style-type: none"><li>返回上一個畫面</li><li>關閉螢幕鍵盤、對話方塊、選項目錄或 [通知] 面板</li></ul>

## 輸入文字

### 鍵盤概覽

這是鍵盤上部分圖示的概覽。

⇧	啟用大寫字母輸入
⇩	啟用小寫字母輸入
✕	刪除字元
😊	插入符號
12	切換成數字
␣	插入空格

### 使用鍵盤

當您啟動程式或選取需要輸入文字或數字的欄位時，便會出現鍵盤。

💡 您可以隨時按下 ← 來關閉鍵盤。

#### 設定鍵盤選項

- 1 在主螢幕畫面中，輕按應用程式列。
- 2 輕按設定 > "地區設定及文字" > 標準鍵盤。
- 3 設定您要使用的選項。

#### 選擇輸入法

- 1 輸入文字時，碰觸並按住文字列，然後輕按輸入方法。
- 2 選擇一個選項。

#### 顯示鍵盤並輸入文字

- 輕按文字欄位，鍵盤便會出現。

#### 使用鍵盤輸入號碼

- 輸入文字時，輕按 12。具有數字的鍵盤便會出現。

### 在大寫及小寫字母之間進行切換

- 輸入字母前，輕按 。

### 開啟大小寫鎖定

- 輸入文字前，輕按  兩次。

### 使用鍵盤輸入符號

- 1 輸入文字時，輕按 。
- 2 選擇一個選項。

### 插入表情符號

- 1 輸入文字時，輕按 。
- 2 選擇一個選項。

### 將文字新增至使用者字典

- 1 在主螢幕畫面中，輕按應用程式列。
- 2 輕按設定 > "地區設定及文字" > 標準鍵盤 > 我的文字。
- 3 按下 。
- 4 輕按**新增**，然後輕按文字列以開啟鍵盤。
- 5 寫下文字，然後輕按**確定**。

### 使用橫向鍵盤

- 鍵盤可供使用時，將手機轉向另一邊。

## 狀態列

畫面最上方的狀態列會顯示手機狀態資訊及通知。通知圖示會出現在狀態列的左側。手機狀態圖示則出現在右側。



## 手機狀態圖示

以下狀態圖示可能會出現在畫面上：

	信號強度
	沒有信號
	漫遊
	GPRS 可用
	Edge 可用
	3G 可用
	正在發送及下載 GPRS 資料
	正在發送及下載 Edge 資料
	正在發送及下載 3G 資料
	電池狀態
	電池正在充電

	GPS 已啟用
	飛行模式已啟用
	耳機已連接
	藍牙功能已啟用
	已連接到另一個藍牙裝置
	SIM 卡被鎖定
	手機話筒靜音
	手機擴音器開啟
	手機擴音器靜音
	振動模式
	鬧鐘已設定
	同步發生錯誤

## 通知圖示

以下的通知圖示可能會出現在畫面上：

	新電子郵件信息
	新文字信息 / 多媒體信息
	文字信息 / 多媒體信息傳送的問題
	新即時信息
	新語言信箱
	近期的行事曆事項
	歌曲正在播放中
	登入 / 同步的問題
	儲存卡已滿
	Wi-Fi™ 連接已啟用，無線網絡現可供使用
	已透過 USB 傳輸線將手機連接到電腦
	錯誤信息
	未接來電
	保留通話
	轉接來電
	正在下載資料
	正在上載資料
	其他 (未顯示的) 通知

## [通知] 面板

通知圖示會顯示在詳細的檢查中。您可以直接在 [通知] 面板開啟通知，例如信息、提示或事項通知。

### 開啟 [通知] 面板



- 將狀態列向下拖曳。
- 💡 您也可以在預設的主螢幕畫面中，按下 ，然後輕按通知。

### 關閉 [通知] 面板

- 按下 .

### 清除 [通知] 面板

- 在 [通知] 面板中，輕按清除。

## 應用程式畫面

您可以使用應用程式畫面存取手機中的應用程式。

### 開啟應用程式畫面



- 在主螢幕畫面中，輕按應用程式列。

### 關閉應用程式畫面

- 輕按應用程式列。
- 按下 .

## 應用程式概覽



鬧鐘

設定鬧鐘



瀏覽器

瀏覽網站和 WAP 網站，以及從互聯網下載新程式和檔案



	<b>計算機</b>	執行基本的計算，如加法、減法、乘法和除法
	<b>行事曆</b>	追蹤您的約會
	<b>相機</b>	拍攝相片及錄製短片
	<b>撥號</b>	撥出和接聽電話、切換通話及設定電話會議
	<b>電子郵件</b>	發送及接收電子郵件。您也可以使用一個以上的帳戶
	<b>手勢產生器</b>	建立一組預先定義的手勢控制
	<b>Gmail™</b>	支援 Google 電子郵件服務的電子郵件應用程式
	<b>Google Maps</b>	檢視您目前的位置、尋找其他位置及規劃路線
	<b>Google Talk</b>	網上聊天
	<b>Market</b>	Android™ Market 服務可讓您在手機上下載和購買新應用程式
	<b>"Mediascape"</b>	管理媒體檔案如音樂、相片及視像
	<b>信息</b>	發送及接收文字信息和圖片信息
	<b>Moxier Calendar</b>	行事曆應用程式。您可以使用 Microsoft® Exchange ActiveSync® 同步處理手機中的 Moxier™
	<b>Moxier Contacts</b>	通訊應用程式。您可以使用 Microsoft® Exchange ActiveSync® 同步處理手機中的 Moxier™
	<b>Moxier Mail</b>	電子郵件應用程式。您可以使用 Microsoft® Exchange ActiveSync® 同步處理手機中的 Moxier™
	<b>Moxier Sync</b>	同步處理應用程式。您可以使用 Microsoft® Exchange ActiveSync® 同步處理手機中的 Moxier™
	<b>Moxier Tasks</b>	為您提供工作概覽。您可以使用 Microsoft® Exchange ActiveSync® 同步處理手機中的 Moxier™
	<b>OfficeSuite</b>	瀏覽及閱讀文字文件
	<b>"電話簿"</b>	與您的朋友及同事保持聯繫
	<b>PlayNow™</b>	下載各種有趣的內容到手機
	<b>設定</b>	依照您的喜好度身訂製手機設定
	<b>"Sony Ericsson sync"</b>	使用 SonyEricsson.com 同步處理您的通訊錄、行事曆及更多項目
	<b>"Timescape™"</b>	追蹤手機和網上服務中的所有日常通訊和媒體事項
	<b>TrackID™</b>	音樂辨識服務
	<b>用戶指南</b>	閱讀手機中的延伸用戶指南
	<b>語音搜尋</b>	使用您的聲音搜尋網絡上任何項目
	<b>Wisepilot™</b>	GPS 導航服務
	<b>"YouTube"</b>	分享及檢視來自世界各地的視像

! 並非所有區域的所有網絡和/或服務供應商都支援某些應用程式。

💡 您也可以下載新的應用程式。新的應用程式也會顯示在應用程式畫面中。

## 最近使用的應用程式視窗

您可以透過此視窗查看及存取最近使用的應用程式。

### 開啟最近使用的應用程式視窗

- 在任何應用程式中按住 □。

## 手機設定概覽

您可以設定手機以符合您的需求。

### 存取手機設定

- 1 在主螢幕畫面中，輕按應用程式列。
- 2 輕按設定。

### 可用的手機設定

- "無線控制"
- DRM 設定
- 通話設定
- "音效及顯示"
- 數據同步化
- "網上服務帳戶"
- 位置
- "安全性"
- "應用程式"
- SD 卡及手機儲存
- "日期及時間"
- "地區設定及文字"
- 協助工具
- 語音合成
- "關於手機"

### 時間與日期

您可以更改手機中的時間及日期。

#### 設定日期

- 1 在主螢幕畫面中，輕按應用程式列。
- 2 輕按設定 > "日期及時間"。
- 3 如果自動核取方塊已核選，請將它取消核選。
- 4 輕按"設定日期"。
- 5 輕按 + 或 - 以調整日期。
- 6 輕按設定。

#### 設定時間

- 1 在主螢幕畫面中，輕按應用程式列。
  - 2 輕按設定 > "日期及時間"。
  - 3 如果自動核取方塊已核選，請將它取消核選。
  - 4 輕按"設定時間"。
  - 5 輕按 + 或 - 以調整小時及分鐘。
  - 6 輕按"上午"以更改至"下午"，或反之亦然。
  - 7 輕按設定。
- ! 如果您想從"上午"更改為"下午"，您必須取消核選"使用 24 小時格式"。

### 設定時區

- 1 在主螢幕畫面中，輕按應用程式列。
- 2 輕按設定 > "日期及時間"。
- 3 如果自動核取方塊已核選，請將它取消核選。
- 4 輕按"選取時區"。
- 5 選擇一個選項。

### 設定小時格式

- 1 在主螢幕畫面中，輕按應用程式列。
- 2 輕按設定 > "日期及時間" > "使用 24 小時格式"。
- 3 核選核取方塊以在 12 小時或 24 小時格式之間進行切換。

### 設定日期格式

- 1 在主螢幕畫面中，輕按應用程式列。
- 2 輕按設定 > "日期及時間" > "選取日期格式"。
- 3 選擇一個選項。

## 鈴聲設定

### 設定手機鈴聲

- 1 在主螢幕畫面中，輕按應用程式列。
- 2 輕按設定 > "音效及顯示" > "手機鈴聲"。
- 3 選擇一個鈴聲。

### 啟用發聲按鍵

- 1 在主螢幕畫面中，輕按應用程式列。
- 2 輕按設定 > "音效及顯示"。
- 3 選取"發聲按鍵"或聲音選項。

### 選擇通知鈴聲

- 1 在主螢幕畫面中，輕按應用程式列。
- 2 輕按設定 > "音效及顯示" > 通知鈴聲。
- 3 選擇一個鈴聲，然後輕按確定。

### 設定振動提示

- 1 在主螢幕畫面中，輕按應用程式列。
- 2 輕按設定 > "音效及顯示"。
- 3 核選"來電震動"核取方塊。

## 調整音量

您可以調整來電及通知的鈴聲音量，以及音樂及視像播放的音量。

### 使用音量鍵調整鈴聲音量

- 向上或向下按音量鍵。

### 使用音量鍵調整媒體播放音量

- 在播放音樂或觀看視像時，向上或向下按音量鍵。

### 將手機設定為靜音模式

- 1 按住手機頂部的 ①。
- 2 輕按"靜音模式"。

## 螢幕設定

### 調整螢幕亮度

- 1 在主螢幕畫面中，輕按應用程式列。
- 2 輕按設定 > "音效及顯示" > "亮度"。
- 3 若要降低螢幕亮度，請將滑桿向左拖曳。若要增加螢幕亮度，請將滑桿向右拖曳。
- 4 輕按**確定**。

### 調整螢幕關閉前的閒置時間

- 1 在主螢幕畫面中，輕按應用程式列。
- 2 輕按設定 > "音效及顯示" > "螢幕逾時"。
- 3 選擇一個選項。

 若要迅速關閉螢幕，請按下 ①。

### 手機充電時保持螢幕開啟

- 1 在主螢幕畫面中，輕按應用程式列。
- 2 輕按設定 > "應用程式" > "開發"。
- 3 核選"保持清醒"核取方塊。

## 手機語言

您可以選擇手機中使用的語言。

### 更改手機語言

- 1 在主螢幕畫面中，輕按應用程式列。
- 2 輕按設定 > "地區設定及文字" > "選取地區"。
- 3 選擇一個選項。

 如果您選擇錯誤的語言且無法讀取目錄文字，請前往 [www.sonyericsson.com/support](http://www.sonyericsson.com/support) 以取得協助。

## 飛行模式

在飛行模式中，手機不會傳輸任何無線電信號。

### 開啟飛行模式

- 1 在主螢幕畫面中，輕按應用程式列。
- 2 輕按設定 > "無線控制"。
- 3 核選"飛行模式"核取方塊。

## SIM 卡

SIM (用戶身分模組) 卡是由您的網絡商提供，當中包含了有關您的服務登記資料。在插入或移除 SIM 卡之前，應先關閉您的手機並卸下充電器。

 將 SIM 卡從手機移除前，您可以將通訊錄儲存到 SIM 卡中。

## PIN

您可能需要一個 PIN (個人識別號碼) 來啟動您手機中的服務及功能。除非 PIN 數字的開頭為緊急號碼數字如 112 或 911，否則每個 PIN 數字均會顯示為 \* 號。您不需輸入 PIN 就可以撥出緊急號碼。

## 記憶

您可以將內容儲存在記憶卡、手機記憶庫及 SIM 卡上。音樂、短片及相片會被儲存在記憶卡上，而應用程式、通訊錄及信息則會儲存在手機記憶庫內。您可以將通訊錄和信息匯出及匯入記憶卡作為備份用途。通訊錄也會儲存在 SIM 卡上。

## 記憶卡

- ! 您可能需要自行另外購買一張記憶卡。

您的手機支援可用來儲存媒體內容的 microSD™ 記憶卡。這種類型的記憶卡也可用作便攜式記憶卡，與其他相容裝置一起使用。
- ! 若沒有記憶卡，您將無法使用相機，也無法播放或下載音樂檔案與視像剪輯。



## 網絡設定

您的手機會根據網絡的可用性自動在 2G 及 3G 網絡間進行切換。某些網絡商允許您手動切換網絡。

### 查看目前的網絡連接

- 1 在主螢幕畫面中，輕按應用程式列。
  - 2 輕按設定 > "無線控制" > "流動網絡"。
  - 3 輕按接入點名稱。
- ! 如果您有數個可用的網絡，在右方的已標記選項按鈕會顯示使用中的網絡連接。

### 手動設定互聯網設定

- 1 在主螢幕畫面中，輕按應用程式列。
  - 2 輕按設定 > "無線控制" > "流動網絡" > 接入點名稱。
  - 3 按下 。
  - 4 輕按"新 APN"。
  - 5 輕按"名稱"，然後輸入您要建立的網絡模式名稱。
  - 6 輕按 "APN"，然後輸入接入點名稱。
  - 7 輕按並輸入您網絡商要求的所有其他資訊。
  - 8 按下 ，然後輕按儲存。
- 💡 聯絡您的網絡商以取得關於您的網絡設定的詳細資訊。

## 使用其他網絡

使用漫遊 (也就是在主網外進行通話、發送信息及下載資料) 可能要支付額外的費用。請聯絡您的網絡商取得更多資訊。

### 關閉自動網絡選擇

- 1 在主螢幕畫面中，輕按應用程式列。
  - 2 輕按設定 > "無線控制" > "流動網絡" > 網絡商。
  - 3 輕按搜尋網絡。
  - 4 選取一個網絡。
- ! 如果您手動選取某個網絡，即使您離開了手動選擇的網絡範圍，手機將不會搜尋另一個網絡。建議啟用自動網絡選擇。

### 啟動自動網絡選項

- 1 在主螢幕畫面中，輕按應用程式列。
- 2 輕按設定 > "無線控制" > "流動網絡" > 網絡商。
- 3 輕按自動選取。

## 進階網絡設定

### 更改網絡模式

- 1 在主螢幕畫面中，輕按應用程式列。
- 2 輕按設定 > "無線控制" > "流動網絡"。
- 3 輕按網絡模式。
- 4 選取您喜愛的網絡模式。

## 數據漫遊

視您的網絡商而定，您可能可以透過主網絡以外的 2G/3G (漫遊) 來進行流動數據連接。請注意，可能會向您收取數據傳輸費用。請聯絡您的網絡商取得更多資訊。

- ! 有時應用程式可能會在沒有通知您的情況下使用您主網絡的互聯網連接，例如，當發送搜尋及同步處理要求時。

### 啟動數據漫遊

- 1 在主螢幕畫面中，輕按應用程式列。
- 2 輕按設定 > "無線控制" > "流動網絡"。
- 3 核選數據漫遊核取方塊。

# 主畫面

主螢幕畫面是您的手機起點。您可以新增例如應用程式、捷徑及小工具，或更改牆紙來個人化主螢幕畫面。主螢幕畫面可延伸超過螢幕寬度，為您提供更多空間進行個人化。

- ! 當您前往主螢幕畫面時，部分應用程式可能會在背景繼續執行。如果您不要應用程式在背景執行，您應該在前往主螢幕畫面前，先結束每個已開啟的應用程式。



## 查看延伸的主畫面

- 將您的手指向旁邊拖曳以查看整個主螢幕畫面。

## 更改主畫面牆紙

- 1 在主螢幕畫面中，按下 。
- 2 輕按牆紙。
- 3 輕按圖片或牆紙圖庫。
- 4 輕按儲存或設定牆紙。



## 新增主畫面項目

- 1 在主螢幕畫面中，按下 ，然後輕按新增。
- 2 在新增至主畫面目錄中，選取您要新增的項目。

## 將項目移至延伸的主畫面區域

- 1 碰觸並按住主螢幕畫面上的項目，直到項目放大且手機振動為止。
- 2 將項目向左或向右拖曳。
- 3 放開項目。

## 刪除主畫面項目

- 1 碰觸並按住項目，直到  出現在螢幕底部為止。
- 2 將項目拖曳到  並按住，直到螢幕底部亮起為止。
- 3 放開項目。

## 新增文件夾到主畫面

- 1 在主螢幕畫面中，按下 。
- 2 輕按新增 > 文件夾。
- 3 選擇您要新增的文件夾類型。

## 新增項目至文件夾

- 1 碰觸並按住應用程式圖示，直到圖示放大且手機振動為止。
- 2 將應用程式圖示拖曳到文件夾上。

### 重新命名文件夾

- 1 輕按文件夾以開啟它。
- 2 碰觸並按住文件夾的標題列以開啟**重新命名文件夾**核取方塊。
- 3 輸入**文件夾名稱**，然後輕按**確定**。

### 將小工具新增至主畫面

- 1 碰觸並按住**主螢幕**畫面，直到**新增至主畫面**目錄出現為止。
- 2 輕按**小工具**。
- 3 選擇一個選項。

### 從應用程式畫面建立捷徑

- 1 在**主螢幕**畫面中，輕按應用程式列。
- 2 碰觸並按住一個應用程式，直到該應用程式出現在**主螢幕**畫面上為止。



# 撥號

## 緊急通話

您的手機支援國際緊急電話號碼，例如 112 或 911，若您在一個網絡範圍內，無論有否插入 SIM 卡，您可以在任何國家/地區正常地使用這些號碼撥出緊急電話。

### 撥出緊急電話

- 1 在主螢幕畫面中，輕按**撥號**。
  - 2 輸入緊急電話號碼，然後輕按**"通話"**。若要刪除號碼，輕按 。
- 💡 您不用插入 SIM 卡便可以撥出緊急電話。

### 在 SIM 卡鎖定時撥出緊急電話

- 1 輕按**緊急通話**。
- 2 輸入緊急電話號碼，然後輕按**"通話"**。若要刪除號碼，輕按 。

## 通話處理

### 撥出電話

- 1 在主螢幕畫面中，輕按**撥號**。
- 2 輸入接聽者的電話號碼，然後輕按**"通話"**。若要刪除號碼，輕按 。

### 結束通話

- 輕按**"結束通話"**。

### 撥出國際電話

- 1 在主螢幕畫面中，輕按**撥號**。
- 2 碰觸並按住 **0** 直至「+」符號出現為止。
- 3 輸入國家碼、地區碼 (不用開頭的 0) 及電話號碼，然後輕按**"通話"**。

### 接聽來電

- 如果螢幕已解除鎖定，請輕按**"接聽"**以接聽來電。
  - 如果螢幕被鎖定，請解除鎖定以接聽來電。
- ⚠ 如果您正在使用沒有話筒的普通耳機，您必須從耳機連接端移除耳機，才能接聽來電。

### 拒接來電

- 輕按**"拒接"**。

### 在通話中更改聽筒擴音器音量

- 向上或向下按音量鍵。

### 在通話中開啟擴音器

- 1 按下 。
- 2 輕按**喇叭**。

### 在通話時將話筒靜音

- 1 按下 。
- 2 輕按**靜音**。



### 通話期間輸入號碼

- 1 在通話期間，將  圖示 (位於螢幕底部) 向上拖曳。便會出現鍵盤。
- 2 輸入號碼。

### 將來電鈴聲靜音

- 接聽來電時，按音量鍵。

## 最近通話

在通話記錄中，您可以查看最近的未接 、已接  及已撥  電話。

### 查看未接來電

- 1 當您有未接來電時， 會出現在狀態列。將狀態列向下拖曳。
- 2 輕按未接電話。

### 從通話記錄中撥出號碼

- 1 在主螢幕畫面中，輕按撥號 > 通話記錄。
- 2 輕按所需號碼旁的 。

### 從通話記錄中將號碼新增至通訊錄

- 1 在主螢幕畫面中，輕按撥號 > 通話記錄。
- 2 按住號碼，然後輕按新增至通訊錄。
- 3 輕按所需的聯絡人，或輕按建立新聯絡人。
- 4 編輯聯絡人的詳細資訊，然後輕按儲存。

## 語音信箱

如果您的服務登記包含接聽服務，來電者就能在您無法接聽電話時，留下語音信箱信息。語音信箱號碼通常儲存在 SIM 卡上。如果不是，請聯絡服務供應商取得您的語音信箱號碼。然後您便可以手動輸入號碼。

### 輸入您的語音信箱號碼

- 1 在主螢幕畫面中，輕按設定 > 通話設定 > 語音信箱。
- 2 輸入您的語音信箱號碼。
- 3 輕按確定。

### 撥叫語音信箱服務

- 1 在主螢幕畫面中，輕按撥號。
- 2 碰觸並按住 1。

## 一則以上的通話

您可以藉由在通話之間切換來處理多則通話。您可以啟用如果您在通話進行期間接到另一個來電 (來電待接) 即發出聲響的通知。如果您已啟用來電待接，則當您有另一個來電時便會聽到嗶聲通知。

### 啟用或停用來電待接

- 1 在主螢幕畫面中，輕按應用程式列。
- 2 輕按設定 > 通話設定 > GSM 通話設定。
- 3 若要啟用或停用來電待接，請輕按來電待接。

### 拒絕第二通來電

- 當您在通話期間聽到重複的嗶聲時，輕按"忙錄"。



### 接聽第二通來電並結束進行中的通話

- 當您在通話期間聽到重複的嗶聲時，輕按"結束通話並接聽"。

### 接聽第二通來電並保留進行中的通話

- 當您在通話期間聽到重複的嗶聲時，輕按"接聽"。

### 撥出第二通電話

- 1 通話進行期間，按下 ，然後輕按 。
  - 2 輸入接聽者的電話號碼，然後輕按"通話"。
  - 3 如果接聽者接聽電話，則會保留第一個通話。
-  針對隨後的通話使用相同程序。

### 在多個通話之間進行切換

- 若要切換至下一個通話並保留目前的通話，請輕按"切換通話"。

### 結束進行中通話並返回保留中通話

- 輕按"結束通話"。





## 電話會議

透過會議或多方通話，您便可以與兩位或以上的人士進行聯合對話。





### 開始電話會議

- 1 在主螢幕畫面中，輕按撥號。
- 2 撥出第一位參與者的電話號碼，然後輕按"通話"。



### 新增另一位參與者至電話會議

- 1 通話期間，請按下 ，然後輕按 。
- 2 撥出第二位參與者的電話號碼，然後輕按"通話"。
- 3 當第二位參與者接聽電話時，按下 ，然後輕按 。

### 與參與者進行私人對話

- 1 通話期間，請按下 ，然後輕按 。
- 2 按下所需參與者旁的 。
- 3 若要返回電話會議，請按 ，然後輕按 。

### 結束參與者的通話

- 1 通話期間，請按下 ，然後輕按 。
- 2 按下所需參與者旁的 。

### 結束電話會議

- 通話期間，輕按"結束通話"。

## 通話設定

### 轉接來電

您可以轉接來電，例如到轉接另一個手機號碼或轉接到接聽服務。

#### 轉接來電

- 1 在主螢幕畫面中，輕按應用程式列，然後輕按設定。
- 2 輕按通話設定 > GSM 通話設定 > 來電轉接。
- 3 選擇一個選項。
- 4 輸入您要將來電轉接到的號碼，然後輕按啟用。

#### 關閉來電轉接

- 1 在主螢幕畫面中，輕按應用程式列，然後輕按設定。
- 2 輕按通話設定 > GSM 通話設定 > 來電轉接。
- 3 選擇一個選項。
- 4 輕按停用。

## 顯示或隱藏您的手機號碼

在撥號時，您可以選擇要顯示或隱藏顯示在接聽通話者裝置上的手機號碼。

### 顯示或隱藏您的手機號碼

- 1 在主螢幕畫面中，輕按應用程式列，然後輕按設定。
- 2 輕按通話設定 > GSM 通話設定 > 本機號碼。
- 3 選擇一個選項。

## 限制撥號號碼

如果您已收到您服務供應商提供的 PIN2 碼，您便可以使用「限制撥號號碼」(FDN) 清單來限制撥出電話及來電。

### 啟用或停用限制撥號

- 1 在主螢幕畫面中，輕按應用程式列，然後輕按設定。
- 2 輕按通話設定 > 限制撥號號碼。
- 3 輕按啟用限制撥號號碼 或 停用限制撥號號碼。
- 4 輸入您的 PIN2，然後輕按確定。

### 存取已接受的接聽通話者清單

- 1 在主螢幕畫面中，輕按應用程式列，然後輕按設定。
- 2 輕按通話設定 > 限制撥號號碼 > 限制撥號號碼清單。

# 通訊錄

在"電話簿"中，您可以輸入您個人通訊錄的所有資訊，例如電話號碼、電子郵件地址及網上服務帳戶。當您檢視聯絡人時，您可以迅速地存取與該聯絡人的所有通訊。

## 查看您的通訊錄

- 在主螢幕畫面中，輕按應用程式列，然後輕按"電話簿"。
  - 在主螢幕畫面中，輕按撥號 > 通訊錄
- 💡 第一次開啟"電話簿"時，會啟動設定精靈。您可以設定您的手機來同步化通訊錄與網上服務，而您可從您的 SIM 卡或記憶卡匯入通訊錄。

## "電話簿"畫面概覽

在"電話簿"應用程式中，您可以檢視您的聯絡人及透過不同媒體與聯絡人進行的所有通訊。您可以新增聯絡人圖片，也可以將聯絡人連結到 Facebook™ 及 Twitter™ 帳戶。聯絡人圖片及狀態會直接顯示在聯絡人清單中。



- 1 更新您的 Facebook™ 或 Twitter™ 狀態的按鍵
- 2 新增新聯絡人的按鍵
- 3 通訊錄搜尋欄位
- 4 聯絡人
- 5 瀏覽聯絡人的字母索引
- 6 捷徑

## 管理通訊錄

### 新增聯絡人

- 1 在主螢幕畫面中，輕按應用程式列，然後輕按"電話簿"。
- 2 按下 𠄎，然後輕按**新增聯絡人**。
- 3 輸入聯絡人的姓名。
- 4 輸入或選取該聯絡人的所需額外資訊。
- 5 完成後，請輕按**儲存**。

### 搜尋聯絡人

- 1 在主螢幕畫面中，輕按應用程式列，然後輕按"電話簿"。
- 2 在搜尋欄位輸入聯絡人姓名開頭的幾個字母。所有以該些字母為首的聯絡人便會出現。

### 編輯聯絡人

- 1 在主螢幕畫面中，輕按應用程式列，然後輕按"電話簿"。
- 2 輕按您要編輯的聯絡人。
- 3 輕按"編輯"。
- 4 編輯所需的資訊，然後輕按儲存。

### 刪除聯絡人

- 1 在主螢幕畫面中，輕按應用程式列，然後輕按"電話簿"。
- 2 按下 ，然後輕按"刪除通錄訊"。
- 3 標記您要刪除的聯絡人，或如果您要刪除所有聯絡人，輕按"標記所有"。
- 4 輕按"刪除"。

### 撥號給聯絡人

- 1 在主螢幕畫面中，輕按應用程式列，然後輕按"電話簿"。
- 2 輕按聯絡人。
- 3 輕按所需聯絡人的電話號碼。

### 編輯您自己的聯絡人資訊

- 1 在主螢幕畫面中，輕按應用程式列，然後輕按"電話簿"。
- 2 輕按"我的號碼："在聯絡人清單的頂部。
- 3 輕按"編輯"。
- 4 輸入新資訊或依您的需要進行更改。
- 5 完成後，輕按儲存。

### 使用藍牙無線技術發送您的名片

- 1 在主螢幕畫面中，輕按應用程式列，然後輕按"電話簿"。
- 2 輕按"我的號碼："。
- 3 按下 ，然後輕按"發送名片"。
- 4 從清單中選擇一個裝置。

## 我的最愛

您可以將聯絡人標記為我的最愛。**我的最愛**清單可讓您快速存取您已標記的聯絡人。

### 將聯絡人標記為我的最愛

- 1 在主螢幕畫面中，輕按應用程式列，然後輕按"電話簿"。
- 2 輕按您要標記的聯絡人。
- 3 輕按 。

## 將手機及網絡內容連結至聯絡人

您可以使用相片標籤將相片連結至聯絡人。您也可以將手機聯絡人連結至同一個人的 Facebook™ 及 Twitter™ 帳戶。

### 新增聯絡人的相片

- 1 在主螢幕畫面中，輕按應用程式列，然後輕按"電話簿"。
- 2 輕按聯絡人。
- 3 輕按"編輯"。
- 4 輕按 。
- 5 如果您要將已儲存的相片新增至聯絡人，請選擇**相機膠卷模式**，或如果您要拍攝並新增相片，請選擇**相機**。
- 6 新增相片後，該相片會出現在聯絡人姓名旁。輕按**儲存**以確認。

## 連結 Facebook™ 或 Twitter™ 聯絡人至手機聯絡人

- 1 在主螢幕畫面中，輕按應用程式列，然後輕按**"電話簿"**。
- 2 輕按聯絡人。
- 3 輕按**"編輯"**。
- 4 輕按**"連結聯絡人"**旁的 **+**。
- 5 選擇 **"Facebook"** 或 **"Twitter"**。您的 Twitter 或 Facebook 聯絡人清單便會出現。
- 6 選取您要連結至手機聯絡人的聯絡人。
- 7 輕按**儲存**以確認。

## 聯絡人資訊篩選

查看聯絡人時，您可以輕按或輕拂螢幕底部的篩選選項：

<b>"資訊"</b>	聯絡人電話號碼及地址
<b>通話記錄</b>	聯絡人的通話清單。
<b>"信息功能"</b>	與聯絡人的所有文字及多媒體信息對話
<b>"電子郵件"</b>	來自聯絡人的所有電子郵件信息
<b>"我的相片"</b>	與聯絡人連結之相簿中的所有相片。
<b>"Twitter"</b>	聯絡人的所有 Twitter 狀態更新。如果您已將 Twitter 帳戶連接至聯絡人，便會出現此資訊。
<b>"Facebook"</b>	聯絡人的所有 Facebook™ 狀態更新。如果您已將 Facebook 帳戶連接至聯絡人，便會出現此資訊。

## 備份通訊錄

您可以使用記憶卡及 SIM 卡來備份通訊錄。這個方法很有用，例如當您要將聯絡人資訊傳送到另一部手機的時候。

- 💡 您也可以使用同步處理服務備份您的通訊錄。如需更多資訊，請參閱 8 頁面的*同步處理及整理內容*。

### 備份記憶卡上的所有聯絡人

- 1 在主螢幕畫面中，輕按應用程式列，然後輕按**"電話簿"**。
- 2 按下 **☰**，然後輕按**更多 > "備份通訊錄" > "記憶卡"**。
- 3 輕按**"備份"**。
- 4 輕按**"確定"**。

### 從記憶卡匯入聯絡人

- 1 在主螢幕畫面中，輕按應用程式列，然後輕按**"電話簿"**。
- 2 按下 **☰**，然後輕按**更多 > 匯入通訊錄 > "記憶卡"**。
- 3 便會出現一個清單，顯示所有手機聯絡人的備份批次。選擇所需的備份。
- 4 輕按**確定**。

- ⚠ 如果您選取**"取代所有通訊錄"**，所有現有的手機聯絡人資訊將會被取代。



### 備份 SIM 卡上的姓名及號碼

- 1 在主螢幕畫面中，輕按應用程式列，然後輕按**"電話簿"**。
- 2 按下 **☰**，然後輕按**更多 > "備份通訊錄" > "SIM 卡"**。
- 3 標記您要複製的聯絡人，或輕按**"標記所有"**。
- 4 輕按**"備份"**。
- 5 選取**"新增通訊錄"**或**"取代所有通訊錄"**。

- ⚠ 如果您選取**"取代所有通訊錄"**，所有現有的 SIM 卡資訊將會被取代。

- ⚠ 當您將聯絡人複製到 SIM 卡時，只會儲存聯絡人的姓名及一個號碼。這是因為 SIM 卡的記憶有限。

### 從 SIM 卡匯入聯絡人

- 1 在主螢幕畫面中，輕按應用程式列，然後輕按"電話簿"。
- 2 按下 ，然後輕按**更多** > **匯入通訊錄** > **"SIM 卡"**。
- 3 若要匯入一個聯絡人，請輕按聯絡人，然後編輯聯絡人資訊並輕按**儲存**。若要匯入所有聯絡人，請按 ，然後輕按**匯入全部**。



# SMS 及 MMS

## 使用 SMS 及 MMS 前

您可以使用 SMS (短信服務) 從手機發送文字信息。如果您的訂閱包含 MMS (多媒體信息服務)，您也可以發送及收取包含圖片、視像及音樂的多媒體信息。您也可以發送多媒體信息到電子郵件地址。



- ! 若要發送多媒體信息，您的手機必須有正確的 MMS 設定。請參閱 7 頁面的 *通話、信息及互聯網的設定*。
- 💡 如需更多關於輸入文字的資訊，請參閱 13 頁面的 *輸入文字*。

## 使用 SMS 及 MMS

### 建立及發送信息

- 1 在**主螢幕畫面**中，輕按應用程式列，然後輕按**信息**。
- 2 輕按**新增信息**。
- 3 輸入一或多個收件者號碼或電子郵件地址。
- 4 輸入信息文字。
- 5 如果您要加入相片、視像或聲音，按下 ，然後輕按**附加**並選取選項。
- 6 輕按**發送**。

### 接收及讀取信息

- 1 在**主螢幕畫面**中，輕按應用程式列，然後輕按**信息**。
  - 2 從清單中選擇一個信息會話串。
  - 3 如果所接收的信息為多媒體信息，而您尚未啟用自動下載的話，請輕按**下載**。
  - 4 如果所接收的信息含有音樂或視像，請輕按  以進行播放。
- 💡 當您接收文字或多媒體信息時， 會出現在狀態列。您也可以將狀態列向下拖曳讀取信息。

### 刪除信息會話串

- 1 在**主螢幕畫面**中，輕按應用程式列，然後輕按**信息**。
- 2 選取信息會話串。
- 3 按下 ，然後輕按**更多 > 刪除會話串**。

### 將已接收信息中的號碼儲存到通訊錄

- 1 在**主螢幕畫面**中，輕按應用程式列，然後輕按**信息**。
- 2 選取信息會話串。
- 3 按下 ，然後輕按**更多 > 新增至通訊錄**。
- 4 輕按您要為其新增號碼的聯絡人，或輕按**建立新聯絡人**。

### 儲存多媒體信息附件

- 1 在**主螢幕畫面**中，輕按應用程式列，然後輕按**信息**。
- 2 選取信息會話串。
- 3 碰觸並按住附件，然後輕按**將附件複製至 SD 卡**。

### 更改信息的通知設定

- 1 在**主螢幕畫面**中，輕按應用程式列，然後輕按**信息**。
- 2 按下 ，然後輕按**設定**。
- 3 選擇一個選項。

### 更改已接收的多媒體信息的下載設定

- 1 在主螢幕畫面中，輕按應用程式列，然後輕按**信息**。
- 2 按下 **⌵**，然後輕按**設定**。
- 3 如果您要自動下載已接收的多媒體信息，請核選**"自動抓取"**核取方塊。
- 4 如果您也要在漫遊時自動下載已接收的多媒體信息，請核選**"漫遊時自動抓取"**核取方塊。

### 備份記憶卡上的信息

- 1 在主螢幕畫面中，輕按應用程式列，然後輕按**信息**。
- 2 按下 **⌵**，然後輕按**"儲存至 SD"**。

### 從記憶卡匯入信息

- 1 在主螢幕畫面中，輕按應用程式列，然後輕按**信息**。
- 2 按下 **⌵**，然後輕按**"從 SD 匯入"**。

### 刪除所有信息會話串

- 1 在主螢幕畫面中，輕按應用程式列，然後輕按**信息**。
- 2 按下 **⌵**，然後輕按**刪除會話串**。

# 電子郵件

您可以透過您常用的電子郵件帳戶使用您的手機來發送及接收電子郵件。首先，您的手機必須有正確的互聯網設定。請參閱 7 頁面的 *通話、信息及互聯網的設定*。

- 💡 您可以使用手機中的 Moxier™ Sync 應用程式來設定 Microsoft® Exchange ActiveSync® 同步處理。然後您便可以使用 Microsoft® Exchange Server 上的電子郵件帳戶來使用手機中的 Moxier™ Mail 應用程式。請參閱 [www.moxier.com](http://www.moxier.com) 以取得更多資訊。

## 設定電子郵件

如果您在 **電子郵件** 設定精靈中輸入您的帳戶設定，您便可以在 Sony Ericsson Timescape™ 中查看您的電子郵件信息。

### 第一次在手機中設定電子郵件帳戶

- 1 在 **主螢幕** 畫面中，輕按應用程式列，然後輕按 **電子郵件**。
  - 2 輕按 **下一步**。
  - 3 輸入您的電子郵件地址及密碼，然後輕按 **完成**。
  - 4 輕按 **下一步**。
  - 5 如果手機無法自動下載您的電子郵件帳戶設定，請輕按 **手動設定**，然後手動輸入帳戶設定。
  - 6 輸入帳戶名稱及您要顯示在外寄郵件上的名稱。輕按 **完成**。
- 💡 如果您需要手動輸入設定，請聯絡您的電子郵件服務供應商以取得正確的電子郵件帳戶設定。例如，您需要知道帳戶類型是 POP3 或是 IMAP。

## 使用電子郵件

### 建立及發送電子郵件信息

- 1 在 **主螢幕** 畫面中，輕按應用程式列，然後輕按 **電子郵件**。
- 2 按下 **⏏**，然後輕按 **撰寫**。
- 3 輸入收件者的電子郵件地址。
- 4 如果您要加入副本或密件副本收件者，按下 **⏏**，然後輕按 **新增副本 / 密件副本**。
- 5 輸入主題。
- 6 輸入信息文字。
- 7 若要附加檔案，按下 **⏏**，然後輕按 **新增附件** 並選取檔案。
- 8 輕按 **發送**。

### 接收及開啟電子郵件信息

- 1 在 **主螢幕** 畫面中，輕按應用程式列，然後輕按 **電子郵件**。
  - 2 如果您有數個帳戶，請選取您要存取的帳戶。
  - 3 若要以新信息更新收件匣，按下 **⏏**，然後輕按 **重新整理**。
  - 4 若要開啟及讀取信息，請輕按信息。
- 💡 如果您已更改電子郵件設定且設定了 **電子郵件檢查頻率**，當您接收到新信息時，**✉@** 會出現在狀態列。您可以將狀態列向下拖曳以讀取信息。

### 儲存電子郵件信息附件

- 1 在 **主螢幕** 畫面中，輕按應用程式列，然後輕按 **電子郵件**。
- 2 如果您有數個電子郵件帳戶，請選擇已接收相關信息的帳戶。
- 3 輕按信息。附件會出現在畫面底部的清單中。
- 4 選取您要儲存的附件，並輕按 **儲存**。附件會儲存至記憶卡中。

### 回覆電子郵件信息

- 1 在主螢幕畫面中，輕按應用程式列，然後輕按**電子郵件**。
- 2 如果您有數個帳戶，請選擇已接收相關信息的帳戶。
- 3 輕按您要回覆的信息。
- 4 輕按**回覆**或**全部回覆**。
- 5 輸入文字，然後輕按**發送**。

### 轉寄電子郵件信息

- 1 在主螢幕畫面中，輕按應用程式列，然後輕按**電子郵件**。
- 2 如果您有數個帳戶，請選擇已接收相關信息的帳戶。
- 3 碰觸並按住信息，然後輕按**轉寄**。
- 4 所引用之文字及附加檔案的信息便會出現。若要移除引用的文字或附加檔案，請輕按。
- 5 如有需要，可輸入一些文字，然後輕按**發送**。

### 刪除電子郵件信息



- 1 在主螢幕畫面中，輕按應用程式列，然後輕按**電子郵件**。
- 2 如果您有數個帳戶，請選擇已接收相關信息的帳戶。
- 3 碰觸並按住信息，然後輕按**刪除**。

## 電子郵件帳戶

### 更改電子郵件帳戶設定

- 1 在主螢幕畫面中，輕按應用程式列，然後輕按**電子郵件**。
- 2 按下，然後輕按**帳戶**。
- 3 碰觸並按住所需的帳戶，然後輕按**帳戶設定**。
- 4 輕按**電子郵件檢查頻率**，然後選取檢查時間間隔。
- 5 如果您想針對所有外送電子郵件使用此帳戶，請核選**預設帳戶**核取方塊。
- 6 如果您要新電子郵件信息的通知出現在狀態列中，請核選**電子郵件通知**核取方塊。

### 在手機中新增額外的電子郵件帳戶

- 1 在主螢幕畫面中，輕按應用程式列，然後輕按**電子郵件**。
- 2 按下，然後輕按**帳戶**。
- 3 按下，然後輕按**新增帳戶**。
- 4 輸入電子郵件地址及密碼，然後輕按**完成**。如有需要，請核選**預設由此帳戶發送電子郵件**。核取方塊。輕按**下一步**。如果無法自動下載電子郵件帳戶的設定，請輕按**手動設定**，然後以手動方式完成設定。
- 5 輸入帳戶名稱以及您要顯示在外寄郵件上的姓名。輕按**完成**。

### 從手機中移除電子郵件帳戶

- 1 在主螢幕畫面中，輕按應用程式列，然後輕按**電子郵件**。
- 2 按下，然後輕按**帳戶**。
- 3 碰觸並按住所需的帳戶，然後輕按**移除帳戶** > **確定**。

## Google™ 電子郵件

如果您有 Google 帳戶，您可以透過 Gmail™ 應用程式使用手機中的該帳戶。手機的 Google 帳戶設定完成之後，您便可以使用 Google Talk 應用程式來聊天並使用 Google Calendar 同步處理「行事曆」應用程式。請參閱 7 頁面的**社交網絡服務**。

### 開啟 Gmail™

- 在主螢幕畫面中，輕按應用程式列，然後輕按 **Gmail™** 。

# Facebook™ 及 Twitter™ 設定

您可以將您的 Facebook™ 及 Twitter™ 帳戶設定在手機中使用。然後您便可以在 Sony Ericsson Timescape™ 及"電話簿"中更新您的狀態或檢視您聯絡人的張貼項目。

- 💡 如果您尚未有 Facebook™ 帳戶，您可以在 [www.facebook.com](http://www.facebook.com) 註冊。如果您尚未有 Twitter™ 帳戶，您可以在 [www.twitter.com](http://www.twitter.com) 註冊。

## 在手機中設定 Facebook™ 或 Twitter™ 帳戶

- 1 在主螢幕畫面中，輕按應用程式列，然後輕按設定。
  - 2 輕按"網上服務帳戶"，然後選取 "Facebook" 或 "Twitter"。
  - 3 輸入您的登入名稱及密碼，然後輕按"登入"。
  - 4 如有需要，請輕按"自動更新"，然後輸入新張貼項目的下載頻率間隔時間。
- 💡 設定 Facebook™ 及 Twitter™ 在您的手機中運作後，您可以在 Sony Ericsson Timescape™ 及在"電話簿"中更新您的狀態或查看來自您聯絡人的張貼項目。

## 從手機刪除 Facebook™ 或 Twitter™ 帳戶的詳細資訊

- 1 在主螢幕畫面中，輕按應用程式列，然後輕按設定。
- 2 輕按"網上服務帳戶"，然後選取 "Facebook" 或 "Twitter"。
- 3 如有需要，請輸入您的登入名稱及密碼，然後輕按"登入"。
- 4 輕按"刪除帳戶"。

# Sony Ericsson Timescape™

Sony Ericsson Timescape™ 可將所有通訊收集到一個畫面，徹底改變您的社交體驗。每個事項 (文字、多媒體及電子郵件信息、Facebook™ 或 Twitter™ 更新) 會以圖標方式依時間次序顯示在畫面上。在選擇查看完整內容前，您可以看到如點心大小的事項預覽。透過無限按鈕，您可以查看聯絡人的所有通訊。

- 💡 若要充分利用 Timescape™，您可以在手機中設定電子郵件及社交網絡服務帳戶。請參閱 7 頁面的 *社交網絡服務*。

## 啟動 Timescape™

- 在主螢幕畫面中，輕按 "Timescape™"。

## 設定 Timescape™

- 💡 第一次啟動 Timescape™ 時，設定精靈將會指引您完成所需步驟。
- 1 在主螢幕畫面中，輕按 "Timescape™"。
  - 2 輕按畫面中央的圖標。
  - 3 如有需要，請輕按"網上服務帳戶"並輸入您的 Facebook™ 或 Twitter™ 帳戶資訊，然後按下 <⏪ 兩次以繼續設定 Timescape™。
  - 4 如有需要，請輕按"電子郵件"並輸入您的電子郵件帳戶資訊，然後按下 <⏪ 兩次以繼續設定 Timescape™。
  - 5 完成時，請輕按"完成"。
- ! 您只可以設定一個電子郵件、一個 Facebook™ 及一個 Twitter™ 帳戶與 Timescape™ 搭配使用。

## Timescape™ 開始畫面



- 1 您的 Facebook™ 或 Twitter™ 狀態
- 2 按時間排序的 Timescape™ 圖示
- 3 Timescape™ 圖標篩選

## Timescape™ 導覽



### 翻閱 Timescape™ 中的圖標

- 碰觸並按住圖標，然後將它向上或向下拖曳。

### 預覽 Timescape™ 中的圖標

- 輕按圖標。

## 刪除 Timescape™ 中的圖標

- 1 輕按圖標。
- 2 拖曳圖標直到  出現在螢幕底部為止。
- 3 將圖標拖曳到  圖示並等候直到該圖示啟用為止。
- 4 放開圖標。
- 5 輕按"確定"。

## 事項篩選

-  所有事項
-  未接來電
-  已接收的文字及多媒體信息
-  已接收的電子郵件信息
-  最近拍攝的相片及視像
-  最近播放的歌曲
-  您 Twitter 聯絡人的更新項目
-  您 Facebook™ 聯絡人的更新項目



## 篩選顯示在 Timescape™ 中的事項

- 輕按或輕拂篩選圖示。

## 重新整理 Timescape™ 中的開始畫面

- 1 輕按畫面下方的篩選項目 。
  - 2 按下 ，然後輕按"重新整理"。
-  重新整理開始畫面後，手機會連接到互聯網以更新您 Twitter™ 及 Facebook™ 帳戶的資訊。

## 在 Timescape™ 中更新 Facebook™ 或 Twitter™ 狀態

- 1 輕按畫面下方的篩選項目 。
- 2 按下 ，然後輕按"更新狀態"。
- 3 輸入文字，然後輕按"完成"。
- 4 標記您要更新其狀態的服務，然後按下"張貼"。

## 使用 Timescape™

### 圖標圖示

下列圖標圖示表示發生的事項類型。預覽圖標時，您可以輕按圖示查看相關事項。

-  未接來電
-  文字或多媒體信息
-  電子郵件信息
-  來自朋友的 Twitter™ 更新
-  來自朋友的 Facebook™ 更新
-  最近拍攝的相片
-  最近錄製的視像
-  最近播放的歌曲

## Timescape™ 中的無限按鈕

當您輕按圖標時，無限按鈕  會出現在右上角 (除最近所錄製的視像外)。如果圖標已連接到手機聯絡人，您可以輕按無限按鈕以存取相關的內容。

**圖示** 輕按  後即會開啟：

-  與聯絡人的所有通話
-  與聯絡人的所有 SMS 及 MMS 通訊
-  與聯絡人的所有電子郵件通訊
-  來自聯絡人的所有 Facebook™ 更新
-  來自聯絡人的所有 Twitter™ 更新
-  相簿中的相關相片
-  在網上及手機中的相關音樂

### 查看 Timescape™ 中的事項

- 1 在主螢幕畫面中，輕按 "Timescape™"。
- 2 輕按兩下所需的事項。

### 當您有未接來電時，從 Timescape™ 回撥電話

- 1 在主螢幕畫面中，輕按 "Timescape™"。
- 2 輕按兩下代表未接來電的圖標。
- 3 輕按通話。

### 回覆 Timescape™ 中的文字或多媒體信息

- 1 在主螢幕畫面中，輕按 "Timescape™"。
- 2 輕按兩下文字或多媒體信息圖標。
- 3 輸入信息文字。
- 4 如有需要，按下 ，然後輕按附加以插入附件。
- 5 輕按發送。

### 在 Timescape™ 中回覆電子郵件信息

- 1 在主螢幕畫面中，輕按 "Timescape™"。
- 2 輕按兩下電子郵件信息圖標。
- 3 輕按回覆或全部回覆。
- 4 輸入文字，然後輕按發送。

### 連結 Facebook™ 或 Twitter™ 聯絡人至 Timescape™ 中的手機聯絡人

- 1 在主螢幕畫面中，輕按 "Timescape™"。
- 2 輕按 Facebook™ 或 Twitter™ 圖標。
- 3 輕按 。
- 4 輕按"新增至聯絡人"。

### 查看與聯絡人進行的所有通訊

- 1 在主螢幕畫面中，輕按 "Timescape™"。
- 2 輕按未接來電、文字/多媒體/電子郵件信息或 Facebook™/Twitter™ 更新的圖標。
- 3 輕按 。與聯絡人進行的所有通訊便會出現。
- 4 輕按或輕拂在畫面下方的篩選項目以透過其他媒體查看與聯絡人進行的通訊。

### 查看最近拍攝相片的相關相簿資料

- 1 在主螢幕畫面中，輕按 "Timescape™"。
- 2 輕按最近拍攝的相片或視像的圖標，然後輕按 。
- 3 您可以依"相同日期"、"相同地點"，或依聯絡人姓來篩選顯示的相片。

 手機將會顯示與其他標籤相同聯絡人名稱、日期或地點之相片的相關內容。最多會顯示多達五個聯絡人的相關相片。





### 查看最近播放歌曲的相關手機及網絡資料



- 1 在主螢幕畫面中，輕按 "Timescape™"。
- 2 輕按最近播放歌曲的圖標。
- 3 輕按 。

## Timescape™ 設定



### 存取 Timescape™ 設定

- 1 在主螢幕畫面中，輕按 "Timescape™"。
- 2 輕按畫面下方的篩選項目 。
- 3 按下 ，然後輕按"設定"。

### 更改將顯示在 Timescape™ 中的事項

- 1 在主螢幕畫面中，輕按 "Timescape™"。
- 2 輕按畫面下方的篩選項目 。
- 3 按下 ，然後輕按"設定" > "自訂圖標"。
- 4 輕按所需的核取方塊，然後輕按"確定"。

### 更改將顯示在 Timescape™ 中的篩選項目

- 1 在主螢幕畫面中，輕按 "Timescape™"。
- 2 輕按畫面下方的篩選項目 。
- 3 按下 ，然後輕按"設定" > "自訂 Splines™"。
- 4 標記所需的項目，然後輕按"確定"。

## 使用 Timescape™ 作為您的主畫面

您可以使用 Timescape™ 作為您的主畫面。按下 ，您將永遠返回至 Timescape™。請注意，Timescape™ 主畫面與 Timescape™ 開始畫面略有不同。

 當您使用 Timescape™ 作為您的主畫面時，此用戶指南中的部分指引可能會有所不同。



- |   |        |
|---|--------|
| 1 | 應用程式捷徑 |
| 2 | 應用程式列  |

### 將 Timescape™ 設定為您的主畫面

- 1 在主螢幕畫面中，輕按 "Timescape™"。
- 2 按下 ，然後輕按"設定"。
- 3 核選核取方塊 "設定為主螢幕"。

### Timescape™ 為主畫面時更改應用程式捷徑

- 1 在 Timescape™ 主畫面中，輕按應用程式列。應用程式捷徑會出現在畫面的上半部。
- 2 碰觸並按住您要移除的捷徑，然後將它向下拖曳並放開在其他應用程當中。
- 3 碰觸並按住您要新增至 Timescape™ 主畫面的應用程式，然後將它拖曳到畫面頂部的其他捷徑當中。

### 從 Timescape™ 主畫面存取 Timescape™ 設定

- 在 Timescape™ 主畫面中，按下 ，然後輕按"設定"。

### 停止使用 Timescape™ 作為您的主畫面

- 1 在 Timescape™ 主畫面中，按下 ，然後輕按"設定"。
- 2 取消核選核取方塊"設定為主螢幕"。

# Google™ Talk

您可以使用手機中的 Google Talk 即時信息服務與同樣使用此應用程式的朋友聊天。若要使用 Google Talk，您的手機必須有正確的互聯網設定。請參閱 7 頁面的 *通話、信息及互聯網的設定*。

## 開始 Google Talk

- 1 在**主螢幕**畫面中，輕按應用程式列，然後輕按 **Google Talk**。
- 2 如有需要，請輸入您的姓名及密碼，然後輕按**登入**。

## 使用 Google Talk 回覆即時信息

- 1 當某人在 **Google Talk** 上聯絡您時， 會出現在狀態列。
- 2 將狀態列向下拖曳，然後輕按信息並開始聊天。

# 行事曆

您的手機擁有用來管理時間安排的行事曆。如果您有 Sony Ericsson 同步化或 Google 帳戶，您也可以同步處理您的手機行事曆與網絡行事曆。請參閱 8 面頁的*同步處理及整理內容*。

- 💡 您可以使用手機中的 Moxier™ Sync 應用程式來設定 Microsoft® Exchange ActiveSync® 同步處理。然後您便可以使用 Microsoft® Exchange Server 上的行事曆來使用手機中的 Moxier™ Calendar 應用程式。請參閱 [www.moxier.com](http://www.moxier.com) 以取得更多資訊。



## 設定行事曆畫面

- 1 在主螢幕畫面中，輕按應用程式列，然後輕按**行事曆**。
- 2 按下 ，並選取 "日"、"週" 或 "月"。

## 查看多個行事曆

- 1 在主螢幕畫面中，輕按應用程式列，然後輕按**行事曆**。
- 2 按下 ，然後輕按**更多** > "我的日曆"。
- 3 選擇您要查看的行事曆。

## 建立行事曆事項

- 1 在主螢幕畫面中，輕按應用程式列，然後輕按**行事曆**。
- 2 按下 ，然後輕按 "新活動"。
- 3 輸入事項的名稱、時間、地點及描述。
- 4 如果您有多個行事曆帳戶，請選取所需的行事曆。
- 5 如有需要，請選取事項重複發生頻率的間隔時間。
- 6 選取事項的提示間隔時間。若要新增事項的新提示，請輕按 。
- 7 輕按**完成**。

## 查看行事曆事項

- 1 在主螢幕畫面中，輕按應用程式列，然後輕按**行事曆**。
- 2 輕按您要查看的事項。

## 關閉或暫緩事項提示

- 1 當狀態列中出現提示圖示  時，請將狀態列向下拖曳。通知板面便會開啟。
- 2 輕按您所需的事項。
- 3 輕按 "全部關閉" 或 "全部暫緩"。

## 更改行事曆設定

- 1 在主螢幕畫面中，輕按應用程式列，然後輕按**行事曆**。
- 2 按下 ，然後輕按**更多** > **設定**。
- 3 選取您要更改的設定。

- 💡 您可以更改一般畫面及提示設定。

# 同步處理

同步處理您的手機與電腦是一個簡單而可行的方法，可讓您追蹤電腦和手機中的相同聯絡人、信息及行事曆事項。您可以使用數個不同的方法來同步處理您的手機，這必須視您所喜愛的服務及想要同步處理的內容而定。

您可以使用 Sony Ericsson sync 來同步處理通訊錄及行事曆事項，並使用 Google sync 來同步處理您的 Google™ 電子郵件、行事曆及通訊錄。您也可以使用手機中的 Moxier™ Sync 應用程式來設定 Microsoft® Exchange ActiveSync® 同步處理。請參閱 [www.moxier.com](http://www.moxier.com) 以取得更多資訊。

## Sony Ericsson sync

使用 Sony Ericsson sync 應用程式來同步處理您手機與 Sony Ericsson 網站 [www.sonyericsson.com/user](http://www.sonyericsson.com/user) 之間的通訊錄及行事曆事項。然後您就可以從任何連接互聯網的電腦存取、編輯及新增資訊。

必須有 Sony Ericsson 帳戶才能存取在 [www.sonyericsson.com/user](http://www.sonyericsson.com/user) 的已同步資訊。您可以透過手機建立並設定此帳戶，或在 [www.sonyericsson.com/user](http://www.sonyericsson.com/user) 建立帳戶。

您可以在設定 Sony Ericsson sync 時設定自動同步處理，或可於稍後以手動方式進行。您必須選取 Sony Ericsson sync 做為您預設的同步處理服務，才可以進行此設定。

- ! Sony Ericsson sync 可設定為連接到任何 SyncML™ 服務。

### 選擇 Sony Ericsson sync 作為預設的同步化服務

- 1 在主螢幕畫面中，輕按應用程式列。
- 2 輕按設定 > 數據同步化 > 選取同步應用程式。
- 3 選取 **Sony Ericsson**。



### 在手機中設定 Sony Ericsson sync

- 1 在主螢幕畫面中，輕按應用程式列。
- 2 輕按 "Sony Ericsson Sync"。
- 3 輕按啟用。
- 4 依照註冊精靈的指引建立 Sony Ericsson sync 帳戶。

### 使用 Sony Ericsson sync 進行同步化

- 1 在主螢幕畫面中，輕按應用程式列。
- 2 輕按 "Sony Ericsson Sync"。
- 3 輕按 "Sony Ericsson Sync" 圖示  以啟動同步化。

### 在 Sony Ericsson sync 中設定 SyncML™ 同步化

- 1 在主螢幕畫面中，輕按應用程式列。
- 2 輕按 "Sony Ericsson Sync"。
- 3 按下 .
- 4 輕按 **建立**。
- 5 在兩個欄目間進行切換並輸入所需的帳戶設定。
- 6 按下 .
- 7 輕按 **儲存**。

- ! 請聯絡您的 SyncML™ 服務供應商以取得更多關於您的帳戶設定資訊。

### 編輯 Sony Ericsson sync 中的同步化項目

- 1 在主螢幕畫面中，輕按應用程式列。
- 2 輕按 "Sony Ericsson Sync"。
- 3 碰觸並按住同步化項目。
- 4 輕按編輯。
- 5 在兩個欄目間進行切換並編輯所需的資訊。
- 6 按下 。
- 7 輕按儲存。

### 在 Sony Ericsson sync 中設定自動同步化

- 1 在主螢幕畫面中，輕按應用程式列。
- 2 輕按設定 > "資料同步"。
- 3 輕按 "Sony Ericsson Sync"。
- 4 碰觸並按住同步化項目。
- 5 輕按編輯。
- 6 向下翻閱，然後在編輯帳戶欄目中核選自動同步化核取方塊。
- 7 按下 。
- 8 輕按儲存。

### 設定 Sony Ericsson sync 中的同步化間隔時間

- 1 在主螢幕畫面中，輕按應用程式列。
- 2 輕按 "Sony Ericsson Sync"。
- 3 碰觸並按住同步化項目。
- 4 輕按編輯。
- 5 核選同步間隔時間核取方塊。
- 6 選擇一個同步化間隔時間。
- 7 按下 。
- 8 輕按儲存。

### 在 Sony Ericsson sync 中刪除同步化項目

- 1 在主螢幕畫面中，輕按應用程式列。
- 2 輕按 "Sony Ericsson Sync"。
- 3 碰觸並按住同步化項目。
- 4 輕按刪除。
- 5 輕按是。

### 停止在 Sony Ericsson sync 中的同步化

- 1 進行同步化時，按下 。
- 2 輕按取消。

## Google™ sync

您可以使用 Google sync 應用程式將手機與您的 Google™ 電子郵件、行事曆及通訊錄同步處理。您可以檢視並編輯手機和電腦中的資訊。

- ! 若要同步處理您的 Google™ 帳戶，您必須在手機中啟用該帳戶。您可以手動進行同步處理，或啟用背景資料使用將手機設定為自動進行同步處理。請參閱 8 頁面的在手機中設定 Google™ 帳戶，取得更多資訊。

### 選擇 Google sync 作為預設的同步化服務

- 1 在主螢幕畫面中，輕按應用程式列。
- 2 輕按設定 > 數據同步化 > 選取同步應用程式。
- 3 選取 "Google"。

### 在 Google sync 中設定自動同步化

- 1 在主螢幕畫面中，輕按應用程式列。
- 2 輕按設定 > "同步化資料"。
- 3 輕按 "Google sync"。
- 4 核選背景資料核取方塊。
- 5 核選自動同步核取方塊。
- 6 核選您要自動同步化的同步化項目核取方塊。
- 7 按下 <◀。
- 8 核選核取方塊以啟用 Gmail™ 的自動同步化。

### 停止 Google sync 中的同步化

- 1 進行同步化時，按下 ⏏。
- 2 輕按 取消同步。

# Wi-Fi™

使用 Wi-Fi™ 可以讓手機以無線方式存取互聯網。

## 使用 Wi-Fi™ 前



若要能使用 Wi-Fi™ 連接瀏覽互聯網，您必須搜尋或連接到可用的 Wi-Fi 網絡，然後開啟互聯網瀏覽器。Wi-Fi 網絡的信號強度可能會因您手機的位置而有所不同。移近 Wi-Fi 路由器可增強信號強度。

### 開啟 Wi-Fi™

- 1 在主螢幕畫面中，輕按應用程式列。
- 2 輕按設定 > "無線控制"。
- 3 核選 "Wi-Fi" 核取方塊。手機現在將會掃描可用的 Wi-Fi™ 網絡。

! 啟用 Wi-Fi™ 網絡可能需時數秒鐘的時間。

### 連接到 Wi-Fi™ 網絡

- 1 在主螢幕畫面中，輕按應用程式列。
- 2 輕按設定 > "無線控制" > "Wi-Fi 設定"。
- 3 可用的 Wi-Fi™ 網絡會顯示在 "Wi-Fi 網絡" 下。可用網絡可能是開放的或經過加密的。Wi-Fi 網絡名稱旁的  或  會顯示其狀態。
- 4 輕按要連接的 Wi-Fi™ 網絡。如果您嘗試連接到受保護的 Wi-Fi 網絡，系統會要求您輸入該 Wi-Fi 網絡的安全金鑰，才能進行連接。連接到網絡時， 會顯示在狀態列中。

! 下次連接到 Wi-Fi™ 網絡時，手機會記住該安全金鑰。

### 連接到另一個 Wi-Fi™ 網絡

- 1 在主螢幕畫面中，輕按應用程式列。
- 2 輕按設定 > "無線控制" > "Wi-Fi 設定"。偵測到的 Wi-Fi 網絡會顯示在 "Wi-Fi 網絡" 部分。
- 3 輕按另一個 Wi-Fi™ 網絡以進行連接。

## Wi-Fi™ 網絡狀態

連接到 Wi-Fi™ 網絡或鄰近地區有可用的 Wi-Fi™ 網絡時，便可以看到這些 Wi-Fi™ 網絡的狀態。您也可以設定每當手機偵測到 Wi-Fi 網絡時通知您。

### 啟用 Wi-Fi™ 網絡通知

- 1 確定 Wi-Fi™ 已開啟。
- 2 在主螢幕畫面中，輕按應用程式列。
- 3 輕按設定 > "無線控制" > "Wi-Fi 設定"。
- 4 輕按"網絡通知"。

### 手動掃描 Wi-Fi™ 網絡

- 1 在主螢幕畫面中，輕按應用程式列。
- 2 輕按設定 > "無線控制" > "Wi-Fi 設定"。
- 3 按下 。
- 4 輕按"掃描"。手機會掃描 Wi-Fi™ 網絡並將其顯示在 "Wi-Fi 網絡" 部分。
- 5 輕按清單中的 Wi-Fi™ 網絡以連接到網絡。

## 進階 Wi-Fi™ 設定

手動新增 Wi-Fi™ 網絡前，您必須先開啟手機中的 Wi-Fi™ 設定。



### 手動新增 Wi-Fi™ 網絡

- 1 在主螢幕畫面中，輕按應用程式列。
  - 2 輕按設定 > "無線控制" > "Wi-Fi 設定"。
  - 3 輕按"新增 Wi-Fi 網絡"。
  - 4 輸入您要新增之 Wi-Fi™ 網絡的"網絡 SSID" 名稱。
  - 5 輕按"安全性"欄位以選取您要新增之 Wi-Fi™ 網絡的安全性類型。
  - 6 如有需要，請輸入您要新增之 Wi-Fi™ 網絡的"無線網絡密碼"。
  - 7 輕按儲存。
- ! 請聯絡您的 Wi-Fi™ 網絡管理員以取得"網絡 SSID" 名稱及"無線網絡密碼"。

### 查看已連接的 Wi-Fi™ 網絡中的詳細資訊

- 1 在主螢幕畫面中，輕按應用程式列。
- 2 輕按設定 > "無線控制" > "Wi-Fi 設定"。
- 3 輕按您目前連接到的 Wi-Fi™ 網絡。詳細的網絡資訊便會顯示出來。

### Wi-Fi™ 睡眠原則

您可以選擇新增 Wi-Fi 睡眠原則以在螢幕關閉時停用手機中的 Wi-Fi™ 功能。此功能可讓手機電池的效能提升至最高。您也可以將手機設定為永不關閉 Wi-Fi 功能或永不關機時關閉它。

- ! 如果手機未連接 Wi-Fi™ 網絡，將使用 2G/3G 流動數據連接來存取互聯網。



### 新增 Wi-Fi™ 睡眠原則

- 1 在主螢幕畫面中，輕按應用程式列。
- 2 輕按設定 > "無線控制" > "Wi-Fi 設定"。
- 3 按下 。
- 4 輕按"進階"。
- 5 輕按 "Wi-Fi 睡眠原則"。
- 6 選取一個 "Wi-Fi 睡眠原則"來使用。

### 使用靜態 IP 位址

您可以設定手機使用靜態 IP 位址來連接 Wi-Fi™ 網絡。

### 設定靜態 IP 位址

- 1 在主螢幕畫面中，輕按應用程式列。
- 2 輕按設定 > "無線控制" > "Wi-Fi 設定"。
- 3 按下 。
- 4 輕按"進階"。
- 5 核選"使用靜態 IP" 核取方塊。
- 6 輕按並輸入您 Wi-Fi™ 網絡的所需資訊：
  - "IP 位址"
  - "閘道"
  - "網絡遮罩"
  - "DNS 1"
  - "DNS 2"
- 7 按下 , 然後輕按儲存。

# 網絡瀏覽器

手機中的網絡瀏覽器已全面提升至最佳效能，並具備進階功能，如無線網絡及 Google Search™。

- ! 您必須有 Wi-Fi™ 或有效的 2G/3G 流動數據連接才能存取互聯網。

## 使用互聯網前

您可以使用手機的 Wi-Fi™ 連接或 2G/3G 流動數據連接，存取互聯網。若要使用手機的 2G/3G 數據資料連接存取互聯網，您必須具備包含可使用 2G/3G 流動資料連接的資料傳輸和設定的手機訂閱。

在大部分情況下，當您首次啟動已插入 SIM 卡的手機時，便會將使用 2G/3G 流動數據連接以連接到互聯網的設定自動下載到您的手機。

若要使用 Wi-Fi™ 連接存取互聯網，您必須在 Wi-Fi™ 網絡範圍內，並取得網絡管理員的授權。

請參閱 7 頁面的 *通話、信息及互聯網的設定* 以取得更多關於如何設定 2G/3G 流動數據連接或連接到 Wi-Fi 網絡的資訊。

### 開啟瀏覽器

- 在主螢幕畫面中，輕按應用程式列，然後輕按**瀏覽器**。

### 前往網頁

- 1 在**瀏覽器**畫面中，按下 ，然後輕按**前往**。
  - 2 使用鍵盤輸入網址。輸入位址時，相符的網址將會出現在畫面上。輕按網址以直接前往該網頁或繼續輸入網址。
  - 3 輕按**前往**。
- 💡 當您將手機轉向另一邊時，如果螢幕方向未自動更改，請在**設定 > "音效及顯示"**下核選**"方向"**核取方塊。

### 瀏覽時返回上一個頁面

- 按下 。

### 結束瀏覽器



- 若要關閉所有開啟的視窗並結束**瀏覽器**，請按下 ，然後輕按**結束**。

## 查看網頁



網絡瀏覽器提供進階的功能，讓您如同在桌上電腦一般查看網頁。

您可以開啟多達 8 個瀏覽器視窗。您可以開啟數個視窗來輕鬆地從一個網站切換到另一個網站。

### 開啟新的瀏覽器視窗

- 1 在**瀏覽器**畫面中，按下 ，然後在瀏覽網頁時輕按**新視窗**。預設的主頁便會開啟新的瀏覽器視窗。
- 2 如果開啟了兩個或以上的瀏覽器視窗，請按下 ，然後輕按**視窗**以新增更多瀏覽器視窗。

### 在瀏覽器視窗之間進行切換



- 1 在**瀏覽器**畫面中，按下 ，然後輕按**視窗**。
- 2 在**目前視窗**畫面上，輕按您要查看的瀏覽器視窗。
- 3 若要開啟新網頁，請輕按**新視窗**。
- 4 若要關閉瀏覽器視窗，請在您要關閉的瀏覽器視窗上輕按 。

### 在網頁上放大或縮小

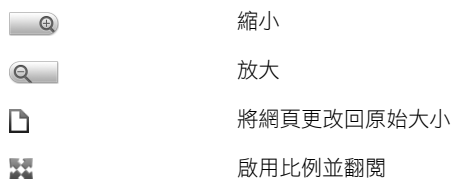
- 1 在螢幕上將您手指拖曳向任何一個方向以啟動網頁上的縮放控制項。
- 2 輕按縮放圖示。



### 尋找網頁中的文字

- 1 查看網頁時，按下 ，然後輕按**更多 > 在頁面中尋找**。
- 2 輸入搜尋項目。輸入時，相符的字元將被標示為綠色。輕按左或右箭頭以前往上一個或下一個相符項目。
- 3 輕按  以關閉搜尋列。

### 複製網頁上的文字

- 1 開啟並縮小您要複製之文字的網頁。
- 2 找出您要複製的文字。
- 3 按下  並輕按**更多 > 選取文字**。
- 4 將您的手指放在要複製的文字開端，然後拖曳到您要複製的文字結尾。複製的文字會被標示為粉紅色。
- 5 從螢幕上放開您的手指。
- 6 若要將文字貼上電子郵件、文字信息或多媒體信息，請碰觸並按住信息或電郵上的文字方塊並輕按目錄上的**貼上**。

### 自動調整網頁

- 在**瀏覽器**畫面中，按下 ，然後輕按**更多 > 設定 > 自動調整頁面**。您現在可以在螢幕上檢視完整的網頁。

### 調整瀏覽器設定

- 在**瀏覽器**畫面中，按下 ，然後輕按**更多 > 設定**。

## 管理下載及連結

您必須先啟用手機設定中的下載，才可以下載網絡應用程式。還要確保您的手機內有記憶卡。所有下載的應用程式都會儲存至記憶卡。

在非 Android™ Market 網站下載的應用程式可能來源不明或不可靠。為保護您的手機和個人資料，請只從信任的來源下載應用程式，例如 Android™ Market 應用程式商店。

### 停用 Android™ Market 的下載項目

- 1 在**主螢幕**畫面中，輕按應用程式列，然後輕按**設定**。
- 2 輕按**"應用程式" > 管理應用程式**。
- 3 輕按**停用 Market**。

### 允許下載網絡應用程式

- 1 在**主螢幕**畫面中，按下 ，然後輕按**設定 > "應用程式"**。
- 2 核選**"未知的來源"**核取方塊。

### 查看您的下載

- 在**瀏覽器**畫面中，按下 ，然後輕按**更多 > 下載**。

### 管理網頁中的連結

- 1 開啟您要管理連結的網頁。
  - 2 輕按連結以開啟網頁。選取的連結會以橘色方塊框住。
  - 3 碰觸並按住連結以開啟目錄，可讓您將連結開啟、加入書籤、儲存、複製至剪貼簿或透過電子郵件分享。
  - 4 **瀏覽器**也會辨識部分電話號碼及地址，讓您在撥出電話號碼或在 Google Maps™ 找出地址。
  - 5 輕按地址或電話號碼以找出位置或撥出電話。
- ❗ 並非每個地區都有提供 Google Maps™。

## 管理書籤與記錄

您可以檢查記錄並無上限地將您想要的書籤儲存到手機上。



### 將網頁加入書籤

- 1 在**瀏覽器**畫面中，前往您要加入書籤的網頁。
- 2 按下 ，然後輕按**書籤**。書籤畫面即會開啟。
- 3 輕按**新增書籤**。
- 4 輕按**名稱**以更改書籤名稱，然後輕按**確定**。

### 開啟書籤

- 1 在**瀏覽器**畫面中，按下 ，然後輕按**書籤**。
- 2 輕按您要開啟的書籤。
- 3 碰觸並按住書籤以存取目錄中的選項，您可在此開啟、編輯、新增到捷徑列、儲存、分享及刪除書籤。



### 將最後瀏覽的網頁加入書籤

- 1 在**瀏覽器**畫面中，按下 ，然後輕按**書籤**。書籤畫面即會開啟。
- 2 按下 ，然後輕按**將最後瀏覽的頁面加入書籤**。您最後開啟的網頁現在已儲存到您的書籤。



### 編輯書籤

- 1 在**瀏覽器**畫面中，按下 ，然後輕按**書籤**。
- 2 碰觸並按住您要編輯的書籤。
- 3 輕按**編輯書籤**。編輯書籤的對話框便會出現。
- 4 輸入您的更改，然後輕按**確定**。

### 檢查瀏覽記錄

- 1 在**瀏覽器**畫面中，按下 ，然後輕按**書籤 > 歷程記錄**欄目。輕按一個項目以開啟頁面。
- 2 若要檢查您在過去最經常瀏覽的網頁，請按下 ，然後輕按**書籤 > 常用網頁**欄目。

### 清除記錄

- 1 在**瀏覽器**畫面中，按下 ，然後輕按**書籤 > 歷程記錄**欄目。
- 2 按下 ，然後輕按**清除記錄**。

# 應用程式及遊戲

您可以使用 Android™ Market 應用程式商店存取應用程式及遊戲。

## 使用應用程式

您可以在手機中安裝非 Android™ Market 的應用程式。您可以查看及調整所安裝的應用程式的設定。許多精靈有隨附應用程式，可助您安裝應用程式。

- ! 注意：在非 Android™ Market 網站下載的應用程式可能來源不明或不可靠。為保護您的手機和個人資料，請只從信任的來源下載應用程式，例如 Android™ Market 應用程式商店。

### 查看手機中應用程式的權限

- 1 在主螢幕畫面中，輕按應用程式列，然後輕按設定。
- 2 輕按"應用程式" > 管理應用程式。
- 3 輕按所需的應用程式。
- 4 向下翻閱並輕按"權限"。

### 強制停止應用程式

- 當快顯視窗告訴您應用程式沒有回應時，請輕按"強制停止"。
- 💡 如果您不想強制停止應用程式，您可以輕按取消等候應用程式回應。

### 清除應用程式的所有資料

- ! 在清除已安裝的應用程式的所有資料前，請確定您已備份所有要保留的應用程式相關內容，包括儲存在應用程式內的資料。
- 1 在主螢幕畫面中，輕按應用程式列，然後輕按設定。
  - 2 輕按"應用程式" > 管理應用程式。
  - 3 輕按所需的應用程式。
  - 4 輕按"清除資料"。

### 刪除已安裝的應用程式

- ! 刪除已安裝的應用程式前，請確定您已備份所有要保留的應用程式相關內容，包括儲存在應用程式內的資料。某些應用程式無法刪除。
- 1 在主螢幕畫面中，輕按應用程式列，然後輕按設定。
  - 2 輕按"應用程式" > 管理應用程式。
  - 3 輕按所需的應用程式。
  - 4 輕按"解除安裝"。

## 使用 Android™ Market

Android™ Market 讓您只需輕按幾下便能進入應用程式及遊戲的世界。您可以在類別畫面中找到應用程式及遊戲。有一些截圖可用來助您瀏覽及下載應用程式。您也可以評等應用程式或遊戲，並發送意見。

使用 Android™ Market 前，您必須有 Google™ 電子郵件帳戶。若要建立 Google™ 帳戶，您可以依照手機的指示執行或參閱 8 頁面的*在手機中設定 Google™ 帳戶*。

### 開啟 Android™ Market

- 在主螢幕畫面中，輕按應用程式列，然後輕按 Market。

# 傳送及整理內容

您可以傳送及整理諸如圖片與音樂等內容。您不得交換一些受版權保護的資料。

## 使用 USB 傳輸線

您可以使用 USB 傳輸線將手機連接到電腦，然後在手機目錄中手動將手機記憶卡掛接至電腦。然後您可以在手機與電腦之間拖放內容。

- ❗ 如果您的手機正在執行應用程式，而該應用程式正在使用記憶卡，您可能需要關閉應用程式以便存取記憶卡。

### 使用 USB 傳輸線將手機連接到電腦

- 1 使用 USB 傳輸線將手機連接到電腦。
- 2 若要將手機記憶卡掛接到電腦，請將狀態列向下拖曳並輕按 **USB 已連接 > 掛接**。

### 安全地中斷連接 USB 傳輸線

- ❗ 請勿在傳送內容時中斷連接 USB 傳輸線，這樣可能會損壞內容。
- 1 **電腦**：請確定硬件已安全地被移除。
  - 2 **手機**：將狀態列向下拖曳。
  - 3 輕按**關閉 USB 儲存裝置**。
  - 4 輕按**關閉**。
  - 5 中斷連接 USB 傳輸線。
- ❗ 電腦指示可能因應您的作業系統而有所不同。請參閱您電腦作業系統的說渡文件以取得更多資訊。

## 檔案處理

您可以在您電腦的檔案總管中，拖放手機記憶卡與電腦之間的内容。

### 在手機與電腦之間拖放內容

- 1 使用 USB 傳輸線將手機連接到電腦。
  - 2 將狀態列向下拖曳，然後輕按 **USB 已連接 > 掛接**。
  - 3 **電腦**：等候直到手機記憶體及記憶卡在檔案總管中顯示為外置磁碟機為止。
  - 4 在手機與電腦之間拖放選擇的檔案。
- ❗ 手機記憶卡掛接到電腦後，手機便無法存取記憶卡。手機中的某些功能及應用程式 (例如相機) 便因此無法存取。
  - ❗ 您可以在大部分支援 USB 大量儲存裝置介面的裝置及作業系統上使用 USB 傳輸線來傳送檔案。

## 使用 Bluetooth™ 無線技術

Bluetooth™ 功能可建立連接到其他裝置的無線連接，例如免提裝置。建議在 10 公尺 (33 英尺) 範圍內使用，且當中沒有固體物件阻擋。您必須啟用藍牙功能，才能與其他裝置進行通訊。您也必須將手機與其他藍牙裝置進行配對。

### 開啟 Bluetooth™ 功能並讓手機顯示在其他裝置上

- 1 在主螢幕畫面中，輕按應用程式列。
- 2 輕按**設定 > "無線控制"**。
- 3 核選**"藍牙"**核取方塊。📶 將會顯示在狀態列。
- 4 輕按**"藍牙設定"**。
- 5 核選**"可測得"**核取方塊。手機現將會顯示在其他裝置上達 120 秒。

## 手機名稱

您可以輸入手機的名稱，該名稱會顯示在使用 Bluetooth™ 無線技術的其他裝置上。

### 輸入手機名稱

- 1 確保藍牙已開啟。
- 2 在主螢幕畫面中，輕按應用程式列。
- 3 輕按設定 > "藍牙設定" > "裝置名稱"。
- 4 輸入手機名稱。
- 5 輕按確定。

### 與另一個 Bluetooth™ 裝置配對

當您將手機與另一個裝置進行配對時，您可以，例如連接到 Bluetooth™ 免提裝置或藍牙車用配件，並使用這些裝置撥出電話或接聽來電。

一旦將手機與藍牙裝置進行配對，手機會立即記住此配對。手機與藍牙裝置進行配對時，可能需要輸入開啟碼。您的手機會自動嘗試通用的開啟碼 0000，如果此開啟碼無效，請參閱您藍牙裝置的說明文件，取得您藍牙裝置所使用的開啟碼。下次連接已配對的藍牙裝置時，便不需要重新輸入開啟碼。

部分藍牙裝置 (例如大部分的藍牙耳機) 為了能正確運作，會要求您建立藍牙裝置的連接。您可以將您的手機與數個藍牙裝置進行配對，但同一時間只能連接到一個藍牙協定。以下為手機所支援的藍牙協定：耳機、免提裝置、A2DP、AVRCP 及 OPP/FTP。

### 將手機與另一個 Bluetooth™ 裝置配對

- 1 在主螢幕畫面中，輕按應用程式列。
- 2 輕按設定 > "無線控制" > "藍牙設定"。
- 3 輕按"掃描裝置"。找到的藍牙裝置將會列在"藍牙裝置"下。
- 4 選擇您要與手機進行配對的藍牙裝置。
- 5 如有需要，輸入開啟碼。
- 6 您現在可以使用已配對的藍牙裝置來啟動。配對及連接狀態會顯示在"藍牙裝置"清單中的藍牙裝置名稱下。

! 請確定您要與手機進行配對的裝置已啟動 Bluetooth™ 功能，並啟動藍牙顯示。

### 將手機連接到另一個 Bluetooth™ 裝置

- 1 在主螢幕畫面中，輕按應用程式列。
- 2 輕按設定 > "無線控制" > "藍牙設定"。
- 3 在"藍牙裝置"清單中，碰觸並按住您要連接到手機的藍牙裝置。
- 4 輕按"連接"。

### 中斷連接 Bluetooth™ 裝置

- 1 在主螢幕畫面中，輕按應用程式列。
- 2 輕按設定 > "無線控制" > "藍牙設定"。
- 3 在"藍牙裝置"清單中，碰觸並按住已連接的藍牙裝置名稱。
- 4 輕按"中斷連接"。

! 即使您中斷連接藍牙裝置，裝置仍與您的手機保持配對。若要移除配對，您必須輕按"中斷連接及解除配對"。

### 解除配對 Bluetooth™ 裝置

- 1 在主螢幕畫面中，輕按應用程式列。
- 2 輕按設定 > "無線控制" > "藍牙設定"。
- 3 在"藍牙裝置"清單中，碰觸並按住已連接的藍牙裝置名稱。
- 4 輕按"解除配對"。

## Media Go™

Media Go™ 電腦應用程式可協助您傳送及管理手機與電腦中的媒體內容。可在 [www.sonyericsson.com/support](http://www.sonyericsson.com/support) 下載 Media Go™ 應用程式。

您必須具備下列其中一個作業系統才能使用 Media Go™ 應用程式：

- Microsoft® Windows 7

- Microsoft® Windows Vista™
  - Microsoft® Windows® XP Service Pack 3 或更高版本
- 若要能夠在 Media Go™ 與手機之間傳送檔案，您必須先將手機連接 USB 傳輸線並掛接手機記憶卡。
- 💡 若要了解更多關於如何使用 Media Go™ 應用程式的資訊，請參閱 Media Go™ 應用程式主目錄的說明部分。
- 💡 您也可以從手機記憶卡安裝部分電腦應用程式。使用 USB 傳輸線將手機連接至電腦，然後在電腦的檔案總管瀏覽手機記憶卡。

#### 使用 Media Go™ 應用程式傳送內容

- 1 請確定您已從 [www.sonyericsson.com/support](http://www.sonyericsson.com/support) 下載並安裝 Media Go™ 應用程式。
  - 2 使用 USB 傳輸線將手機連接到電腦。
  - 3 **電腦**：從開始目錄中選取 Media Go™ 以啟動 Media Go™ 應用程式。
  - 4 於 Media Go™ 應用程式中，在手機與電腦之間移動檔案。
- ! 如果您的手機使用記憶卡在手機中執行應用程式，您必須關閉應用程式並將記憶卡手動掛接到電腦以存取記憶卡。請參閱 8 頁面的 *同步處理及整理內容* 以取得更多資訊。





# Sony Ericsson Mediascape

具備 Sony Ericsson Mediascape，您便擁有一個存放所有媒體內容的地方。您可以按類別（音樂、視像及相片）瀏覽媒體。您可以使用 Sony Ericsson Mediascape 瀏覽記憶卡的本機媒體內容，例如音樂、有聲書、播客、相片及視像。您也可以存取網上內容，例如透過 PlayNow™ 服務瀏覽及購買音樂，或在 YouTube™ 服務中瀏覽相關內容。

- 💡 使用 Media Go™ 應用程式傳送和接收手機記憶卡中的內容。如需更多資訊，請參閱 54 頁面的傳送及整理內容。

## 開啟 Sony Ericsson Mediascape

- 1 在主螢幕畫面中，輕按 "Mediascape"。
- 2 視您要使用的媒體而定，輕按螢幕底部的 "音樂" 、"視像"  或 "相片" 。第一次開啟任何主畫面時，可能無法顯示內容。
- 3 若要瀏覽記憶卡上的內容，請輕按螢幕上半部的 "其他"。

## 探索相關的媒體內容

在 Sony Ericsson Mediascape 中，您可以輕按 [無限] 按鈕來尋找及探索與您正在聆聽之演出者或您正在觀看之相片相關的媒體內容 。

瀏覽或聆聽音樂時，您可以搜尋與特定演出者相關的音樂內容。Sony Ericsson Mediascape 可列出在以下項目上找到的結果：

- 手機記憶卡
- PlayNow™ 服務或其他可用的網上服務
- YouTube™ 服務

當您在觀看以手機相機所拍攝的相片時，您可以尋找由該相機在相同日期、相同地點或特寫相同人物所拍攝的其他相片。

## 瀏覽相關媒體內容

- 輕按 。

## 查看媒體內容的相關詳細資訊

您可以在使用的播放器中，碰觸並按住螢幕以查看關於音像、相片及視像內容的詳細資訊。顯示的資訊視您正在播放或查看的內容類型而定。

## 查看媒體內容的其他相關資訊

- 1 在音樂、相片或視像播放器中，碰觸並按住畫面中央，直到資訊圖標出現為止。
- 2 若要瀏覽相關的媒體內容，請輕按  (如有)。
- 3 放開畫面以關閉資訊圖標。

## 立體聲便攜式免提裝置



### 使用免提裝置

- 連接便攜式免提裝置。接聽來電時，音樂會停止，並會在通話結束後恢復播放。
- ! 如果便攜式免提裝置未隨附於手機，您可以另行購買。
- ! 如果您正在使用沒有話筒的普通耳機，您必須從耳機連接端移除耳機，才能接聽來電。

### 受版權保護的內容

您要存取的部分項目或內容可能受 DRM (數碼版權管理) 的版權保護。您可能無法複製、發送或傳輸這些項目。您必須取得或續訂授權才能執行這些操作。遇到受 DRM 保護的內容時，請依照指示操作。

存取受 DRM 保護的內容時，您可能無法存取某些功能。

# Sony Ericsson Mediascape 中的音樂

您可以使用 Sony Ericsson Mediascape 來瀏覽及聆聽音樂、有聲書及播客。您也可以使用 Sony Ericsson Mediascape 透過網上服務 (如果有的話) 購買音樂。

- 💡 使用 Media Go™ 應用程式傳送和接收手機記憶卡中的內容。如需更多資訊，請參閱 54 頁面的傳送及整理內容。

## 瀏覽記憶卡上的音像內容

- 1 在主螢幕畫面中，輕按 "Mediascape"。
- 2 如果未出現音樂主畫面，請輕按"音樂" 。第一次開啟音樂主畫面時，預先定義的播放清單中可能不會顯示您的音樂。
- 3 在畫面的上半部輕按"其他"。
- 4 向左或向右輕拂以按類別查看項目。

## 音樂主畫面

音樂主畫面有兩個部分，上半部包含儲存在本機的音像內容，下半部則顯示網上的音像內容。沒有可供使用的網上內容時，下半部便會顯示本機內容。

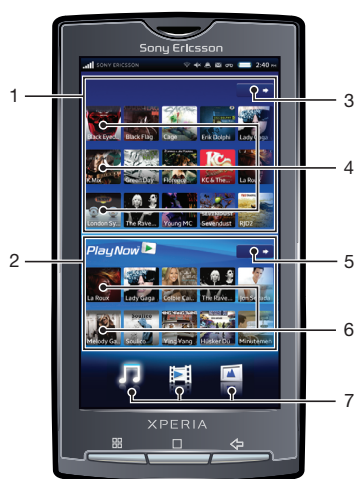

- ! 本用戶指南中所顯示的內容只作指示用途，並未隨附於裝置中。

- 1 本機音像內容 (記憶卡上)
- 2 網上音像內容
- 3 更多按鍵 (適用於本機內容)。按類別瀏覽音樂
- 4 預先定義的播放清單
- 5 更多按鍵 (適用於網上內容)。前往 PlayNow™ 或其他可用的網上服務
- 6 反白標示的網上內容。如果沒有可供使用的網上服務，便會顯示本機內容
- 7 媒體類別

## PlayNow™ 或其他網上服務

透過手機中的 PlayNow™ 應用程式，您可以瀏覽、購買及下載您最愛的音樂。您可以聆聽音樂後再購買並下載到手機。

- ! 並非所有國家或所有網絡都提供 PlayNow™ 服務。

如果您所居住的國家不支援 PlayNow™ 服務，您的網絡商可能會提供其他替代的服務。如果沒有替代的服務，自動產生的播放清單會出現在 Sony Ericsson Mediascape 的音樂主畫面的下方。

您可以向您的網絡商詢問相關的替代服務。

💡 如需更多關於 PlayNow™ 的資訊，請瀏覽 [www.sonyericsson.com/support](http://www.sonyericsson.com/support)。

### 查看 PlayNow™ 或其他網上服務內容

- 1 在主螢幕畫面中，輕按 "Mediascape"。
- 2 如果未出現音樂主畫面，請輕按"音樂" 🎵。
- 3 按下 ，然後輕按"音樂主螢幕設定"。
- 4 核選"顯示網上服務"核取方塊，然後輕按"選擇服務"。

## 瀏覽儲存在本機的音像內容

您可以按類別瀏覽音像內容。





- 1 主頁鍵。返回音樂主畫面
- 2 搜尋欄位 (並非所有類別都提供此項目)
- 3 內容清單。視所選的類別檢視內容
- 4 立即播放鍵。返回音樂播放器。可在播放或暫停樂章時使用
- 5 字母列。前往以特定字母為開頭的內容
- 6 音像類別。前往類別。

## 音像類別

當您在音樂主畫面中輕按本機內容的"其他"鍵時，您可以按類別瀏覽您的音像內容。提供的類別如下：

"最近播放項目"	在過去七天內您曾播放記憶卡上的音像樂章
"最近新增項目"	在過去七天內您曾新增在記憶卡上的音像樂章
"我的最愛"	您在記憶卡上已標記為我的最愛的音像樂章
演出者	按演出者列出的音像樂章
專輯	按專輯列出的音像樂章
樂章	按歌曲名稱列出的音像樂章
播放清單	記憶卡上的播放清單。自動產生的播放清單不一定要存放在記憶卡上
播客	在記憶卡的 \music\podcast 文件夾中的音樂播客
有聲書	擁有內容類型中繼資料「有聲書」的音像樂章
內容類型	按內容類型列出的音像樂章

## 播放音像內容

- 1 在主螢幕畫面中，輕按 "Mediascape"。
  - 2 如果未出現音樂主畫面，請輕按"音樂" 。
  - 3 在畫面的上半部輕按"其他"。
  - 4 向左或向右輕拂以按類別查看項目。
  - 5 瀏覽樂章。
  - 6 輕按樂章以進行播放。
-  您也可以透過輕按音樂主畫面"最近播放項目"、"最近新增項目"及"我的最愛"播放清單中的專輯圖片來播放樂章。

## 音樂播放器概覽

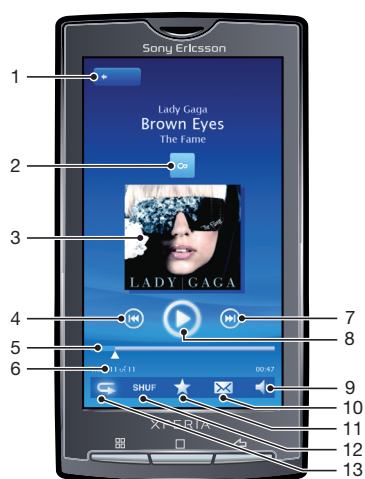

- 1 主頁鍵。前往音樂主畫面
- 2 無限按鈕。尋找記憶卡及網上的相關資料
- 3 封面 (如果有的話)。輕按以檢視控制或目前的播放清單
- 4 上一首鍵。播放上一首樂章，或到目前播放清單中的第一首樂章
- 5 進度指示器。拖曳或輕按以快轉或倒帶
- 6 目前播放清單中的樂章編號
- 7 下一首鍵。播放目前播放清單中的下一首樂章
- 8 播放 / 暫停鍵
- 9 音量。調校音量
- 10 分享 (如未受保護)。使用其中一個可用的傳送方法發送樂章
- 11 我的最愛。將樂章標記為我的最愛
- 12 隨機播放。隨機播放目前播放清單中的樂章
- 13 重複。在最後一首樂章結束後，重新播放目前的播放清單

## 使用音樂播放器

### 調整樂章音量

- 1 播放樂章時，輕按螢幕以顯示播放器控制項。
- 2 在螢幕底部的工具列中輕按 。

 您也可以使用音量鍵調整音量。



### 瀏覽相關的音像內容

- 1 在主螢幕畫面中，輕按 "Mediascape"。
- 2 如果未出現音樂主畫面，請輕按"音樂" 。
- 3 在畫面的上半部輕按"其他"。
- 4 向左或向右輕拂以按類別查看項目。
- 5 瀏覽演出者、專輯或樂章。
- 6 輕按 。
- 7 輕拂至"PlayNow™ arena"以瀏覽 PlayNow™ 服務或其他可用的網上服務，至 "YouTube™" 以瀏覽在 YouTube™ 上所選項目的相關內容，或至"記憶卡"以查看記憶卡上的相關內容。

### 查看音樂播放器控制項

- 在音樂播放器中，輕按螢幕。

### 更改樂章

- 在音樂播放器中，輕按  或 。

### 暫停樂章

- 在音樂播放器中，輕按 。



### 快轉及倒轉音樂

- 將進度列指示器向右或向左拖曳。

### 查看目前的播放佇列

- 音樂播放器中出現控制項時，輕按專輯圖片。

### 將音樂播放器縮到最小

- 1 按下  以更改畫面，或按下  以前往主螢幕畫面。
- 2 音樂播放器在背景播放時，請瀏覽媒體檔案或使用其他應用程式。

### 當音樂播放器在背景中使用時，返回音樂播放器

- 1 將狀態列向下拖曳以開啟 [通知] 面板。
- 2 輕按樂章標題以開啟音樂播放器。

### 將樂章標記為我的最愛

- 1 如果音樂播放器中未出現控制項，請輕按螢幕。
- 2 在螢幕底部的工具列中輕按 。您現可在瀏覽媒體庫時於"我的最愛"音樂類別中查看樂章。

### 從我的最愛中移除樂章

- 1 如果音樂播放器中未出現控制項，請輕按螢幕。
- 2 在螢幕底部的工具列中輕按 。樂章便會從"我的最愛"音樂類別中移除。

### 分享樂章

- 1 如果音樂播放器中未出現控制項，請輕按螢幕。
- 2 在螢幕底部的工具列中輕按 。
- 3 選取其中一個用的傳送方法。

### 刪除樂章

- 1 當您在音樂播放器中顯示或聆聽樂章時，按下 。
- 2 輕按"刪除"。

### 取得專輯圖片

- 1 在主螢幕畫面中，輕按 "Mediascape"。
- 2 如果未出現音樂主畫面，請輕按"音樂" 。
- 3 按下 ，然後輕按**取得專輯圖片**。Sony Ericsson Mediascape 會嘗試為所有尚未擁有專輯圖片的專輯尋找專輯圖片。

 您也可以從音樂播放器選取**取得專輯圖片**為單一樂章或專輯取得專輯圖片。

### 將樂章用作鈴聲

- 1 當您在音樂播放器中播放樂章時，按下 。
- 2 輕按"**設為鈴聲**"。



### 搜尋您的音像媒體庫

- 1 在主螢幕畫面中，輕按 "Mediascape"。
- 2 如果未出現音樂主畫面，請輕按"音樂" 。
- 3 在畫面的上半部輕按"**其他**"。
- 4 向左或向右輕拂以按類別查看項目。
- 5 輕按"**搜尋**"。鍵盤便會出現。
- 6 輸入一個字。您可以在所選擇的類別中查看結果。
- 7 輕按結果以進行瀏覽或播放。

### 以隨機次序播放音樂

您可以隨機次序播放播放清單中的樂章。播放清單可以是，例如，您自己建立的播放清單或是專輯。

### 以隨機次序播放樂章

- 1 在音樂播放器中，輕按 。
- 2 輕按 。



### 重複播放樂章

您可以重複播放個別樂章，或循環播放播放清單。播放清單可以是，例如，您自己建立的播放清單或是專輯。

### 重複目前播放清單中的全部樂章

- 1 輕按  或  直到  出現為止。
- 2 輕按樂章的標題或 。

### 重複目前的樂章

- 1 輕按  或  直到  出現為止。
- 2 輕按樂章的標題或 。

### 播放清單

Sony Ericsson Mediascape 已自動在音樂主畫面中產生播放清單。您也可以建立自己的播放清單。您可以使用 Media Go™ 應用程式來維護您的媒體櫃並建立播放清單。您建立的播放清單必須為 m3u 格式並儲存在手機記憶卡上。使用 USB 傳輸線將手機連接到電腦時，記憶卡便會顯示在 Media Go™ 應用程式中。如需更多資訊，請參閱 54 頁面的**傳送及整理內容**。

### 複製播放清單到記憶卡

- 1 啟動電腦上的 Media Go™ 應用程式。
- 2 使用 USB 傳輸線將手機連接到電腦。
- 3 在 Media Go™ 應用程式中找出記憶卡。
- 4 透過拖放播放清單的方式，從電腦將現有的播放清單複製到記憶卡。

## 播客

播客是可讓您使用 Web Feed 訂閱的媒體內容，例如廣播節目或電視節目。您可以使用 Media Go™ 應用程式中的播客功能將內容下載到電腦。您可以使用 Media Go™ 應用程式將播客複製到手機記憶卡。您也可以透過瀏覽擁有音像或視像 Feed 的網頁在手機中開始訂閱。每當有更新的內容時，您便會在手機的狀態列中收到提示。如需更多資訊，請參閱 54 頁面的 *傳送及整理內容*。

### 在手機播放播客

- 1 在主螢幕畫面中，輕按 "Mediascape"。
- 2 視播客類型來選取類別，例如"音樂"🎵來播放音像播客。
- 3 在畫面的上半部輕按"其他"。
- 4 向左或向右輕拂以前往播客。
- 5 輕按項目以播放或查看。

## TrackID™ 技術

TrackID™ 技術是一個音樂辨識服務。您可以搜尋您在擴音器所聽到某個樂章的歌名、演出者及專輯名稱。為取得最佳的效果，請在安靜的地方使用 TrackID™ 技術。您可以向其他人推薦樂章。您也可以使用 TrackID™ 技術購買您找到的樂章。您可以在 YouTube™ 上搜尋或查看相關內容。如果您無法使用 TrackID™ 技術，請參閱 91 頁面的 *無法使用互聯網中的服務*。

### 開啟 TrackID™ 應用程式

- 在主螢幕畫面中，輕按應用程式列，然後輕按 TrackID™。

### 搜尋樂章資訊

- 1 當 TrackID™ 應用程式開啟時，將手機靠近音樂來源。
- 2 輕按地區。結果會在結果畫面上顯示為樂章資訊。
- 3 若要返回 TrackID™ 開始畫面，請按下 ⏪。

## 使用 TrackID™ 技術結果

經由搜尋而辨識的樂章會出現樂章資訊，也會顯示在記錄清單中。樂章獲得 TrackID™ 技術辨識後，您便可以購買、推薦或在 YouTube™ 服務上尋找該樂章的相關內容。

### 使用 TrackID™ 技術結果

- 1 輕按樂章資訊畫面其中一個鍵以購買、推薦或查看 YouTube™ 服務上的樂章。
- 2 若要從記錄清單中開啟樂章資訊畫面，請輕按樂章。若要從任何排行榜中開啟樂章資訊畫面，請輕按圖表。



# Sony Ericsson Mediascape 中的相片

您可以使用 Sony Ericsson Mediascape 瀏覽和查看圖片及相機相片。使用 Media Go™ 應用程式傳送和接收手機記憶卡中的內容。如需更多資訊，請參閱 54 頁面的 *傳送及整理內容*。



## 瀏覽相片

- 1 在主螢幕畫面中，輕按 "Mediascape"。
- 2 如果未出現相片主畫面，請輕按"相片" 。
- 3 在畫面的上半部輕按"其他"。
- 4 向左或向右輕拂以按類別查看相片。



## 設定網上服務的帳戶

使用 Sony Ericsson Mediascape 時，您可以透過社交網絡及相片分享服務來分享您的相片。您必須先註冊您要使用的可用服務。

## 啟用相片網上服務

- 1 在主螢幕畫面中，輕按 "Mediascape"。
- 2 如果未出現相片主畫面，請輕按"相片" 。
- 3 按下 。
- 4 輕按"相片主螢幕設定"。
- 5 輕按"顯示網上服務"。
- 6 輕按"網上服務帳戶"並註冊您要使用的服務。

## 選擇要顯示的網上相片服務

- 1 在主螢幕畫面中，輕按 "Mediascape"。
- 2 如果未出現相片主畫面，請輕按"相片" 。
- 3 按下 。
- 4 輕按"相片主螢幕設定"。
- 5 輕按 "選擇服務"，然後選取一或兩個服務。

## 相片主畫面

相片主畫面有兩個部分，上半部包含儲存在本機的相片，下半部則顯示網上的相片內容。沒有可供使用的網上內容時，下半部便會顯示本機內容。



- 1 儲存在本機的相片
- 2 網上相片內容
- 3 適用於本機內容的更多按鍵。按類別瀏覽相片

- 4 預先定義的相片清單。輕按以查看相片
- 5 適用於網上內容的更多按鍵。進入網上網絡相簿
- 6 網上網絡相簿。在相片查看畫面中查看網上相片。如果沒有可供使用的網上服務，便會顯示本機內容
- 7 媒體類別。更改類別主畫面

## 瀏覽儲存在本機的相片

您可以按類別瀏覽相片。





- 1 主頁鍵。返回相片主畫面
- 2 內容清單。視所選的相片類別檢視內容
- 3 相片類別

## 相片類別

當您在相片主畫面中輕按本機內容**"其他"**鍵時，您可以按類別瀏覽您的相片。提供的類別如下：

- "最近檢視項目"** 在過去七天內曾在**"相機膠卷模式"**及**"我的相簿"**查看過的相片
- "我的最愛"** 已在**"相機膠卷模式"**及**"我的相簿"**中標記為我的最愛的相片
- "相機膠卷模式"** 您已拍攝且存放在記憶卡 DCIM 文件夾中的相片
- "我的相簿"** 並非由相機拍攝但存放在您在記憶卡上所建立之相簿文件夾 (非 DCIM 文件夾) 中的相片
- "朋友"** 連結到您的聯絡人的相片

## 查看相片



- 1 在主螢幕畫面中，輕按 **"Mediascape"**。
  - 2 如果未出現相片主畫面，請輕按**"相片"** 。
  - 3 在畫面的上半部輕按**"其他"**。
  - 4 向左或向右輕拂以按類別查看相片。
  - 5 視類別而定，輕按相片縮圖或相片清單。
  - 6 若要查看下一張或前一張相片，請向左或向右輕拂。
-  當您將手機轉向另一邊時，如果螢幕方向未自動更改，請在**設定 > "音效及顯示"**下核選**"方向"**核取方塊。
  -  您也可以可以在相片主畫面的**"最近檢視項目"**、**"最近拍攝項目"**及**"我的最愛"**清單中查看相片。

## 相片查看畫面概覽



- |    |                      |
|----|----------------------|
| 1  | 主頁鍵。前往相片主畫面          |
| 2  | 無限按鈕。在記憶卡上尋找相關相片     |
| 3  | 上一張鍵。返回上一張相片         |
| 4  | 下一張鍵。前往下一張相片         |
| 5  | 播放鍵。開始投影片播放          |
| 6  | 縮小                   |
| 7  | 放大                   |
| 8  | 我的最愛。將相片標記為我的最愛      |
| 9  | 分享。使用其中一個可用的傳送方法發送相片 |
| 10 | 用做。將相片用做牆紙或聯絡人相片     |
| 11 | 目錄鍵。選取額外相片功能         |

### 查看相關相片

- 1 在主螢幕畫面中，輕按 **"Mediascape"**。
- 2 如果未出現相片主畫面，請輕按**"相片"** 。
- 3 在畫面的上半部輕按**"其他"**。
- 4 向左或向右輕拂以按類別查看相片。
- 5 在相片查看畫面中查看相片。
- 6 輕按 。
- 7 輕拂至**"相同日期"**以查看在記憶卡上於相同日期所拍攝的相片、至**"相同地點"**以查看在記憶卡上於相同地點所拍攝的相片，或至姓名標籤以列出在記憶卡上指定人士的相片。

### 查看相片查看畫面控制項

- 在相片查看畫面中，輕按螢幕。

### 開始投影片播放

- 在相片查看畫面中，輕按 。

### 調整投影片播放設定

- 1 當您在相片查看畫面中查看相片時，請按下 。
- 2 輕按**投影片設定**。

### 將相片標記為我的最愛

- 當您在相片查看畫面中查看相片時，輕按螢幕底部工具列中的 。您現在可以在"我的最愛"類別中查看相片。

### 分享相片

- 1 當您在相片查看畫面中觀看相片時，輕按螢幕以顯示控制項。
- 2 在螢幕底部的工具列中輕按 。
- 3 選取其中一個用的傳送方法。

### 使用相片作為牆紙

- 1 當您在相片查看畫面中觀看相片時，輕按螢幕以顯示控制項。
- 2 在螢幕底部的工具列中輕按 。
- 3 輕按"設為牆紙"。

### 使用相片作為聯絡人相片

- 1 當您在相片查看畫面中觀看相片時，輕按螢幕以顯示控制項。
- 2 在螢幕底部的工具列中輕按 。
- 3 輕按"設為聯絡人圖像"。
- 4 如有需要可裁切相片。
- 5 輕按儲存。
- 6 選取一個聯絡人或輕按建立新聯絡人。

### 裁切相片

- 1 當您在相片查看畫面中查看相片時，請按下 。
- 2 輕按"裁切"。
- 3 若要調整裁切框架，請碰觸並按住裁切框架的邊沿。裁切箭頭出現時，請從裁切框架的中央往內或往外拖曳以調整大小。
- 4 若要在調整裁切框架大小時保持其畫面比例，請碰觸並按住其中一個角，再拖曳框架。
- 5 若要將裁切框架移動到相片的其他位置，請觸碰並按住框架內部，然後將它拖曳到所需的位置。

### 將相片上載至網上網絡相簿

- 1 當您在相片查看畫面中觀看相片時，輕按螢幕以顯示控制項。
- 2 在螢幕底部的工具列中輕按 。
- 3 選取一個相片分享服務並依照螢幕上的指引執行。

## 在相片中新增臉孔的姓名

當您拍攝一張含有一個或多個臉孔的相片時，臉孔辨識標籤便會自動新增至臉孔。然後您可以在電話簿中為其臉孔出現在相片的人士建立聯絡人，以將臉孔與姓名連結起來。給予臉孔一個姓名後，臉孔辨識功能將會把姓名標籤新增至該聯絡人的所有相片。當您在觀看相片時，您可以輕按相片中人士的姓名標籤，然後輕按  以觀看包含此人士的所有相片。如果臉孔無法辨識，會出現"未知"標籤。您可以輕按此標籤，然後將臉孔連結至電話簿中的聯絡人。

### 將姓名新增至相片中的臉孔

- 1 請確定您已在電話簿中建立您要在相片中連結臉孔標籤的聯絡人。
- 2 查看相片時，請輕按"未知"臉孔標籤。
- 3 輕按"更改名稱"。
- 4 選擇聯絡人。

### 更改現有臉孔標籤的姓名

- 1 輕按相片中的臉孔標籤。
- 2 輕按"更改名稱"。
- 3 選取臉孔標籤要連結的聯絡人。

### 輕按臉孔標籤與聯絡人通訊

- 1 觀看相片時，輕按附有姓名的臉孔標籤。
- 2 輕按**"檢視聯絡人"**。
- 3 輕按手機號碼以撥出電話，或輕按**"信息功能"**或電子郵件地址以發送信息。

# Sony Ericsson Mediascape 中的視像

您可以使用 Sony Ericsson Mediascape 來瀏覽及查看視像。使用 Media Go™ 應用程式傳送和接收手機記憶卡中的內容。如需更多資訊，請參閱 54 頁面的 [傳送及整理內容](#)。

## 瀏覽視像

- 1 在主螢幕畫面中，輕按 "Mediascape"。
- 2 如果未出現視像主畫面，請輕按"視像" 。
- 3 在畫面的上半部輕按"其他"。
- 4 向左或向右輕拂以按類別查看視像。

## 視像主畫面

視像主畫面包含儲存在本機的視像。



- 1 更多鍵。按類別瀏覽視像
- 2 預先定義的視像清單
- 3 媒體類別。更改類別主畫面

## 瀏覽視像

您可以按類別瀏覽視像。



- 1 主頁鍵。返回視像主畫面
- 2 搜尋欄位 (並非所有類別都提供此項目)

- |   |                   |
|---|-------------------|
| 3 | 內容清單。視所選的類別檢視內容   |
| 4 | 字母列。前往以特定字元為開頭的內容 |
| 5 | 視像類別。選取類別         |

## 視像類別

當您在視像主畫面中輕按本機內容**"其他"**鍵時，您可以按類別瀏覽您的視像。提供的類別如下：

<b>"最近檢視項目"</b>	在過去七天內您曾查看過記憶卡上的視像
<b>"最近新增項目"</b>	在過去七天內您曾新增至記憶卡上的視像
<b>"我的最愛"</b>	您在記憶卡上已標記為我的最愛的視像
<b>"視像膠卷模式"</b>	您已錄製且存放在記憶卡 DCIM 文件夾中的視像
<b>電影</b>	不是由相機錄製及且不是播客的視像
<b>播客</b>	記憶卡上 \video\podcast 文件夾中的視像

## 播放視像

- 1 在主螢幕畫面中，輕按 **"Mediascape"**。
- 2 如果未出現視像主畫面，請輕按**"視像"**。
- 3 在畫面的上半部輕按**"其他"**。
- 4 向左或向右輕拂以按類別查看項目。
- 5 輕按視像以進行播放。

💡 當您將手機轉向另一邊時，如果螢幕方向未自動更改，請在**設定 > "音效及顯示"**下核選**"方向"**核取方塊。

💡 您也可以透過輕拂及輕按視像主畫面中**"最近檢視項目"**、**"最近新增項目"**、**"我的最愛"**、**"最常檢視項目"**及**"隨機播放"**清單的縮圖來播放視像。

## 視像播放器概覽



- |   |                 |
|---|-----------------|
| 1 | 主頁鍵。前往視像主頁畫面    |
| 2 | 上一個鍵。返回上一個視像    |
| 3 | 進度列。拖曳或輕按以快轉或倒帶 |
| 4 | 下一個鍵。前往下一個視像    |
| 5 | 播放 / 暫停鍵        |
| 6 | 音量鍵             |

- 7 分享。使用其中一個可用的傳送方法發送視像
- 8 我的最愛。將視像標記為我的最愛
- 9 目錄鍵。查看檔案資訊或刪除視像

### 將視像標記為我的最愛

- 1 如果視像播放器中未出現控制項，請輕按螢幕。
- 2 在螢幕底部的工具列中輕按 。您現可在瀏覽媒體庫時於**"我的最愛"**視像類別中查看視像。

### 分享視像

- 1 如果視像播放器中未出現控制項，請輕按螢幕。
- 2 在螢幕底部的工具列中輕按 。
- 3 選取其中一個用的傳送方法。

### 調整視像音量

- 1 觀看視像時，輕按螢幕以顯示播放器控制項。
- 2 在螢幕底部的工具列中輕按 

 您也可以使用音量鍵調整音量。

### 刪除視像

- 1 當您在視像播放器中觀看視像時，按下 
- 2 輕按**"刪除"**。

### 搜尋視像

- 1 在主螢幕畫面中，輕按 **"Mediascape"**。
- 2 如果未出現視像主畫面，請輕按**"視像"** 
- 3 在畫面的上半部輕按**"其他"**。
- 4 向左或向右輕拂以按類別查看項目。
- 5 輕按**"搜尋"**。鍵盤便會出現。
- 6 輸入單字或詞組。您可以查看如您所輸入的結果。
- 7 輕按結果以觀看。

### 快轉及倒轉視像

- 將進度列標記向右或向左拖曳。



# PlayNow™

透過手機中的 PlayNow™ 應用程式，您可以瀏覽、購買及下載您最愛的音樂。您可以聆聽音樂後再購買並下載到手機。

## 使用 PlayNow™ 前

開始使用 PlayNow™ 應用程式之前，請檢查下列事項：

- 您的裝置中有記憶卡。
- 您擁有支援 Wi-Fi™ 或 2G/3G 數據傳輸的手機訂閱。
- ! 並非所有國家或所有網絡都提供 PlayNow™ 服務。您可能必須向您的服務供應商或網絡商註冊成為互聯網使用者。

如果您所居住的國家不支援 PlayNow™ 服務，您的網絡商可能會提供其他替代的服務。如果沒有替代的服務，自動產生的播放清單會出現在 Sony Ericsson Mediascape 的音樂主畫面的下方。

- 💡 您可以向您的網絡商詢問相關的替代服務。如需更多關於 PlayNow™ 的資訊，請瀏覽 [www.sonyericsson.com/support](http://www.sonyericsson.com/support)。

## 使用 PlayNow™

您可以從 PlayNow™ 應用程式聆聽最新及最流行的音樂。您也可以下載您最愛的演出者的樂章。

您也可以使用 Sony Ericsson Mediascape 在 PlayNow™ 中聆聽音樂。當您在 Sony Ericsson Mediascape 中開啟音樂主畫面時，您可以在螢幕下半部查看 PlayNow™ 的最新音樂。

### 從主畫面中啟動 PlayNow™

- 在主螢幕畫面中，輕按應用程式列，然後輕按 PlayNow™。

### 從 Mediascape 啟動 PlayNow™

- 1 在主螢幕畫面中，輕按 "Mediascape"。
- 2 如果未出現音樂主畫面，請輕按 "音樂" .
- 3 在畫面中央偏右的部分，輕按 "其他"。您可以直接存取 PlayNow™ 或由您的網絡商所提供的替代服務，讓您可在此瀏覽音樂。

### 在 PlayNow™ 中搜尋音樂

- 在 PlayNow™ 畫面中，按下 ，然後輕按 **搜尋**。以演出者及專輯來搜尋音樂。

### 從 PlayNow™ 中購買音樂

- 1 輕按任何專輯圖片來查看詳細資訊。若要聆聽樂章，請輕按樂章的小格圖示畫面。
- 2 輕按演出者名稱以觀看相同演出者的專輯。
- 3 若要購買樂章，請輕按購買選項。
- 4 您將會收到關於付款費用的文字信息。
- 5 您所購買的音樂將會儲存在記憶卡上，並可供您用作 Sony Ericsson Mediascape 中的本機音像內容。

- 💡 您也可以輕按音樂主畫面下半部以小格圖示畫面顯示的專輯圖片，在 Sony Ericsson Mediascape 中購買音樂。

## 付款

付款方式是收費 SMS。

與標準的文字信息相比，收費 SMS 是一個會收取額外費用的文字信息。網絡商會在每個月的帳單上向您開出收費 SMS 的帳項，或自動從您的預付帳戶扣除相關金額。

- ! 部分購買項目可能會收取額外的網絡商費用。

# 相機

您可以透過輕按螢幕或使用相機鍵來拍攝相片或錄製視像。您可以垂直或橫向地手握相機。相片及視像會自動地儲存在記憶卡上。

## 取景器及相機鍵

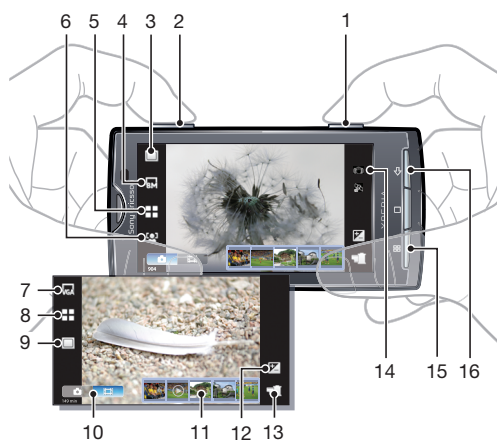

- 1 相機鍵。啟動相機 / 拍攝相片 / 錄製視像
- 2 放大或縮小
- 3 選擇拍攝設定 (靜物拍攝相機)
- 4 選擇解析度 (靜物拍攝相機)
- 5 選擇場景 (靜物拍攝相機)
- 6 選擇對焦設定 (靜物拍攝相機)
- 7 選擇視像大小 (攝錄機)
- 8 選擇場景 (攝錄機)
- 9 選擇拍攝設定 (攝錄機)
- 10 在靜物拍攝相機及攝錄機之間進行切換
- 11 查看或播放最近拍攝的相片或錄製的視像
- 12 調整亮度
- 13 查看您已拍攝或錄製的相片或視像
- 14 顯示所選設定的狀態圖示
- 15 選取其他設定
- 16 返回上一步或結束相機

## 使用相機

### 啟動相機



- 按住相機鍵。

### 關閉相機

- 按下 <img alt="back arrow icon" data-bbox="235 845 255 858"/>。

## 使用靜物拍攝相機

### 輕按畫面以拍攝相片

- 1 啟動相機。
- 2 如果未選取靜物拍攝相機，請輕按 。
- 3 輕按取景器中的拍攝設定鍵。
- 4 輕按 。
- 5 在取景器中輕按您要對焦的點。對焦設定後，便會拍攝相片。相片會自動儲存在記憶卡上。

### 使用相機鍵拍攝相片

- 1 啟動相機。
- 2 如果未選取靜物拍攝相機，請輕按 。
- 3 將相機鍵向下按一半下以使用自動對焦。
- 4 當對焦框或框架為綠色時，將相機鍵完全按下。相片會自動儲存在記憶卡上。

### 使用縮放

- 按下音量鍵。



### 調整曝光量

- 1 在取景器中，輕按 。
- 2 輕按橫列以調整曝光量。

### 查看最近拍攝的相片

- 在取景器底部的橫列中，輕按五個縮圖中的其中一個。視像以  辨識。

### 查看所有以相機拍攝的相片



- 1 如果未選取靜物拍攝相機，請輕按 。
- 2 輕按 。

 您也可以 **在 Sony Ericsson Mediascape 中的"相機膠卷模式"類別中查看已拍攝的相片。**

## 臉孔偵測

您可以使用臉孔偵測，將偏離中央的臉孔移入焦點。相機可自動偵測多達五張臉孔，以白色對焦框標示。綠色對焦框顯示該張臉孔已被選定作對焦。焦點會設定在最靠近相機的臉孔。您也可以輕按其中一個對焦框來選取應該被對焦的臉孔。

### 設定臉孔偵測

- 1 啟動相機。
- 2 如果未選取靜物拍攝相機，請輕按 。
- 3 輕按取景器中的對焦設定鍵。
- 4 輕按 。



### 使用臉孔偵測拍攝相片

- 1 "臉孔偵測"設定完成後，將相機對準您的拍攝主題。每個偵測到的臉孔都會以框架標示。
- 2 您可以輕按您要對焦的框架，或不要輕按，改讓相機選擇要對焦的臉孔。
- 3 將相機鍵向下按一半。綠色框架顯示所對焦的臉孔。
- 4 若要拍攝相片，請將相機鍵完全按下。相片會自動儲存在記憶卡上。

## 微笑偵測

微笑偵測可讓您在臉孔微笑時進行拍攝。相機可偵測多達五個臉孔，並會選取一個臉孔進行微笑偵測並自動對焦。黃色對焦框表示所選取的臉孔。當所選取的臉孔微笑時，相機會自動拍攝相片。

## 設定微笑偵測



- 1 啟動相機。
- 2 如果未選取靜物拍攝相機，請輕按 。
- 3 輕按取景器中的拍攝設定鍵。
- 4 輕按 。

## 使用微笑偵測拍攝相片

- 1 "微笑偵測"設定完成後，將相機對準您的拍攝主題。每個偵測到的臉孔都會以框架標示 (最多不超過五個臉孔)。相機會選取要對焦的臉孔。黃色框架表示所對焦的臉孔。
- 2 當對焦的拍攝主題微笑時，相機便會自動拍攝相片。相片會儲存在記憶卡上。
- 3 即使沒有偵測到微笑，仍可以完全按下相機鍵來拍攝相片。

## 使用靜物拍攝相機設定

### 選擇靜物拍攝相機設定

- 1 啟動相機。
- 2 如果未選取靜物拍攝相機，請輕按 。
- 3 在取景器中，輕觸四個設定圖示的其中一個以快速存取一般設定。
- 4 若要使用更多設定，請按下 ，然後輕按"進階設定"。
- 5 輕按所選設定中的選項。
- 6 設定"進階設定"後，按下  以返回取景器。

## 靜物拍攝相機設定

### "拍攝模式"

選取您拍攝相片的方式



"正常"



"場景辨識"

相機會測定出最適合的場景。場景設定後，會顯示場景圖示



"微笑偵測"

捕捉臉孔微笑的瞬間。相機可偵測多達五個臉孔，並會選取一個臉孔進行微笑偵測並自動對焦。當所選取的臉孔微笑時，相機會自動拍攝相片



"觸控拍攝"

當您要決定在取景器何處對焦時使用。碰觸您要對焦的點。相片會在您碰觸螢幕時拍攝

### "解析度"

拍攝相片前，請在數個圖片大小及畫面比例之間作選擇。較高解析度的相片需要較多的記憶體



"8MP 4:3"

圖片大小為 800 萬像素及 4:3 的畫面比例。適合您在非闊螢幕顯示屏上觀看或以高解析度列印的相片



"6MP 16:9"

圖片大小為 600 萬像素及 16:9 的畫面比例。高解析度闊螢幕格式。擁有比全高清更高的解析度。適合您在闊螢幕顯示屏上觀看的相片



"2MP 4:3"

圖片大小為 200 萬像素及 4:3 的畫面比例。適合您在非闊螢幕顯示屏上觀看的相片



"2MP 16:9"

圖片大小為 200 萬像素及 16:9 的畫面比例。擁有比全高清更高的解析度。適合您在闊螢幕顯示屏上觀看的相片









### "場景"

使用「場景」來使用程式預先設計的場景，快速將相機設定成常見的情境。相機已為您決定一些設定來符合選取的場景，確保達到可能的最佳拍攝效果







"正常"

相機會自動調整相片的設定

-  **"肖像"**  
拍攝人物肖像時使用。臉孔偵測會啟用。會最佳化設定以提供稍微柔和的膚色調
-  **"風景"**  
拍攝風景相片時使用。相機會對焦在遠處的物體
-  **"夜景"**  
在夜間或照明較差的環境中 (沒有閃光燈) 拍攝相片時使用。由於長時間的曝光，相機必須保持靜止不動或放置在穩固的平面上
-  **"夜間肖像"**  
在夜間或照明較差的環境中 (有或沒有閃光燈) 拍攝人像相片時使用。由於長時間的曝光，相機必須保持靜止不動或放置在穩固的平面上
-  **"海灘和雪景"**  
在光線充足的環境中使用以避免拍攝出曝光不足的相片
-  **"運動"**  
在拍攝快速移動物體的相片時使用。短時間曝光將動作造成的模糊減至最低
-  **"派對"**  
在照明較差的室內環境拍攝相片時使用。此場景會收集室內的背景光線或燭光。由於長時間的曝光，相機必須保持靜止不動或放置在穩固的平面上
-  **"文件"**  
在拍攝文件或繪圖的相片時使用。此場景為相片提供增強及較鮮明的對比

## "對焦模式"

對焦會控制相片該鮮明的部分

-  **"單一自動對焦"**  
相機自動對焦在選取的拍攝對象。焦點設定後，白色對焦框架會轉為綠色
-  **"多重自動對焦"**  
相機自動對焦在取景器中的數個位置上。焦點設定後，白色對焦框架會轉為綠色
-  **"微距"**  
拍攝非常近距離的特寫相片時自動對焦
-  **"臉孔偵測"**  
相機可自動偵測多達五張臉孔，以白色對焦框標示。使用自動對焦時，綠色對焦框會顯示已被選定的臉孔。焦點會設定在最靠近相機的臉孔。臉孔偵測無法適用於所有場景類型
-  **"無限"**  
在拍攝遠距離相片時使用。焦點會設定在遠方的拍攝對象上。接近相機的物體可能會變得模糊

## "進階設定"

選取其他靜物拍攝相機設定

## "相片燈光"

在光線不足或背光時使用此燈光來拍攝相片

 **"開啟"**

**"關閉"**

相機閃光燈已關閉。有時候沒有閃光燈反而能拍攝出品質更好的相片，即使在光線不足的情況下也是如此。必須用手拿穩才能在沒有使用閃光燈的情況下拍攝出優質的相片。您可以使用自拍計時來避免拍攝出模糊的相片

## "自拍"

有了自拍計時，您不必手拿手機拍攝相片。使用此功能來進行自我拍攝或拍攝團體相片，讓所有人都可以出現在相片上。您也可以使用自拍計時來避免在拍攝相片時晃動相機



**"開啟"**

設定按下相機鍵後延遲 10 秒才拍攝相片

**"關閉"**

按下相機鍵時立即拍攝相片

## "測光"

此功能會量度取景器中的光線，以自動測定均衡的曝光

### "中央"

將曝光調整為取景器的中央

### "平均"

根據整個取景器的光線來計算曝光

### "點"

將曝光調整為取景器的細微部分

## "白平衡"

白平衡設定會根據光線條件來調整色彩平衡

### "自動"

自動調整適合光線條件的色彩平衡

### "灼光"

將色彩平衡調整為適合明亮光線，例如在燈泡下，或是光線條件迅速改變時

### "螢光"

將色彩平衡調整為適合螢光光線

### "日光"

將色彩平衡調整為適合室外明亮環境

### "陰天"

將色彩平衡調整為適合陰天天空

## "影像穩定系統"

拍攝相片時，穩定拿著相機可能很難。穩定器可彌補手部的輕微移動，協助您拍攝清楚的相片



### "開啟"

建議開啟穩定器

### "關閉"

穩定器關閉時，您拍攝的相片可能會變得模糊

## "微笑等級"

使用微笑偵測拍攝相片前，請先決定相機中的微笑偵測功能會對哪一種微笑作出反應

### "開懷大笑"

只會在偵測到開懷大笑時拍攝相片

### "正常微笑"

在偵測到正常微笑時拍攝相片

### "略帶微笑"

即使是略帶微笑的笑容也會讓相機拍攝相片

## "地理標記"

將相片的拍攝位置詳細資料一起標示在相片中



### "開啟"

開啟時，大約的地理位置會在您進行拍攝時新增至相片中。此資訊可於稍後用來辨識相片的拍攝地點。當手機正在搜尋您的位置時，會出現 

### "關閉"

關閉時，您便無法查看相片拍攝地點

## "快門聲音"

選擇您在按下相機鍵拍攝相片時聽到的聲音

## "重設設定"

將所有相機設定重設成原始設定

## 使用相機時的提示

### 三分定律

請勿將您的拍攝主題放置在拍攝框架中央。將拍攝主題放置在該方向的三分一位置，您會得到較佳的效果。

### 穩定拿住相機

穩定拿住相機以避免拍攝出模糊的相片。將手靠著固定實物來嘗試穩定您的手部。您也可以使用自拍計時來確保相機在拍攝相片時是穩定的。

### 靠近

盡可能靠近您的拍攝主題可以避免依賴畫面縮放功能。嘗試將拍攝主題填滿取景器。

### 保持在閃光範圍內

超出最大閃光範圍所拍攝的相片會太暗。最大的閃光範圍是大約在距離拍攝主題的四步範圍內。

### 考慮多樣性

考慮以不同的角度，並往主題的方向移動進行拍攝。拍攝一些垂直式的相片。嘗試不同的位置。

### 使用簡單的背景

簡單的背景有助突出您的拍攝主題。

### 保持鏡頭清潔



手機會在各種天氣及地點下被使用，並攜帶在口袋及袋子中。相機鏡頭會因此而變得骯髒並滿佈指紋。請使用軟布來清潔鏡頭。

## 使用攝錄機

### 使用相機鍵錄製視像

- 1 啟動相機。
- 2 如果尚未選取攝錄機，輕按 。
- 3 按下相機鍵。



### 輕按螢幕以錄製視像

- 1 啟動相機。
- 2 如果尚未選取攝錄機，輕按 。
- 3 輕按取景器中的拍攝設定鍵。
- 4 輕按 。
- 5 輕按螢幕以開始錄製。
- 6 輕按螢幕以停止錄製。視像會自動儲存在記憶卡上。

### 查看最近錄製的視像

- 在取景器底部的橫列中，輕按五個縮圖中的其中一個。視像以  辨識。

### 查看所有錄製的視像



- 1 如果尚未選取攝錄機，輕按 。
- 2 輕按 。

 您也可以 **在 Sony Ericsson Mediascape 的"視像膠卷模式"類別中查看已錄製的視像。**



## 使用攝錄機設定

### 選擇攝錄機設定

- 1 啟動相機。
- 2 如果尚未選取攝錄機，輕按 。
- 3 輕按三個設定圖示中的其中一個以快速存取一般設定。
- 4 若要使用更多設定，請按下 ，然後輕按"進階設定"。
- 5 輕按所選設定中的選項。
- 6 設定"進階設定"後，按下  以返回取景器。

## 攝錄機設定

### "視像大小"



#### "Wide VGA"

16:10 畫面比例的 VGA 闊屏幕格式。800x480 像素



#### "VGA"

4:3 畫面比例的 VGA 格式。640x480 像素



#### "QVGA"

4:3 畫面比例的 QVGA 格式。320x240 像素



#### "多媒體信息"

錄製適合以多媒體信息發送的視像。此視像格式的錄製時間會受到限制以適用於多媒體信息



#### "YouTube"

錄製適合在 YouTube™ 應用程式上分享的視像



#### "Picasa"

錄製適合在 Picasa™ 應用程式上分享的視像

### "場景"

使用「場景」來使用程式預先設計的場景，快速將相機設定成常見的情境。相機已為您決定一些設定來符合選取的場景，確保達到可能的最佳視像效果



#### "正常"

相機會自動調整視像的設定



#### "肖像"

拍攝人物視像時使用。會最佳化設定以提供稍微柔和的膚色調



#### "風景"

拍攝風景視像時使用。相機會對焦在遠處的物體



#### "夜間模式"

開啟後，光線敏感度會增加。在照明較差的環境中使用。拍攝快速移動物體的視像可能會變得模糊。保持手部穩定，或使用支架。光線條件良好時，請關閉夜間模式以改善視像品質



#### "海灘和雪景"

在光線充足的環境中使用以避免拍攝出曝光不足的視像



#### "運動"

在拍攝快速移動物體的視像時使用。短時間曝光將動作造成的模糊減至最低



#### "派對"

在照明較差的室內環境拍攝視像時使用。此場景會收集室內的背景光線或燭光。拍攝快速移動物體的視像可能會變得模糊。保持手部穩定，或使用支架

### "拍攝模式"

選擇您要錄製視像的方式



#### "正常"

按下相機鍵時開始錄製



#### "觸控拍攝"

碰觸螢幕時開始錄製

## "進階設定"

選取其他攝錄機設定

## "相片燈光"

在光線不足或背光時使用此燈光來錄製視像



### "關閉"

有時候沒有閃光燈反而能拍攝出品質更好的視像，即使在光線不足的情況下也是如此。必須用手拿穩才能在沒有使用閃光燈的情況下錄製出優質的視像。

## "自拍"

有了自拍計時，您不必手拿手機錄製視像。使用此功能來錄製團體視像，讓所有人都可以出現在視像中。您也可以使用自拍計時來避免在錄製視像時晃動相機



設定按下相機鍵後延遲 10 秒才錄製視像

### "關閉"

按下相機鍵時立即錄製視像

## "測光"

此功能會量度取景器中的光線，以自動測定均衡的曝光

### "中央"

將曝光調整為取景器的中央

### "平均"

根據整個取景器的光線來計算曝光

### "點"

將曝光調整為取景器的細微部分

## "白平衡"

白平衡設定會根據光線條件來調整色彩平衡

### "自動"

自動調整適合光線條件的色彩平衡

### "灼光"

將色彩平衡調整為適合明亮光線，例如在燈泡下，或是光線條件迅速改變時

### "螢光"

將色彩平衡調整為適合螢光光線

### "日光"

將色彩平衡調整為適合室外明亮環境

### "陰天"

將色彩平衡調整為適合陰天天空

## "影像穩定系統"

錄製視像時，穩定拿著相機可能很難。穩定器可彌補手部的輕微移動，協助您錄製清晰的視像



建議開啟穩定器

### "關閉"

穩定器關閉時，您錄製的視像可能會變得模糊

## "快門聲音"

選擇您在按下相機鍵錄製視像時聽到的聲音

## "麥克風"

選擇是否要在錄製視像時收錄周圍環境的聲音

## "重設設定"

將所有相機設定重設成原始設定

# 更新您的手機

您可以將您的手機更新至最新軟件以取得最大的效能及最新的增強功能。您可以使用 2G/3G 流動數據連接或 Wi-Fi™ 網絡連接，透過互聯網直接從手機無線下載更新。您也可以使用 USB 傳輸線連接手機與電腦，從「更新」服務應用程式將更新下載到您的電腦。使用「更新」服務應用程式進行更新時，您可以只將更新下載到您目前的手機作業系統，或進行手機作業系統的完整重設及更新。

- ! 當您使用 2G/3G 流動數據連接從手機連接到互聯網時，可能會向您收取數據傳輸費用。請聯絡您的網絡商取得更多資訊。
- ! 開始更新手機前，請確定您已備份及儲存所有手機中的資料。

## 無線下載軟件更新

- 1 在主螢幕畫面中，輕按應用程式列。
- 2 輕按設定 > "關於手機" > "軟件更新"。
- 3 輕按"立即更新" > 確定 > 確定。手提將會立即搜尋軟件更新。

## 使用「更新」服務更新您的手機

您可以使用 USB 傳輸線及 Sony Ericsson 「更新」服務應用程式來更新您的手機。您需要一條 USB 傳輸線及一部已連接互聯網的電腦。若要了解如何下載及使用 Sony Ericsson 「更新」服務，請前往 [www.sonyericsson.com/updateservice](http://www.sonyericsson.com/updateservice)。

- 💡 您也可以從手機記憶卡安裝部分電腦應用程式。使用 USB 傳輸線將手機連接至電腦，然後在電腦的檔案總管瀏覽手機記憶卡。

# 位置服務

有兩種方式可以尋找您的位置，使用流動網絡或 GPS 技術。流動網絡技術可快速測定您的位置，但準確性可能有所差異。使用 GPS 技術可能需要較長的時間，但卻能找到您的準確位置。您可以在嘗試尋找您位置時同時啟用流動網絡及 GPS，以兼得兩種技術的好處。

## GPS

您的手機具備一個 GPS 接收器，會使用衛星信號來計算您位置。部分 GPS 功能使用互聯網。可能會向您收取數據費率和費用。

當您使用需要 GPS 接收器尋找您位置的功能時，請確保您身處天候佳視野良好的環境下。如果 GPS 接收器在數分鐘之後仍找不到您的位置，則您應移動至另一個位置。為便於搜尋，切勿到處走動，且不要遮住 GPS 天線。第一次使用 GPS 時，最多可能需要 10 分鐘才能找到您的位置。

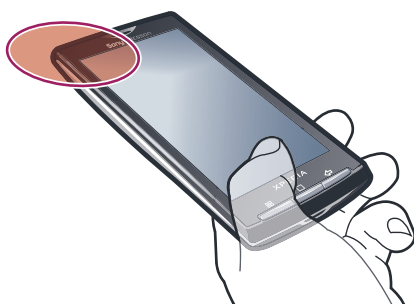

💡 如果您無法使用部分 GPS 功能，請參閱91 頁面的無法使用互聯網中的服務。

! Sony Ericsson 不保證任何位置服務，包括但不限於導航服務的正確性。

### 啟用 GPS

- 1 在主螢幕畫面中，輕按應用程式列。
- 2 輕按設定 > 位置。
- 3 核選 "啟用 GPS 衛星"核取方塊。

### 啟用流動網絡來尋找您的位置

- 1 在主螢幕畫面中，輕按應用程式列。
- 2 輕按設定 > 位置。
- 3 核選"流動網絡"核取方塊。

## 輔助 GPS

輔助 GPS 可協助您更迅速地計算您的位置。

### 啟用輔助 GPS

- 1 在主螢幕畫面中，輕按應用程式列。
- 2 輕按設定 > 位置。
- 3 核選輔助 GPS 核取方塊。

## 使用地圖

Google Maps™ 應用程式可讓您查看您目前的位置、尋找其他位置及規劃路線。啟動 Google Maps 應用程式後，您的大概位置會透過附近的流動基站所提供的資料顯示出來。在 GPS 接收器找出您的位置後，會以更精確的位置更新您的位置。

- ! 嘗試取得您的位置之前，請先確定您已啟用位置設定。
- 💡 當您將手機轉向另一邊時，如果螢幕方向未自動更改，請在設定 > "音效及顯示"下核選方向核取方塊。

### 使用 Google Maps

- 1 在主螢幕畫面中，輕按應用程式列。
  - 2 輕按 **Google Maps**。
- 💡 並非每個地區都有提供 Google Maps 應用程式。

## 取得行車方向

Wisepilot™ 應用程式會使用語音指示指引您前往目的地。手機可能已經包含 Wisepilot™ 應用程式的試用版。Sony Ericsson 不保證任何方向引導服務，包括但不限於轉彎提示導航服務的正確性。

- ! 並非每個地區都有提供 Wisepilot™。如需更多資訊，請前往 [www.sonyericsson.wisepilot.com](http://www.sonyericsson.wisepilot.com)。

### 啟動 Wisepilot™

- 1 在主螢幕畫面中，輕按應用程式列。
- 2 輕按 **Wisepilot™**。

# 鬧鐘

您可以使用手機作為鬧鐘。您可以設定鈴聲或振動作為您的鬧鐘鈴聲。

## 開啟鬧鐘

- 1 在主螢幕畫面中，輕按應用程式列。
- 2 輕按鬧鐘。

## 開啟鬧鐘

- 1 在主螢幕畫面中，輕按應用程式列。
- 2 輕按鬧鐘。
- 3 核選其中一個核取方塊。

## 設定鬧鐘

- 1 在主螢幕畫面中，輕按應用程式列。
- 2 輕按鬧鐘。
- 3 輕按其中一個鬧鐘。
- 4 輕按時間。
- 5 輕按 **+** 或 **-** 來調整時間。
- 6 輕按"上午"以更改至"下午"，或反之亦然。
- 7 輕按設定鬧鐘。

## 設定鬧鐘鈴響

- 1 在主螢幕畫面中，輕按應用程式列。
- 2 輕按鬧鐘。
- 3 輕按其中一個鬧鐘。
- 4 輕按鈴聲。
- 5 選擇一個選項。
- 6 輕按確定。

## 開啟鬧鐘的振動聲響

- 1 在主螢幕畫面中，輕按應用程式列。
- 2 輕按鬧鐘。
- 3 輕按其中一個鬧鐘。
- 4 輕按振動。

## 重複鬧鐘

- 1 在主螢幕畫面中，輕按應用程式列。
- 2 輕按鬧鐘。
- 3 輕按其中一個鬧鐘。
- 4 輕按重複。
- 5 選擇您要鬧鐘響鬧的日期。
- 6 輕按確定。

## 設定鬧鐘的名稱

- 1 在主螢幕畫面中，輕按應用程式列。
- 2 輕按鬧鐘。
- 3 輕按其中一個鬧鐘。
- 4 輕按標籤。
- 5 輸入一個名稱。
- 6 輕按確定。
- 7 輕按完成。

## 關閉鬧鐘

- 1 在主螢幕畫面中，輕按應用程式列。
- 2 輕按鬧鐘。
- 3 取消核選其中一個核取方塊。

### 設定靜音模式中的鬧鐘

- 1 在主螢幕畫面中，輕按應用程式列。
- 2 輕按鬧鐘。
- 3 在鬧鐘畫面上，按下 。
- 4 輕按設定。
- 5 輕按處於靜音模式的鬧鐘。

### 刪除鬧鐘

- 1 在主螢幕畫面中，輕按應用程式列。
- 2 輕按鬧鐘。
- 3 在鬧鐘畫面上，輕按您要刪除的鬧鐘。
- 4 在設定鬧鐘畫面上，按下 。
- 5 輕按刪除鬧鐘。



# 鎖定及保護您的手機

## IMEI 號碼

保留您的 IMEI (國際移動裝備辨識) 號碼複本，萬一手機被偷時，您可能會需要用到。

### 查看您的 IMEI 號碼



- 您可以在電池底下找到 IMEI 號碼。

## SIM 卡保護

此鎖只會保護您的服務登記。您的手機可以與新的 SIM 卡一起運作。如果此鎖已鎖定，您必須輸入 PIN (個人辨識號碼)。如果您輸入錯誤的 PIN 次數超過所允許的嘗試次數上限，您的 SIM 卡將會被封鎖。您必須輸入您的 PUK (個人解鎖密碼)，然後再輸入新 PIN。PIN、PIN2 及 PUK 碼均是由您的網絡商提供。

### 解除封鎖鎖定的 SIM 卡

- 當 "您的 SIM 卡已被 PUK 鎖定，請輸入 PUK 碼解除鎖定 SIM 卡。" 出現時，請輕按**緊急通話**並使用鍵盤輸入下列序列：**\*\*05\*[PUK]\*[新 PIN]\*[新 PIN]#**。例如，如果您的 PUK 碼是 8888，而您要在您的 SIM 上將 PIN 更改為 7777，則請在 [緊急撥號] 中輸入下列序列：**\*\*05\*8888\*7777\*7777#**。

### 輸入 SIM 卡 PIN

- 1 輸入 SIM 的 PIN。
- 2 輕按**確定**。

### 更改 SIM 卡的 PIN

- 1 在主螢幕畫面中，輕按應用程式列。
- 2 輕按**設定** > "安全性及位置" > "設定 SIM 卡鎖定" > "更改 SIM PIN"。
- 3 輸入舊 SIM 卡的 PIN 並輕按**確定**。
- 4 輸入新 SIM 卡的 PIN 並輕按**確定**。

### 更改 SIM 卡的 PIN2

- 1 在主螢幕畫面中，輕按應用程式列。
- 2 輕按**設定** > **通話設定** > **限制撥號號碼** > **更改 PIN2**。
- 3 輸入舊 SIM 卡的 PIN2 並輕按**確定**。
- 4 輸入新 SIM 卡的 PIN 並輕按**確定**。

### 啟用 SIM 卡 PIN 鎖定

- 1 在主螢幕畫面中，輕按應用程式列。
- 2 輕按**設定** > "安全性及位置" > "設定 SIM 卡鎖定" > "鎖定 SIM 卡"。
- 3 輸入 SIM 卡 PIN，然後輕按**確定**。





## 螢幕鎖圖樣

每次開啟手機或手機從睡眠模式啟動時，您可以鎖定螢幕或使用螢幕解除鎖定圖樣來保護您的資料。

### 建立螢幕解除鎖定圖樣

- 1 在主螢幕畫面中，按下 。
- 2 輕按設定 > "安全性及位置" > "設定解除鎖定圖樣"。
- 3 依從手機中的指示執行。

### 解除鎖定螢幕

- 1 按下 、、 或  來啟動手機。
- 2 以手指沿著路徑拖曳，然後繪製您的螢幕解除鎖定圖樣。

### 鎖定螢幕

- 按下 。

### 更改螢幕解除鎖定圖樣

- 1 在主螢幕畫面中，輕按應用程式列。
  - 2 輕按設定 > "安全性及位置" > "更改解除鎖定圖樣"。
- ! 當您在螢幕上繪製解除鎖定圖樣失敗五次時，請稍候 30 秒，然後再試一次。

# 疑難排解

## 常見問題

### 我的手機未如預期運作

如果您的手機出現問題，在嘗試其他處理方法前，請先查看這些提示：

- 重新啟動手機。
- 移除並重新插入電池及 SIM 卡。然後重新啟動手機。
- 更新手機。無論您是否擁有最新的軟件，執行「更新服務」可以改善軟件的穩定性並解決問題。更新您的手機也可以確保您取得最佳的效能及最新的增強功能。請參閱 84 頁面的 *更新您的手機*，取得更多資訊。
- 重設手機。

 重新啟動或重設手機時請保持耐心。在重新開機或重設期間移除電池可能會永久損壞手機。

### 重設手機

重設手機會刪除所有資料 (包括已下載的應用程式)，並會將手機重設回初始狀態，即您第一次啟動手機前的狀態。重設手機前請確定您已備份手機上的重要資料。

#### 重設手機

- 1 在主螢幕畫面中，輕按應用程式列。
- 2 輕按設定 > SD 卡及手機儲存 > "原廠資料重設" > "重設手機"。
- 3 輸入您的螢幕解除鎖定圖樣。
- 4 輕按清除全部。

### 我無法為手機充電或電池電量低

充電器並未正確連接或電池連接不佳。移除電池，清潔接頭。

電池已損壞，必須替換新的電池。請參閱 10 頁面的 *將電池充電*。

### 當我開始將手機充電時，未出現電池充電圖示

電池圖示可能在充電數分鐘後才會出現在畫面上。

### 我無法在使用 USB 傳輸線時同步處理或傳送手機與電腦之間的内容

軟件或 USB 驅動程式未正確安裝。請前往 [www.sonyericsson.com/support](http://www.sonyericsson.com/support) 取得更詳細的安裝指示及疑難排解部分。

### 無法使用互聯網中的服務

請確保您的訂閱包括資料下載，且手機中的互聯網設定是正確的。

請參閱 7 頁面的 *通話、信息及互聯網的設定*，取得更多關於如何下載或更改互聯網設定的資訊。您也可以前往 [www.sonyericsson.com/support](http://www.sonyericsson.com/support) 下載設定。

## 錯誤信息

### 沒有網絡覆蓋

- 您的手機處於飛行模式。請參閱 20 頁面的 *開啟飛行模式*，取得更多資訊。
- 您的手機未接收到任何網絡信號或接收信號微弱。請聯絡您的網絡商並確定您的所在位置有網絡覆蓋。
- SIM 卡未正常運作。將您的 SIM 卡插入另一部手機。如果 SIM 卡能夠運作，則表示很可能是您手機的問題。在此情況下，請聯絡離您最近的 Sony Ericsson 服務地點。

### **僅限緊急通話**

雖然您現在位於網絡範圍內，但您不得使用此網絡。但是，在緊急狀況下，部分網絡商可讓您撥出國際緊急電話 112。請參閱 25 頁面的緊急通話取得更多資訊。

### **SIM 卡被鎖定**

您輸入錯誤的 PIN。

### **SIM 卡的 PUK 被鎖定**

您輸入錯誤的 PUK (個人解鎖密碼)。

## Sony Ericsson X10i/X10a

此用戶指南由 Sony Ericsson Mobile Communications AB 或其當地的附屬公司發行，不包含任何保固。  
Sony Ericsson Mobile Communications AB 有權利因印刷上之錯誤、目前資料上之不確，或程式及/或設備上之改良，在任何時間對此用戶指南作出修改或改良而毋須另行通知。不過，這些更改將合併於此用戶指南之新版中。版權所有。

啓 Sony Ericsson Mobile Communications AB, 2010

出版編號：1234-4954.1

您的手機能夠下載、儲存及轉寄額外的內容，例如鈴聲。第三方可能會有權限制或禁止該內容的使用，包括但不限於適用的版權法例下之限制。您本人，而非 Sony Ericsson，必須完全對從您手機下載或轉寄的附加內容負責。在您使用任何附加內容之前，請先確認您的預期用途已獲正式許可或在其他情況下已被授權。Sony Ericsson 並不保證任何附加內容或任何其他第三方內容之準確性、完整性或品質。在任何情況下，Sony Ericsson 皆不會對您不適當使用附加內容或其他第三方內容負責。

Smart-Fit Rendering 為 ACCESS Co., Ltd. 的商標或註冊商標。

Bluetooth 為 Bluetooth SIG Inc. 的商標或註冊商標，Sony Ericsson 已獲授權使用該標誌。

銀綠色球型標誌及能量標誌、PlayNow、Xperia、Timescape 及 TrackID 為 Sony Ericsson Mobile Communications AB. 的商標或註冊商標。

TrackID™ 是由 Gracenote Mobile MusicID™ 提供。Gracenote 及 Gracenote Mobile MusicID 是 Gracenote, Inc. 的註冊商標或商標。

Sony 及 make.believe 為 Sony Corporation 的商標或註冊商標。

Media Go 為 Sony Electronics Inc. 的商標或註冊商標。

MicroSD 為 SD Card Association 的商標或註冊商標。

PictBridge 為 Canon Kabushiki Kaisha Corporation 的商標或註冊商標。

Twitter 為 Twitter, Inc. 的商標或註冊商標。

Moxier 為 Emtrace Technologies USA, Inc. 的商標或註冊商標。

MobiSystems 為 Mobile Systems, Inc. 的商標或註冊商標。

SyncML 為 Open Mobile Alliance LTD 的商標或註冊商標。

3GPP 為 ETSI 的商標或註冊商標。

Wi-Fi 為 Wi-Fi Alliance 的商標或註冊商標。

Google、Google Maps™、Gmail、YouTube、YouTube 標誌、Picasa 及 Android 為 Google, Inc. 的商標或註冊商標。

PLAYSTATION 為 Computer Entertainment, Inc. 的商標或註冊商標。

Wisepilot 為 Appello Systems AB 的商標，而其產品為 Appello Systems AB 的財產並受商標法例保護，未經授權不得擅自使用。

Yahoo! 及 Flickr 為 Yahoo! Inc. 的商標或註冊商標。

Facebook 為 Facebook, Inc. 的商標或註冊商標。

Ericsson 為 Telefonaktiebolaget LM Ericsson 的商標或註冊商標。

Adobe Photoshop Album Starter Edition 為 Adobe Systems Incorporated 在美國及/或其他國家的商標或註冊商標。

Microsoft、Windows、Outlook、Windows Vista、Windows Server、Explorer、Windows Media 及 Exchange

ActiveSync 為 Microsoft Corporation 在美國及/或其他國家的註冊商標或商標。

本產品受 Microsoft 特定智慧財產權的保護。未經 Microsoft 授予使用權，不得於本產品外使用或散佈此技術。

內容所有者使用 Windows Media 數碼版權管理 (WMDRM) 技術來保護其智慧財產，包括版權。本裝置使用 WMDRM 軟件存取受 WMDRM 保護的內容。如果 WMDRM 軟件無法保護該內容，內容所有者可要求 Microsoft 取消軟件使用 WMDRM 來播放或複製受保護內容的功能。取消的動作不會對未受保護的內容有所影響。當您下載受保護內容的許可證時，您同意 Microsoft 可在許可證中加入取消的清單。內容所有者可能會要求您升級 WMDRM 才能存取他們的內容。如果您拒絕升級，您將無法存取需要升級的內容。

本產品根據 MPEG-4 Visual 及 AVC 專利財產許可證頒發許可給個人及消費者非營利性的使用，以便進行 (i) 依照 MPEG-4 Visual 標準 (「MPEG-4 視像」) 或 AVC 標準 (「AVC 視像」) 編碼視像及/或 (ii) 為由消費者進行個人及非營利活動，及/或藉由 MPEG LA 提供 MPEG-4 及/或 AVC 視像的管道，從視像供應商獲得許可的 MPEG-4 或 AVC 編碼視像解碼。其他任何的使用則不包含其中或不發給許可證。其他資料，包括宣傳、內部與商業用途及許可證等相關資訊，可以從 MPEG LA, L.L.C. 取得。請瀏覽 <http://www.mpegla.com>。MPEG Layer-3 音訊解碼技術由 Fraunhofer IIS 及 Thomson 發給許可證。

Java、JavaScript 及所有以 Java 為基礎的商標及標誌為 Sun Microsystems, Inc. 在美國或其他國家的商標或註冊商標。

Sun Java Platform, Micro Edition 的使用者授權合約。

1. 限制：軟件為 Sun 擁有的機密版權資訊，而 Sun 及/或其持牌者保留所有拷貝的產權。客戶不應修改、解編、反向組譯、解碼、擷取或還原工程軟件。軟件的全部或部分不能作出租、移交或轉授權。

在此所提及的其他產品及公司名稱可能為其各自擁有者的商標。

任何未在此明示授予的權利皆予保留。所有其他商標為其各自擁有者的財產。

所有圖片僅供說明參考，請以實物為準。

# 索引

<b>A</b>		
Android market .....	53	
<b>B</b>		
Bluetooth™ .....	54	
<b>D</b>		
DRM .....	58	
<b>F</b>		
Facebook™ .....	7, 37, 38	
狀態更新 .....	39	
連結手機聯絡人至 .....	31, 40	
<b>G</b>		
Google Maps		
位置 .....	86	
Google 帳戶設定 .....	8	
Google™ sync .....	46	
Google™ Talk .....	43	
Google™ 電子郵件 .....	36	
GPS .....	85	
位置服務 .....	85	
<b>L</b>		
LCD 背光控制 .....	20	
<b>M</b>		
Media Go™ .....	55	
Mediascape		
以隨機次序播放音樂 .....	63	
存取網上內容 .....	65	
刪除樂章 .....	62	
使用免提裝置 .....	57	
取得專輯圖片 .....	63	
查看相關內容 .....	57	
查看資訊 .....	57	
相片 .....	65	
相片主畫面 .....	65	
相片查看畫面 .....	67	
相關的媒體內容 .....	57	
音樂 .....	59	
音樂主畫面 .....	59	
音樂播放器 .....	61	
視像 .....	70	
視像主畫面 .....	70	
視像播放器概覽 .....	71	
設定網上服務 .....	65	
最愛的音樂 .....	62	
無限按鈕 .....	62	
開啟 .....	57	
搜尋音樂 .....	63	
概覽 .....	57	
播放音樂 .....	61	
播放清單 .....	63	
播放視像 .....	71	
播客 .....	64	
瀏覽相片 .....	66	
瀏覽音像內容 .....	60	
瀏覽音樂 .....	59	
瀏覽視像 .....	70	
Microsoft® Exchange ActiveSync® .....	45	
MMS .....	33	
<b>P</b>		
PIN .....	20, 89	
PlayNow™ .....	73	
PUK .....	89	
<b>S</b>		
SIM .....	89	
SIM 卡		
插入 .....	6	
SIM 卡		
將通訊錄複製至 .....	31	
SMS .....	33	
Sony Ericsson sync .....	45	
SOS，參閱「緊急電話號碼」		
<b>T</b>		
Timescape™ .....	7, 37, 38	
用作主畫面 .....	41	
設定 .....	41	
無限按鈕在 .....	40	
畫面概覽 .....	38	
圖標圖示 .....	39	
導覽 .....	38	
篩選圖示 .....	39	
TrackID™ 技術 .....	64	
使用結果 .....	64	
使用樂章資訊 .....	64	
開啟 .....	64	
搜尋樂章資訊 .....	64	
Twitter™ .....	7, 37, 38	
狀態更新 .....	39	
連結手機聯絡人至 .....	31, 40	
<b>U</b>		
USB 連接 .....	54	
<b>W</b>		
Wi-Fi™ .....	48	
Wisepilot		
行車方向 .....	86	
<b>三畫</b>		
下載應用程式 .....	53	
大小寫鎖定 .....	13	
已接受的號碼 .....	28	
<b>四畫</b>		
互聯網設定 .....	7	
分享		
相片 .....	68	
音樂 .....	62	
手機		
天線 .....	10	
更新 .....	84	
設定 .....	18	
文字信息 .....	33	
方向 .....	12	
日期		
格式 .....	18	
<b>五畫</b>		
主畫面		
使用 Timescape™ 作為 .....	41	
預設的主畫面 .....	23	
充電 .....	10	
<b>六畫</b>		
同步處理 .....	45	
名片		
發送 .....	30	

多方通話 .....	27	調整投影片播放設定 .....	67
多媒體 .....	57	臉孔辨識 .....	68
查看資訊 .....	57	瀏覽 .....	66
多媒體信息 .....	33	相片查看畫面 .....	67
行事曆 .....	44	相機 .....	75
<b>七畫</b>		取景器 .....	75
刪除		拍攝相片 .....	76, 77
主畫面項目 .....	23	亮度 .....	76
樂章 .....	62	按鍵 .....	75
鬧鐘 .....	87	查看相片 .....	76
即時信息 .....	43	查看最近錄製的視像 .....	80
快轉或倒轉		查看錄製的視像 .....	80
音樂 .....	62	設定 .....	77, 81
我的最愛 .....	62, 68, 72	微笑偵測 .....	77
投影片播放 .....	67	概覽 .....	75
調整設定 .....	67	圖示 .....	81
更改樂章 .....	62	影片 .....	80
更新		選擇設定 .....	77, 81
Facebook™ 或 Twitter™ 上的狀態 .....	39	錄製視像 .....	80
更新手機 .....	84	縮放 .....	76
<b>八畫</b>		臉孔偵測 .....	76
事項		臉孔辨識 .....	68
在 Timescape™ .....	39	曝光 .....	76
行事曆 .....	44	關閉 .....	75
免提裝置 .....	57	重設 .....	91
使用 .....	58	限制撥號 .....	28
取景器 .....	75	音量	
姓名		鍵 .....	19
新增至相片中的臉孔 .....	68	音樂 .....	59
拍攝相片 .....	75	下載 .....	73
使用相機鍵 .....	76	分享 .....	62
使用微笑偵測 .....	77	主畫面概覽 .....	59
使用臉孔偵測 .....	76	以隨機次序播放 .....	63
透過輕按 .....	76	刪除 .....	62
拖放內容 .....	54	快轉或倒轉 .....	62
版權保護 .....	58	更改樂章 .....	62
社交網絡服務 .....	37	使用免提裝置 .....	57, 58
<b>九畫</b>		取得專輯圖片 .....	63
亮度 .....	20	重複目前的樂章 .....	63
信息		重複所有的樂章 .....	63
文字 .....	33	將樂章標記為我的最愛 .....	62
多媒體 .....	33	搜尋 .....	63
設定 .....	7	播放 .....	61
備份 .....	34	播放器概覽 .....	61
圖片 .....	33	暫停樂章 .....	62
輕按相片中的臉孔來發送 .....	69	調整音量 .....	61
查看		瀏覽 .....	59, 60
相片 .....	76	瀏覽相關內容 .....	62
錄製的視像 .....	80	音樂播放器 .....	61
相片 .....	65, 68	縮到最小 .....	62
上載至網絡相簿 .....	68	飛行模式 .....	20
分享 .....	68	<b>十畫</b>	
主畫面概覽 .....	65	個人資訊 .....	29
投影片播放 .....	67	振動 .....	19, 87
使用作牆紙 .....	68	時間 .....	18
使用作聯絡人相片 .....	68	時間管理 .....	44
使用臉孔標籤進行通訊 .....	69	索引字母 .....	12
拍攝 .....	76, 77	<b>十一畫</b>	
查看相關相片 .....	67	國際電話 .....	25
相片查看畫面概覽 .....	67	專輯圖片 .....	63
啟用網上服務 .....	65	接聽服務 .....	26
裁切 .....	68	排行榜 .....	64
新增至聯絡人 .....	30	視像 .....	70
新增臉孔的姓名 .....	68	分享 .....	72
標記為我的最愛 .....	68	主畫面概覽 .....	70
		刪除 .....	72

快轉及倒轉	72	發送	68
發送	72	名片	30
搜尋	72	裁切	
播放	71	相片	68
標記為我的最愛	72	開機	7
調整音量	72	<b>十三畫</b>	
錄製	80	傳送檔案	54
瀏覽	70	微笑偵測	77
視像播放器	71	搜尋	
符號	13	使用 TrackID™ 技術的音樂	64
聊天	43	音樂	63
設定	18	樂章資訊	64
攝錄機	81	鈴聲	87
Timescape™	41	將樂章設定為	63
Wi-Fi™	7	電子郵件	35
互聯網	7	Google™	36
來電	27	一個以上的帳戶	36
信息	7	帳戶的設定	36
相機	77, 81	設定	35
電子郵件帳戶	36	通知設定	36
靜物拍攝相機	77	預設的發送帳戶	36
通知		檢查頻率	36
面板	16	電池	10
鈴聲	19	電源	7
通訊錄	29	電話會議	27
<i>同步處理請參閱「同步處理」</i>		電話撥號服務，請參閱「通話」	
我的最愛	30	電話簿	29
相片	30	<b>十四畫</b>	
連結至 Facebook™ 或 Twitter™	31, 40	圖片信息	33
備份	31	圖示	
傳送到其他手機	31	在相機中	81
複製	31	圖標	38, 39
通話	25	歌曲	
一則以上	26	設定為鈴聲	63
切換	26	疑難排解	91
本機號碼	28	緊急電話號碼	25
未接	26	網上服務	7, 37, 65
多方	27	網絡	
多則	26	瀏覽器	50
至其他國家	25	網絡設定	21
來電通知聲音	26	語言	20
保留通話	26	語音信箱	26
待接	26	<b>十五畫</b>	
限制	28	導覽	11, 13
記錄	26	撥號	
匿名	28	使用臉孔標籤	69
接受	28	播放清單	63
清單	26	複製到記憶卡	63
設定	27	播客	64
最近	26	播放	64
新增參與者至	27	暫停樂章	62
會議	27	調整音量	61
緊急	25	鬧鐘	87
轉向	27	<b>十六畫</b>	
轉接	27	應用程式	16, 53
<i>郵件，請參閱「電子郵件」</i>		應用程式列	16
<b>十二畫</b>		篩選	
備份		Timescape™ 中的事項	39
信息	34	螢幕方向	20
通訊錄	31	螢幕鎖	89, 90
最近使用的應用程式視窗	13, 18	螢幕鎖圖樣	89
最近通話	26	輸入法	13
媒體檔案	57	錄製視像	75
無限按鈕	57	使用相機鍵	80
在 Timescape™	40	隨機播放音樂	63
相片	67		
音樂	62		



靜物拍攝相機 .....	75, 76
設定 .....	77
靜音模式 .....	19
<b>十七畫</b>	
檔案處理 .....	54
牆紙	
使用相片作 .....	68
縮放 .....	76
臉孔偵測 .....	76
臉孔辨識 .....	68
更改姓名標籤 .....	68
鍵盤 .....	13
<b>十八畫</b>	
鎖定	
PIN .....	89
圖樣 .....	90
螢幕 .....	90
<b>十九畫</b>	
曝光 .....	76
關機 .....	7
<b>二十一畫</b>	
攝錄機 .....	75, 80
設定 .....	81
錄製視像 .....	80