



# SANYO

## 图文传真机 三洋 SFX-P960



# 特长

使用前



## 各种方便实用的功能!

电话

### 来电显示 (第59页)

对方的电话拨入后,在传真机的显示屏上显示对方的电话号码。可以在确认了对方的身份后,安心地接听电话。



### 普通记录纸

复印后的资料和接收后的传真稿可以完好地保存。另外,因为是普通纸,所以还可以用笔在上面写字。



复印

传真

方便的使用  
方法

### 电话簿 (第27页)

如果将经常拨打的电话号码存储在电话簿中,就可以简单地拨打电话。



### 免提拨号 (第25页)

按传真机的 **免提** 键,可以不用拿起话筒就可以拨号。

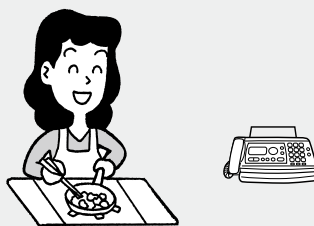

必须要电信局  
开通的服务

出现故障时

关于本文中的《备忘录》、《通知栏》、《注意事项》的记载内容



备忘录

说明那些与操作步骤有关的事项、操作方法等。



通知栏

说明那些可以更方便地使用传真机的事项、和对于操作步骤有帮助的补充说明。

注意事项

说明那些传真机使用方面的注意事项。

参考内容



# 目录

特长.....1  
目录.....2

**使用前**

机体和附属品的确认.....3  
安全方面的必读内容.....4  
使用方面的必读内容.....9  
各部位的名称及作用.....11  
连接.....13  
设置拨号模式.....14  
安装碳带.....15  
设置记录纸.....17  
主菜单的内容.....19  
设置日期和时间.....20  
设置本机名称.....21  
文字输入方法.....22  
  英文的输入方法.....22  
  中文的输入方法.....23

**电话**

设置电话.....24  
使用电话.....25  
  拨打电话.....25  
  接听电话.....26  
设置电话簿.....27  
使用电话簿拨打电话.....29  
设置快捷拨号.....30  
设置IP号码.....31  
使用IP键拨号.....32

**复印**

关于原稿.....33  
  原稿的设置方法.....33  
  选择精细度.....34  
复印.....35

**传真**

发送传真.....36  
  自动传送.....36  
  通话后传送（手动传送）.....37  
  向海外传送.....38  
  定时发送传真.....39  
接收传真.....40  
  选择适合您的接收模式.....40

在手动模式下接收传真.....41  
在自动模式下接收传真.....42  
在应答模式下接收传真.....43  
分机遥控接收.....44  
在本机操作接收传真（查询接收）.....45  
内存接收.....46  
确认通信结果.....47  
  错误代码清单.....48  
打印并确认设置的内容.....49  
设置功能开关.....50  
功能开关一览表.....51

**必须要电信局开通的服务**

关于来电显示.....53  
  设置来电显示的功能.....53  
  来电显示的内容.....54  
使用通信记录.....55  
将通信记录添加到电话簿.....56  
通过振铃来辨别来电者.....57  
设置指定传呼.....58

**出现故障时**

出现这些显示内容时.....59  
认为出现故障时.....60  
在传送、复印的记录  
  纸上出现纵线时.....62  
原稿堵塞时.....63  
记录纸堵塞时.....64  
更换碳带.....65

**参考内容**

操作步骤速查表.....66  
汉字代码表.....68  
主要规格.....70

# 机体和附属品的确认



请确认包装箱中的物品。  
如果有欠品的问题，请与分销商联系。

使用前

电话

复印



传真

方便的使用

必须要电信局

出现故障时

参考内容

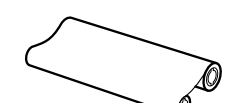
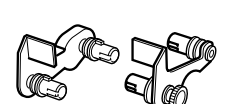
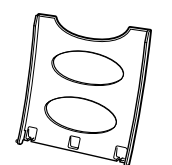
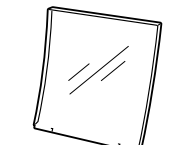
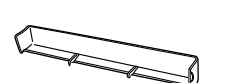
 主机：1台	 话筒 (带软连接线)：1台	 电话线 连接线：1条	 碳带：1卷 (*-1)
 左右碳 带支架：各1个	 记录纸托架：1个	 记录纸 托架套：1个	 防尘盖：1个

• 使用说明书：1册

(\*-1)：附属的碳带仅供测试用，可打印的页数与另外单独销售的碳带不同（第15页）。



## 通知栏

本传真机使用的以下耗材，与市面上销售的对应的耗材兼容。如果需要下列耗材，可以到市面上购买。

- 记录纸
- 80g/m<sup>2</sup>普通纸记录纸
- 碳带
- 40米碳带
- 30米碳带



# 安全方面的必读内容

本安全方面的必读内容以图示方式来说明如何安全地使用该产品，防止您或他人的安全受到威胁和财产遭受损失。



按照造成的后果的严重程度，把注意事项的内容分成“危险”、“警告”和“注意”三部分。

因为是关系到安全的重要内容，请务必遵守为盼。

## 危害或损害程度的区分和标志：

 <b>危险</b>	表示存在有因无视该标志的内容而造成误操作致使人员死亡或重伤的很高的可能性。
 <b>警告</b>	表示存在有因无视该标志的内容而造成误操作致使人员伤亡的可能性。
 <b>注意</b>	表示存在有因无视该标志的内容而造成误操作致使人员受伤或财产损失的可能性。

## 标志的意义：

	△ 标志是警告并促请注意的标志。 左图是表示一般的注意。
	⊘ 标志是说明被禁止的行为的标志。 左图是表示禁止拆卸的标志。
	● 标志是说明必须要执行的内容的标志。 左图是表示在拔出电源插头时必须握紧着电源插头的标志。

使用前

安全方面的必读内容

使用前

安全方面的必读内容

# 警告

请使用交流220V的电源。

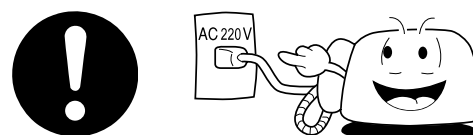

请确认电源插头的插脚上没有沾有灰尘，并且，插脚应完全插入插座中。

如果插脚上沾有灰尘的话，容易造成接触不良，引起火灾、触电。



请勿与过多的用电器公用同一个插座。

容易造成火灾、过热。

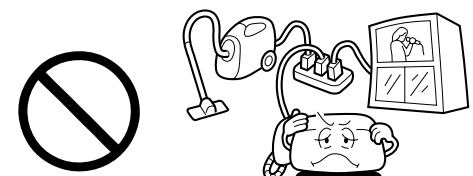

请勿用潮湿的手接触电源插头。

容易造成触电。

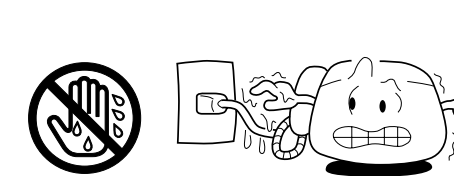

请勿损伤电源线。

请勿让电源线受到过度的弯曲、拉伸，并且不要重物压住电源线。万一，电源线受到损伤，请委托本公司授权的维修站进行处理。否则，如果照常使用的话，容易造成火灾、触电。

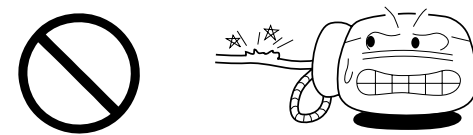

请勿让水进入机体。

如果有水滴沾在机体上，请用干布擦拭。万一，水滴进入了机体内部，请马上拔掉电源插头，委托本公司授权的维修站进行处理。否则，如果照常使用的话，容易造成火灾、触电和故障。

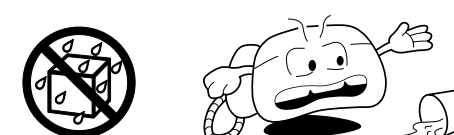

请勿用金属类的物品插入机体内。

请勿从机体的开口处（纸张的插入口、纸张的排出口）插入金属类的物品。万一，异物进入了机体内部，请马上拔掉电源插头，委托本公司授权的维修站处理。否则，如果照常使用的话，容易造成火灾、触电和故障。

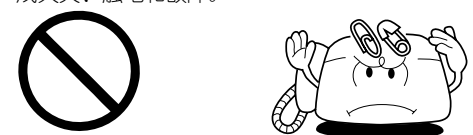

发生异常情况时。

万一，发生冒烟、异常的气味的时候，请马上拔掉电源插头，委托本公司授权的维修站进行处理。否则，如果照常使用的话，容易造成火灾、触电和故障。

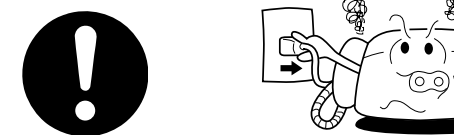

## 警告

请勿拆卸或改装。  
容易造成火灾、触电和故障。

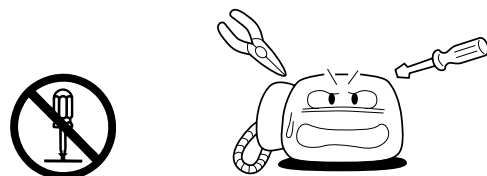

请勿接触机体内部的打印头。  
打印头及其周边部位会因发热而产生高温，请勿用手触摸该部位，以免造成烫伤。



请勿在机体上放置其他东西。  
请勿在机体上或机体旁放置装有水的容器或小金属物，否则，会因为容器里的水洒出或小金属物掉入机体内而造成火灾、触电和故障。



在打雷的时候，请勿接触电源插头、电话线。  
容易造成触电。

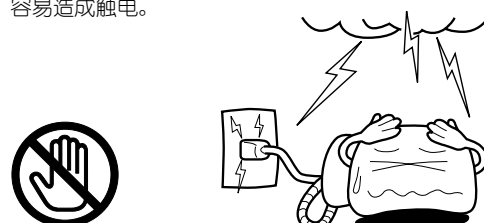

使用前

安全方面的必读内容

使用前

安全方面的必读内容

## 注意

请勿将电源线放置在发热器具的旁边。  
会使电源线的绝缘层熔化，容易造成火灾、触电。

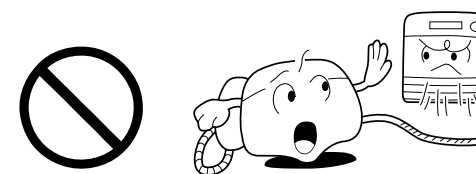

在切断电源的时候，请手持插头部分拔出插头。  
如果牵引电源线的话，会损伤电源线，容易造成火灾和触电。

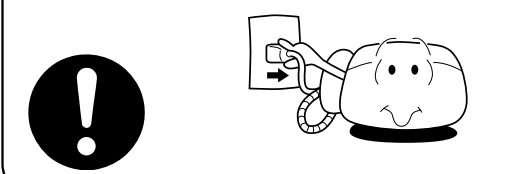

请勿放置在潮湿的地方。  
容易造成火灾、触电和故障。

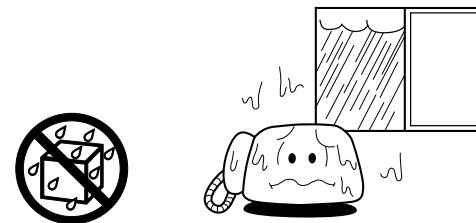

请勿放置在灰尘多的地方。  
容易造成火灾、触电和故障。

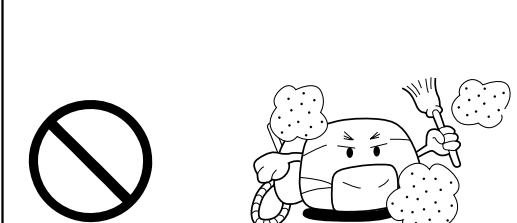

请勿放置在受油烟、水蒸气影响的地方。  
请勿放置在厨房、加湿器的旁边，否则，容易造成火灾、触电和故障。



请勿放置在阳光直射的地方。  
否则，内部的温度会升高，容易造成火灾。

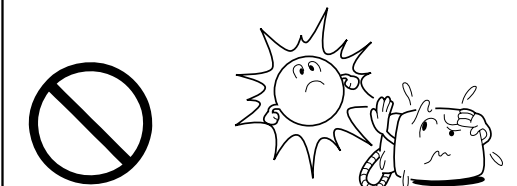

小心夹手  
在开关碳带仓盖时（在更换碳带时），请注意不要让仓盖夹住手指，造成损伤。



在移动时，请首先拔掉电源插头和电话线。  
否则，容易造成火灾和触电。



## 使用方面的必读内容

### ⚠ 注意

请勿放置在不稳定的、容易受到震动的地方。

如果机体倒下或掉落，容易造成人员受伤或机体故障。万一，机体的某一部分受损，请马上切断电源，并且委托本公司授权的维修站进行处理。否则，如果照常使用的话，容易造成火灾、触电和故障。

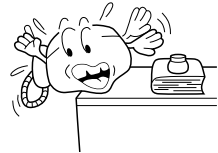

如果长期不使用该传真机，请把电源切断。

长期不使用该传真机时，为了安全起见，请把电源切断。

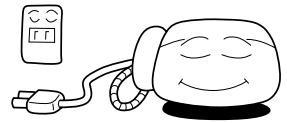

请勿将电源插头插在松动的电源插座上。

否则，会有因为发热而造成火灾的可能。如果插座有松动的情况，请马上更换插座。

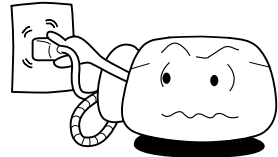

传真机上的  标志，为安全接地标志，例如在电源线插头处的接地端子。



该使用方面的必读内容中，说明该传真机使用方面的注意事项。请认真理解这些内容，以便正确使用该传真机。

使用前

使用前

安全方面的必读内容

使用方面的必读内容

请勿强行拔出已经设置好的原稿和记录纸、堵塞的原稿和记录纸。

否则，有可能造成故障。



如果传真机不能继续操作时，请尝试关闭电源。

如果因为操作错误使传真机不能继续操作的话，请将电源插头从电源插座中拔出，2-3秒钟后重新插上电源。

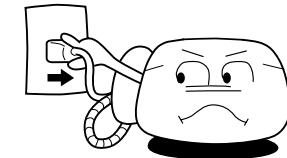

在将使用了浆糊、墨水、涂改液、印油的原稿放入传真机之前，请让其充分干燥。

否则，会弄脏扫描的滚轴，使接收传真一方的传真中留下黑线，或造成其他的故障。

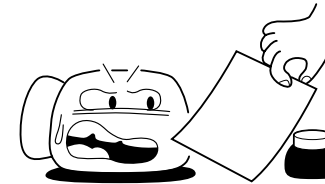

在维护的过程中，请勿使用汽油、溶剂、酒精。

否则，会使传真机的表面变色、变形。

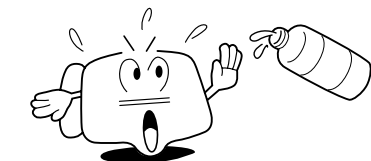

请勿将该传真机放置在太热或太冷的环境中。

如果温度高于35摄氏度或低于5摄氏度，该传真机会产生误动作、变形和故障。

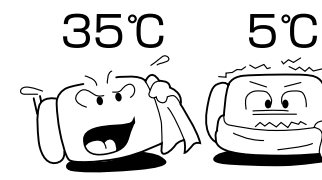

请勿放置在地毯、棉被和高级家具的上面。

否则，会因为发热而造成变色或故障。

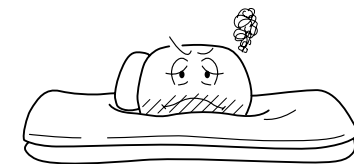

该传真机是为中国设计的，请勿在中国以外的地区使用。

This facsimile is designed for use in China only, and can not be used in any other country.

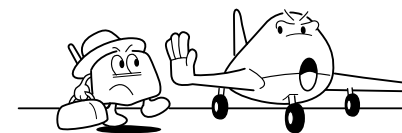

# 各部位的名称及作用

- 该传真机每隔12小时（上午8:00和下午8:00）响起“咕—”的一声。这是该传真机作动作检查的声音。并非是发生了故障，请照常使用。
- 将电源插头插上电源插座后，该传真机会渐渐地变暖，这是正常现象。
- 显示屏上显示[打印头太热!]的时候：  
在进行了长时间的复印或接收之后，打印头及其周边部位会因为发热而产生高温，这时，该传真机会自动地进入自我保护状态。  
此时，该传真机暂时不能进行复印和接收。  
请稍等一段时间，确认显示屏上的[打印头太热!]显示消失后，再进行复印或接收的操作。
- 如果一张原稿传送的时间超过30分钟，该传真机会自动进入机械保护状态，自动地停止传送、排出原稿。显示屏上显示[通信失败!]的错误信息，这时，请按  键清除该显示。

请勿将该传真机和其他的电话终端设备并联在同一条电话线上。

否则，不能正常地使用该传真机的功能。  
\*在使用电信局的ISDN或ADSL服务时，请勿将该传真机并联在电话线路上，否则，传真机不能正常工作。

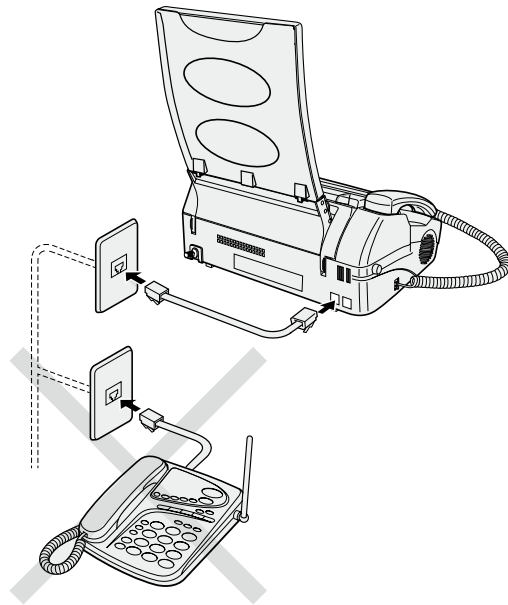

使用前

使用方面的必读内容

使用前

各部位的名称及作用

## 前面和右侧面

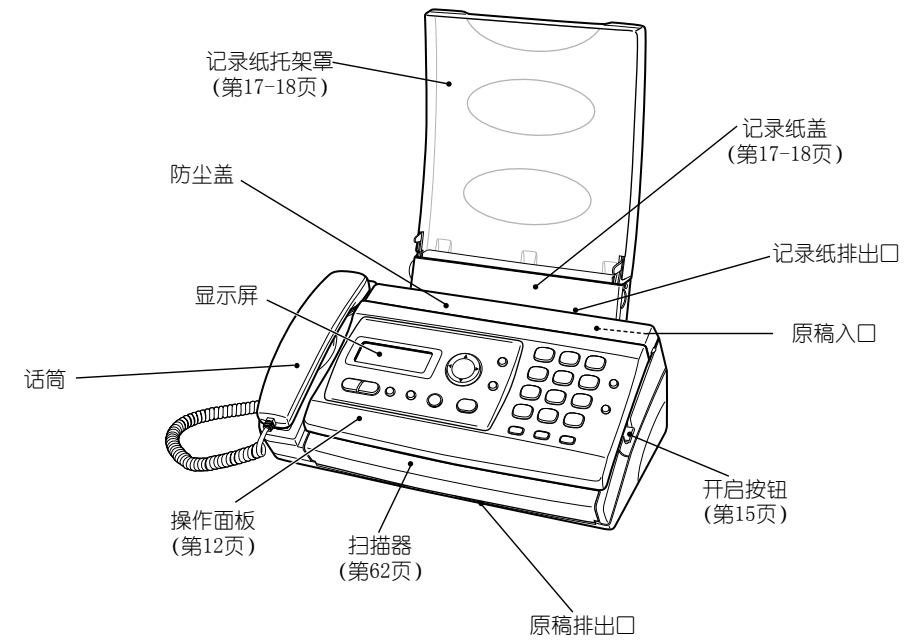

## 背面和左侧面

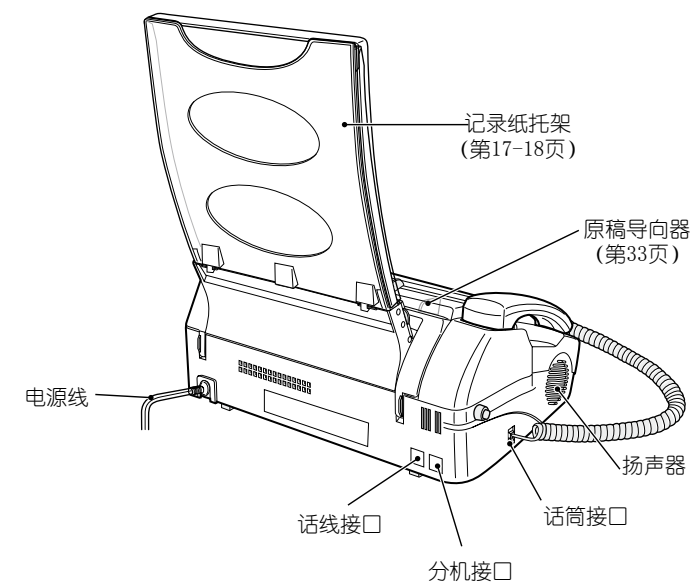



# 连接

## 操作面板

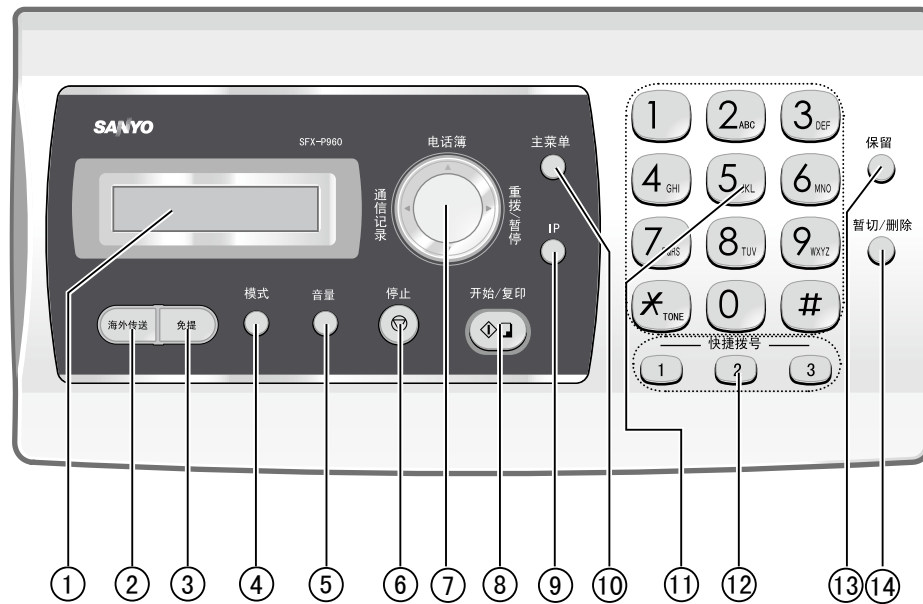

- ① 显示屏
  - 显示时间、电话号码、操作提示、通话时间等内容。
- ② [海外传送]键 ([海外传送]灯点亮)
  - 用于远距离传送或传送的线路效果不好时(第38页)。
- ③ [免提]键 ([免提]灯点亮)
  - 用于免提拨号(第25页)
- ④ [模式]键
  - 用于将传真机设置在自动、手动、应答模式间接收传真(第40页)。
- ⑤ [音量]键
  - 调节铃声和喇叭音量(第24页)。
- ⑥ [停止]键
  - 在要中止传真传送和打印等情况下使用。
- ⑦ [电话簿]键/[通信记录]键/[重拨/暂停]键
  - [电话簿]键在选择功能菜单和检索电话号码时使用(第19、29页)。
  - [通信记录]键在检索和拨打来电和已拨号码时使用(第55页)。
  - [重拨/暂停]键在重拨最后拨打过的号码时使用(第25页)。
  - [重拨/暂停]键在输入电话号码时插入一个暂停(第28页)。
- ⑧ [开始/复印]键
  - 在要进行复印、打印清单时使用(第35、49页)。
  - 在发送传真、手动接收时使用(第36-39、41页)。
- ⑨ [IP]键
  - 用于设置和使用IP电话号码(第31页)。
- ⑩ [主菜单]键
  - 在选择、设置各种功能模式时使用(第19、50页)。
- ⑪ [数字]键/[\*]键/[#]键
  - [数字]键在输入文字、拨打电话时使用(第22、23、25页)。
  - [\*]键(TONE)是在脉冲电话线路中利用音频服务时使用。
  - [\*]键/[#]键在中文输入时,用于翻阅代码(第23页)。
  - [#]键在查阅电话号码时用于切换显示信息处理(第29、54、55页)。
- ⑫ [快捷拨号]键
  - 设置和使用快捷拨号(第30页)。
- ⑬ [保留]键
  - 使来电者处于等待状态,并播放等待音乐(第25、26页)。
  - 在电话号码中输入字符“-”(第21、28、31页)。
- ⑭ [暂切/删除]
  - 暂时切断通话(第26页)。
  - 用于删除字符、存储的内容等(第22、23页)。

使用前

各部位名称及作用

使用前

连接

该传真机电话线路的种类初始设置是[音频]拨号模式。  
\*请在连接电源之前,首先连接好电话线

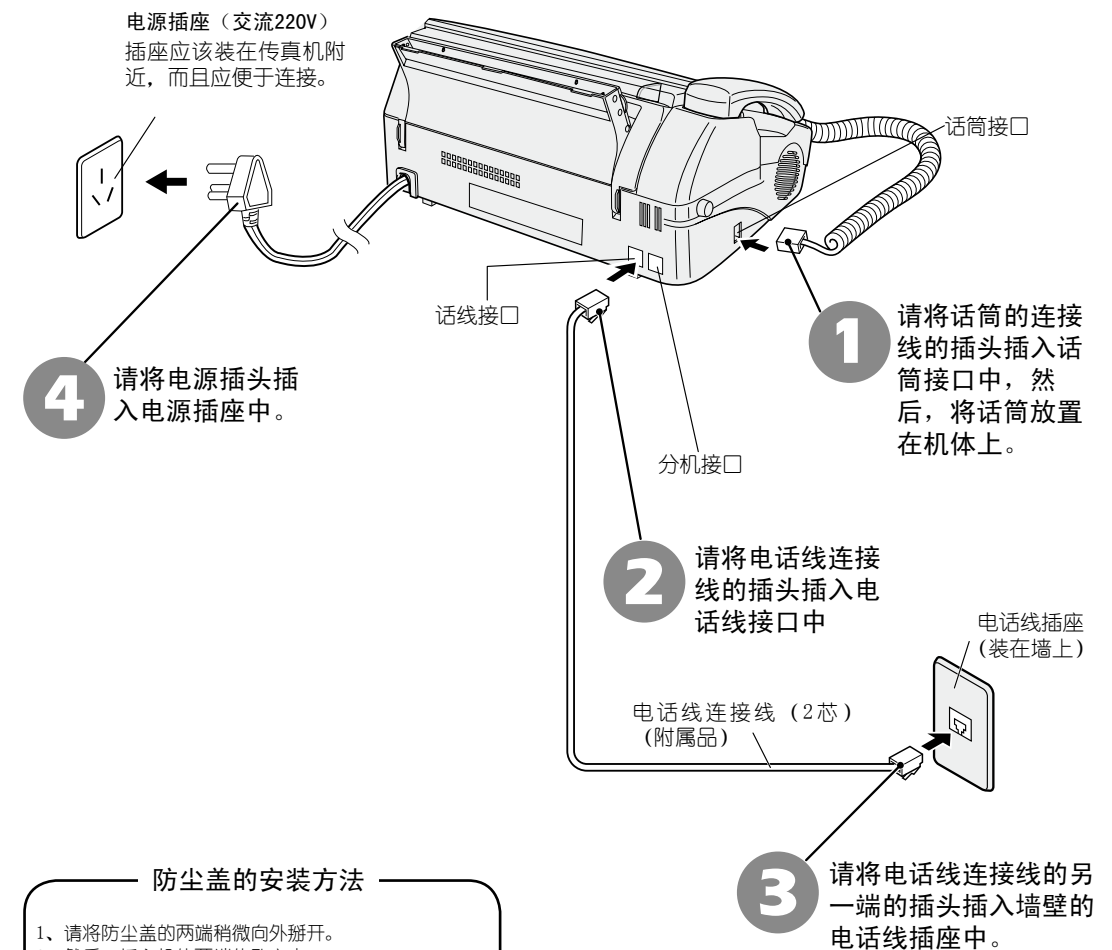

### 防尘盖的安装方法

- 1、请将防尘盖的两端稍微向外掰开。
- 2、然后,插入机体两端的孔穴中。

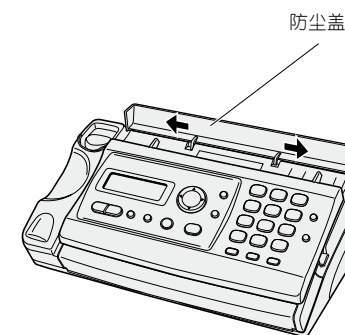



# 设置拨号模式

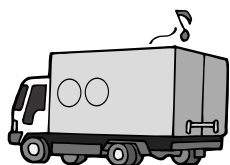

在出现了下列问题后，不能拨打电话。  
 ●连接在ISDN线路中的TA（终端适配器）上。  
 ●连接在其他的电话线路中。  
 ●电话线路种类变更之后。  
 这时，请按下列步骤手动选择电话线路种类。

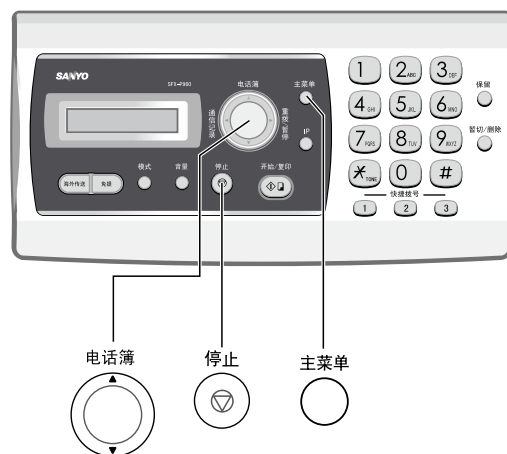

## 注意事项

- 请勿将其他的电话终端设备并联到同一条电话线上。否则，传真机有可能不能正常工作(第10页)。
- 在与内部交换机连接使用时，有可能在某些交换机上不能正常工作。
- 在与ISDN电话线路连接时，有可能在某些TA（终端适配器）上不能正常工作。请使用与您的TA相配合的电话线路。



## 通知栏

- 如果因为搬家等原因，不知道当地的电话线路种类的话，请咨询电话公司。

- 按 [主菜单] 键。  
 1: 设置精细度?
- 按 [电话簿] 键，选择 [5: 设置机器? ]。  
 5: 设置机器?
- 按 [主菜单] 键。  
 1: 设置时间?
- 按 [电话簿] 键，选择 [3: 功能开关? ]。  
 3: 功能开关?
- 按 [主菜单] 键。  
 (00) 拨号模式
- 按 [主菜单] 键后，用数字键输入 (00)、(01)，选择拨号模式。  
 (00) 音频: 音频拨号模式  
 (01) 10脉冲/秒: 脉冲拨号模式  
 例如: 输入 (01) 10脉冲/秒 (01)
- 按 [主菜单] 键。  
 (01) 暂停时间
- 按 [停止] 键2次返回待机。

使用前

设置拨号模式

# 安装碳带

使用前

安装碳带



## 备忘录

- 一卷碳带可打印的数量:  
 附属的碳带可以打印约30张，另外在市场销售的40米碳带（黑色）可以打印约128页，30米碳带可以打印约95页。
- 当碳带用完后，显示[无碳带!]时，请按第65页的步骤更换碳带。



## 通知栏

- 在碳带用完后，请勿将已经用过的碳带重新卷过再度使用，请勿将碳带的左右支架反过来安装使用。否则，会造成传真机的故障。
- 关于碳带的保管:  
 1. 请使用本公司推荐使用的碳带（第3页）。如果使用非本公司指定的碳带，接收、打印的记录内容的颜色有可能会变浅，甚至造成传真机故障。  
 2. 请勿将碳带放置在阳光直射的地方或高温多湿的地方保存。否则，有可能造成打印不清晰或造成故障。

- 1 请将右侧的开启按钮向上拉，打开操作面板。  
 在打开操作面板之后，请小心突起部分。否则，有可能会刮伤您的身体。

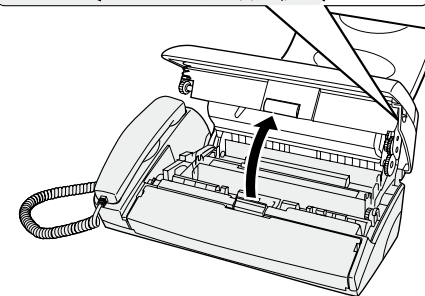
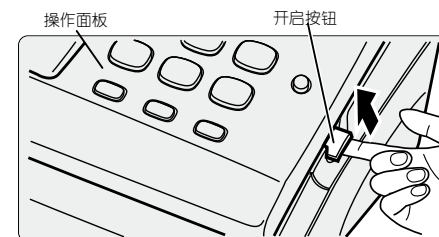

- 2 设置碳带

- (1) 请将右支架的蓝色卷轴的突起部分与碳带的蓝色卷芯的凹槽对齐后完全插入。要点是蓝色配蓝色！如果突起部不对齐凹槽，就不能完全插入。

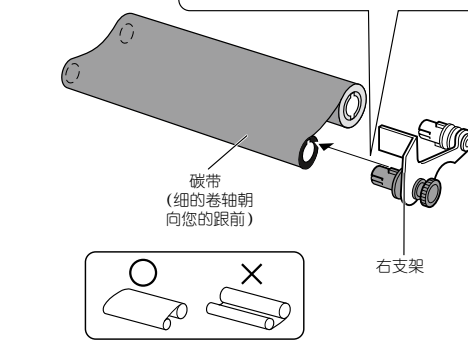
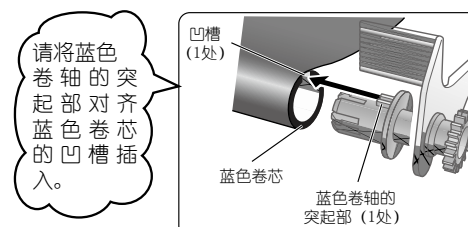

## 设置记录纸

(2) 请将剩下的三个白色的卷轴的突起部对齐碳带卷芯的凹槽后完全插入。

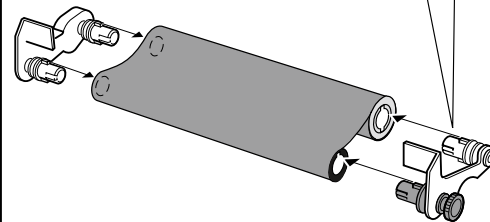
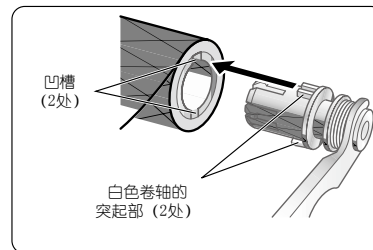

3 请用手握住左右支架的把手，将碳带安装在传真机中。

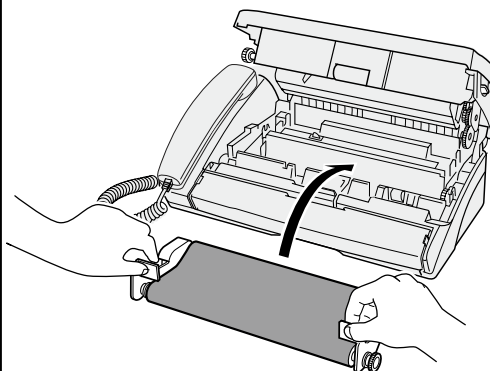

4 将蓝色的齿轮往您的跟前旋转，将碳带绷紧。

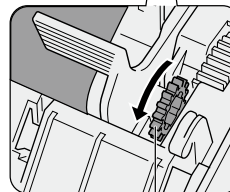
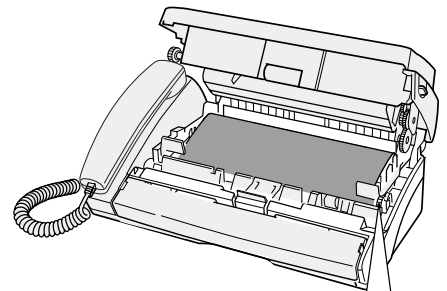

蓝色齿轮

5 关闭操作面板。

按着操作面板两侧关闭操作面板，直到听到“咔嚓”一声为止。显示屏显示[请稍候!]，马达稍微转动后，碳带就设置好了。如果面板未关好，显示屏显示[盖正开着!]。

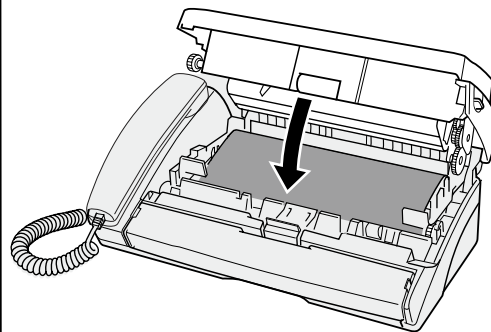

使用前

安装碳带

使用前

设置记录纸



### 追加记录纸：

1. 将记录纸盖往您的跟前放倒。
2. 将记录纸防尘罩提起卸下。
3. 请将剩余的记录纸取出，与追加的纸张叠在一起后重新放入。  
\*如果在打印过程中追加记录纸，有可能造成故障。
4. 安装好防尘罩。
5. 放回记录纸盖。

### 如果在打印过程中纸张用完：

显示屏会显示[请设置记录纸]，追加了记录纸之后，按 [开始/复印]键，继续打印。

### 记录纸堵塞时，请按第64页的步骤操作。



### 请勿使用有如下问题的记录纸：

- 边缘弯折或有折痕的记录纸。
- 有破损的记录纸。
- \*如果在曾经使用过的记录纸背面打印之前，请首先将记录纸展平。

### 关于记录纸的使用：

- 打印过程中，请勿牵拉记录纸，否则，有可能造成故障。
- 在设置记录纸时，请务必叠放整齐。否则，记录纸有可能不能正常输送。
- 请使用本公司推荐使用的记录纸（第3页）。如果使用非指定的记录纸，有可能造成打印颜色变浅，或者不能放置50张纸，造成传真机的故障。
- 请勿同时放置超过50张记录纸，否则，有可能造成塞纸或记录纸不能正常输送。
- 在记录纸排出口可以放置约20张打印好的记录纸。如果超过20张，请及时地取出，否则，有可能造成记录纸堵塞。

1 将记录纸盖往您的跟前放倒。

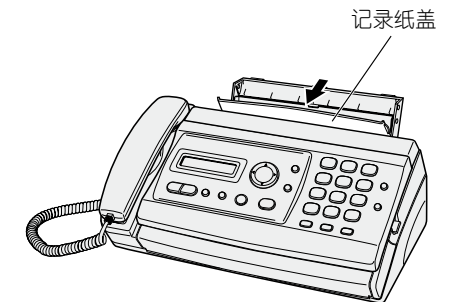

2 安装记录纸托架。

请分别将记录纸托架的两侧的突起部分插入主机的两孔中。

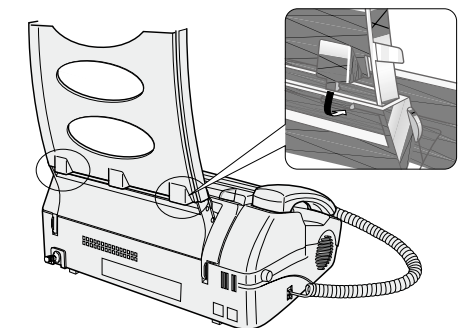

# 主菜单的内容

## 3 放入记录纸。

请将记录纸的打印面朝下放入。

- (1) 按右图所示，将记录纸打散。
- (2) 将记录纸从上方放入。
- (3) 将记录纸放倒在记录纸托架上。

\*在设置记录纸时，请务必叠放整齐。否则，记录纸有可能不能正常输送。

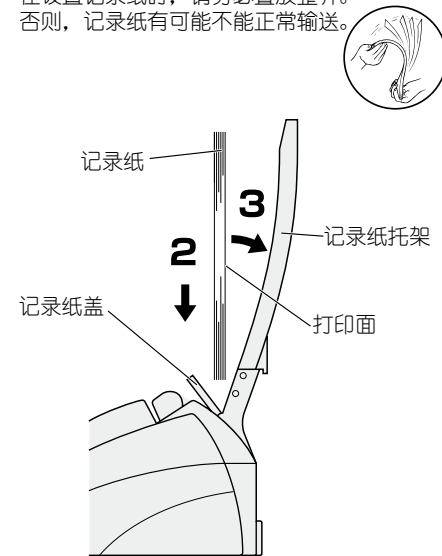

## 4 安装记录纸托架罩。



## 5 将记录纸盖放回原位。

请务必把记录纸盖放回原位。  
\*如果没有把记录纸盖放回原位，打印后的记录纸会抵在记录纸盖上，造成记录纸堵塞。



使用前

设置记录纸

使用前

主菜单的内容

该传真机可以进行各种功能的设置。

\*按  [主菜单] 键后，按  [电话簿] 键时所显示的功能如下：

显示屏的显示	功能内容	初始化的设置	参照页码
1: 设置精细度?	设置扫描原稿的精细度	标准	34
2: 设置铃声?	设置铃声的种类	标准	24
3: 查询接收?	设置主动从对方的传真机接收传真	---	45
4: 定时传送?	设置定时向对方发送传真	---	39
5: 设置机器?	设置机器的功能 (按[主菜单]键转到子菜单)	---	-
1: 设置时间?	设置日期和时间	---	20
2: 输入本机名称?	输入本机的英文名称和电话号码	---	21
3: 功能开关?	通过参数改变来设置传真机的功能	---	50
4: 管理报告?	设置打印管理报告	开启	47
5: IP号码设置?	设置要使用的IP号码	---	31
6: 清除内存数据?	全部初始化内存中的数据	---	46

## 设置日期和时间

在使用之前，请首先设置日期和时间。

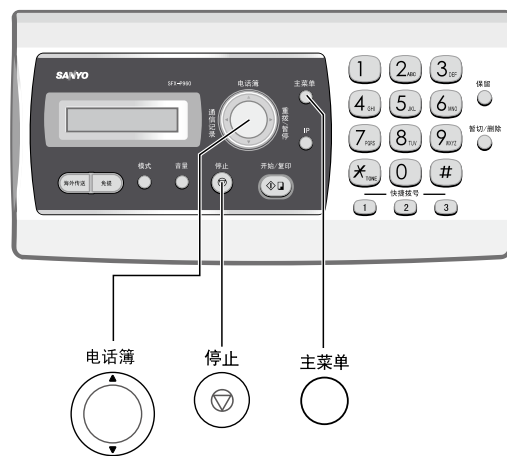

### 备忘录

#### ●输入错误时:

请按 键，将光标移动到错误字符的位置，输入正确的字符。

#### ●输入的形式:

- 年份输入最后两位。
- 月日输入日两位、月两位。  
(例如: 7月8日)  
用数字键输入[0][7][0][8]。
- 时刻以24小时制输入。  
(例如: 下午3时5分)  
用数字键输入[1][5][0][5]。

### 通知栏

●内置的时钟仅供参考，如果发生误差，请重新设置。

**1** 按 [主菜单]键。

1:设置精细度?

---

**2** 按 [电话簿]键，选择 [5: 设置机器? ]。

5:设置机器?

---

**3** 按 [主菜单]键。

1:设置时间?

---

**4** 按 [主菜单]键。

'07 05月04日12:00

---

**5** 用数字键输入日期和时间  
(例如:输入2008年12月24日下午3时26分)  
按数字键输入[0][8][1][2][2][4][1][5][2][6]。

'08 12月24日15:26

---

**6** 按 [主菜单]键后，按 [停止]键返回待机。

使用前

设置日期和时间

## 设置本机名称

您可以将您的英文名称和电话号码设置在该传真机上。在设置之后，每次传送时，可以在对方的传真上打印上您的名称(参考第52页功能开关一览表中的“[20]标题打印”)。

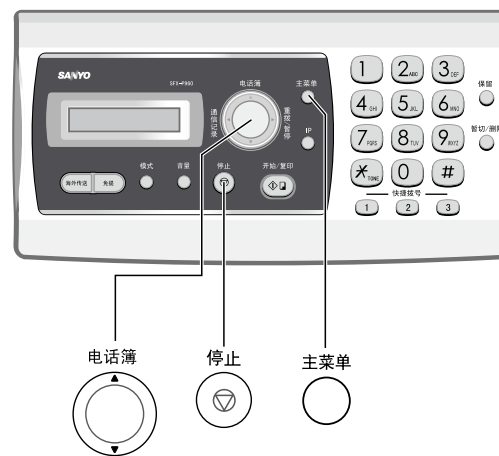

### 备忘录

#### ●在电话号码中输入字符“-”，“+”:

在输入电话号码时，为了使电话号码更好看，可以按 [保留]键选择输入字符“-”，如果在输入的本机号码前面按 [保留]键时，就可以添加国际标识“+”。

#### ●输入发生错误时:

在步骤6或者8中按 [上]、[下]键，将光标移动到错误字符的位置，按 [暂切/删除]键删除后，重新输入正确的字符。

#### ●要删除已经输入的名称和电话号码:

- 按步骤 **1** - **5** 操作。
- 按 [暂切/删除]键几次后清除名称，再按 [主菜单]键。
- 按 [暂切/删除]键几次后清除电话号码，再按 [主菜单]键。
- 按 [停止]键。

**1** 按 [主菜单]键。

1:设置精细度?

---

**2** 按 [电话簿]键，选择 [5: 设置机器? ]。

5:设置机器?

---

**3** 按 [主菜单]键。

1:设置时间?

---

**4** 按 [电话簿]键，选择 [2: 输入本机名称? ]。

2:输入本机名称?

---

**5** 按 [主菜单]键。

本机英文名称?

---

**6** 请输入您的名称(参考第22页)。最多可以输入24个字符。

SANYO

---

**7** 按 [主菜单]键。

本机电话号码?

---

**8** 用数字键输入您的电话号码。最多可以输入20个字符。

555-888-999\_

---

**9** 按 [主菜单]键后，按 [停止]键返回待机。

使用前

设置本机名称

# 文字输入方法

## 英文的输入方法

在设置本机名称、设置电话簿时，用传真机的数字键，可以输入英文字母、数字、记号（参考备忘录的文字输入表）。  
在输入英文时，反复按数字键，字符按照备忘录的文字输入表中的顺序切换。

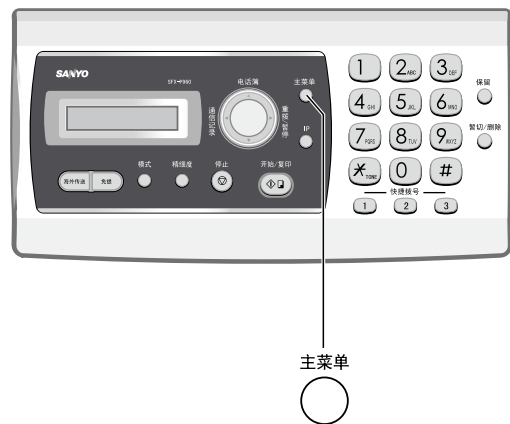

1 当输入文字时（参考21、27页），反复按数字键选择字符。

例如：输入SANYO的“S”，请按数字键[7]4次。



2 请按照文字输入表，输入其它文字。



3 按 [主菜单] 键完成设置。



通知栏

●如果设置的操作停顿超过1分钟以上，那么，在不保存输入内容的情况下，恢复到显示日期和时间的状态。



备忘录

### ●文字输入表

键名称	字符切换顺序
1	&' ( ) , - . → 1
2 <sup>ABC</sup>	ABC → abc → 2
3 <sup>DEF</sup>	DEF → def → 3
4 <sup>GHI</sup>	GHI → ghi → 4
5 <sup>JKL</sup>	JKL → jkl → 5
6 <sup>MNO</sup>	MNO → mno → 6
7 <sup>PQRS</sup>	PQRS → pqrs → 7
8 <sup>TUV</sup>	TUV → tuv → 8
9 <sup>WXYZ</sup>	WXYZ → wxyz → 9
0	空格 → 0
*	*
#	#

### ●输入发生错误时：

请使用 [暂切/删除] 键，将光标移动到错误的位置上，按 [暂切/删除] 键清除。

### ●要输入[']或[.]时：

<要输入[']时>  
请按 [1] [1] 键2次。  
<要输入[.]时>  
请按 [1] [1] 键7次。

### ●要在两个字符之间插入一个空格：

请按 [0] [0] 键1次。

### ●继续输入在同一按键上的文字时：

请将光标向右移动之后，继续输入。

<例如：输入AB>

1. 按 [2] [2] 键。
2. 按 [上] 键（向右移动）。
3. 按 [2] [2] 键两次。

### ●要删除已经输入的文字：

请按 [暂切/删除] 键，逐个删除字符。

使用前

英文输入的方法

使用前

中文的输入方法

## 中文的输入方法

在设置电话簿时，您还可以为号码设定一个中文名称，该传真机的汉字输入采用的是GB2312字体编码对应输入的方法。



1 进入汉字输入模式（参考第27页）。



2 利用汉字代码表（参考第68页）的代码输入。

例如：输入“北”的代码“B1B1”，请按[2]键2次+数字键[1]+[2]键2次+数字键[1]。



3 按 [主菜单] 键完成输入。



4 重复步骤2-3输入其它的汉字。



5 按 [主菜单] 键完成输入。



通知栏

●如果设置的操作停顿超过1分钟以上，那么，在不保存输入内容的情况下，恢复到显示日期和时间的状态。



备忘录

### ●按键对应的功能

按键	功能
2 <sup>ABC</sup>	输入代码[2][A][B][C]。
3 <sup>DEF</sup>	输入代码[3][D][E][F]。
0 <sup>0</sup> 、1 <sup>1</sup> 、4 <sup>4</sup> - 9 <sup>9</sup>	输入代码[0]、[1]和[4]-[9]。
*	输入代码时，在输入位置向前翻阅代码。
#	输入代码时，在输入位置向后翻阅代码。
[暂切/删除]	删除输入的代码或汉字。
[光标]	移动光标。
[主菜单]	确认输入的汉字。

### ●GB2312汉字代码表的使用：

在文字输入时需要输入其对应的行代码和列代码组成的输入代码。（请参考68页的汉字代码表）

行代码	列代码
:code: ;+0,+1,+2,+3,+4,+5,+6,+7,+8,+9,+A,+B,+C,+D,+E,+F,+G,+H,+I,+J,+K,+L,+M,+N,+O,+P,+Q,+R,+S,+T,+U,+V,+W,+X,+Y,+Z,+[,+],+`,+~,+_,+`,+~,+_,+`,+~,+_	
:B1A0:	薄 雹 堡 堡 堡 宝 抱 报 暴 豹 鲍 爆 杯 碑 悲
:B1B0:	卑 北 裴 背 贝 倍 狈 备 惫 被 奔 笨 本 笨 笨
:B1C0:	崩 绷 甬 泵 蹦 迸 逼 鼻 比 鄙 笔 彼 碧 蓖 蔽 毕
:B1D0:	毙 毙 币 此 痹 闭 敝 弊 必 辟 壁 臂 避 陛 鞭 边
:B1E0:	编 贬 扁 便 变 下 辨 辩 辨 遍 标 彪 彪 表 鳖 憋
:B1F0:	别 瘠 彬 斌 濒 滨 宾 拔 兵 冰 柄 丙 秉 饼 炳

行代码

### ●汉字输入模式的界面：

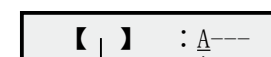

输入文字 代码登录

### ●当输入的两个代码在同一按键上时：

要用 [上] 或 [下]（电话簿）键移动光标到下一输入位置后再输入。

### ●采用查询的方式输入汉字：

当输入代码后，按 \* 键或 # 键，可以按代码排列的顺序前后滚动来翻阅代码，选择要输入的汉字。

### ●输入发生错误时：

按 [暂切/删除] 键删除。

# 设置电话

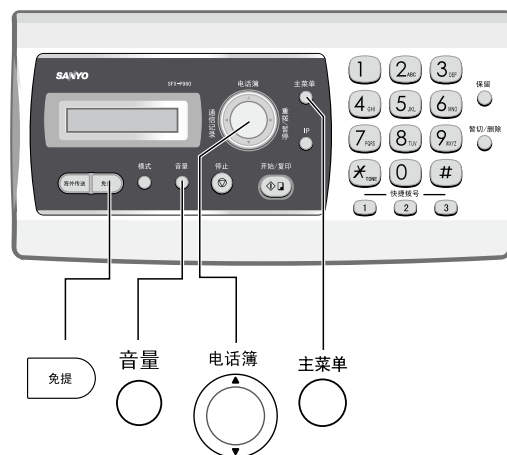

## 备忘录

### ● 振铃音量可以分四段调节：

关闭：[关闭]

小：■

中：■■■

大：■■■■

在出厂前，设置在中段的状态。

### ● 扬声器音量可以分三段进行调节。

小：■

中：■■■

大：■■■■

在出厂前，设置在中段的状态。

### ● 关于振铃音的类型：

振铃音的类型或曲名
低音
标准
高音
音乐1 (准则)
音乐2 (钢琴演奏K545第1乐章)
音乐3 (华丽大圆舞曲)

## 调节振铃音量

- 1 在不提起话筒的状态下，按音量 [音量] 键。

铃声音量 ■■■

- 2 反复按 [音量] 键调节音量。

这时，传真机按变更后的音量响起振铃。  
\*选择[关闭]时，关闭振铃音。

## 调节扬声器音量

- 1 在按下 [免提] 键后，按音量 [音量] 键。

喇叭音量 ■■■

- 2 反复按 [音量] 键调节音量。

## 改变振铃音类型

- 1 按 [主菜单] 键。

1：设置精细度？

- 2 按 [电话簿] 键，选择 [2：设置铃声？]。

2：设置铃声？

- 3 按 [主菜单] 键。

铃声：标准

- 4 按 [电话簿] 键，选择铃声类型。

例如：选择[音乐2]时。

铃声：音乐2

- 5 按 [主菜单] 键。

# 使用电话

## 拨打电话

电话

电话

设置电话

拨打电话

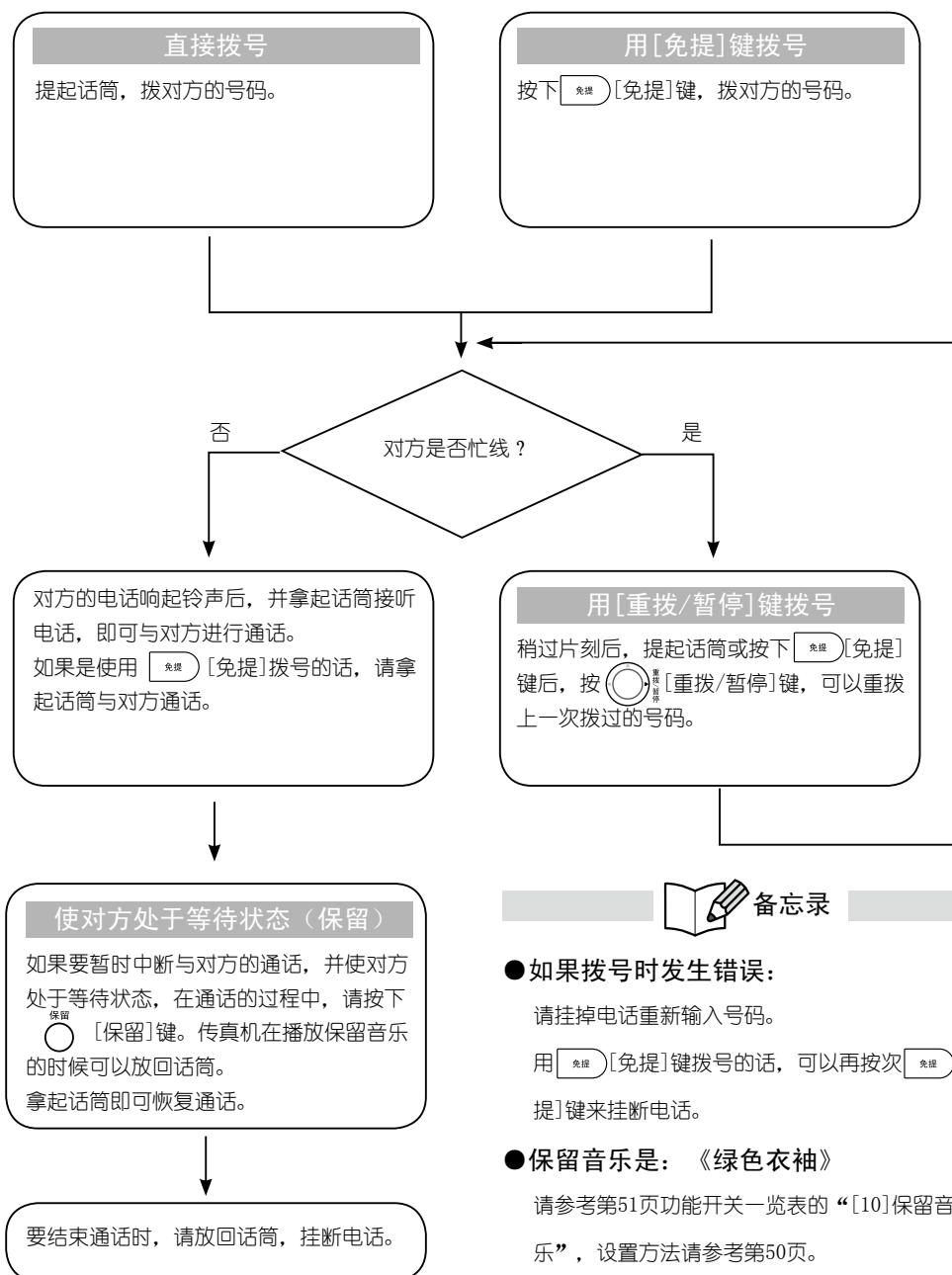

## 备忘录

### ● 如果拨号时发生错误：

请挂掉电话重新输入号码。

用 [免提] 键拨号的话，可以再按次 [免提] 键来挂断电话。

### ● 保留音乐是：《绿色衣袖》

请参考第51页功能开关一览表的“[10]保留音乐”，设置方法请参考第50页。

### ● 在有内部交换机的情况下使用电话时：

拨外线时要在号码前加[0]或[9]的外线识别号。

### ● 在保留状态下，如果放回话筒后超过5分钟不恢复通话，通话将被自动切断。

## 设置电话簿

### 接听电话

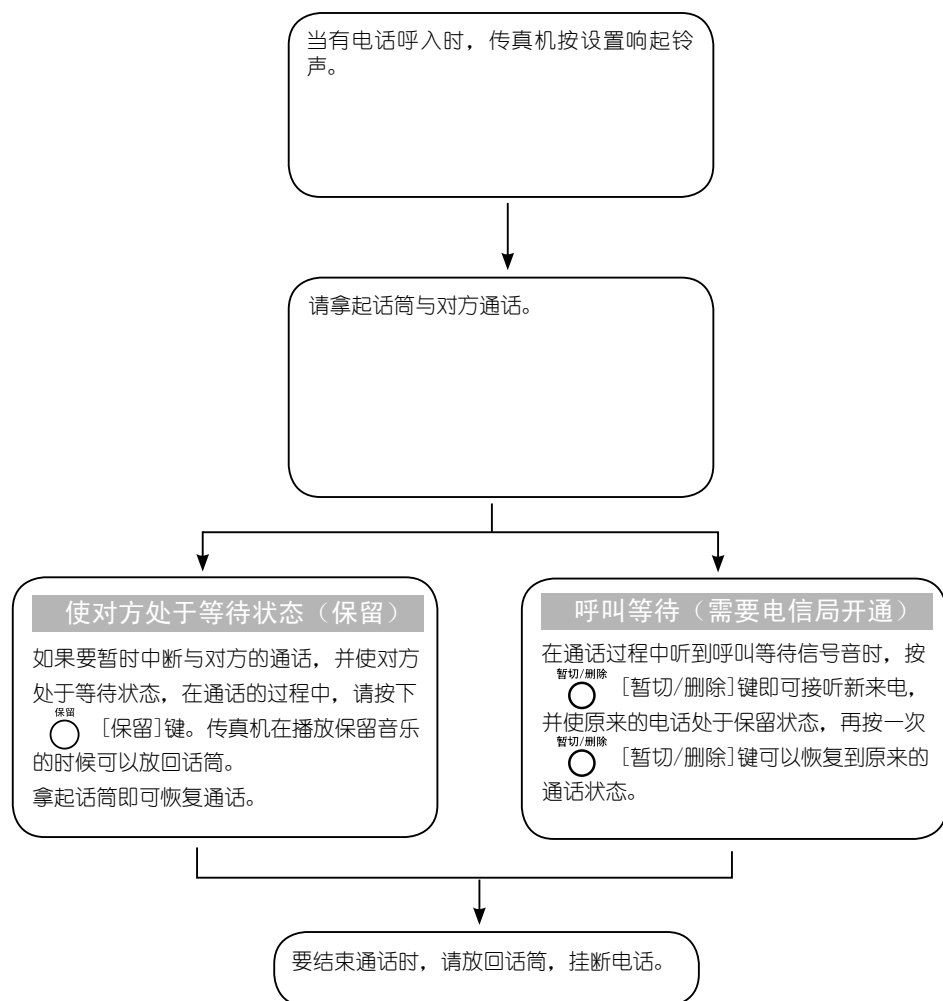

### 备忘录

- 在接听电话过程中听到传真信号音时：  
按 [开始]键，放回话筒，开始接收传真。
- 要调节振铃音量，请按第24页的内容进行调节。
- 要变更振铃音类型，请按第24页的内容进行变更。
- 关于振铃音的次数（时间）：  
因设置的接收模式不同，振铃音的次数（时间）也不同，请参考第41-43页的内容。
- 当在传真机接电话分机时：  
传真机在电话使用中或处于摘机状态，电话分机将不能使用。  
电话分机在拨打、接听电话处于通话状态下时，提起传真机话筒，通话状态由分机转移到传真机。
- 在有内部交换机的情况下使用电话时：  
在通话过程中，按 [暂切/删除]键，再拨内部电话分机号，可以将电话转移过去。
- 在保留状态下，如果放回话筒后超过5分钟不恢复通话，通话将被自动切断。

电话 电话

接听电话

设置电话簿

将经常使用的电话号码存储在电话簿中，就可以简单地拨打电话。电话簿可以存储97个电话簿信息，并且可以方便、快速地查找已存储的电话簿信息，非常方便。

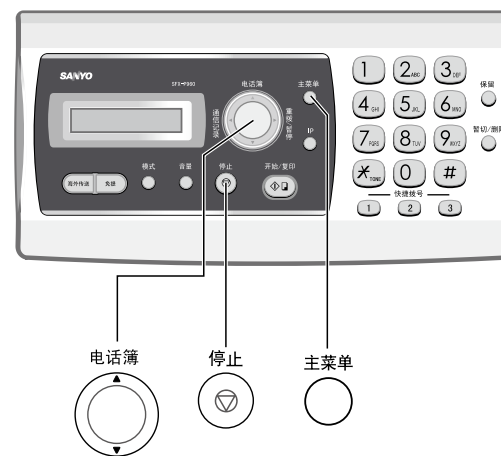

- 按 [电话簿]键进入设置电话簿模式。

电话簿中没记录时显示：  
(请按 [主菜单]键后从第4步开始)

追加新记录吗?

电话簿中有记录时显示：

GUANGZHOU

- 按 [主菜单]键。

用首字符检索?

- 按 [电话簿]键选择[追加新记录吗? ]。

追加新记录吗?

- 按 [主菜单]键设置对方名称。

对方中文名称?

- 参考23页步骤①-④设置中文名称：(最多8个汉字)  
例如：输入“北京”时，

北京

- 按 [主菜单]键进入输入英文名称。  
参考22页步骤①-②设置英文名称：(最多16个字符)  
例如：输入“SANYO”。

SANYO

- 按 [主菜单]键。

对方的电话号码?

- 用数字键输入电话号码。  
最多输入32个字符。

555-888-999\_

- 按 [主菜单]键。  
(在开启了来电显示功能时)

- 设置指定传呼(请参考第58页的内容)  
用 [电话簿]键选择：“关闭”、“传真”、“电话”。选择后按 [主菜单]键。

指定传呼：电话

- 设置来电识别音  
\*在使用来电显示服务时，可以设置通过振铃音来辨别来电者的功能(请按第57页的步骤进行操作)。

来电识别音：普通

- 按 [主菜单]键。

速拨号码：\_ ?

- 用数字键输入00-96的速拨号码。  
如果输入的号码重复，传真机提示[已使用过!]，请重新输入。

速拨号码：01?

- 按 [主菜单]键，按 [停止]键返回待机状态。



备忘录

## ●关于输入号码

\*输入电话号码时发生错误:

在输入电话号码时, 请按 [电话簿] 键, 将光标移动到错误的字符上, 然后, 输入正确的字符。

\*要在电话号码中插入“;”表示暂停时间:

按 [重拨/暂停] 键。每按一次插入一个约3秒的暂停。“;”(暂停时间)将作为一个字符处理。(请参考第51页功能开关一览表于“[01]暂停时间”的内容, 设置方法请参考第50页)。

\*要在电话号码中插入字符“-”:

可以按 [保留] 键选择输入字符“-”。字符“-”作为一个字符处理。

## ●变更电话簿内容

1. 选择电话簿信息 (请参考第29页)。
2. 按 [主菜单] 键。
3. 按 [电话簿] 键选择[修改?]
4. 按 [主菜单] 键 (请参考第27页步骤 4 输入中、英文名称的内容)。
5. 按 [主菜单] 键。
6. 输入电话号码的内容, 按 [主菜单] 键。
7. 按 [主菜单] 键。  
\*如果已经使用来电显示服务, 可以设置通过振铃音来辨别来电者的功能 (请参考第57页)。
8. 按 [主菜单] 键, 用数字键输入00-96的速拨号码。
9. 按 [主菜单] 键, 按 [停止] 键直到显示屏恢复显示时间和日期。

## ●删除电话簿内容

1. 按 [电话簿] 键, 选择电话簿信息 (请参考第29页)。
2. 按 [暂切/删除] 键。显示[删除?]
3. 按 [主菜单] 键。显示[已删除!]
4. 按 [停止] 键直到显示屏恢复显示时间和日期。

电话

设置电话簿

电话

使用电话簿拨打电话

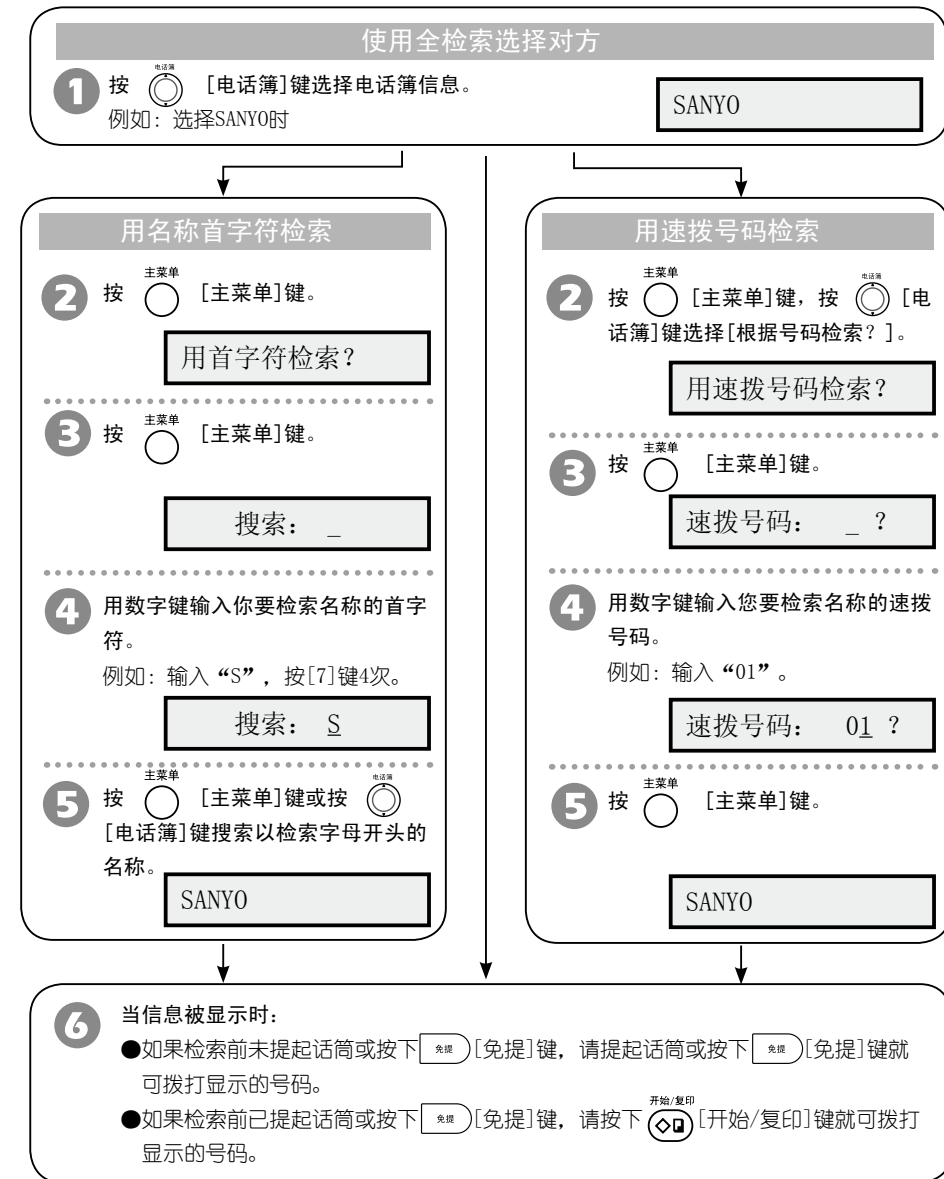

备忘录

## ●要停止操作:

请按 [停止] 键。

- 在检索到电话号码后, 可以反复按 [#] 键查看信息, 显示信息按[中文名称] → [英文名称] → [电话号码] 的顺序切换。



## 设置快捷拨号

该传真机在操作面板上有三个快捷拨号键，可以分别存储一个日常常用号码，从而实现一键拨号的快速拨号功能。

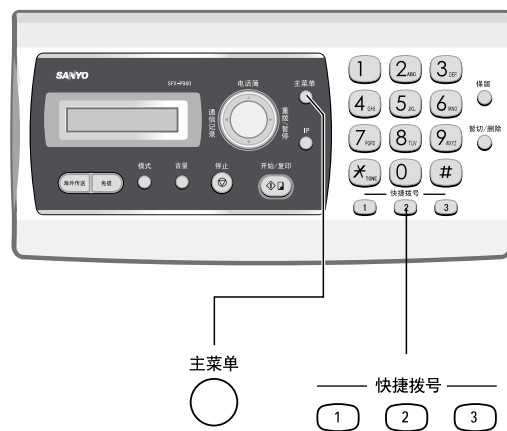

- 1 长按  $\text{①} \sim \text{③}$  [快捷拨号] 键。  
例如：按 [1] 键。

设置快捷拨号1

对方中文名称？

- 2 参考第27页步骤4-5设置名称。

- 3 参考第27页步骤6设置电话号码。

- 4 参考第27页步骤7设置指定传呼和来电识别音。

- 5 按  $\text{主菜单}$  [主菜单] 键。

快捷拨号号码为 1



备忘录

### ●关于输入号码

参考第28页相同的内容。

### ●变更快捷拨号内容

1. 长按要修改的快捷拨号键。
2. 重新按步骤2-5设置。

### ●删除快捷拨号簿内容

1. 长按要修改的快捷拨号键。
2. 按  $\text{停止}$  [停止] 键。
3. 按  $\text{主菜单}$  [主菜单] 键。

- 设置不同区域的两个相同电话号码时，请首先设置区号。

- 如果操作中断一分钟以上，传真机在不保存设置的内容的情况下，恢复到显示时间。

- 设置了快捷拨号号码后，就实现了一键拨号的功能，在提起话筒或按下  $\text{免提}$  [免提] 时，按  $\text{快捷拨号}$  [快捷拨号] 就可以拨出电话。

## 设置IP号码

通过预先存储IP号码可以在拨打电话时，直接按IP键输入设置的IP号码，也可以通过自动识别外地区号自动追加IP号码，即方便快捷又达到节省话费的目的。

电话  
电话  
设置快捷拨号  
设置IP号码

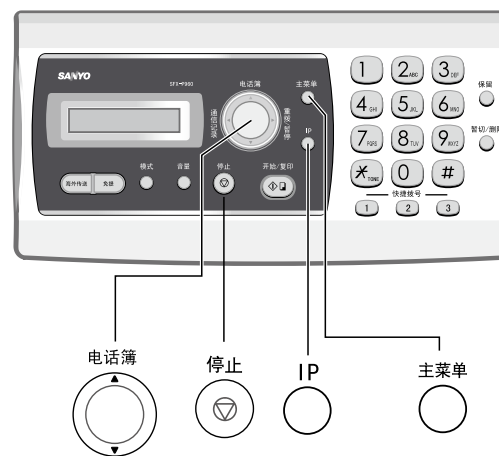

- 1 按  $\text{主菜单}$  [主菜单] 键。或者长按  $\text{IP}$  [IP] 键后从第5步的输入IP号码开始。

1: 设置精细度?

- 2 按  $\text{电话簿}$  [电话簿] 键，选择 [5: 设置机器?]

5: 设置机器?

- 3 按  $\text{主菜单}$  [主菜单] 键。

1: 设置时间?

- 4 按  $\text{电话簿}$  [电话簿] 键，选择 [5: IP号码设置?]

5: IP号码设置?

- 5 按  $\text{主菜单}$  [主菜单] 键，用数字键输入IP号码。  
例如：输入“17909”（最多可以存储40位号码）。

17909\_

- 6 按  $\text{主菜单}$  [主菜单] 键。  
用  $\text{电话簿}$  [电话簿] 键，选择 [自动添加] 为“开启”或“关闭”状态。  
例如：选择“开启”（初始设定）。

自动添加：开启

- 7 按  $\text{主菜单}$  [主菜单] 保存IP号码，响起提示音后退出设置。请按  $\text{停止}$  [停止] 键返回待机状态。



备忘录

- 设置IP号码的时候要在两个数间输入 [; ]（暂停）符号请按  $\text{重拨/暂停}$  [重拨/暂停] 键。
- 设置IP号码的时候要在两个数间输入 [-] 符号请按  $\text{保留}$  [保留] 键。
- 要变更设置的IP号码请在步骤 5 时，用  $\text{电话簿}$  [电话簿] 将光标移到要修改的字符处重新输入。
- 要删除设置的IP号码请在步骤 5 时，按  $\text{暂切/删除}$  [暂切/删除] 键逐个删除字符后，按  $\text{主菜单}$  [主菜单] 键保存。
- 在删除了IP号码后，[自动添加]将自动设置到“关闭”状态。

## 手动添加IP号码

1 按  [IP] 键。

i

2 输入电话号码。

用数字键直接输入电话号码。

用电话簿输入电话号码 (参考29页)

用[通信记录]键输入电话号码 (参考55页)

例如: 用电话簿选择“SANYO”。

SANYO



3 提起话筒或按下  [免提] 键开始拨号。

显示的号码闪烁5次, 表示输入的号码追加了IP号码后开始拨号。

SANYO



### 备忘录

- 如果没有设置IP号码在按  [IP] 键时传真机会响起约4秒的警告音, 并显示: [IP号码未登记!]
- IP号码被设置后, 在设置电话簿或快捷拨号时 (参考第29, 30页), 在输入电话号码的步骤中, 按  [IP] 键可以输入i (代表IP号码)。
- 在同一号码中IP号码被限制添加一次, 并以最先出现的位置优先, 而且在没有手动添加IP的时候才会进行自动添加判断。IP号码添加的几种情况:  
输入[0i1234567]  $\xrightarrow{\text{手动}}$  [0179091234567]

## 自动添加IP号码

1 当自动添加功能设置为“开启”的时候, 传真机能自动识别[0]和[90]开头的号码, 并会自动的在“0”前或“9”和“0”之间追加IP号码。输入电话号码。

用数字键直接输入电话号码。

用电话簿输入电话号码 (参考29页)

用[通信记录]键输入电话号码 (参考55页)

例如: 用数字键输入“0201234567”。

02012345678

2 提起话筒或按下  [免提] 键开始拨号。

显示的号码闪烁5次, 表示输入的号码追加了IP号码后开始拨号。

02012345678

- 在删除了IP号码后, [自动添加]将自动设置到“关闭”状态。
- 传真机的自动添加IP识别是以电话号码的使用特征来作判断, 使用内部电话拨打外线时拨[9], 外地电话的区号都以[0]开头, 所以传真机会自动在[0]之前或[9]和[0]之间添加IP号码, 其他情况下就需要您手动添加IP。  
输入[9i]选择[i01234567]  $\xrightarrow{\text{手动}}$  [91790901234567]  
输入[01234567]  $\xrightarrow{\text{自动添加}}$  [1790901234567]  
输入[9]、选择[01234567]  $\xrightarrow{\text{自动添加}}$  [91790901234567]

## 原稿的设置方法

电话

使用IP键拨号

复印

原稿的设置方法

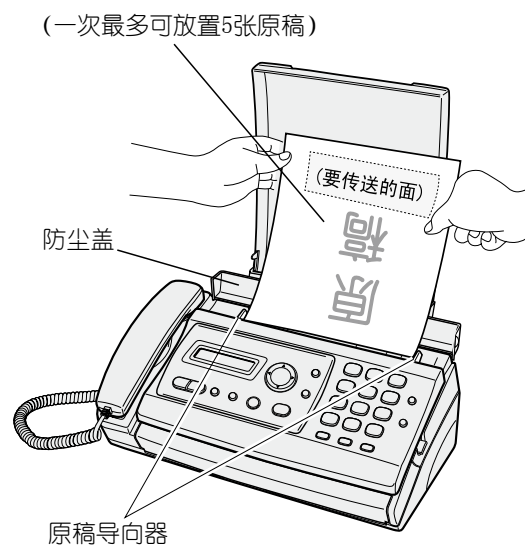

1 请先打开防尘盖, 然后将原稿导向器的宽度调整到原稿的宽度。

原稿宽度应在A5到A4范围内 (见第34页)。

如果不将原稿导向器的宽度调整到原稿的宽度, 那么, 就有可能出现文字内容丢失和文字歪斜。

2 请将要复印或传送的原稿面朝上放置。

传真机开始将原稿慢慢卷入, 这时请松手。

在原稿送入之后, 响起[哔-]的蜂鸣音。  
\*请勿强行拔出已经设置好的原稿。  
(如果强行拔出原稿, 有可能扯破原稿或造成故障。)

(要取出原稿时)  
请将右侧的开启按钮向上提起, 打开操作面板, 取出原稿。



### 备忘录

- 在设置两张以上原稿时:  
请将原稿的边缘对齐。如果要复印或传送6张以上的原稿时, 请在第1张原稿排除后, 将追加的原稿放置在其他原稿的最下面, 因为该传真机是从最上面的原稿开始复印或传送的。
- 原稿堵塞后, 请参考第63页的内容进行处理。
- 如果复印或传送的原稿文字的打印效果太浅不理想的话, 请参考第52页功能开关一览表中的“[28]对比度”, 将原稿文字的浓度设置为: [01]浅淡, 设置方法请参考第50页。

### 注意事项

- 如果在原稿上使用了墨水、浆糊、涂改液时, 请务必让其充分干燥后, 再进行设置。否则, 会造成传真机的故障。
- 在设置原稿之前, 请将回形针、订书针等东西去除, 否则, 会造成传真机的故障。



### 通知栏

- 下列原稿请首先用复印机复印之后, 再作为该传真机的原稿使用:
  - 用胶水或者透明胶带粘接的原稿。
  - 破损、皱褶、卷曲及带有折痕的原稿。
  - 热敏纸、内侧复写纸等有过化学处理的原稿。
  - 胶片纸、描图纸等透明的原稿。
  - 照片、相纸等表面非常光滑的原稿。
  - 宽度或者长度在148mm以下的原稿。
  - 薄的原稿 (厚度在0.06mm以下)。
  - 厚的原稿 (厚度在0.15mm以上)。

# 复印

请将原稿设置为第33-34页要求的原稿才可以复印。

## ●原稿的大小

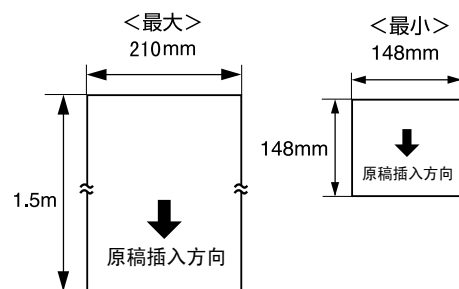

\*大于最大的原稿、或小于最小的原稿，请用复印机缩小或扩大之后，再进行传真。

## ●可读取原稿的厚度

只传送一张的场合：0.06mm-0.15mm  
 传送两张以上的场合：0.07mm-0.1mm  
 (参考：报纸的厚度为0.05mm-0.15mm，明信片为0.23mm) 薄的原稿(0.06mm以下)和厚的原稿(0.15mm以上)，请用复印机复印之后作为原稿使用。

## ●可读取的范围

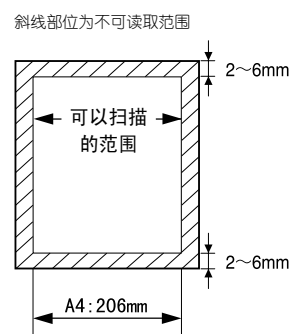

## 选择精细度

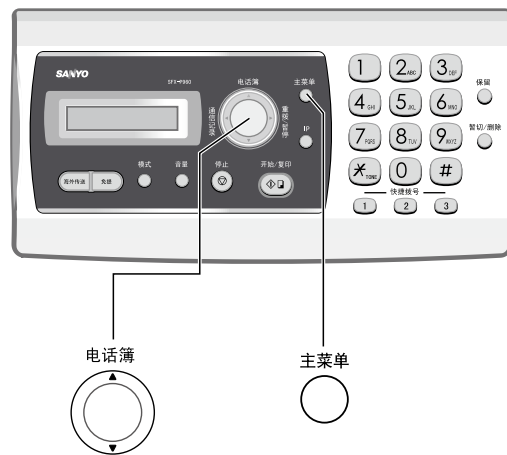

通知栏

- 在传送或复印之后，可以设置让精细度的设置恢复到某个模式，在出厂前设置在恢复回原设置状态(请参考第52页功能开关一览表关于“[27]精细度”的内容，设置方法请参考第50页)。
- 在复印时，即使设置在[标准]，该传真机也会切换到[精细]模式进行复印。
- 即使你的传真机设置在[超精细]，但如果对方的传真机没有[超精细]模式的话，该传真机也会自动设置在[精细]模式进行传送。
- 传送所需的时间按[标准]、[精细]、[超精细]、[中间色调]的顺序加长。

要想原稿的复印或传送得到好的效果，就要针对不同的内容，例如：文字的大小、是否有照片等，选择不同的精细度级别。

- 1 按 [主菜单]键2次，按 [电话簿]键选择。

显示屏按照：[标准]、[精细]、[超精细]、[中间色调]的顺序显示。

- 标准：适用于比报纸的文字大的文字原稿。
- 精细：适用于与报纸的文字一样大的文字原稿。
- 超精细：适用于比报纸的文字小的文字原稿。
- 中间色调：适用于照片、插图等有微妙浓淡的原稿。

- 2 按 [主菜单]键。

复印

复印

选择精细度

复印



备忘录

## ●复印过程中要中止复印：

请按 [停止]键。

## ●在复印的过程中有电话拨入：

提起话筒，如果来电是电话，就可以直接接听电话。如果来电是传真，请按 [停止]键中断复印，在原稿排出后，按 [开始/复印]键接收传真。

## 关于复印的注意事项

在复印方面，不是说所有的东西都是可以复印的，特别是法律、法规所规定的不能复印的东西，假如违反了，会受到惩处，所以，请遵守以下注意事项。

法律、法规规定不能复印的东西：

- 纸币、货币、政府发行的有价证券、地方债券是禁止复印的，即使是盖有“样板”印章，也是禁止复印的。
- 在国外流通的纸币、货币、证券类是禁止复印的。
- 未经政府允许复印的话，禁止复印未经使用的邮票、明信片。

复印之前要注意的东西：

- 政府发行的护照、公用机构或民间团体发行的驾驶证、许可证、身份证明文件、通行证、餐券等，最好还是不要随便地复印。
- 民间发行的有价证券(股票、支票、代币)等，除非是根据工作需要进行必要数量的复印，否则，应在政府指导下进行。

注意著作权的问题：

- 带有著作权问题的物品，如：书籍、绘画、照片、图画、地图、乐谱等作品，除非是仅限于个人、家庭或其他类似的情况下使用，否则，禁止复印。

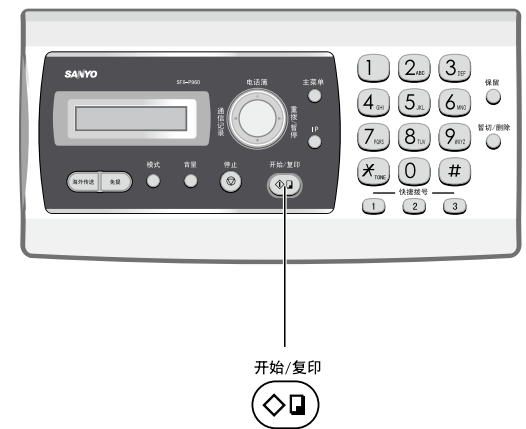

开始/复印

- 1 将原稿面朝上放入(请参照第33页)。

请将原稿导向器调整到原稿的幅度。请参考第34页的有关“精细度选择”的内容。

- 2 按 [开始/复印]键。

# 发送传真

## 自动传送

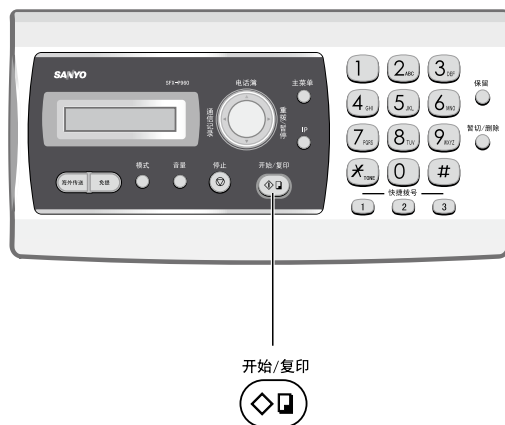

### 备忘录

- 在对方正在通信的情况下：  
如果遇到对方正在通信中，不能进行传送时，传真机在显示屏显示[等待重拨]，会自动重拨3次，每次间隔2-3分钟。可以改重拨的次数（请参考第51页功能开关一览表的“[06]自动重拨”，设置方法请参考第50页）。
- 要在传送的过程中中断传送：  
请按下[停止]键。
- 在输入的电话号码发生错误时：  
请按下[停止]键，然后重新拨号。
- 当发生通信失败时，显示屏显示[通信失败!]并响起提示音约4秒，请通过管理报告确认。  
请参考第47、48页的内容。
- 显示屏显示[电话呼叫!]时：  
对方要与您在传真后通话，请提起话筒与对方通话。
- 利用内存传送时，当[选择精细度]设置在超精细或中间色调时，原稿读取时会有可能因为数据量太大而显示[内存已满]的情况，这时请使用原稿直接传送的方法发送传真。
- 在步骤③中，长按[开始/复印]键或者[快捷拨号]键、[重拨/暂停]键后，会进入直接传送原稿。

### 1 请将原稿面朝上放入传真机（请参考第33页的内容）。

- 请将原稿导向器调整到原稿的度。
- 选择精细度（请参考第34页）。

标准

### 2 用以下方式拨号。

- 用数字键直接拨号；
- 用[电话簿]键选择对方（参考第29页）；
- 输入[00]-[96]的两位速拨号码选择对方（参考第29页）；
- 用[通信记录]键拨号（参考第55页）；
- 用[快捷拨号]键拨号（参考第30页）；
- 用[重拨/暂停]键重拨上一次的号码；  
\*按下[快捷拨号]键或者[重拨/暂停]键后将直接进入步骤③的内存传送。

0123456789

### 3 按[开始/复印]键。

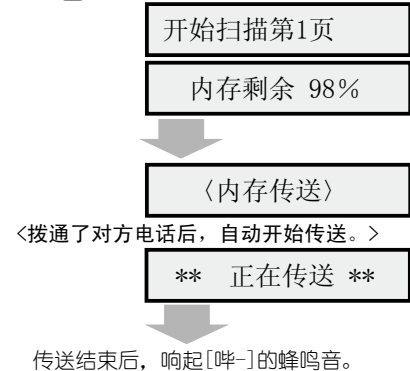

### 通知栏

- 关于传送中的显示：  
显示屏上显示对方的名称或电话号码。  
\*显示的对方的号码有可能与您拨打的电话号码不同。  
(例如：对方的电话号码只含有区号，如果对方没有设置名称，那么，显示屏上显示“G3”或者什么显示都没有。)

传真

传真

自动传送

通话后传送(手动传送)

## 通话后传送（手动传送）

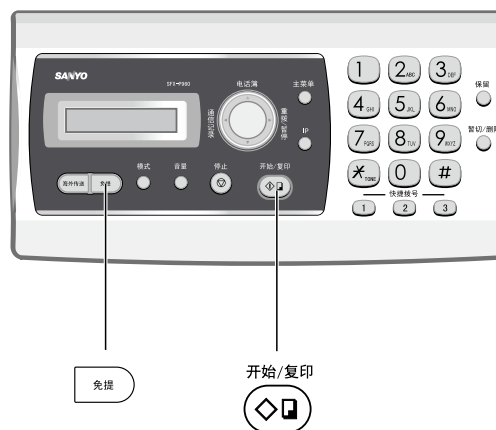

### 备忘录

- 要在传送的过程中中断传送：  
请按下[停止]键。
- 在输入的电话号码发生错误时：  
请按下[停止]键，然后重新拨号。
- 当发生通信失败时，显示屏显示[通信失败!]并响起提示音约4秒，请通过管理报告确认。  
请参考第47、48页的内容。
- 显示屏显示[电话呼叫!]时：  
对方要与您在传真后通话，请提起话筒与对方通话。
- 在步骤④中，长按[开始/复印]键后，会进入直接传送原稿。
- 关于传送中的显示：  
显示屏上显示对方的名称或电话号码。  
\*显示的对方的号码有可能与您拨打的电话号码不同。  
(例如：对方的电话号码只含有区号，如果对方没有设置名称，那么，显示屏上显示“G3”或者什么显示都没有。)

### 通知栏

### 1 请将原稿面朝上放入传真机（请参考第33页的内容）。

- 请将原稿导向器调整到原稿的度。
- 选择精细度（请参考第34页）。

标准

### 2 请提起话筒或按[免提]键向对方拨号。

- 用数字键直接拨号；
- 用[电话簿]键选择对方（参考第29页）；
- 输入[00]-[96]的两位速拨号码选择对方（参考第29页）；
- 用[快捷拨号]键拨号（参考第30页）；
- 用[通信记录]键拨号（参考第55页）；
- 用[重拨/暂停]键重拨上一次的号码。

0123456799

### 3 请在通话后告诉对方您要向他发送传真，请对方将传真机切换到传真接收的状态。

如果对方切换到传真接收状态后，您会听到传真信号音。

### 4 按[开始/复印]键，进入内存传送。

\*\* 正在传送 \*\*

### 5 请将话筒放回原处。

在传送之后，听到[哔-]的一声蜂鸣音。



## 向海外发送传真

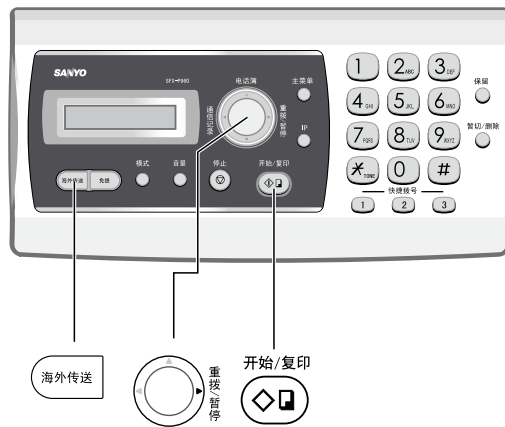

1 用 **海外传送** [海外传送] 键选择海外传送传送模式。

2 请将原稿面朝上放入传真机（请参考第33页的内容）。

→ 请将原稿导向器调整到原稿的度。

→ 选择精细度（请参考第34页）。

标准

3 拨号后发送传真。

输入国家区号、城市区号后，按 **重拨/暂停** [重拨/暂停] 键插入暂停，然后输入传真号码。

020; 123456789

再按 **开始/复印** [开始/复印] 键，将原稿扫描入内存中。

开始扫描第1页

内存剩余 98%

<内存传送>

<与对方连接后，开始传送。>

\*\* 正在传送 \*\*

传送结束后，响起[哔-]的蜂鸣音。



● 关于传送中的显示：

显示屏上显示对方的名称或电话号码。

\* 显示的对方的号码有可能与您拨打的电话号码不同。

（例如：对方的电话号码只含有区号，如果对方没有设置名称，那么，显示屏上显示“G3”或者什么显示都没有。）

传真

向海外发送传真

## 定时发送传真

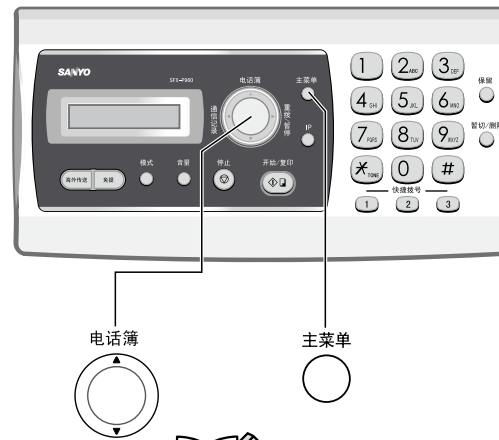

备忘录

● 定时传送时若发生线路忙，传真机会自动重拨3

次。可以设置功能开关来改变重拨次数（参考第51页功能开关一览表中的“[05]定时重拨”，设置方法请参考第50页）。

● 可以通过设置功能开关，使传真机在传送完后自动打印一份传送报告（参考第52页功能开关一览表的“[32]定时传送报告”，设置方法请参考第50页）。

● 取消定时传送。

1. 按 **主菜单** [主菜单] 键后，按 **电话簿** [电话簿] 键选择 [4: 定时传送? ]。

2. 按 **主菜单** [主菜单] 键。显示 [清除? ]

3. 按 **主菜单** [主菜单] 键

\* 如果内存传送关闭，需要按 **停止** [停止] 键退出原稿。

● 变更定时传送。

1. 按 **主菜单** [主菜单] 键后，按 **电话簿** [电话簿] 键选择 [4: 定时传送? ]。

2. 按 **主菜单** [主菜单] 键。按 **电话簿** [电话簿] 键选择 [修改? ]。

3. 按步骤 3 - 3 重新设置。

(\* 使用电话簿输入电话号码后，在步骤 3 变更发送号码时，需要按 **停止** [停止] 键清除之前的号码才可以输入新的号码。)

● 在步骤 3 提示 [请设置原稿] 时，请放置好原稿。

● 当用内存传送方式定时传送时：

由于扫描原稿时，因为数据量太大而显示 [内存已满! ]、 [已取消! ]，这时请直接使用原稿传送的方式传送。

1 请将原稿面朝上放入传真机（请参考第33页的内容）。

→ 请将原稿导向器调整到原稿的度。

→ 选择精细度（请参考第34页）。

标准

2 按 **主菜单** [主菜单] 键，按 **电话簿** [电话簿] 键选择 [4: 定时传送? ]

4: 定时传送?

3 按 **主菜单** [主菜单] 键。

开始时间 : \_

4 用数字键输入发送时间。

例如: 12: 00

开始时间 12:00

5 按 **主菜单** [主菜单] 键。

对方?

6 输入发送号码。

→ 用数字键直接拨号；

→ 用 **电话簿** [电话簿] 键选择对方（参考第29页）；

→ 用 **快捷号码** [快捷号码] 键拨号（参考第30页）；

→ 用 **通信记录** [通信记录] 键拨号（参考第55页）；

例如：用数字键输入555-666-888

555-888-999

7 按 **主菜单** [主菜单] 键。

按 **电话簿** [电话簿] 键选择是否开启内存传送模式：

[开启? ]：将原稿扫描到内存中后再传送；

[关闭? ]：直接原稿传送。

例如：选择“内存传送：开启？”

内存传送：开启?

8 按 **主菜单** [主菜单] 键。

传真机将文件扫描到内存中，进入等待传送状态。

<定时传送12: 00>和时间交替显示。



<在设定的时间与对方连接后，自动地开始传送>

在传送完成后，传真机返回待机状态。

# 接收传真

## 选择适合您的接收模式

可以选择手动模式、应答模式或自动模式接收传真，请选择适合您的传真接收方式。在出厂前，设置在手动模式。

<h3>手动模式</h3> <p>适用于接收传真的机会较少，拨入的电话比较多的场合。(第41页)</p> 	<h3>应答模式</h3> <p>适用于有外接应答设备时要接收传真的场合。(第43页)</p> 	<h3>自动模式</h3> <p>适用于接收传真的机会较多的场合。(第42页)</p> 
--	---	--



模式



## 备忘录

### ●手动模式

在手动模式，接收传真要在您应答了呼叫后才能接收传真。在您应答呼叫时，要接收传真的话，按[开始/复印]键启动传真。(参考41页)

### ●应答模式

应答模式方便您在无人时，接收传真和使用外接应答设备接收语音留言。外接应答机必须设置4次以内的振铃，并且在播放问候语6秒后，如果没有声音，传真机将切换到传真接收模式，并向对方发送传真信号音。(参考43页)

### ●自动模式

在自动模式，接收传真是自动的，不需要对传真机或连接在其上的电话机进行操作。按功能开关No. 09的设置响过铃声，传真机自动转入传真接收模式。(参考42页)

1 按  [模式] 键，切换接收模式。

反复按  [模式] 键，接收模式从 [自动]→[手动]→[应答] 模式之间切换

接收模式：自动

传真

选择适合您的接收模式

传真

在手动模式下接收传真

## 在手动模式下接收传真

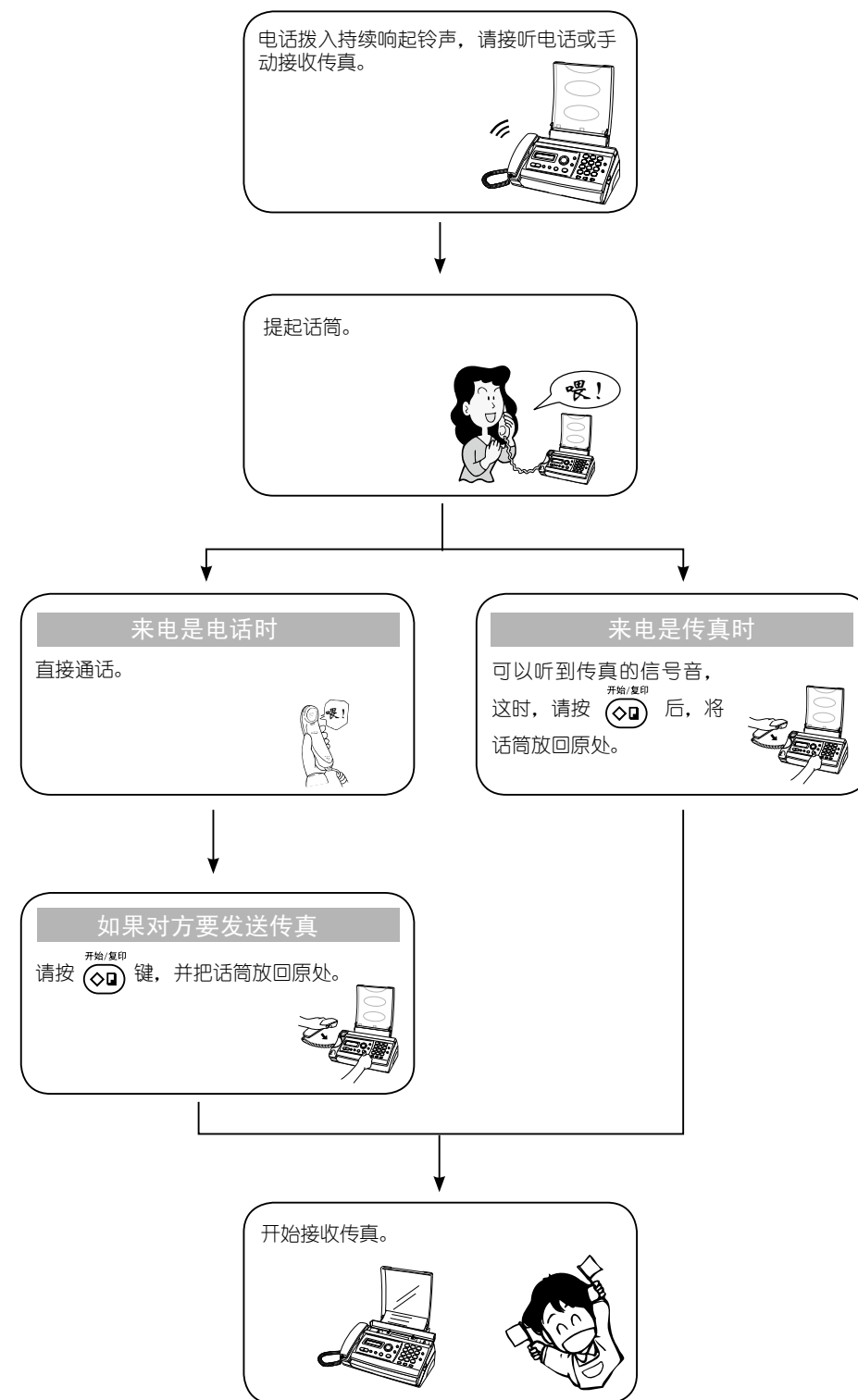

在自动模式下接收传真

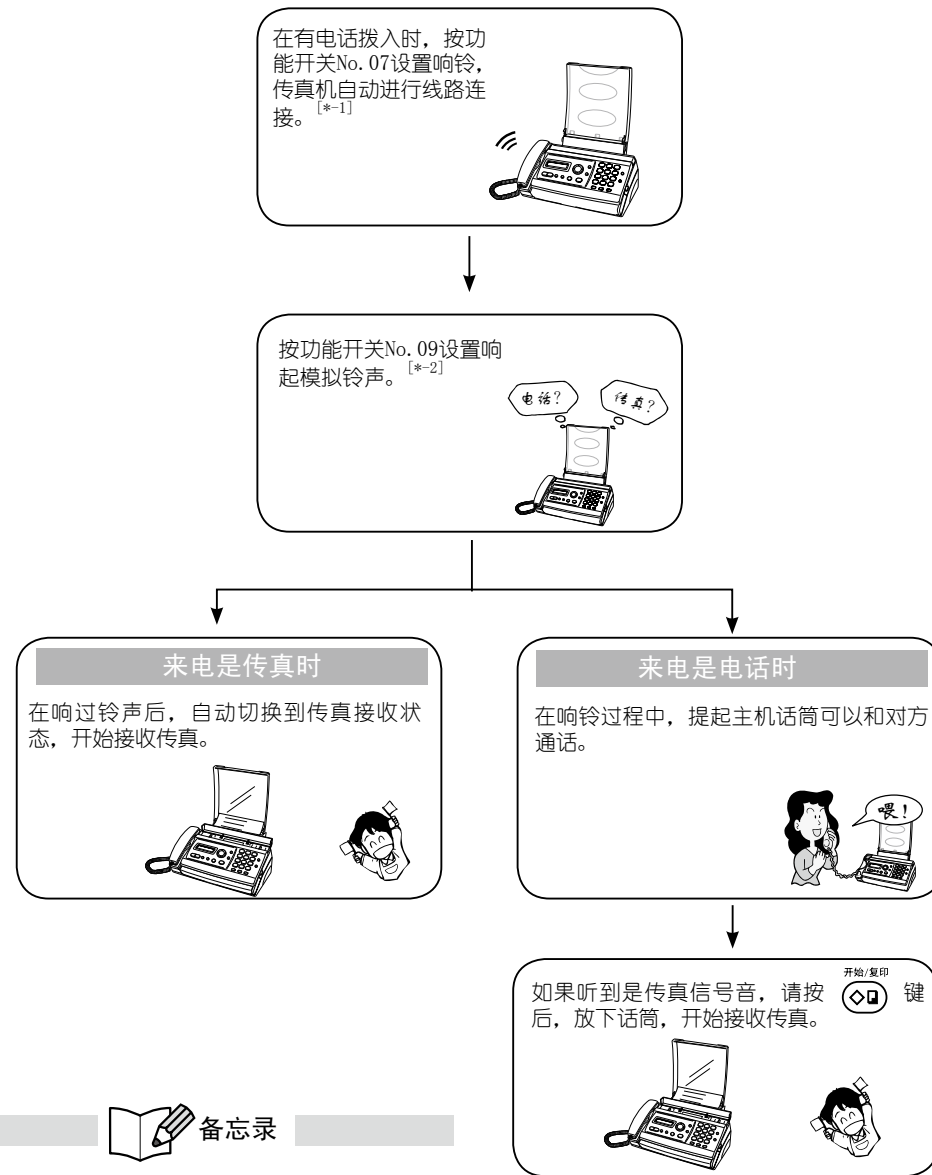

[\*-1]: 可以更改振铃音次数（时间）。在出厂前设置在No. 07（初始设定3次振铃）（请参考第51页功能开关一览表的“[07]响铃次数”，设置方法请参考第50页）。

[\*-2]: 可以更改自动切换模式振铃的次数（时间）。在出厂前设置在[关闭]（请参考第51页功能开关一览表的“[07]响铃次数”，设置方法请参考第50页）。

●在响起振铃的过程中，即使对方挂断电话，但传真机有可能会继续按设置的振铃次数振铃。

在应答模式下接收传真

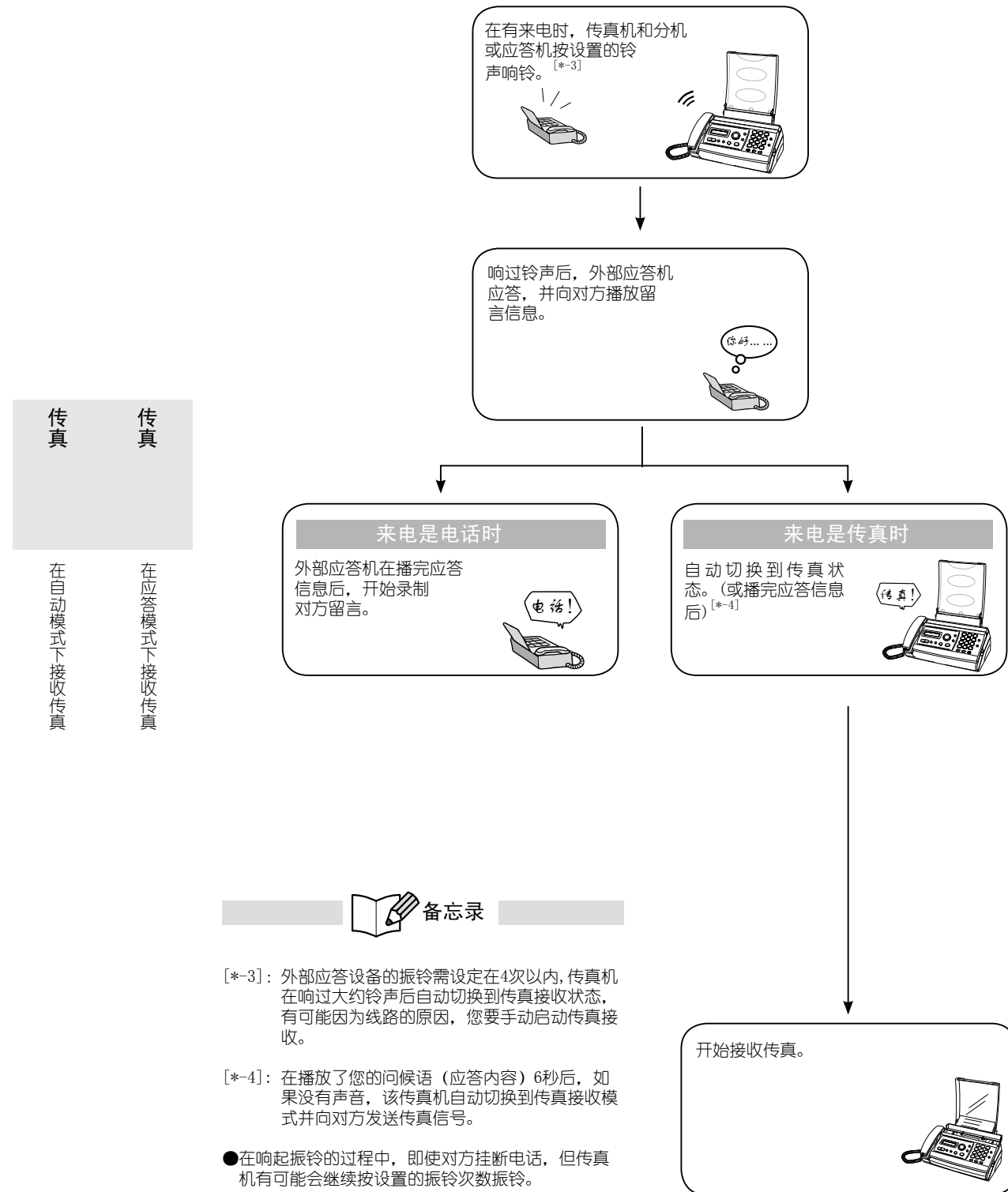

[\*-3]: 外部应答设备的振铃需设定在4次以内，传真机在响过大约铃声后自动切换到传真接收状态，有可能因为线路的原因，您要手动启动传真接收。

[\*-4]: 在播放了您的问候语（应答内容）6秒后，如果没有声音，该传真机自动切换到传真接收模式并向对方发送传真信号。

●在响起振铃的过程中，即使对方挂断电话，但传真机有可能会继续按设置的振铃次数振铃。

## 分机遥控接收

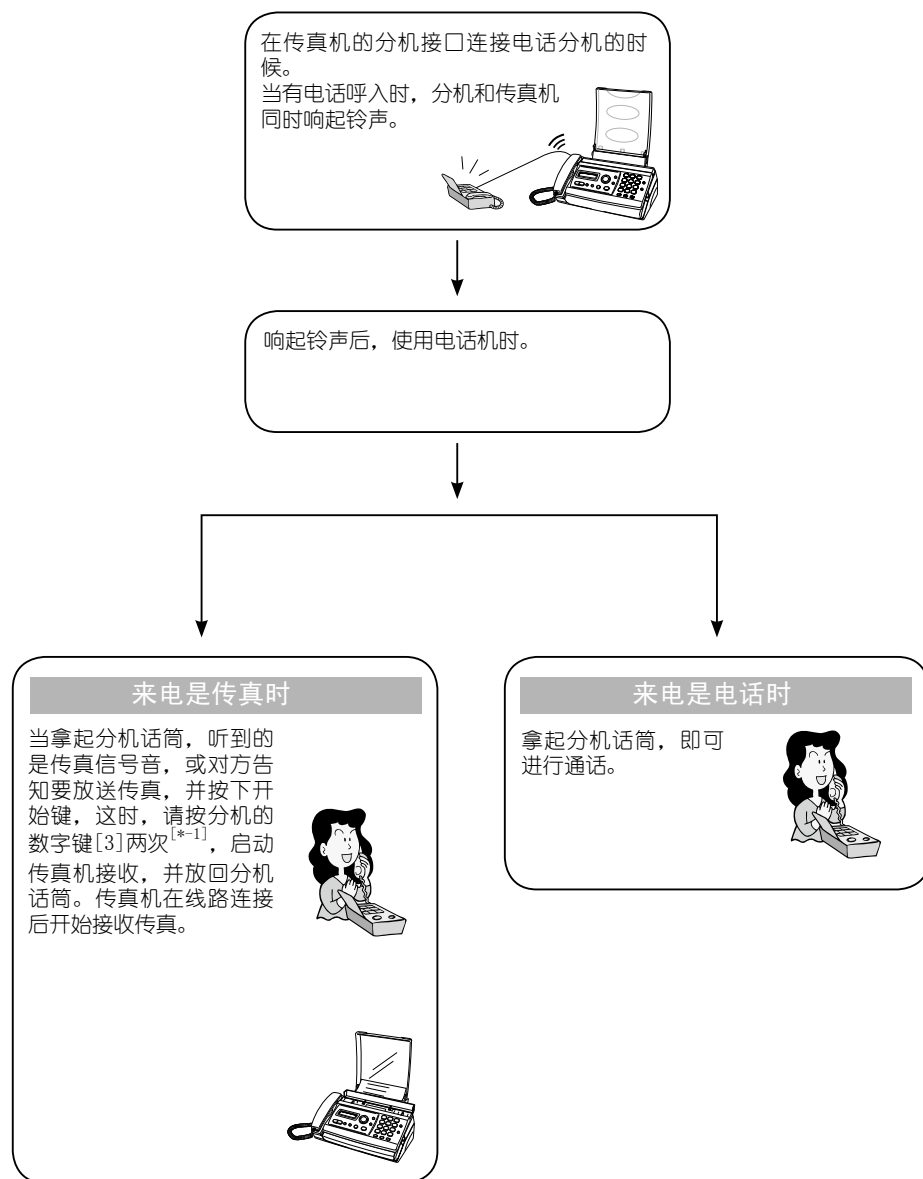

### 备忘录

[\*-1]: 遥控接收的遥控接收代码初始设定是[3]、[3]，通过设置功能开关可以改变代码(参考第51页功能开关一览表中的“[08]遥控接收”，设置方法请参考第50页)。

●在某些电话机上可能不能实现遥控接收。

## 在本机操作接收传真(查询接收)

当对方预先设置好原稿，并将传真机设置为查询传送状态后，可以操作本传真机使用查询接收功能接收该传真。

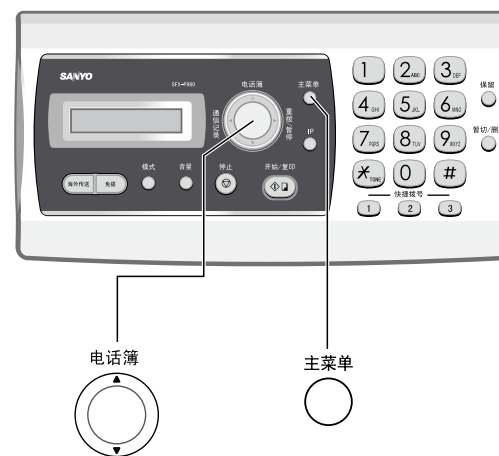

传真 传真

分机遥控接收

在本机操作接收传真(查询接收)

### 备忘录

●要在传送的过程中中断传送:

请按 [停止]键。

在输入的电话号码发生错误时:

请按 [停止]键，然后重新拨号。

当发生通信失败时，显示屏显示[通信失败!]并响起提示音约4秒，请通过管理报告确认。

请参考第47、48页的内容。

### 通知栏

●只有对方的传真机有查询传送功能时，才能进行查询接收。

●进行查询接收时，电话费用由接收方支付。

●本机没有查询传送功能。

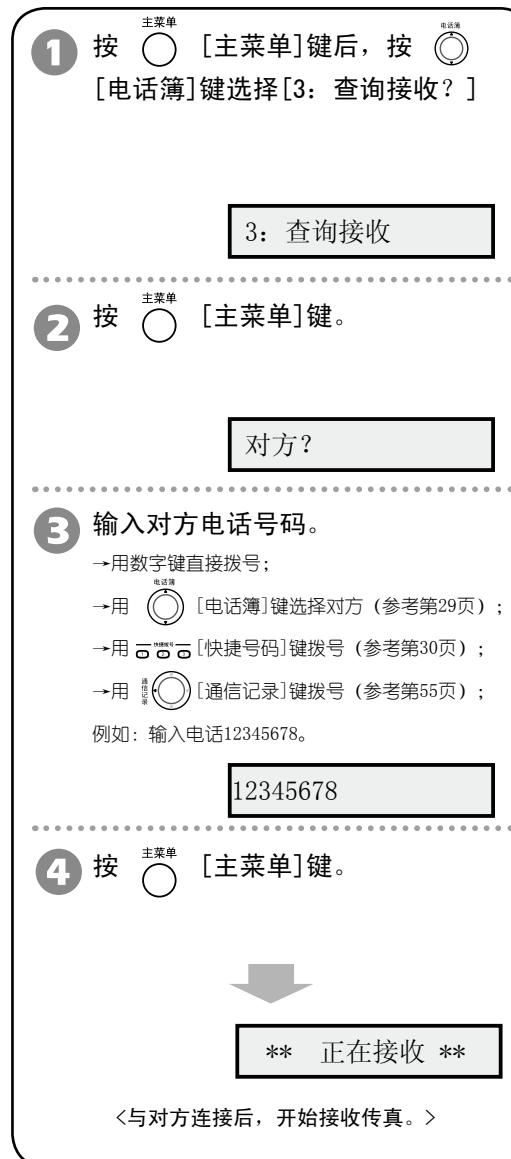





## 确认通信结果

### 内存接收

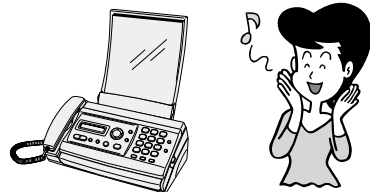

接收传真时，接收的传真内容不直接打印在记录纸上而是暂时存储在传真机的内存，然后，再打印在记录纸上，打印之后，内存中的内容自动清除。

### 备忘录

#### ●如果在接收过程中，内存用完：

如果已经放置了记录纸，将直接打印在记录纸上。如果没有放置记录纸，接收将停止，并且，显示屏上交替显示[内存已满！]和[通信失败！]。

#### ●如果内存接收后，记录纸用完：

显示屏显示[内存中有1页传真]和[请设置记录纸！]这时，请参考17页的内容设置记录纸，按  [复印/开始] 键，传真机开始打印接收内容，显示屏显示[\*\*打印接收数据\*\*]。



#### ●如果打印过程中碳带用完：

显示屏显示[无碳带！]的同时，响起[哔哔-]的声音。这时，请参考65页的内容更换碳带，然后，按  [开始/复印] 键继续打印。

#### ●要中断打印：

请按  [停止] 键。

#### ●要将没有打印的接收内容删除：

1. 按  [主菜单] 键。
2. 按  [电话簿] 键选择 [5: 设置机器?]
3. 按  [主菜单] 键。
4. 按  [电话簿] 键选择 [6: 清除内存数据?]
5. 按  [主菜单] 键2次。
6. 按  [停止] 键。

### 通知栏

●在精细度设置为[标准]状态时，使用本公司的A4尺寸标准原稿（约700个英文字的原稿），该传真机的内存可存储约30张传真。因原稿内容不同，故内存可以存储的数量也不一样。

●在接收的过程中，有可能因为内存用完而出现不能接收的情况，这时，请将第18号功能开关设置在[记录纸优先 (00)] 这样，只要放置了记录纸，不管什么时候，都可以打印在记录纸上，完全接收您的传真。（请参考51页）

●如果不是将传真接收到内存中，而直接打印到记录纸上，通信的时间可能比存储在内存时要长。另外不同的接收内容，有可能造成两张原稿打印在同一记录纸上，或者同一张传真分开两张记录纸打印。

传真

传真

内存接收

确认通信结果

在发送或接收传真发生错误时，显示屏显示[通信失败！]，通过确认管理报告您可以了解发生错误的原因。您可以将该传真机设置成每天打印一份收发报告，或每完成20次收发传真后打印，也可以设置为不打印收发报告。

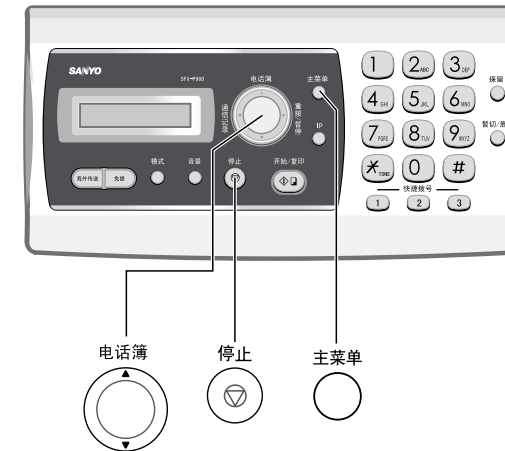

### 备忘录

#### ●取消打印管理报告：











1. 请选择[4: 管理报告?]
2. 请将管理报告设置为：[管理报告： 关闭]。

#### ●修改打印管理报告的时间：

1. 请选择[4: 管理报告?]
2. 请将管理报告设置为：[管理报告： 开启]。
3. 请重新输入时间。

### 通知栏

●管理报告可以记录共计20条传送、接收记录。没有设置记录纸时，如果超过20条，会删除最早的记录。在设置打印管理报告时，您不输入打印时间的话，在完成20次收发传真后，传真机将自动的打印管理报告。打印管理报告的初始设定为开启，但没有设定时间。打印的管理报告清单的样本请参阅49页的内容。

- 1 按  [主菜单] 键。  
1: 设置精细度?
- 2 按  [电话簿] 键，选择 [5: 设置机器?]  
5: 设置机器?
- 3 按  [主菜单] 键。  
1: 设置时间?
- 4 按  [电话簿] 键，选择 [4: 管理报告?]  
4: 管理报告?
- 5 按  [主菜单] 键。  
按  [电话簿] 键选择：“开启”或“关闭”。  
管理报告：开启  
\*在此时，按  [开始/复印] 键选可以直接打印清单。
- 6 按  [主菜单] 键后，用数字键输入打印时间。  
时间采用24小时制。  
例如：输入12: 00。  
打印时间 12:00
- 7 按  [主菜单] 键。  
5: IP号码设置?
- 8 按  [停止] 键。



# 设置功能开关

可以更改暂停时间、响铃次数、接收浓度等各种功能。设置时,请参考第51,52页的“功能开关一览表”的内容。

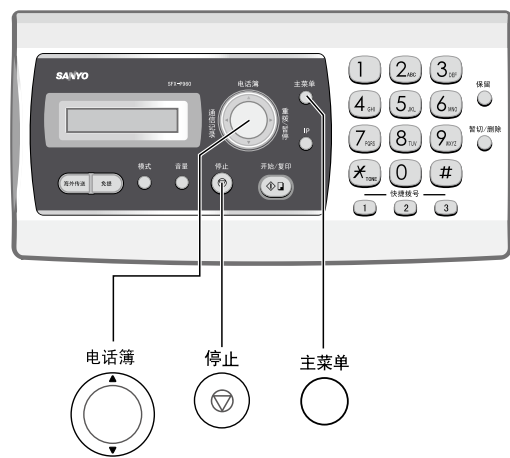

- 1 按 [主菜单]键。

1: 设置精细度?
- 2 按 [电话簿]键, 选择 [5: 设置机器?]

5: 设置机器?
- 3 按 [主菜单]键。

1: 设置时间?
- 4 按 [电话簿]键, 选择 [3: 功能开关?]

3: 功能开关?
- 5 按 [主菜单]键, 用数字键输入功能开关号。(参考第51,52页)  
例如: 功能开关No.07 (响铃次数), 输入[0]、[7]。

(07) 响铃次数
- 6 按 [主菜单]键后, 用数字键设置参数。  
例如: 将响铃次数由初始的3次改为4次, 输入[0]、[4]。

4次 (04)
- 7 按 [主菜单]键。

(08) 遥控接收
- 8 按 [停止]键2次, 返回待机状态。

方便的使用  
方便的使用  
设置功能开关  
功能开关一览表

# 功能开关一览表

开关号码和功能内容	设置内容 (代码)	参考页
[00] 拨号模式	根据您所使用的电话线路种类调整您的拨号模式。 [00] 音频 [01] 10脉冲/秒	14
[01] 暂停时间	与海外传送一样, 因线路转接时间较长, 可以在区号间设置暂停。暂停的时间设置在2-12秒。 [02] 2秒 [03] 3秒   [12] 12秒	38
[05] 定时重拨	定时传送失败后, 再拨号的次数 (3-4分钟间隔)。 [00] 关闭 (不重拨) [01] 1次 [02] 2次 [03] 3次	39
[06] 自动重拨	设置自动传送过程中, 因为对方正在通信而不能进行传送时, 自动重拨的次数。 [00] 关闭 (不重拨) [01] 1次 [02] 2次 [03] 3次	36
[07] 响铃次数	设置在自动模式时, 连接电话线路前振铃次数 (时间)。 *开启来电显示时, 振铃次数设置在3次以上才有效。 [00] 无振铃 [01] 1次 (3秒) [02] 2次 (6秒) [03] 3次 (9秒)   [11] 11次 (33秒)	42
[08] 遥控接收	外接电话启动接收传真的遥控接收代码。 [00] 关闭 [10] 10   [33] 33   [99] 99	44
[09] 自动切换	设置在自动模式时, 设置连接电话线路后让您知道是电话的模拟振铃的次数 (时间)。 *如果设置在[关闭] (不振铃), 因为不振铃, 所以, 即使有电话拨入, 也不能与对方进行通话。 [00] 关闭 [01] 3次 (9秒) [02] 5次 (15秒) [03] 7次 (21秒) [04] 9次 (27秒) [05] 11次 (33秒)	42
[10] 保留音乐	电话处于保留状态时, 播放的音乐。 [00] 无保留音乐 [01] 绿色衣袖	25
[17] 按键音	设置按键音量的高低。 [00] 关闭 [01] 低 [02] 高	—
[18] 无纸接收	将接收到的传真存入内存后再打印。 [00] 记录纸优先 [01] 内存优先	46

## 关于来电显示



开关号码和功能内容	设置内容（代码）	参考页
<p>[20] 标题打印</p> <p>设置发送传真时，是否在对方的记录纸上打印您的传真机的本机名称、电话号码、日期时间等内容。</p> <p>*如果设置在原稿内，在原稿上方打印发送方名称，所以原稿上方有可能不打印内容。这样的话，您要在原稿上方预留15毫米的空白。</p> <p>&lt;原稿内&gt;</p>  <p>&lt;原稿外&gt;</p> 	<p>[00]关闭（不打印）</p> <p>[01]开启：原稿外</p> <p>[02]开启：原稿内</p>	—
<p>[23] 接收浓度</p> <p>设定接收传真的打印浓度。</p>	<p>[00]普通</p> <p>[01]深色</p>	—
<p>[27] 精细度</p> <p>设置在传送、复印之后，精细度的设置恢复到哪一个模式。</p>	<p>[00]标准</p> <p>[01]精细</p> <p>[02]超精细</p> <p>[03]中间色调</p> <p>[04]不返回</p>	34
<p>[28] 对比度</p> <p>原稿文字的浓度。</p>	<p>[00]正常</p> <p>[01]浅淡</p>	33
<p>[31] 传送报告</p> <p>传真后打印传送报告。</p>	<p>[00]关闭</p> <p>[01]开启：每次</p> <p>[02]开启：错误时</p>	—
<p>[32] 定时传送报告</p> <p>定时传送后打印传送报告。</p>	<p>[00]关闭</p> <p>[01]开启：每次</p> <p>[02]开启：错误时</p>	39
<p>[36] 中间色调</p> <p>对传送、复印的中间色调画质进行调整。</p>	<p>[00]快速传送</p> <p>[01]高质量</p>	—
<p>[46] 来电显示</p> <p>设置是否启用来电显示功能。</p>	<p>[00]关闭</p> <p>[01]开启（使用来电显示）</p>	53
<p>[52] 缩小接收</p> <p>设置接收传真时，接收的内容的纵向长度是否缩小为原来的94%。</p> <p>*设置[关闭]时，有可能会因为要打印发送方名称，本来是一页的传真要打印在两张记录纸上。</p>	<p>[00]关闭（不缩小）</p> <p>[01]开启（缩小）</p>	—
<p>[54] 自动传送接收</p> <p>设置在手动传送或接收时是否需要按[开始/复印]键。</p>	<p>[00]关闭（手动传送或接收需要按[开始/复印]键）</p> <p>[01]开启（手动传送或接收不需要按[开始/复印]键）</p>	—
<p>[58] 分割打印</p> <p>设置接收或复印的原稿的长度比记录纸的可打印范围长时，超长的部分是否打印。</p> <p>*设置在[关闭]时，不打印超长部分。记录纸（A4尺寸）的可打印范围斜线部分为不能打印部分。</p> 	<p>[00]关闭（不打印）</p> <p>[01]开启（打印）</p>	—

- 来电显示是使打电话一方的电话号码显示在接电话一方的电话机上的一种电信服务。
- 来电显示是电信公司为您提供的一项有偿服务，在您要开通过来电显示之前，请首先向当地的电信公司申请该服务。有关具体事宜请咨询电信公司。
- 在传真机上使用来电显示功能，您必须将功能开关N0.46[来电显示]设置在[01]“开启”的状态。该传真机的出厂设置为：在[01]“开启”。
- 当您开通来电显示服务后，有电话拨入时，在您提起话筒前，显示屏上会显示来电人的姓名或电话号码，信息在第一、二次振铃间出现并保留到电话结束。
- 当您未接听某一电话时，传真机显示屏上显示[01 有新来电]和时间交替显示直到您查阅了[履历：来电号码]中的新信息后才会结束。
- [履历：来电号码]中可记录30条来电信息，每条信息包含：来电累计数、来电者姓名、电话号码、最新来电日期。
- 如果传真机不能显示来电人的姓名或电话号码时，将会显示原因。这种变化依赖于来电的类型和起始端的状态。

### 设置来电显示的功能



方便的使用  
设置来电显示功能  
必须要电信局  
开通的服务

- 1 请参阅50页1-5的操作步骤进入功能开关的设置。
- 2 输入来电显示功能开关代码。  
用数字键输入[4]、[6]。  
**(46) 来电显示**
- 3 按  [主菜单]键后用数字键输入设定参数。  
输入(00)“关闭”  
输入(01)“开启”  
**开启 (01)**
- 4 按  [主菜单]键后，按  [停止]键2次返回待机状态。



●该传真机与其他的通信设备连接使用时，或者在同一条电话线上连接两台以上电话机时，有可能不能使用来电显示。

# 使用通信记录

## 来电显示的内容

可以显示对方的电话号码或者显示电话簿中设置的名称。（电话簿显示）  
可以确认了对方身份后接听电话。  
来电时，显示屏会显示下列内容。

显示屏的显示	内容
01 三洋	在电话簿设置了对方的中文名称,按 [#] 键查看号码、拨入日期等信息。
01 sanyo	在电话簿设置了对方的英文名称,按 [#] 键查看号码、拨入日期等信息。
01 0987654321	在电话簿未设置对方的英文或中文名称,或对方未发送名称信息。
01 限制	来电对方采取了不让自己的号码在对方显示的措施。
01 无号码	因电信公司的原因而不能显示对方的电话号码,向您发出的通知。
01 号码错误	在通信的时候,发生错误时显示。
01 号码有误	在通信的时候,号码中包含了无效的字符时的显示。



## 通知栏

●回拨功能（第55页）  
存储对方拨入的电话号码,可以方便的使用来电履历回拨电话。

●电话簿内容显示  
由设置在电话簿中的电话号码拨入的电话,在电话簿中所设置的名称、电话号码显示在显示屏上。

●通过振铃音来辨别来电者（第57页）  
可以设置电话簿中的电话拨入时,用不同的振铃音来加以区别。

来电显示的内容

必须要电信局开通的服务

使用通信记录

必须要电信局开通的服务

电话履历记录了来电号码30个和已拨号码10个,通过查阅可以了解您最近的使用记录,来电和拨号超过指定数量后,新的号码会取代旧的号码。

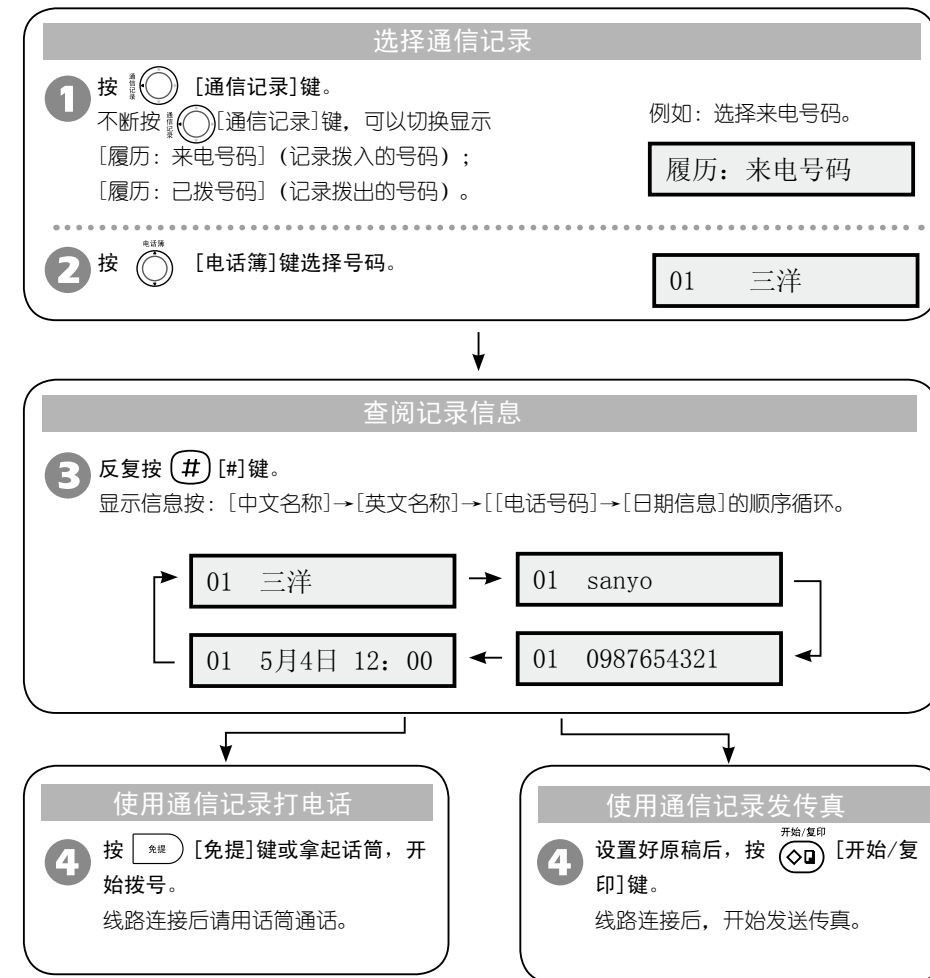

## 备忘录

●要删除保存的电话号码:  
<删除正在显示的号码 (部分删除)>

- 步骤 1 - 2。
- 按 [暂切/删除] 键。
- 按 [主菜单] 键。
- 按 [停止] 键。

●要打印来电和拨号清单。  
请参考第49页的内容。

●在步骤 4 发送传真时,长按 [开始/复印] 键,可进入原稿传送方式发送传真。



## 通知栏

●如果来电超过30件,已拨号码超过10件传真机会自动地删除最早的电话号码,保存新的号码。

- 在不使用来电显示时,传真机只记录应答日期时间。
- 在有新的号码呼入,但是又没有被接听时,显示屏显示的号码例如: [01/0987654321], 其中的 “/” 表示未查阅,当您查看过后,提示消失。

## 将通信记录添加到电话簿

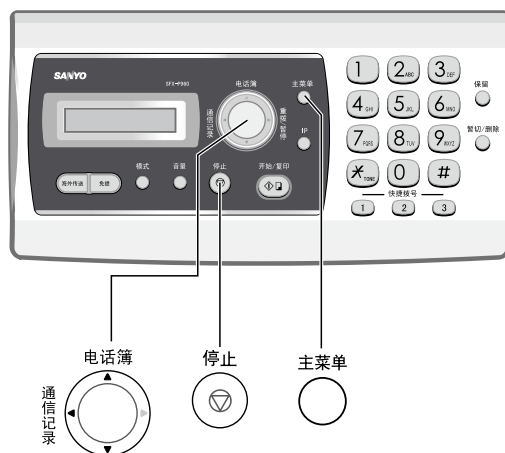

- 按 [通信记录] 键。  
不断按 [通信记录] 键，可以切换显示  
[履历：来电号码]（记录拨入的号码）；  
[履历：已拨号码]（记录拨出的号码）。  
例如：选择[履历：来电号码]。

履历：来电号码

- 按 [电话簿] 键，选择号码。

01 0987654321

- 按 [主菜单] 键。

电话簿设置

- 按 [电话簿] 键，选择[保存?]和[修改?]

- 选择[保存?]后按 [主菜单] 键。

用数字键输入速拨号码。

速拨号码： \_?

- 选择[修改?]后按 [主菜单] 键。

对方名称?

请按说明书第27页（设置电话簿）的操作步骤

4 - 9 设置名称、号码、速拨号码等内容。

- 按 [主菜单] 键后，按 [停止] 键，直到恢复显示日期和时间为止。

将通信记录添加到电话簿

必须要电信局  
开通的服务

通过振铃来辨别来电者

必须要电信局  
开通的服务

## 通过振铃来辨别来电者

在使用来电显示服务时，可以将电话簿中的电话号码设置为用不同振铃音来区别特殊的来电者。

在出厂前，设置在[普通]的位置。

关于振铃音

振铃：通常是在两种振铃音中选择其中一种。

音乐：通常是在三种振铃音乐中选择其中一种。

- 用 [电话簿] 选择对方时（参考第29页的内容）；  
●长按 [快捷拨号] 键时，到步骤 4 按 [主菜单] 键4次开始设置。

- 按 [主菜单] 键。

用首字符检索?

- 按 [电话簿] 键，选择[修改?]

修改?

将识别音设置为振铃

- 按 [主菜单] 键5次，按 [电话簿] 键选择[来电识别音：振铃]。

来电识别音：振铃

- 按 [主菜单] 键，按 [电话簿] 键选择[振铃1]或[振铃2]。

例如：选择[振铃1]时

铃声：振铃1

- 按 [主菜单] 键，按 [停止] 键2次返回待机状态。

将识别音设置为音乐

- 按 [主菜单] 键5次，按 [电话簿] 键选择[来电识别音：音乐]。

来电识别音：音乐

- 按 [主菜单] 键，按 [电话簿] 键选择。

按[音乐1]、[音乐2]、[音乐3]的顺序显示。

\*音乐1：《准则》  
\*音乐2：《钢琴演奏K545第1乐章》  
\*音乐3：《华丽大圆舞曲》

铃声：音乐3

- 按 [主菜单] 键，按 [停止] 键2次返回待机状态。

备忘录

- 通过振铃音来辨别来电者功能的解除：

- 完成步骤 1 - 4。
- 按 [电话簿] 键选择[普通]。
- 按 [主菜单] 键后，按 [停止] 键2次。

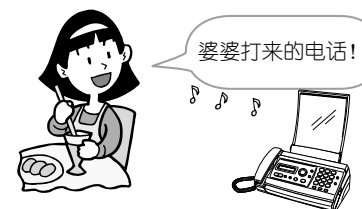

备忘录

- 在步骤 5 保存速拨号码时：

- 速拨号码设置范围为00-96，如果超出该范围，传真机显示[登记失败!]，这时请重新输入符合范围的号码。
- 在显示保存速拨号码时，按 [快捷拨号] 键可以将号码直接保存为快捷号码。

- 关于确认打印的电话簿清单内容（请参考第49页的内容）。

- 关于要终止设置过程：  
请在设置过程中，按 [停止] 键。

# 设置指定传呼

在使用来电显示服务时，可以将电话簿中的电话号码设置为指定传呼。

在出厂前，设置在 [关闭] 的位置。

关于设置的内容：

<关闭> 按 [模式] 键的设置，在自动、手动或应答模式下工作。

<传真> 在不响起振铃的情况下，自动地开始接收传真（不能接听电话）。

\*不可以接收传真时，响起振铃。这时，请放置记录纸，然后，按 [开始] 键。

<电话> 响起振铃后，提起话筒接听电话，如果对方要发送传真，按 [开始] 键启动接收。

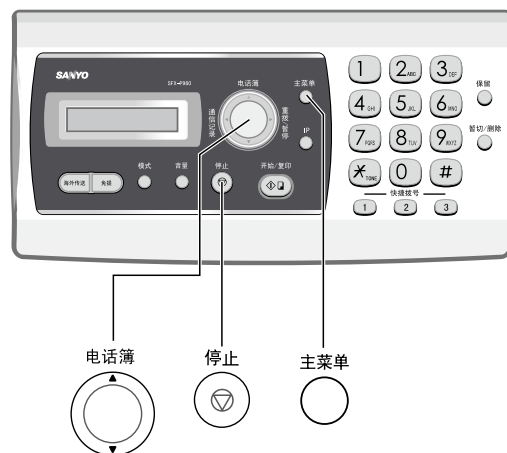

- 1 ●用 [电话簿] 选择对方时（参考第29页的内容）：  
 ●长按 [快捷拨号] 键时，到步骤4按 [主菜单] 键3次开始设置。
- 2 按 [主菜单] 键。  
 用首字符检索？
- 3 按 [电话簿] 键，选择 [修改？]
- 4 按 [主菜单] 键4次。  
 修改？  
 指定传呼：关闭
- 5 按 [电话簿] 键。  
 显示的顺序按：关闭、传真、电话切换。  
 <选择[传真]时>  
 指定传呼：传真
- 6 按 [主菜单] 键后，按 [停止] 键，直到恢复显示日期和时间为止。

设置指定传呼 必须要电信局 开通的服务

# 出现这些显示内容时

显示屏的显示	原因	处理方法	参考
什么也不显示	传真机的电源没有插上。	请确保传真机的电源已经插好。	13
	因为受雷击，传真机暂时切断电源进行自我保护。	请将传真机的电源插头拔下约5秒钟后，重新插上。	—
无碳带！	碳带用完了。	请更换碳带。	65
请设置记录纸	没有设置记录纸。	请设置记录纸	17
检查记录纸！	记录纸堵塞了。	请打开操作面板，清除堵塞的记录纸。	64
原稿堵塞！	原稿堵塞了。	请打开操作面板，清除堵塞的原稿	63
等待重拨	在自动传送时，对方正在通话，传真机正等待重拨。	因为每隔2-3分钟进行重拨，请耐心等待，或者按 [停止] 键后，再重新拨号发送传真。	36
盖正开着！	操作面板打开。	请用两手按着面板两端往下压，直到听到咔嚓一声面板关闭严密位置。	16
通信失败！	不能发送和接收传真。	按 [停止] 键清除该显示后，可重新发送传真，或者与对方联系确认。	47
打印头太热！	打印头高温。	请等到显示消失之后，再继续打印。	10
内存已满！	内存已用完。	自动传送时，请使用原稿直接传送的方法发送传真。内存接收时，请打印保存在内存中的传真。	36 46
内存中有1页传真	无纸接收的内存中有1页未打印的传真。	在设置了记录纸后，显示“按 [开始/复印] 键”的提示信息，只要按 [开始/复印] 键就可以打印出来。	46

出现这些显示内容时 出现故障时

## 备忘录

- 设置在应答模式时：  
 如果将指定传呼设置在 [关闭]、[电话] 时，应答模式开始运作（第43页）。另外，如果指定传呼在 [传真] 时，在不响铃的情况下，自动开始接收传真。

# 认为出现故障时

当出现不能拨打电话、不能发送传真的问题的时候，请确认以下内容。另外，请再一次详细阅读该使用说明书，确认是否存在错误操作。即使进行了这些确认，也不能解决问题时，请停止使用，马上与三洋授权的维修站联系。

	症状	原因	处理方法	页码
电话问题	不能拨打电话	电话线路的类型不同。	查清电话线路的类型，按类型设置好。	14
		电源没有插好。	请将电源插头插好。	13
		没有连接好电话线路。	请将电话线路的连接线插好。	13
		停电。	停电时，该传真机不能拨打和接听电话，请等待恢复供电。	—
		使用了ISDN的电话线。	请按TA的说明书的要求，连接、设置传真机。	—
		连接在TA（终端适配器）、或公司的内部交换机上。	请确认连接方法。	—
		电话不能拨入	电源线没有插好	请插好电源。
		没有连接好电话线路。	请将电话线路的连接线插好。	13
		停电。	停电时，该传真机不能拨打和接听电话，请等待恢复供电。	—
		振铃不响	振铃音量设置在[关闭]的置。	请设置在[小]、[中]、[大]上。
	对方听不到声音	话筒的拾音口堵塞。	请注意不要让手指堵住拾音口。	—
	振铃与设置的内容不相符	设置了使用不同振铃音区分来电者的功能。	请将来电识别音设置为[普通]。	57
关于来电显示	虽然使用了来电显示服务，但是不能显示来电号码	来电显示功能设置在[关闭]。	请设置在[开启]。	53
		来电显示的服务还没有开通。	请与电信局联系确认。	—
		使用了ISDN的电话线路。	请设置TA（终端适配器）。*有某些TA不支持来电显示。	—
	显示屏只显示[01 号码有误]	虽然没有开通来电显示服务，但是，来电显示功能设置在[开启]。		54
传真、复印问题	不能传送传真	电话也不能拨出。	要确认关于“不能拨打电话”的内容。	60
		原稿也没有设置好。	请将原稿面朝上放入传真机，原稿被慢慢送入传真机。	33
		对方的传真机记录纸已经完。	请与对方联系确认。	—
	不能接收传真	电话也不能拨入。	要确认关于“电话不能拨入”的内容。	60
		接听电话后，没有按[开始/复印]键。	在话筒放回原位前，请按[开始/复印]键。	41
		内存用完了（显示[内存已满]）	请打印保存在内存中的传真。	46

认为出现故障时

出现故障时

	症状	原因	处理方法	页码
传真、复印问题		碳带用完了（显示[无碳带! ]）	请更换碳带。	65
		记录纸用完了（显示[请设置记录纸! ]）	请设置记录纸。	17
		将来电指定传呼设置在[电话]模式。	请设置在[关闭]或[传真]模式。	58
		在[电话]模式中使用，对方的传真机使用自动传送模式。	请按[开始/复印]键启动传真接收。	41
	接收的传真是白纸	对方的原稿面弄反了。	请与对方联系。	—
	原稿不能卷入	记录纸堵塞。	请取出堵塞的记录纸。	64
		原稿阻塞。	请取出原稿，再重新放入。	63
		原稿过厚。	请使用指定厚度的原稿。	34
		原稿过小。	请使用指定大小的原稿。	34
		原稿超过6张。	每次最多放置5张原稿，如果要放置第6张原稿，请在第一张原稿排除后放置。	33
	发送的传真有黑线/复印有黑线	扫描器的玻璃面脏污。	请用柔软的布擦拭扫描器表面。	62
	发送的传真是白指/复印是白纸	原稿面弄反。	请将原稿面朝上放置。	33
	接收的传真很淡/复印件很淡	没有使用本公司指定的记录纸。	请使用本公司指定的记录纸。	3
		原稿过薄或使用铅笔书写。	传真时请与对方联系确认。复印前，请用深黑的铅笔或钢笔重写。	33
	不能复印	记录纸用完。	请放置记录纸。	17
其它问题		每天两次，上午、下午8:00进行自检。	并非异常现象。	10
		传真机的马达、打印头会发热。	并非异常现象。如果热得不能用手摸的话，应该马上停止使用，拔下电源插头，与经销商联系。	10
		按传真机的所有按键都没有反应时	在使用过程中，受到外来的冲击（机械冲击、过大的静电、雷击等原因使电源电压异常）时，有可能会产生误操作，甚至是完全不能操作。这时，请将传真机的电源插头从电源插座上拔出，约5秒钟后再重新插上。 *传真机的电源即使被切断，设置的内容不会受影响。	—

认为出现故障时

出现故障时



## 在传送、复印的记录纸上出现纵线时

如果接收你的传真的对方说：“传真中有纵线，难以阅读。”时，或者进行复印时发现复印件上有纵线时，有可能是因为扫描器的玻璃面和滚轴表面有污垢所造成的。这时候，请用柔软的布擦拭玻璃面和滚轴。（如果使用了污垢的、或者墨迹未干的原稿时，就有可能造成有纵线的问题。）

\*请将电源插头从电源插座上拔下，按下列步骤擦拭。

- 1 将右侧的开启按钮往上提起，打开操作面板。

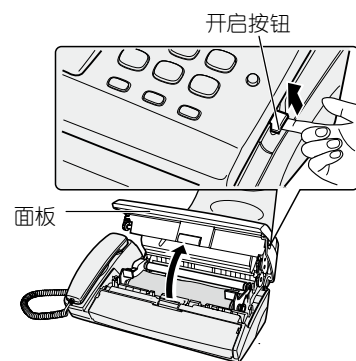

- 2 将释放杆往您的跟前拉开，打开扫描器盒。

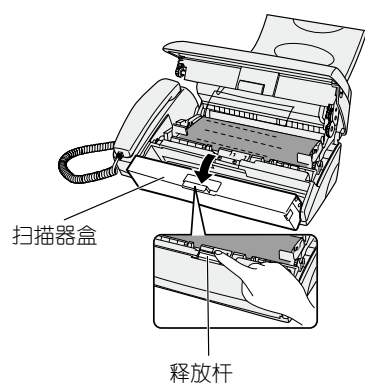

- 3 擦拭扫描器滚轴和扫描器玻璃面。  
\*请勿直接用手触摸玻璃面。

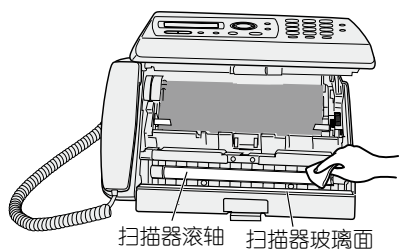

- 4 关闭扫描器盒后，关闭操作面板。

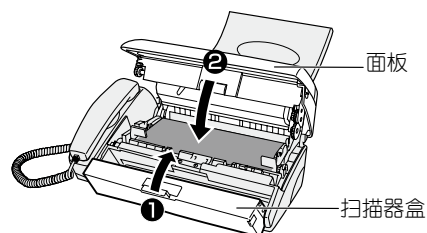

- 5 进行复印确认。

如果还有黑线残留，请再擦一遍。  
如果仍有问题，请与三洋公司授权的当地维修服务台联系。

在传送、复印的记录纸上出现纵线时

出现故障时

## 原稿堵塞时

原稿堵塞后，响起持续的[哔哔-]的蜂鸣音，显示屏上显示[原稿堵塞! ]。请按下列步骤取出堵塞的原稿。

- 1 请将右侧的开启按钮向上提起，开启操作面板。

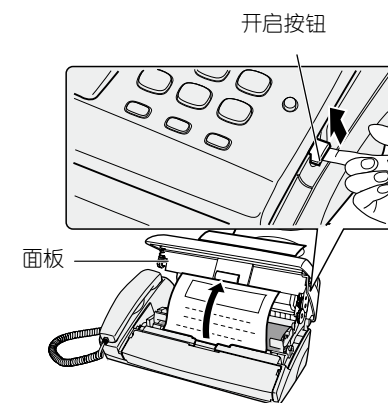

- 2 取出原稿。

\*如果扫描器盒下面有原稿时：  
请将释放杆往跟前拉开。

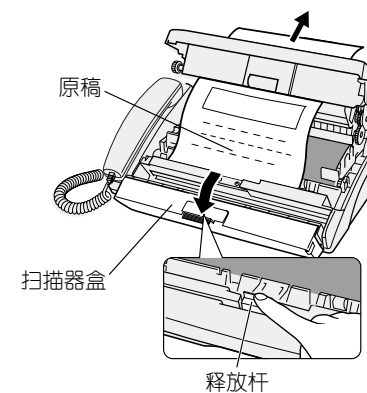

原稿堵塞时

出现故障时

### 备忘录

- 在使用了墨水、涂改液、印油和浆糊时，请让原稿充分干燥之后，再进行设置。特别是涂改液，如果沾上了，就有可能擦不掉。

### 备忘录

- 请不要强行拉出堵塞的原稿，否则，会造成原稿破裂，导致其他故障。

## 记录纸堵塞时

记录纸堵塞后，持续的响起[哔哔-]的蜂鸣音，显示屏上显示[检查记录纸! ]。请按下列步骤取出堵塞的记录纸。

- 1 请将记录纸盖往前面放倒。  
将记录纸防尘罩往上提起卸下。

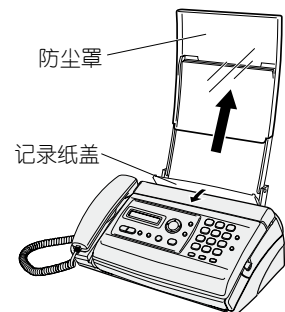

- 2 将右侧的开启按钮往上提起，打开操作面板

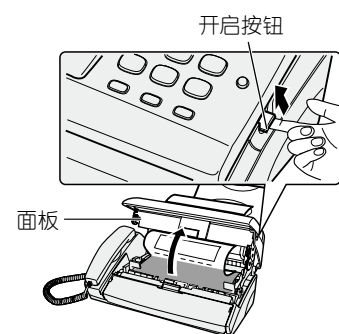

- 3 取出堵塞的记录纸。  
如果记录纸还没有被卷入传真机时：  
请按 **a** 的方向拔出。

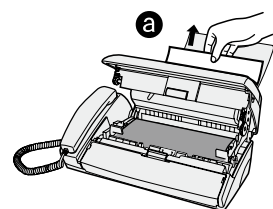

- 如果在记录纸排出口堆积了记录纸，接着排出的记录纸有可能会堵塞，请及时取出堆积的记录纸。

如果记录纸已经被卷入传真机时：  
请按 **b** 的方向拔出。

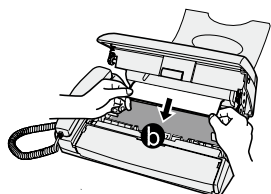

- 4 将蓝色的齿轮往跟前旋转，把碳带卷紧。

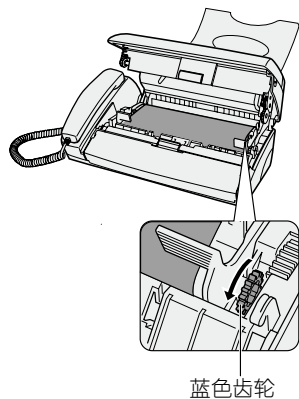

- 5 关闭操作面板。  
请用两手按着面板两端往下压，直到听到咔嚓一声使面板关闭。

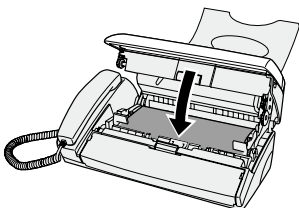

- 6 放置记录纸（请参考第17页的内容）。

记录纸堵塞时

出现故障时

## 更换碳带

关于碳带的更换时间

无碳带!

表示没有放置碳带，或者是已经用完了。请马上更换新的碳带。



- 关于使用后的碳带：  
\*请将使用后的碳带作为可燃垃圾处理。  
(某些地区将其列为不可燃垃圾)  
\*碳带是由聚酯、碳和石蜡制成的。  
\*接收传真或复印后，碳带上会留下白色的印记。  
如果您不想让别人看到您的文件内容，请用剪刀剪碎后丢弃。



- 请勿再一次使用已经用过的碳带，请勿将左右支架反过来安装使用，否则，有可能造成故障。

- 1 将右侧的开启按钮向上提起，打开操作面板。

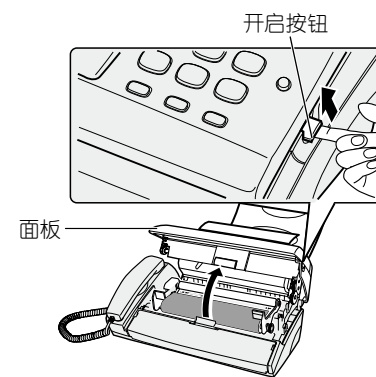

- 2 提着碳带的两个把手，取出碳带。  
将左右支架从碳带上取下来。

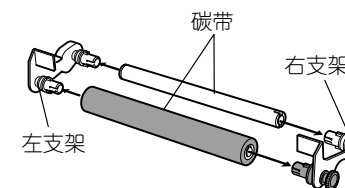
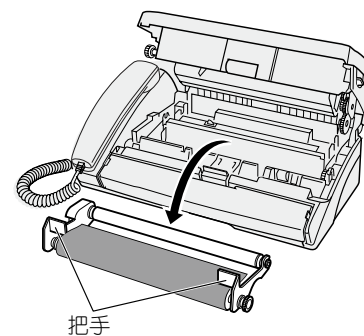

- 3 参考第15-16页的方法重新安装新碳带。

# 操作步骤速查表

项目	操作步骤	参考
<b>■ 设置</b>		
日期和时间	主菜单 → 电话簿 → 选择 [5: 设置机器?] → 主菜单 → 2次 → 按顺序输入年、月、日和日期 → 主菜单 → 停止	20
本机名称	主菜单 → 电话簿 → 选择 [5: 设置机器] → 主菜单 → 电话簿 → 选择 [2: 输入本机名称?] → 主菜单 → 输入本机号码 (最多20个字符) → 主菜单 → 输入本机名称 (最多24个字符) → 主菜单 → 停止	21
电话簿设置	电话簿 → 主菜单 → 电话簿 → 选择 [追加新记录吗?] → 主菜单 → 输入中文名称 (最多8个字符) → 主菜单 → 输入速度拨号码 (00-96) → 主菜单 → 输入电话号码 (最多32个字符) → 主菜单 → 输入英文名称 (最多16个字符) → 主菜单 → 停止	27
设置IP号码	主菜单 → 电话簿 → 选择 [5: 设置机器] → 主菜单 → 电话簿 → 选择 [5: 设置IP号码?] → 主菜单 → 选择 [自动添加: 开启] → 主菜单 → 输入IP号码 (最多40个字符) → 主菜单 → 停止	31

## ■ 电话功能

电话	打电话	提起话筒 → 拨对方电话号码 → 通话完后放回话筒	25
	接电话	响铃后提起话筒 → 通话完后放回话筒	26
电话簿	打电话	电话簿 → 选择对方号码 → 提起话筒 → 拨号 → 通话完后放回话筒	29
音量调节	振铃音量	话筒在原地 → 音量 → 选择要调节的音量	24
	喇叭音量	免提 → 音量 → 选择要调节的音量	24

项目	操作步骤	参考
<b>■ 复印功能</b>		
复印	原稿要复印的面朝上放入 → 开始/复印	35
<b>■ 传真功能</b>		
自动传真	原稿要传送的面朝上放入 → 拨对方的号码 → 开始/复印	36
手动传真	原稿要传送的面朝上放入 → 提起话筒 → 拨对方的号码 → 通话后 → 放回话筒	37

操作步骤速查表  
参考内容

操作步骤速查表  
参考内容



# 主要规格

使用电话线路	公众电话网
电源	AC220V 50/60Hz
功率	待机时：约3.2瓦；传送时：约14瓦；接收时：28瓦； 复印时：约36瓦；最大值约120瓦* <sup>-1</sup>
形式	传送接收兼用桌面型三类传真机
传送速度	9600/7200/4800/2400bps
传送时间	约15秒钟（精细度：标准）* <sup>-2</sup>
主扫描密度	8点/毫米
副扫描密度	15.4线/毫米（超精细）；7.7线/毫米（精细）；3.85线/毫米 （标准）
扫描方式	读取：平面扫描(CIS)；记录：平面扫描（热打印头）
原稿尺寸	最大幅度210毫米（A4尺寸幅度）×长度1.5米
最大有效读取幅度	A4：206毫米
最大有效记录幅度	206毫米
记录方式	热转印方式
记录纸尺寸	A4尺寸（210毫米×297毫米）
外形尺寸	宽度338毫米×高度138毫米×深度216毫米（记录纸托架、防尘 盖除外）
质量	约3.7公斤
使用温度范围	5摄氏度-35摄氏度

\*<sup>-1</sup>: 传送、接收、复印的功率是以本公司的A4标准原稿（英文约700字的原稿）在标准的精细度（8×3.85线/毫米）状态下进行测定的。

\*<sup>-2</sup>: 是用A4尺寸约700文字的原稿在标准的精细度（8×3.85线/毫米）状态下，用9600bps的速度传送的速度。这只是传真图像数据的传送时间，没有包括通信控制时间。并且，实际的通信时间会因为原稿的差异、对方传真机的差异、电话线路的状态的差异而不同。

\*如果有规格、外观和性能方面的改进，恕不另行通知。

 此标识为基于2006年2月28日公布的[电子信息产品污染控制管理办法]及SJ/T11364-2006[标识要求], 适用于在中国所售电子信息产品的环保期限之标识。

不仅限于要求遵守与此产品的安全与使用上的注意事项, 在由制造日算起的该年限内, 要求无因产品中的有害物质的发生外泄或突变, 而对环境造成严重污染或对使用者人身、财产造成严重之损害。且, 此年限要求为基于[电子信息产品的环保使用期限通则]的“技术寿命”而导出之年限。

有害物质或元素含有清单

环境标示	部品名称	有害物质或元素	铅 (Pb)	汞 (Hg)	镉 (Cd)	6价铬 (Cr <sup>6+</sup> )	多溴联苯 (PBB)	多溴二苯醚 (PBDE)
	塑料部件		○	○	○	○	○	○
	金属部件		×	○	○	○	○	○
	其它结构零部件		○	○	○	○	○	○
	印刷线路板 (实际安装完毕)		×	○	○	○	○	○
	其它电气零部件 (感应器、开关等)		○	○	○	○	○	○
	LCD (液晶显示屏)		×	○	○	○	○	○
	CIS (扫描器)		×	○	○	○	○	○
	TPH (热敏打印头)		×	○	○	○	○	○
	电机		○	○	○	○	○	○
	配线类 (线束、接地线等)		○	○	○	○	○	○
	消耗品	热敏纸 (仅适用热敏纸传真机)	○	○	○	○	○	○
		碳带 (仅适用普通纸传真机)	○	○	○	○	○	○

○ :表示该零部件所有均质材料中的有毒有害物质含量未超过SJ/T11363-2006标准中规定的[限量要求]。

× :表示该零部件中至少一种均质材料中的有毒有害物质含量超过SJ/T11363-2006标准中规定的[限量要求]。

9RR6P10AB1900