

# SANYO

## SFX - A111H

### 图文传真机

### 使用说明书



# 预防措施

---

## 放置

- 该传真机应避免摆放在又湿又脏、或者被暴露在极热的地方（如阳光直射，加热器等）。
- 不要让任何东西压住电源线。电源线损伤有致命危险且易引起火灾。
- 应安放在平稳的平面上。
- 避免和易产生干扰的家电（如加热器，马达等）共用电源插座。最好使用完全分离的插座。
- 如果突然流进了水，要立即拔掉电源，并且和三洋授权的服务中心或经销商联络。千万不能再次通电！

## 使用

- 禁止拆卸任何螺丝固定的部分（此机没有任何需要用户维修的地方）。
- 使用时，室温维持在 5℃ ~ 35℃ 之间。避免震动，不要在使用时移动它。
- 寒冷天气中室温的骤升易在机器内凝结水蒸汽。这种情况要通电约15分钟后再使用，否则，易塞纸或印写模糊。
- 清洁机器外壳和操作面板，用浸润中性清洗剂的湿润布条擦拭。禁止使用溶解性或化学处理过的溶剂进行清洁。

# 介绍

---

感谢购买三洋传真机。此机提供了很多特殊功能，使你便于利用邮电局提供的很多服务项目\*，包括来电显示，双重振铃，以及电子语音邮件(来电应答)服务。

该传真机的主要功能有：

- 10页原稿自动进纸
- 自动切纸
- 4种分辨率(标准/精细/超精细/中间调)
- 64阶灰度
- 定时发送
- 海外发送模式
- 自动再拨号
- 拒绝接收
- 30米/卷传真纸
- 通用光面纸质热敏纸
- 无纸接收
- 无纸发送
- 打印中文操作指南

在挂上话筒和未放原稿状态下，按一下【复印】键，即打印一份中文操作指南。

- 兼容来电显示的50条信息电话簿可使你建立自己的电子电话簿，它保存了来电者姓名/号码的记录并自动把你拨的号码存入内存，你既可编辑电话簿中的号码，也可增加新号码。显示出的电话簿号码，只要按“开始”键就可以拨出。
- 10个单触拨号记忆
- 自动在电话、传真机和应答系统(连接于该传真机)之间切换
- 16位字符液晶显示器
- 附带电话话筒
- 停电拨号

\*注：详情请与当地电信局联系。所有特殊服务需要电信局说明。

为了有效地使用该传真机，并使它保持良好的工作情况，请仔细阅读本书，好好保存，以便将来参阅。

# 目录

## 预防措施

### 介绍

## 使用前

解包和附件	5
各部分名称及功能	6
操作面板	8
电话线与电源线的连接	10
拨号方式	11
记录纸	12
复印(确认正常操作)	14

## 使用电话

电话呼叫	15
停电时打电话	15
单触拨号	17
保留	18
重拨	18
电话簿与来电者标识	19
来电显示	20
来电显示示例说明	21
查看新来电者清单	22
查看电话簿清单	23
用电话簿打电话	24
呼叫等待	25
三方会谈电话	25

## 使用传真

原稿	26
发送传真	27
原稿的放置	27
精细度/对比度	28
手动传送	29
自动传送	30
重拨	31
海外传送	32
定时传送	33
无纸传真	36
接收传真	38
选择接收模式	38



自动接收.....	39
手动接收.....	41
应答接收.....	42
遥控接收.....	43
转移接收.....	44
选择接收.....	45
无纸接收.....	47
电话保留.....	48
代码清单.....	49
<b>功能设置</b>	
输入姓名.....	50
设置单触拨号号码.....	52
打印单触拨号清单.....	56
设置电话簿号码.....	57
设置/变换电话簿记录.....	58
从电话簿中删除记录.....	59
打印电话簿清单.....	59
日历和时钟.....	60
文件头打印(设置本机名称和传真号码).....	61
收发报告.....	63
性能开关.....	65
性能开关清单.....	67
打印性能开关清单.....	69
<b>维护</b>	
热敏纸处理.....	70
塞纸.....	71
机械错误.....	72
清洁.....	73
故障排除.....	74
<b>规格</b> .....	76

# 解包和附件

## 解包

1. 从卡通箱里取出附件(话筒, 热敏纸等)。
2. 去掉两侧的缓冲垫。
3. 去掉传真机四周的塑料袋。
4. 撕掉传真机上运输用的胶带。
5. 保存好卡通箱和缓冲垫以便将来保存和运输。
6. 把机器放在有电源插座和电话线插座的地方(一定要先读第一页的预防措施)。

## 附件

确认有以下列出的附件。

附件(机器附带的)



- 话筒
- 使用说明书



- 电话线



- 普通热敏纸

前视图



## 后视图和后侧图

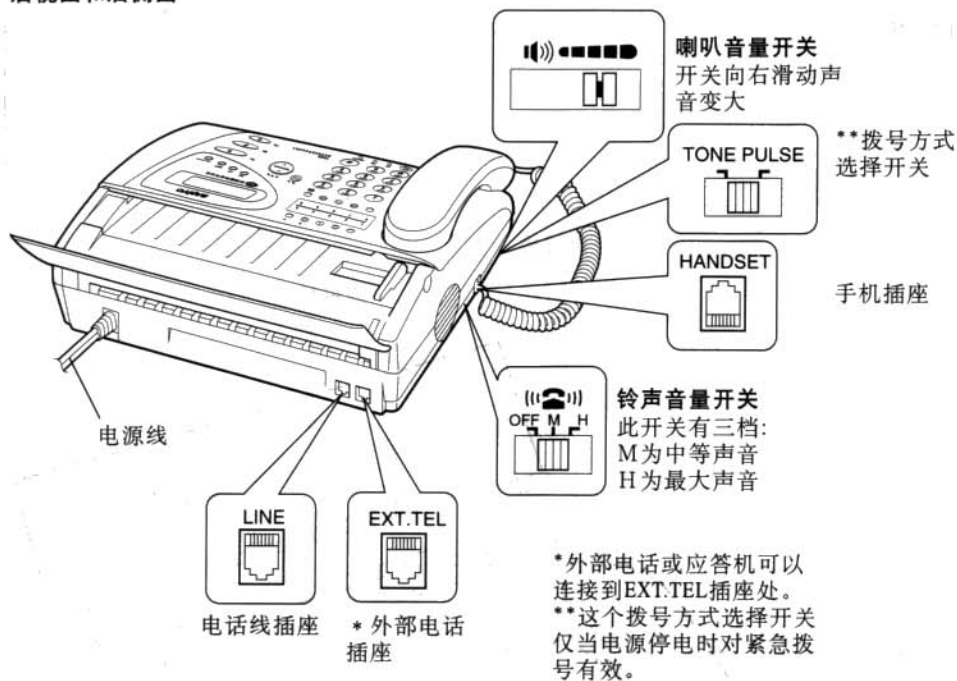

## 内视图

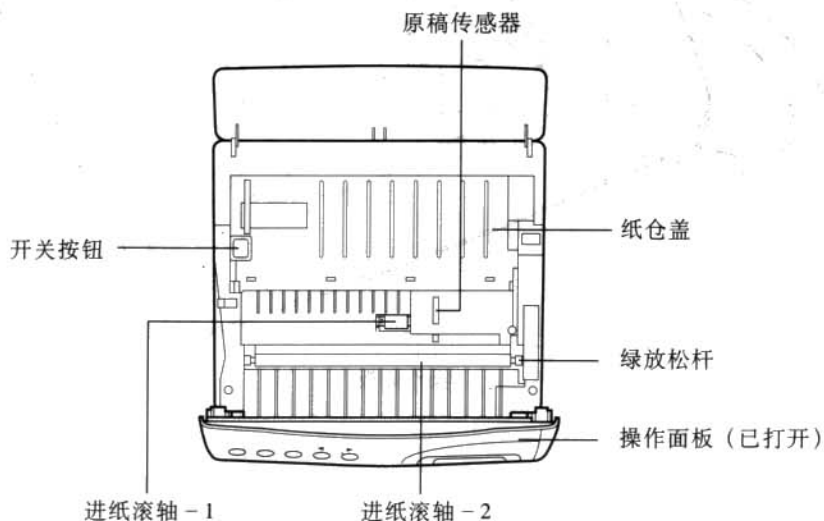

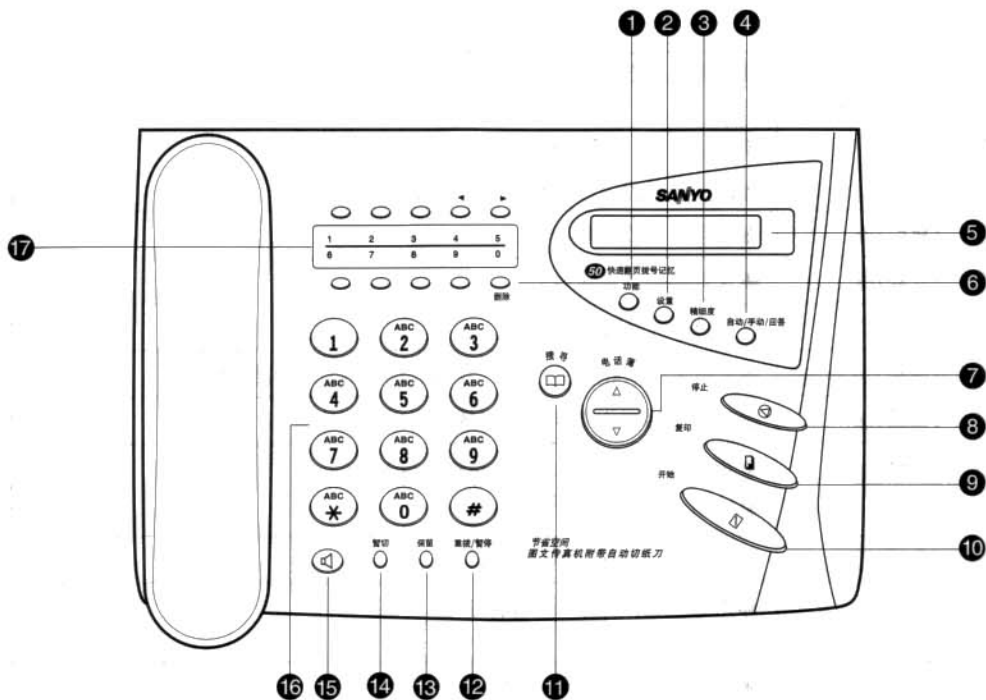

① [功能]键	● 选择各种功能。
② [设置]键	● 承认所作的选择。
③ [精细度]键	● 选择精细度设定。
④ [自动/手动/应答]键	● 选择接收模式：自动或手动或应答。
⑤ 显示屏	● 显示日历和时间，以及操作提示。
⑥ [删除]键	● 删除错误的输入字符。

7. 电话簿 [▲]和[▼]键	●翻卷显示屏显示的电话簿清单。
8. [停止]键	●中止传送/接收/复印等操作或清除错误信息。 ●取消各种设定和拨号功能以及退出原稿。
9. [复印]键	●复印功能或打印清单。
10. [开始]键	●发传真或手动接收。
11. [搜寻]键	●搜寻一个记录。
12. [重拨/暂停]键	●重拨上一次拨打的号码。号码的两个数间插入暂停。
13. [保留]键	●暂停通话而不中断，同时播放音乐。
14. [暂切]键	●呼叫等待功能中，在两个来电者间切换。 ●启动一次三方电话会谈。
15. [免提]键	●不用提起话筒即可拨打电话。
16. 数字键 0-9 * . #	●用来拨号，以及改变各种功能。
17. 单触键	●存贮最常使用的 10 个号码。 ●还在设置过程使用： [4]：◀(光标左移)。 [5]：▶(光标后移) [0]：删除(起删除功能)。
	●还在电话簿性能中使用： [4]：◀(显示记录的前页)。 [5]：▶(显示记录的后页)。

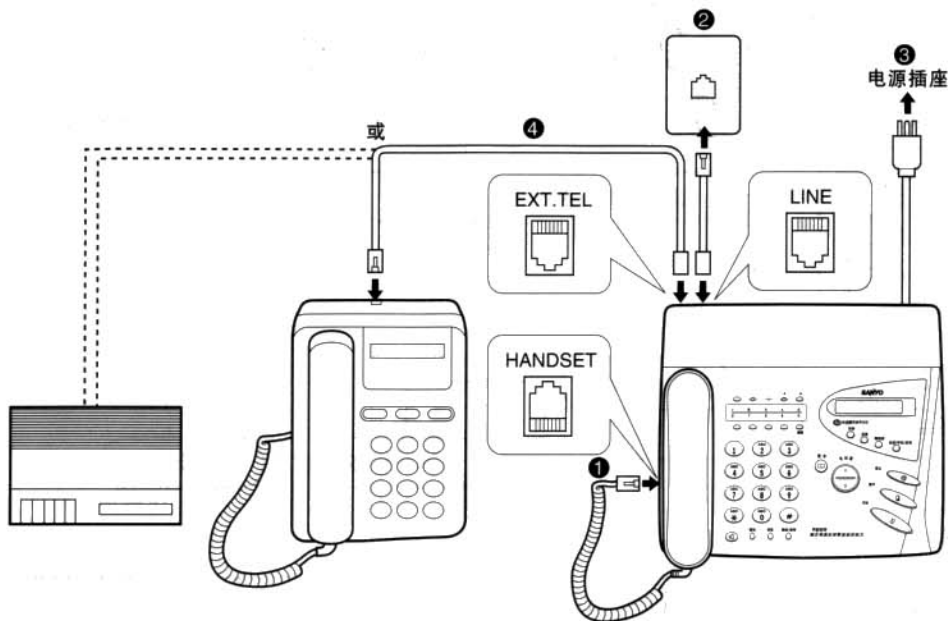

1. 把话筒卷线插入手机插座。
2. 使用提供的电话线把电话线连到回线 (LINE) 插座。
  - 该传真机不应和其他通信设备共用一个电话插座，这样可能会妨碍机器的正常功能。
3. 把传真机的电源线插入电源插座。
  - 电源插座应位于靠近机器且易到达的地方。
4. 外部电话或应答机可接到外部电话插口 (EXT.TEL)。

## 注释:

- 如果你使用的线路忙时可产生曲调或咋嗒声的客户呼叫服务 (如呼叫等待), 那么你的传真操作可能会遇到某些困难。如果有这些情况发生, 请和电信局联系。

## 注意事项:

- 请不要在有闪电的天气安装电话线。
- 不要把电话插座安装在潮湿的地方, 除非插座是专为潮湿环境而设计的。
- 不要触摸裸芯话线或端子, 除非话线未连接到电话网。
- 安装或修理话线时要使用防备措施。
- 雷雨天避免使用电话, 那样可能有来自雷电的强电冲激。
- 不要在煤气泄漏的地方使用电话。

# 拨号模式

该传真机被出厂设定成音频拨号模式。

如果你的电话线使用脉冲拨号，你需使用性能开关No.00变换拨号模式。

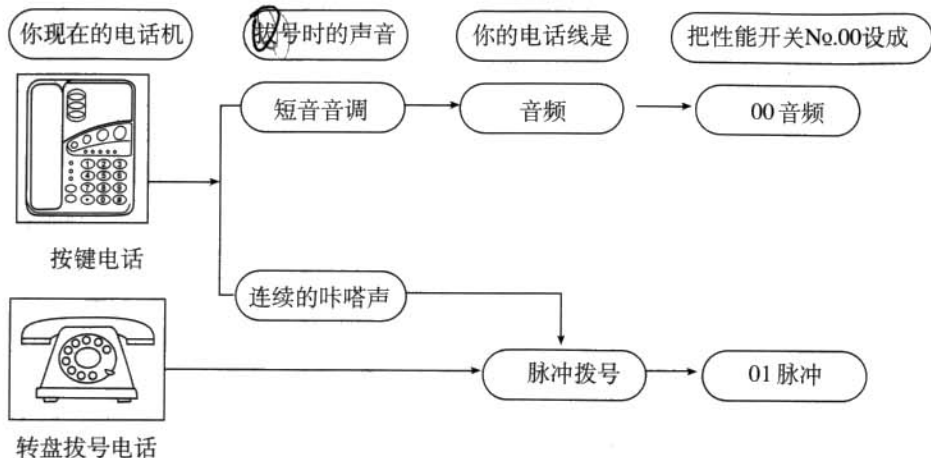

若你还能确定你使用何种拨号系统，请和电信局联系。

## 变成脉冲拨号模式

1. 按【功能】键4次。

4:FAX SET-UP ?

2. 按【设置】键。

1:SET CLOCK ?

3. 再按2次【功能】键。

3:FEATURE SW. ?

4. 按【设置】

(0) DIAL MODE

5. 再按【设置】。

TONE (0)

6.输入【0】【1】选择音频模式。

10PPS (0)

7. 按【设置】。

(0) PAUSE TIME

8. 按2次【设置】键返回标准状态。

'01 8月30日 18:32



## 如何安装记录纸：

1. 打开原稿托板。

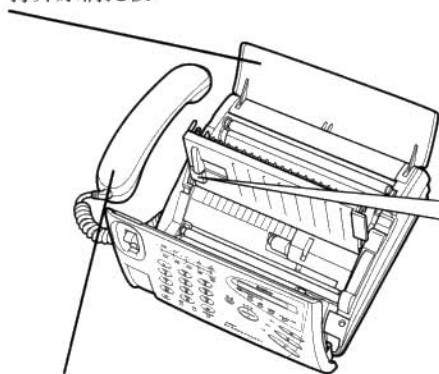

3. 按下[开关按钮]打开记录纸盖。

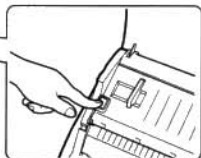

2. 拿起话筒, 打开操作面板。

4. 按照如图所示的方式把记录纸放入纸仓。

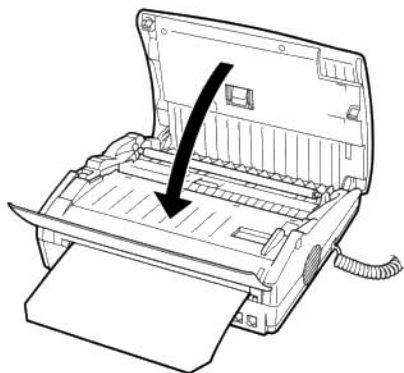
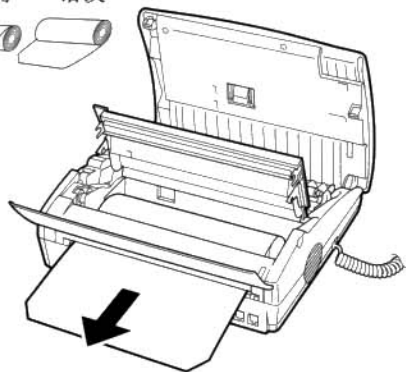

5. 纸卷不能松弛, 要卷紧, 将记录纸的一端穿过记录纸出口 (从黑色滚轴上方穿过), 拉出约10cm。

6. 同时用双手按住纸仓盖两端关闭纸仓盖。再关闭面板, 这时, 传真机自动切除拉出部分的记录纸。

- 
- 请使用推荐的记录纸。

### 高级热敏纸

该传真机可通用高级热敏纸,它是一种新型光质传真记录纸,和一般热敏纸不同的是,高级热敏纸不会随时间褪色,而且可用铅笔在上面书写。

三洋编号:3RE2182800450,216mm(宽)×25m(长)

### 普通热敏纸

三洋编号:R-4079448-1,216mm(宽)×30m(长)

如果您需要购买以上记录纸,请和经销商联络。

## 复印(确认正常操作)

请做一次复印以确定机器操作正常。

1. 将原稿要复印的一面朝下放入。



2. 按[复印]键。

3. 复印完成后,传真机自动切断记录纸。

STANDARD

\*\*\* COPY \*\*\*

'01 8月30日 12:00

# 电话呼叫

## 使用免提键打电话

1. 按 [  ] 键。

2. 拨电话号码。

如: 111 - 2222

●当拨号时,您可选以下任一方式拨号码:

单触拨号(第 17 页)

用电话簿(第 24 页)

用 [ **重拨/暂停** ] 键(第 18 页)

用数字键。

1 1 1 2 2 2 2
---------------

3. 对方应答时,拿起话筒通话。

●为使得到最好的音量效果,请距离话筒麦克风 15 - 20 厘米。

如果环境嘈杂,请再靠近一点话筒麦克风。

4. 通话结束后,请放下话筒。

## 接电话

1. 电话铃响。

请拿起话筒与对方通话。

2. 通话完后,请放下话筒挂断电话。

## 停电时打电话

●该传真机允许您在停电时打电话,要使用这一功能,拨号选择开关(参照第7页)。必须设定在适当的位置。

注:

停电时只能用数字键拨号,并且只能从话筒监听拨号音。

### 免提的用法:

- 调整机器左边的喇叭音量控制开关,以获得合适的音量。
- 仅简单地拿起话筒,就可以切换到话筒通话。
- 如果在第一步听到传真信号,传真机将会自动接收传真。
- 使用免提打电话,都必须供给 AC 电源。
- 如果在拨号时出错,只要按 2 次[免提]键,重新输入。

### 暂时性音频拨号

尽管你使用的是脉冲拨号线路,你仍然可以暂时性地使用音频拨号访问某些特殊设备,例如,电子银行和遥控应答机。

1. 拨号。
2. 对方应答后,按[\*]键。
3. 输入访问特殊设备所需的号码。

该传真机在通话结束前或[暂切]键按下前 将保持音频拨号模式。

# 单触拨号

这个性能可让你仅按一个键就可拨打一个已存贮的电话号码。在单触拨号使用前，要先把对方的电话号码设置入内存。最多可存入10组号码。(设置指导可看50~56页)

## 用单触拨号键打电话

1. 按 [  ] (或拿起话筒)。

'01 8月30日 12:00

2. 按对方号码对应的单触键 (0~9)。

➡ (单触键内存中所设置入的号码被拨出)  
被设置的姓名出现在显示屏上。

Alison McNab

3. 对方应答时，在第一步如果是按 [  ]，请拿起话筒通话。

'01 8月30日 12:05

## 保留

---

1. 通话时按[保留]键。  
电话处于保留状态。你放下话筒却不会挂断电话。

\*\*\* HOLD \*\*\*

2. 再按[保留]键或拿起话筒就可以继续通话。

- 
- 在保留状态，外部电话不能和来电者通话。
  - 该传真机出厂时设置在音乐保留状态（音乐是《绿色衣袖》）。  
使用性能开关No.10可关闭这个性能（保留状态时无音乐）。  
看第67页详细指导说明。

## 重拨

---

按[重拨/暂停]键能再一次拨打上次拨完的号码。

1. 按[- 2. 按[重拨/暂停]键。  
➡上次拨完的号码被再次拨出。
- 3. 对方应答时，请拿起话筒通话。

## 电话簿与来电者标识

---

该传真机的电话簿功能可使你建立自己的电话簿，最多可贮存50组电话号码。

当你办理了电信局的来电显示服务时，电话簿自动保存所有来电记录，包括来电人姓名，电话号码，日期和时间以及每个号码的通话次数。

电话簿还自动保存所有你从该传真机打出的电话和传真的记录（不包括用单触键拨号的电话，因为那些电话已存贮在传真机的一个另外的内存里）。

若你拨打或接受的电话 / 传真已经存入电话簿了，就不会当作新内容再次存储，只会简单地更新信息（如拨打次数，最新日期和时间等）。

你可通过以下步骤使电话簿私人化：编辑电话簿中各姓名 / 电话号码的内容，删掉不想要的内容，把最常用的内容转到单触键存储，或追加新姓名 / 电话号码。你还可打印出一份电话簿清单备份以备以后使用。

电话簿最多可存入50组内容，一旦存满50组，在新电话（未存入电话簿）打入或打出时，最先的信息将被取代。但是，你编辑过的电话号码不会被取代，除非你删除它们。

\* 当你发送传真并且可以在显示屏上看到对方名时，姓名和电话号码就已存入电话簿里了。



当你办理了来电显示服务，你拿起电话前，显示屏上会显示来电人姓名（或电话号码）显示信息在第一、二次振铃间出现并保留到电话结束。

\* 姓名和电话显示能力随地区而不同。有些地区只显示姓名或电话。有些长途电话不适应来电显示服务。如果来电显示服务不能显示来电人姓名或电话，将会显示原因。这种变化，依赖于来电的类型和起始端。

## 重点

在该传真机上使用来电显示功能，你须改变性能开关No.46的设定。  
参见第 65~69页。

一旦设定来电显示功能，该传真机自动改变振铃延迟次数，因为大多数来电显示服务至少需要 2 次振铃来区分和接入电话。性能开关 No.46(来电显示) 设于“开启”状态(01)，传真机至少振铃 3 次(设定性能开关No.07可改变振铃次数)。

# 来电显示示例说明

## 来电显示示例说明

有电话来时,显示屏可能显示如下一种:

Alison McNab

来电人姓名

456 - 7890

不知道来电人姓名时只显示号码。

L5154 - 1234

L:为长途电话的标识符

仅当来电人的电信局提供此服务时出现。

LONG DISTANCE

长途电话标识符

在长途电话号码不能显示时出现。

OUT OF AREA

电话来自不能对你所在地提供来电显示服务的地区。

PRIVATE CALLER

表示来电者已约定不在对方显示电话号码。

ERROR DETECTED

表示你的系统读不出号码。

## 接收传真时

传真机检测出传真信号时,来电者信息显示转换成接收传真显示,显示传送者在其传真机上设置的文件题头的信息。

Thomas Johnson

发送者的题头

## 查看新来电者清单

若没有应答电话,出现在显示屏的来电人信息作为新电话存入该传真机的内存。  
显示屏显示:

NEW CALLS

按电话簿[▲]或[▼]查看新的来电人清单。

3 CALLS BUMPED

显示从你最近一次查看以来有 3 个来电人已被取代。

2 NEW CALLS

显示内存中有两个新的来电人。这个数不含未知来电。按[▲]或[▼]。

Edward Smith

出现第一个新来电人姓名,若得不到来电人姓名,显示电话号码。

每一个新来电内容有三页。用光标移动键([◀]和[▶])换页。

John Smith

2233 - 4444

X 5 8月 30日 12:00

来电人姓名

电话号码

来电次数和来电日期/时间

X 1 8月 30日 11:45

\* 仅显示最新的来电日期/时间。

[▲]或[▼]显示下一内容。

3 UNKNOWN CALLS

显示有 3 个未知电话。

END OF NEW CALLS

显示已看完所有新来电信息。

- 当你查看新来电者清单时,只要按一下【开始】键,你就可立即拨打被显示的号码。
- 一旦你已查看过新来电人清单,姓名/电话就被加入电话簿中了。

## 查看电话簿清单

查看电话簿清单时，你会发现所有内容都已按呼叫频率进行了排序——开头是最常用的姓名/电话，随呼叫频率的递减次序列示其他内容，并以呼叫次数最少的姓名/电话结束（若你尚未查看新来电者，则新来电者清单首先显示），你还可按照呼叫者姓名的首字母搜索呼叫者姓名。

使用[▲]或[▼]查看清单。



显示的电话号码只要一按[开始]键就可以拨出，也可转存到单触拨号键中。

你可使用光标移动键([◀]和[▶])查看所显示内容的已获信息。

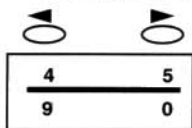

John Smith

姓名

2233 - 4444

电话号码

X 5 26 Jun. 12:00

来电次数和最新时期/数据

再按[▲]或[▼]查看清单中其他的内容。

无内容被存贮时，显示：

NO ENTRY

并返回待机状态。

# 用电话簿打电话

1. 按 **[免提]** 键  (或拿起话筒)。
2. 按电话簿 **[▲]** 或 **[▼]** 选择电话号码。  
 ➔ 清单中的首个号码出现。  
 若你一直按着 **[▲]** 或 **[▼]** 键, 显示将连续滚动。
3. 需要的号码被显示时按 **[开始]** 键。  
 ➔ 传真机会自动拨打这个号码。

## 根据姓名首字母搜索姓名

电话簿功能可让你根据姓名首字母搜索要拨出的电话。

1. 按 **[免提]** 键  (或拿起话筒)。
2. 按 **[搜寻]**  键。
3. 用拨号数字键输入姓名首字母。

键	字母
2	A, B, C
3	D, E, F
4	G, H, I
5	J, K, L
6	M, N, O
7	P, Q, R, S
8	T, U, V
9	W, X, Y, Z

每按另一数字键一次, 右移一个字符位, 显示下一个字母。  
 例如: 要输入 C, 按 3 次 [2] 键,

4. 按 **[▼]** 清单向下滚动。
5. 在要拨打的信息被显示时, 按 **[开始]** 键。  
 ➔ 传真机会自动拨打该电话号码。

## 查看根据字母顺序排列的电话簿:

按 **[搜寻]**  键, 然后按电话簿 **[▲]** 或 **[▼]** 键。显示屏上显示所有依字母顺序存贮在电话簿里的姓名。

## 呼叫等待

---

当你正在通话时，电信局提供的呼叫等待服务给你在通话时应答另一个打进的电话提供了方便。

使用**[暂切]**键可在两个通话者中切换。

这种功能需要配合你所在地区邮电部门提供的服务。

1. 当你正在通话时若听到“哔”的一声，按一次**[暂切]**键。这样第一个通话者处于保留状态，你现在就可和第二个来电者通话了。
2. 再按**[暂切]**一次，就返回到第一个通话者。

## 三方会谈电话

---

电信局提供的三方会谈电话服务允许你同时和两个通话对象连接。

1. 当你已和第一个对象通话时，按下**[暂切]**键。
2. 听到拨号音后，拨打你希望他参与交谈的第二个对象的电话号码。
3. 当第二个对象应答后，再按一次**[暂切]**，你和两个对象之间就互相连接起来了。

电信局会提供给你更详细的呼叫等待和三方会谈电话的使用说明。详细情况请与当地的电信局联系。

## ■可传说的原稿尺寸

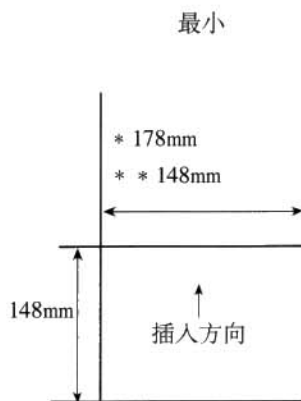
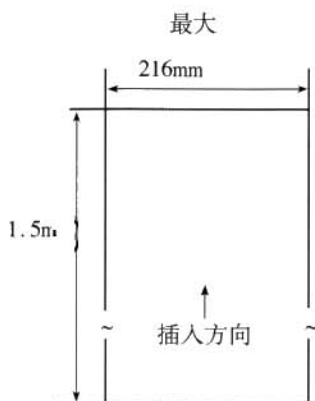

\* : 多页原稿

\*\* : 单页原稿

## ■有效的文本宽度

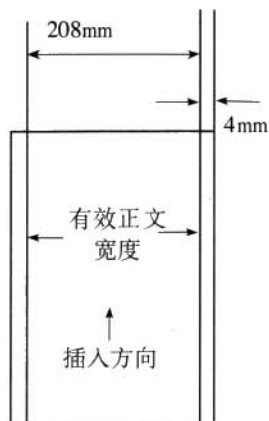

注：如果原稿的尺寸比最大尺寸大或比较小尺寸小，请用复印机缩小或放大后，再用复印稿作原稿。

## ■有效厚度

	1 页原稿	多页原稿
厚度 (单页)	0.05 - 0.15mm	0.08 - 0.13mm

### 使用原稿时请注意：

- 放入原稿前，要让墨水或胶水干透。
- 不要使用卷曲或折皱的原稿。
- 确认回形针、钉书针等已从原稿上除掉了。
- 原稿是碳纸、蜡纸或塑膜纸时，使用其复印件作原稿。
- 不要使用厚于 0.15mm 金属或布类的原稿，用它们的复印件代替。



1. 调节导纸板至原稿的宽度。
2. 请将原稿要传送的一面朝下，插入原稿入口，这时原稿自动地缓慢送进。

### 发送多页纸时：

叠齐原稿，使其前边缘成直线排列，然后一齐放入原稿入口。

### 注：

一次最多可在原稿托板放 10 页原稿。当需发送超过 10 页原稿时，先放 10 页，然后在第一页原稿输送完后，再不断放入其它原稿，（保持原稿托板上放置的原稿不超过 10 页）。



## 精细度



该传真机允许你选择不同的精细度和对比度来传真和复印。原稿放好后,选择最适合的精细度和对比度。你还可把传真机设定成保持所做选择至再次进行选择,或者每次传真/复印后自动返回默认的设置模式。使用[精细度]键设定精细度。使用性能开关 No. 28 设定对比度(参考65~69页)。

### 1. 把原稿放入原稿台。

第一页缓慢前进,显示变为:

STANDARD

表示当前的设定是标准精细度模式(STANDARD)。

### 2. 按[精细度]键 1~4 次以选择所需的模式。

#### 精细度

标准(STANDARD) 适用于标准的文件。



精细(FINE) 适于文字小而印刷好的文件或图画。



超精细(SUPER FINE) 适于文字很小的文件或图像。  
超精细模式通常适应于具有超精性能能的三洋产品或符合国际标准定义的超精性能能规定的产品。



中间调(HALFTONE) 适于传真或复印有多种灰度的原稿(如图片)。  
选择中间调(HALFTONE)时,精细度会自动设于精细模式(FINE)

### ●用性能开关 No. 27 可在“返回初始设定”和“不返回”模式之间切换。

出厂时设定在“RETURN (返回)”模式(参考65~69页)

## 对比度

用性能开关 No. 28 设定对比度。

一般(NORMAL)(设于 00) 适于一般对比度的文件。

浅淡(LIGHT)(设于 01) 适于很淡的文件,以便得到更黑的复印件。

# 手动传送

手动传送类似于拨电话后发传真。当电话呼叫后听到传真音，传真机会自动启动传真发送。

1. 将原稿要传送的一面朝下放入原稿台，  
调节导向回到与原稿同宽的位置。

2. 选择需要的精细度模式。  
(参阅 28 页)

STANDARD

3. 拿起话筒(或按[免提][]键)。

STANDARD

4. 拨电话号码。

如: 111 - 2222

你可任选下列方式之一拨号:

- 单触拨号

按单触键(0~9)。需先设置。参阅50~56页。

- 电话簿拨号

选择对象后按[开始]键。参阅24页。

- 直接拨号

用数字键直接拨号。

- 重拨

按[重拨/暂停]。

1 1 1 2 2 2 2

5. 当传真机检测到接收方已发出传真音时，发送自动开始。

➔如果接收方的传真机已设置了标识信息，它的姓名/电话会出现在你的显示屏上。

Alison McNab

6. 放下手机



●在上述第5步若有人应答电话，你可在通话完后按[开始]键。

●按[停止]键可中断发送或退出原稿。

●若你输错号码，可以放下手机后再次拿起它(或按2次[免提][]键)，然后再输入正确号码。

●为了使第5步发生的事情可以由传真机自动处理，可把性能开关 No. 54 设于开启(01)(这个开关的工厂设定是开启)。参照 65~69页。

如果它设于关闭(00)状态，那么必须在开始发送时按[开始]键。

你可不使用话筒或【免提】键发传真。  
这叫“自动传送”，你不必使用手机或【免提】而由机器自动给对方送出传真信号。

1. 将原稿要传送的一面朝下放入原稿台，  
调节导向器到原稿同宽的位置。

STANDARD

2. 假如有必要，选择合适的精细度模式(参考第28页)。

STANDARD

3. 拨对方的电话号码。

1112222

例如: 111 - 2222

你可采用下列任一拨号方式:

●单触拨号

按一个单触键(0~9)，需要预先设置好。参阅50~56页。

●电话簿拨号

选择传送对象后按【开始】键。参考24页。

●直接拨号

用数字键拨打电话号码后，按【开始】键。参考24页

●重拨

按【重拨/暂停】键。

STANDARD

4. 当线路接通后，传真机自动开始传送。

➔若接收方已编辑了传真机的标识，则他所编辑的  
姓名/电话号码会出现在显示屏上。

Alison McNab

- 
- 若线路忙或对方没有应答，机器会自动再拨2次。(参考31页)
  - 按【停止】键中断传真或退出原稿。
  - 若你在拨号时输入错，按【停止】键，然后再输入正确的号码。

# 重拨

## 自动重拨

因为线路忙或对方没有应答而导致传真失败时,该传真机会自动重拨2次。

显示屏显示 WAITING REDIAL (等待重拨)

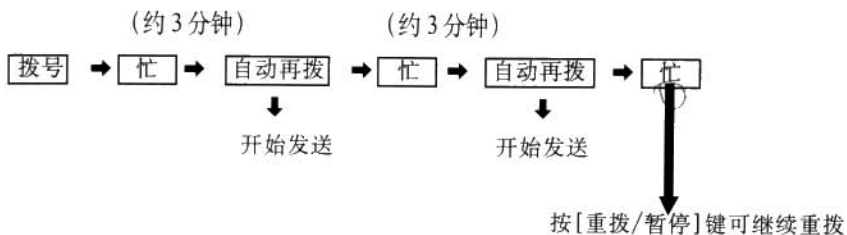

- 若退出原稿,自动重拨将自动取消。
- 该传真机出厂时被设定成重拨2次,每次隔3分钟(用定时发送功能可重拨3次)。用性能开关No.05和No.06可以改变这些设定。(参阅65~69页)

## 手工重拨

1. 按[重拨/暂停]。

上一次拨出的电话号码将被重新拨出。

当你向海外发传真,由于信号太弱可能导致传送出错,使用海外传送功能可减少通信错误。

1. 将原稿要传送的一面朝下。

STANDARD

2. 必要时,选择合适的精细度模式(参阅28页)。

STANDARD

3. 按[功能]键。

1: POLLING Rx. ?

4. 按[#]键。

➔发出“哔”的声音。

OVERSEAS Tx. SET

5. 输入海外访问代码。

如:011。

0 1 1

6. 按[重拨/暂停]键以增加3秒\*的暂停。

0 1 1;

7. 按国号和传真号码。

如:49111222333。

0 1 1 ; 4 9 1 1 1 2 2 2 3 3 3

8. 按[开始]键。

➔线路接通后,传真机自动开始传送。

XX TRAN SMISIONXX

\*:暂停时间初始设定为3秒。用性能开关 No.01 可使之在2~12秒间改变。(参考65~69页)

●海外传送功能也可在本地区传真错误时使用。

## 定时传送

该传真机可设定成定时传送。延迟时间应在 24 小时内。使用定时功能一次最多可连续发送 10 页原稿。

1. 请将原稿要传送的一面朝下放置，  
调节导向器到与原稿同宽的位置。

STANDARD

2. 必要时, 选择精细度模式(参照 28 页)。

STANDARD

3. 按[功能]键 3 次。

3: TIMER Tx. ?

4. 按[设置]键。

START TIME : ■

5. 用数字键输入开始发送的时间(采用 24 小时制)。

例如: 13:30。

START TIME 13:3 0

6. 按[设置]键。

PARTY ?

7. 输入传真号码。

你可采用单触拨号, 电话簿或数字键拨号。

例如: 单触键拨号: 按一个单触键(0~9)。

需要事先设置好。(参阅 50~56 页)

Alison McNab

8. 按[设置]键。

→发出“哔”的声音。

<TIMER Tx. 13:30>

- 按[停止]键中断传真或排出原稿。
- 若号码输入错, 按[停止]键, 然后输入正确的号码。
- 若时间输入错, 按[删除]键, 然后输入正确时间。

## 取消定时传送

取消一个已设置的定时传送：

1. 按[功能]键 3 次。

3 : TIMER Tx. ?

2. 按[设置]键。

→显示“CANCEL”?(取消)

CANCEL ?

3. 按[设置]键。

→发出“哔”的声音。

按[停止]键,退出已放入的原稿。

CANCELLED !

## 改变已设置的定时传送

1. 按[功能]3 次。

3 : TIMER Tx. ?

2. 按[设置]。

→显示“CANCEL”?(取消)。

CANCEL ?

3. 按[功能]选择“CHANGE?”(改变)。

→显示“CHANGE?”

CHANGE ?

4. 按[设置]。

START TIME 13:30

5. 输入正确的延迟时间。

例如: 15:00

START TIME 15:00

6. 按[设置]。

1 1 2 2 2 2

7. 按[停止]删除错误的号码。

PARTY ?

8. 输入正确的传真号码。

你可使用单触拨号,电话簿或数字键拨号。

例如: 4445555

4 4 4 5 5 5 5

9. 按[设置]。

→发出“哔”的声音。

<TIMER Tx. 15:30>

---

## 定时传送报告

使用性能开关 No.32,你可以设定该传真机,使之传送完后自动打印出一张定时传送报告(参考65~69页)。

- 00 关闭(不报告)
- 01 开启(每次传送后印出)
- 02 开启(出错时印出)

- 出厂时初始设定为关闭(00)状态。
- 定时传送时若线路忙,该传真机会重拨 3 次。用性能开关No.05 可以改变重拨次数(参考65~69页)。



该传真机能够发送已存入内存的文件内容给指定的传真号码。象 ITU - T # 1 测试图那样的文件最多可传送34页\*。

\*. 这依赖内存数量。无纸传真和无纸接收共享内存。

1. 将原稿要传送的一面朝下放置, 放入原稿台。
2. 若有必要, 选择合适的精细度(参阅第28页)。
3. 按[开始]键。
4. 输入对方的传真号码。

可用单触键、电话簿或数字键任意一种方法输入。

例如 :112222

5. 按[设置]键。

➔ 该传真机把文件内容存入内存, 然后立即开始无纸传真。

● 若输错传真号码, 按[停止]键, 然后再输入正确号码。

线路连接前取消无纸传真:

1. 按[开始]
2. 按[设置]

CANCEL ?

CANCELLED !

无纸传真报告:

当性能开关 No.35 设成“打开”(ON)时,将在传真完后自动打印出一份无纸传真报告。

无纸传真报告的样本:

*** 无纸传送报告 ***			
'01 9月17日 10:13			
		设置时间	10:11
开始时间	对方名称	页数	结果 错误代码
10:17	88888888	1	OK

线路连接前修改无纸传真:

1. 按[开始]。  
→显示“CANCEL?”(取消?)
2. 按[功能]键,选择“CHANGE?”(修改)  
→显示“CHANGE?”

CANCEL ?

CHANGE ?

3. 按[设置]。

2

4. 按[停止],删除错误号码。

PARTY ?

5. 输入正确号码。

444555

例如:4445555

6. 按[设置]。

<MEMORY Tx.>

发出“哔”声

可用单触键、电话簿或数字键任意一种方法输入号码。

## 选择接收模式

该传真机提供了3种接收模式:自动、手动和应答。按[自动/手动/应答]键可在自动、手动和应答模式间切换。

一旦设定成应答模式,自动/手动模式就不再起作用。

只有外接应答机器时,才能使用应答模式。



### 自动模式:

在自动模式,接收传真是自动的,不需要对传真机或连接其上的电话机进行操作。

当你有一条共用电话线时,应选用这个模式,你可能还需对振铃次数再次设定。

因为有用户可设定振铃次数的功能,所以该传真机还可适应那些传真和电话共用一个号码的用户。

### 自动模式的振铃次数

在自动模式,该传真机振铃3次\*后接通线路。并且,如果呼叫没有应答,该传真机将在线路接通后发出特定的仿真铃声\*。第1次和第2次振铃数都是用户可以选择的。仿真振铃的默认设定是无振铃,以便线路一接通,该传真机用传真音应答呼叫。

关于自动接收模式更详细的介绍,请参阅随后的2页。

### 手动模式

如果你主要用该传真机进行传真,而且想在你的控制下接收传真,那么,就选这个模式,发来的传真只能在你应答呼叫后才开始接收。

### 应答模式

当你在该传真机连接了应答设备,并想在你离开后既可接收传真,又可接收留言时,选择这个模式。参阅39页更详细的介绍。

# 自动接收

## 自动接收操作顺序

1. 当有呼叫时, 该传真机在 3 次振铃 \* 后接通线路。

( \* 用户可以选择振铃数。请看下面的注意部分)

➔这时, 呼叫者可以放下手机。

2A. 呼叫方是自动发送:

传真机检测振铃信号并开始接收传真。

2B. 呼叫方是语音电话或手工发送:

通过性能开关 No.09\*\* 的振铃次数设定, 该传真机切换到接收传真模式。

( \* \* 用户可选, 看注意部分)

**\*\* RECEIVING \*\***

### 注意:

当你选择自动模式时, 你可能想改变振铃次数以便最适合传真和电话的使用——不管你是有一个专用传真号或是用一条信号线路同时接收传真和电话。改变振铃数使用性能开关 No. 07 和 No.09。

\* 性能开关 No.07(第一次振铃设定)  
可以设定 1~11 次振铃。默认值是 3 次。

\* \* 性能开关 No.09(第二次振铃设定)  
可以设定成无振铃或 3~11 次振铃。  
性能开关的设置过程参阅65~69页。

### 传真/电话同时使用:

若你仅用一条信号线路同时使用传真和电话, 建议把第二次振铃设定成 3~11 次 (号码# 01 - 05)。

### 仅用来传真:

若你仅用来传真, 建议你第一次振铃数(性能开关 No.07)设定成短振铃(号码#00)并且第二次振铃数(No.09)设定成无振铃(号码#00)。

### 假如在传真机接通线路前你应答了电话该怎么办？

- 若你使用该传真机的话筒应答，传真接收会自动开始。请放下电话。
- 若你用连接在该传真机的外部电话应答，按外部电话的 [3] 键2次以启动该传真机进行接收传真。

参考43页的遥控接收。

遥控接收号可被设成任意一个两位数 10~99(默认设置是 33,相应的性能开关是 No.08)。

- 按该传真机的[开始]键将开始接收传真。

## 手动接收

当传真机设定在手动模式时，只是和普通电话机一样振铃。当来电呼叫时，该传真机和连于其上的外部电话一直振铃至你应答为止。而传真则只有靠你启动才可接收。

### 1. 电话振铃时拿起话筒。

2A:若是语音电话:  
直接通话

2B:若是传真:

你会听到传真音，该传真机自动接收传真。

3A:若在通话后，来电者想发送传真，你只要按一下[开始]键。对方听到传真音以后，就可以发送传真的了。

\* 如果电话线路的噪声大或者该传真机的性能开关 No. 54 没有设于“关闭”状态(00)，可能需要你按一下 开始 键启动接收功能。而此开关的工厂起始设定是“打开”(01)。

3B:放下话筒。显示屏显示:

\*\*\* RECEIVING \*\*\*

4B:传真结束后，显示标准状态时的时间和日期。

'01 8月25日 12:00

如果你用外部电话机应答传真呼叫:

- 你只要按外部电话机的[3]键 2 次。  
就可以启动该传真机的接收功能。

参阅第 43~44 页的“遥控接收”介绍。

当设置在应答模式,该传真机响铃3次之后,如果来电没有被接听,电话线路会与外接的应答机器连接,播放您的问候语(应答内容)。

## 当有电话拨入:

1.该传真机响铃3次。

●铃声的次数可由用户设置,使用第7号功能开关改变次数。请参考65~69页。

2.电话线路与外接的应答机器连接,播放问候语(应答内容)应答来电。

### 3A. 来电是传真(来自自动传送):

该传真机在播放问候语(应答内容)后,自动地接收传真。

\* \* RECEIVING \* \*

3B. 来电是电话,(或者是手动传真):您的应答机器在播放问候语(应答内容)及响起一声连接信号音后,开始录音,此时,来电话的一方可留下口信。

请提醒您的来电者,在播放问候语(应答内容)时或之后,可以接收传真。

例:“如果你发送传真,请现在开始传送”。

否则“在响过信号音之后,留下口信。”

➔在播放了您的问候语(应答内容)6秒后,如果没有听到声音,该传真机自动切换到传真接收模式并向对方发送传真信号。

➔您可以听取来电者留下的口信。当您提起受话器与来电者通话时,录音停止。

## 遥控接收

---

遥控接收功能允许你通过连在该传真机上的外部电话应答来电后再接收传真。



性能开关 No.08(遥控接收)必须设定为“打开”状态。(出厂时设定为“打开”)

1. 当收到来电时,拿起外部电话。
2. 若是语音电话,直接通话,若是传真,那么:
3. 在外部电话上输入 2 次 [3] 以便启动传真接收模式。
4. 放下话筒。

- 
- 遥控接受的起动号码初始设定为33。  
使用第 8 号性能开关No.08 可以改变这个设置(参阅第65~69页)。

### 注:

- 在某些电话机上遥控接收功能可能不能正常实现。



## 转移接收

---

转移接收功能可让你给对方打电话，指导对方的传真机给你发送文件（对方传真机须设定在转移传送模式）。

电话费由接收方支付。

1. 按[功能]键一次。

1: POLLING Rx. ?

2. 按[设置]键。

PARTY ?

3. 按对方的传真号码。

例如:111-2222

你可用单触拨号、电话簿或数字键拨号。

1 1 1 2 2 2 2 ■

4. 按[设置]键。

→ 该传真机开始拨号。

● 当线路接通时，接收自动开始。

1 1 1 2 2 2 2

---

● 按[停止]键中断接收。

注：

● 对方传真机必须符合国际标准 (ITU-T) 转移模式。

## 选择接收

把性能开关 NO. 26 设为“ (01) 开”, 选择接收功能可让你选择接受某些传真, 而拒绝某些人传送来的传真。这个功能的初始设定是“关闭”状态。

参阅第 65~69 页。

### 拒绝清单

该传真机允许你建立一份拒绝清单, 至多可在内存中存贮 20 个传真号码。该传真机将不会接收这些号码传来的传真。

- 拒绝功能检查号码的最后 4 位。
- 当选择拒绝功能时, 该传真机将不接收从无站标识的传真机发来的传真。

### 设置拒绝清单

1. 按[功能]键 4 次。

4: FAX SET-UP?

2. 按[设置]键。

1: SET CLOCK ?

3. 再按[功能]键 4 次。

5: REFUSE LIST ?

4. 按[设置]键。

( 0 1 ) : ■

5. 按[功能]键从 1~20 选择拒绝清单号。

( 0 1 ) : ■

\* 每按[功能]键一次, 显示的号码滚动一个。

6. 输入拒绝传真号码的后 4 位(或更少)。

例如: 1234

( 0 1 ) : 123 4

7. 按[设置]。

➡发出“哔”的一声。

( 0 2 ) : ■

●重复 5~7 步, 设置另外的拒绝传真号码。

8. 按[停止]键 2 次返回标准状态。

'01 8月25日 12:00

- 若你输入号码时出错,按[删除]键,再输入正确的号码。
- 当来电者的传真号码记录在你的拒绝清单上时,该传真机振铃,却不会接收传真,但你仍可以用手机和他通话。
- 要关闭选择接收功能,把性能开关 No.26 设定成“关闭”状态。

### 改变拒绝清单上的传真号码:

1. 重复设定过程的 1~4 步。
2. 按[功能]键选择要改变的拒绝清单号。
3. 按[删除]键。
4. 输入新的拒绝传真号码的后 4 位(或更少)。
5. 按[设置]键  
    ➔发出“哔”的一声。
6. 按[停止]键 2 次。

### 删除拒绝清单上的传真号码:

1. 重复设定过程的 1~4 步。
2. 按[功能]键选择要删除的拒绝清单号。
3. 按[删除]键。
4. 按[设置]键。  
    ➔发出“哔”的一声。  
    重复 2~4 步,可删除其他号码。
5. 按[停止]键 2 次。

## 无纸接收

---

当该传真机的记录纸用完或无纸时,它可以把接收的文件内容存入内存。

当进行无纸接收时,显示“Rx IN MEMORY”,(接收入内存)

例如: Rx IN MEMORY.

只要再装入记录纸,内存中的文件内容就可以印出。

### 注:

- 内存数量约可以存入 34 页。如 ITU-T # 1 测试图一样的文件内容(无纸传真和无纸接收共用同一内存)。

### 掉电:

该传真机无纸接收后发生掉电,内存中的内容将丢失。再加电时,显示“MEMOY DATA LOST!”(内存数据已丢失!)

### 内存溢出:

若传真设定在 HALFTONE(半色调)模式下接收,可能导致传真机的内存溢出,导致接收失败。

这时,可以装入新记录纸,让传真方再发一次即可。

## 电话保留

---

这个功能可让你在发送或接收传真后进行电话交谈。

### 在发送传真后进行电话交谈：

1. 发送传真期间拿起话筒。

当传真发送完毕，对方机发出 7 秒的“哔”声。

2. 当对方拿起话筒时，你能听到“哔”的一声，双方就可以通话了。

### 在接收传真后，进行电话交谈：

1. 接收传真期间拿起话筒。

- 当接收完毕，对方机发出 14 秒的“哔”声。

2. 当对方拿起话筒时，你能听到“哔”的一声，双方就可以通话了。

- 
- 如果你拿起话筒，再放下它，电话保留功能就取消了。
  - 如果发出“哔”声时，对方不拿起话筒，电话线路将不连通。
  - 如果对方传真机无电话保留功能，电话线路将被切断。

### 电话保留接收

如果电话保留是由对方启动，你会听到“哔”声，而且显示屏会显示“PHONE CALLING”(电话呼叫)。这时拿起话筒就可和呼叫方通话了。

## 代码清单

以下显示的号码会出现在收发报告和定时发送报告上以便帮助你准确快速地诊断故障。

错误代码	故障说明
OK	● 发送/接收功能正常。
10	● 对方机没响应。和对方联络,确认对方机处于准备接收状态。 ● 确认电话线已连入机器的 LINE(回线)端口。
12	● 对定时传送无响应
16	● 机械错误。(参阅第72页)。
20	● 在发送/接收时按了[停止]键
21	● 原稿塞纸。除掉后再正确放入原稿。
23	● 接收时记录纸用完。换新的记录纸。
24	● 接收时记录纸塞纸。检查记录纸。
25	● 接收时切刀没工作。和三洋授权的维修中心联络。
27	● 定时传送失败或无原稿
30	● 因电话线路连接不好而使打印质量劣化,若此号码经常出现,请和维修中心联络。
40	● 对方传真机不正常(如无纸等),和对方联络。
50	● 传送被对方中止(发送/接收时断线)。
60	● 因线路信号太弱而无法通信。
71	● 因机器不兼容而无法通信。和对方联络,确认性能开关 No.26 设成“关闭”。

在进行单触拨号设置、电话簿设置、姓名设置时，您可能需知道如何输入名称。

字符如下所示被分组：

键 \ 组	大写字符	小写字符	数字
1	&'(),-.	&'(),-.	1
2	A B C	a b c	2
3	D E F	d e f	3
4	G H I	g h i	4
5	J K L	j k l	5
6	M N O	m n o	6
7	P Q R S	p q r s	7
8	T U V	t u v	8
9	W X Y Z	w x y z	9
0	空格	空格	0
*	*	*	*
#	#	#	#

## 选择字符：

1. 使用[▲]和[▼]选择字符组。

- 每按一次键，字符组变换一次：

大写字符—小写字符—数字。



2. 用数字键选择想要的字符。

如：每按一次[2]键，显示按 A - B - C - A 顺序变换。

3. 按[▶]键输入选择的字符。

- 如果下一个字符在另一个键上被选择，光标自动地右移。

4. 重复 1~3 步，完成输入。

- 要想在名字中留下空格,在大小写字符组中按[0]键。
- 要想光标后退,按[◀](单触键4)。
- 想光标右移,按[▶]键(单触键5)。
- 删除字符,把光标移到要删除的字符处,然后按[删除]键(单触键0)。

例如:要输入“SFX A111H”。

请参考“单触拨号设置”、“电话簿设置”或“站名设置”,进入输入状态后,再按以下步骤进行操作。



1. 输入“S”:

按[▲]或[▼]选择大写字符组,按[7]4次选择“S”。



2. 输入“F”:

按[3]3次,选择“F”一按另一个键,光标就移到下一个位置。



3. 输入“X”:

按[9]2次,选择“X”。



4. 输入“空格”:

按[0]1次,选择“空格”。



5. 输入“A”:

按[2]1次,选择“A”。



6. 输入“111”:

按[▲]或[▼]选择数字组。按[1],[1],[1]3次,再按[▶]键。



7. 输入“H”:

按[▲]或[▼]选择大写字符,按[4]2次,选择“H”。

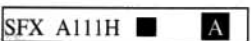

- 要想进行修改,把光标移到错误的字符处,按[删除]键(单触键0)删除它,再输入正确字符。
- 若停止操作超过1分钟,将中断输入过程,返回待机状态。要再启动,从第1步开始。



## 设置单触拨号号码

最多 10 个电话或传真号码(及相关姓名)可被存入单触拨号内存,用 10 个单触键存贮的号码只需按一个键就可拨出。

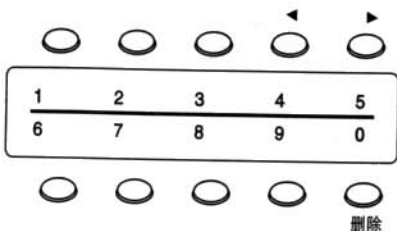

1. 按[功能]键 2 次。

2: SET ONETOUCH ?

2. 按[设置]键。

O . T . Key = 1 ?

3. 按一个单触键(0~9)。

O . T . Key = 2 ?

例如:给单触键 2 设置一个号码,按[单触键 2]。

4. 按[设置]键。

■ [A]

5. 输入对方名(最多 16 个字符)。

看第 50~51 页的详细介绍。

EDWARD ■ [A]

6. 按[设置]键。

■

7. 输入传真(或电话)号码(包括暂停和连字符,最多可输入 32 位)。

例如: 1 - 222 - 3333

1 - 222 - 3333 ■

---

8. 按[设置]键。

→发出“哔”的一声。

- 想输入别的单触键号码,重复 3~8 步。

O . T . Key = **8** ?

9. 按[停止]键结束单触键号码的输入。

'01 8月25日 12:00

- 
- 关于打印出已设置的姓名和号码清单的介绍,请参阅第56页。
  - 想中止设置,按[停止]键。
  - 想输入连字符“-”,按[单触键 8]。
  - 想在 2 个数字间加入 3 秒的暂停,按[重拨/暂停]键。分号符(;)显示代表暂停。
  - 若您拨错了电话/传真号码,用光标键[▶]或[◀]把光标移到要改正的字符处,按[删除]键删除该字符,然后再输入正确的字符。

## 改变已设置的单触键号码

1. 按【功能】键2次。

2: SET ONETOUCH ?

2. 按【设置】键。

O . T . Key = 1 ?

3. 按想改变的单触键。

O . T . Key = 1 ?

例如:改变单触键1,按单触键1。

4. 按【设置】键。

AA : CHANGE

→显示“CHANGE”(改变)。

5. 按【设置】键。

A A A

6. 把光标移到要删除的字符处,按【删除】键,  
然后输入新名字(参阅47~48页“输入姓名”部分)。

A B C A

7. 按【设置】键。

1 1 1 2 2 2 2

8. 把光标移到要删除的数字处,按【删除】键,  
再输入新号码。

4 4 4 5 5 5 5

9. 按【设置】键。

O . T . Key = 2 ?

→发出“哔”的一声。

重复3~9步,以改变别的单触按号号码。

10. 按【停止】键结束操作。

'01 8月25日 12:00

## 取消已设置的单触拨号号码

1. 按[功能]键 2 次。

2:SET ONETOUCH ?

2. 按[设置]键。

O . T . Key = 1 ?

3. 按您想取消的单触键。

例如: 取消单触键 2, 按单触键 2。

O . T . Key = 2 ?

4. 按[设置]键。

BBB ; CHANGE

5. 按[功能]键, 选择“CANCEL”(取消)。

BBB ; CANCEL

6. 按[设置]键。

➡发出“哔”的一声。

重复 3~6 步, 取消别的单触键号码。

\*\* CANCELLED \*\*

7. 按[停止]键结束操作。

'01 8月25日 12:00

# 打印单触拨号清单

您可打印一份已设置的单触拨号号码清单

## 打印单触拨号清单

1. 按[功能]键 2次。

2: SET ONETOUCH ?

2. 按[复印]键。

ONETOUCH LIST

3. 打印完清单后,按[停止]键返回标准模式。

'01 8月25日 12:00

## 单触拨号号码清单的例子：

*** 单触键拨号清单 ***		
'01 9月17日 10:16		
序号	名称	号码
1	AAA	1112223334
2	BBB	55533366
3	CCC	88665544

## 设置电话簿号码

您可以在电话簿清单中加入新记录，由您设置的记录将在清单中保存到您删除为止，它们不会被新记录自动取代。

1. 按[**搜寻**]键。



2. 按[\*]键。



3. 输入电话/传真号码。  
(包括暂停和连字符在内最多 32 位)

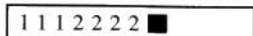

4. 按[**设置**]键。



5. 输入名字(最多 16 个字符)。  
参阅 50 ~ 51 页关于如何输入名字的介绍。



6. 按[**设置**]键。

➡发出“哔”的一声。

显示屏显示您已输入的名字，  
要想设置其他号码，重复 1 ~ 6 步。



7. 按[**停止**]键结束电话簿输入。

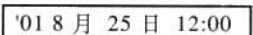

- 想中止设置过程，按[**停止**]键。
- 想输入连字符“—”，按[**单触键 8**]。
- 想在两个数字间加入 3 秒暂停(如长途电话号码)，按 **重拨/暂停**。分号符(;)代表暂停。
- 如输入错误，用光标键(▶和◀)，把光标移到要修正的字符处，按[**删除**]键删除。然后，再输入正确的字符。
- 想打印出一份电话簿清单，请参阅第 59 页。

## 设置/变换电话簿记录

您可以编辑显示的电话/传真号码并为它加入一个名字。您还可以把电话簿清单中的任何记录转换到单触拨号内存中。

- 每个电话簿记录最多可存贮 16 个字符(姓名)或 32 位数字(电话号码)。

### 编辑显示的姓名/号码:

1. 当要编辑的记录显示时, 按[设置]键。

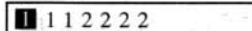

- 光标在显示的记录中闪烁。

2. 输入您想要的内容。

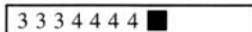

3. 按[设置]键。



4. 注: 按[◀]或[▶]键可对记录进行翻页。



### 转换显示的记录到单触拨号内存中

1. 在您想转换的记录的任何一页正被显示时, 按[功能]键。



2. 按您想把号码转换到的单触键号。

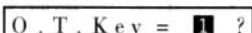

如: 转换到单触键 1:

按单触键 1。

3. 按[设置]键。

➡发出“哔”的一声。

姓名和号码已被存入单触拨号内存。

- 如果你想编辑另外的内容, 请重复步骤 1~3。

4. 按[停止]键结束。

已被转换到单触拨号内存中的记录, 将自动地从电话簿中清除。

## 从电话簿中删除记录

1. 当您想删除的记录正被显示时,按[删除]键。
2. 按[设置]键。  
→发出“哔”的一声。

## 打印电话簿清单

您可以打印电话簿清单。

当电话簿中的任何一份记录正被显示时,按[复印]键。

### 电话簿清单的例子

*** 电话簿清单 ***				
2011 9月17日 10:18				
序号	名称	号码	最新日期	次数
1	HIDEO NOMO	4444-5555	9月17日 10:18	X 0
2 R	ALLSON MCNAB	6666-7777	9月17日 10:25	X 2
3 T	GORD SUTHERLAND	2222-3333	9月17日 10:30	X 3
4	MARY EINERSEN	7777-9999	9月17日 10:40	X 1
5 N	JOHN SMITH	1111-2222	9月17日 10:45	X 4



R:接收的来电

T:发送的传真号码

N:新的来电



# 日历和时钟

设置日期和时间:

1. 按[功能]键4次。

4: FAX SET-UP ?

2. 按[设置]键。

1: SET CLOCK ?

3. 再按[设置]键。

'01 08月25日 12:00

4. 用数字键依次输入年、月、日、和时间。

- 时间须用24小时制输入。
- 年、月、日应采用2位数输入。

例:要输入2001年8月26日, 12:00,

按以下键: [0], [1], [0], [8], [2], [6], [1], [2], [0], [0]。

'01 08月26日 12:00

5. 按[设置]键。

发出“哔”的一声。

2: STATION CODE ?

6. 按[停止]键结束日历/时钟设定。

'01 08月26日 12:00

- 如果输入错误,把光标移到错误处,然后再输入正确的号码。  
按[▶]键光标右移。  
按[◀]键光标左移。

## 文件头打印(设置本机名称和传真号码)

---

一旦您在该传真机的内存中设置了本机名称和传真号码，它们会出现在您发出的所有传真的顶部。

1. 按[功能]键 4 次。

4: FAX SET-UP ?

2. 按[设置]键。

1: SET CLOCK ?

3. 按[功能]键。

2: STATION CODE ?

4. 按[设置]键。

■  ▼

5. 输入本机名称。

最多可输入 24 个字符。

(参阅 50~51 页的“输入名字”部分)。

CHARLES ■  ▼

6. 按[设置]键。

■

7. 输入您的传真号码。

您的传真号码长度最多 20 位数。

例如: 111 - 2222

111 - 2222 ■

8. 按[设置]键。

→发出“哔”的一声。

3: FEATURE SW. ?

9. 按[停止]键结束标题设置。

'01 8月26日 12:00

- 要中止设置,按[停止]键 2 次。
- 若输错号码,用光标键[▶](单触键 5)或[◀](单触键 4)把光标移到错误处。按[删除]键(单触键 0)删除它,然后再输入正确的号码。
- 要在两个数字之间加入连字符(-),按[单触键 8]。
- 要在传真号码中加入加号(+),按[保留]键。
- 标题可以打印在正文外或正文内,您可使用性能开关 No. 20 选择您需要的设定。(参见 65~69页)。默认设定打印在正文外。

注:如果您选择了标题打印在正文内时,传真稿顶端约有 1cm 不能使用。

标题打印在正文外

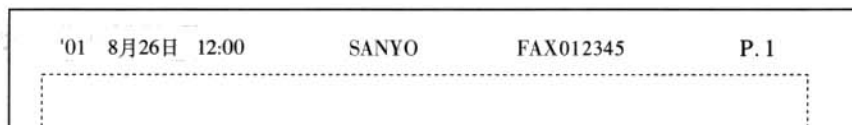

标题打印在正文内

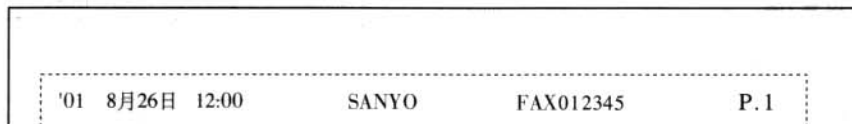

# 收发报告

您可以将该传真机设置成每天打印一份收发报告,或每完成20次收发后打印,也可以设置成不打印收发报告。

1. 按[功能]键4次。

4: FAX SET-UP ?

2. 按[设置]键。

1: SET CLOCK ?

3. 按[功能]键3次。

4: ACT. REPORT ?

4. 按[设置]键。

ACT. REPORT ON

5. 按[功能]键,选择“ON”(有效)或“OFF”(无效)

ACT. REPORT ON

如果选择 OFF,跳到第8步。

例:选择“ON”(有效)

6. 按[设置]键。

PRINT TIME : ■

7. 用数字键输入您希望开始打印收发报告的时间。

PRINT TIME 16:00

●时间须采用24小时制

例:16:00

8. 按[设置]键。

5: REFUSE LIST ?

◆发出“哔”一声。

9. 按[停止]键返回到待机状态。

'01 8月25日 12:00

- 如果输入打印报告时间时出错,按[删除]键清除错误时间,然后再输入正确的时间。
- 如果在第7步没有输入打印报告的时间,那么该传真机自动设置成完成20次收发时打印一次收发报告。
- 此开关出厂时初始化设置是 ON (有效),但没有设定打印时间。

## 收发报告的例子

*** 收发报告 ***						
'01 9月17日 10:30						
传送						000001
序号	日期	开始时间	时间	对方名称	页数	结果
1	9月17日	10:36	0'33		1	OK
接收						000001
序号	日期	开始时间	时间	对方名称	页数	结果
1	9月17日	10:35	0'37		1	OK

# 性能开关

该传真机的各种性能开关出厂时被预设成标准(默认)设置。为了使您有更多的选择,该传真机允许您改变性能开关的设置。在67~68页上列出了性能开关及其功能的清单。

## 改变性能开关设置

1. 按[功能]键4次

4: FAX SET - UP ?

2. 按[设置]键。

1: SET CLOCK ?

3. 按[功能]键2次。

3: FEATURE SW. ?

4. 按[设置]键。

(0 1) DIAL MODE

5. 输入您要改变的开关号。

(0 1) PAUSE TIME

例如: 要改变暂停时间按[0]和[1]  
选择性能开关 No.01。

6. 按[设置]键。

3sec (0 3)

---

7. 输入您选择的编码(可用的编码见67~68页)。

4Sec (04)

例: 把暂停时间变成 4 秒, 输入 [0], [4]。

8. 按[设置]键。

(05)TIMER REDIAL

重复 5~8 步改变其他开关的设置。

9. 按[停止]键 2 次, 结束性能开关设置。

'01 8月26日 12:00

注: 要打印性能开关清单, 请参考第69页。

- 中止性能开关设置过程, 按[停止]键 2 次。

# 功能开关清单

开关号码	功能简介	号码值	号码功能	工厂设定
00	拨号模式	00	音频	00
		01	脉冲(10 pps)	
01	暂停时间	02	2秒	03
		03	3秒	
		04	4秒	
		12	12秒	
05	定时传送失败后再拨号的次数(3~4分钟间隔)	00	(关闭)	03
		01	1次	
		02	2次	
		03	3次	
06	用手工或单触拨号方式发送传真时,检测到线路忙信号后,自动再拨号的次数(2-3秒间隔)。	00	关闭(无重拨)	02
		01	1次	
		02	2次	
		03	3次	
07	振铃次数 当机器设定在有自动模式时,接通线路前机器发出的振铃次数。	00	短振铃	03
		01	1次	
		02	2次	
		03	3次	
		11	11次	
08	遥控接收代码	00	关闭	33
		10	开启	
			(选任一两位数)	
		99		
09	在自动接收模式,传真机连通线路后发出模拟振铃次数,但却在传真机手动传真来电(或语音来电)时切换到传真接收模式前。	00	关闭(无振铃/无自动切换)	00
		01	3次振铃	
		02	5次	
		03	7次	
		04	9次	
		05	11次	
10	保留音乐	00	关闭(无音乐)	01
		01	开启(《绿袖》)	
17	按键音	00	关闭	02
		01	低	
		02	高	
20	打印表头 决定是否将您的站名,传真号码和日期/时间打印在表头	00	关闭	01
		01	开启(打印在正文外)	
		02	开启(打印在正文内)	



开关 No.	功能简介	号码植	号码功能	工厂设定
26	选择接收 决定是否由您的拒绝清单 控制接收	00	OFF	00
		01	ON	
27	精细度的开始位置。	00	标准	00
		01	精细	
		02	超精细	
		03	中间调	
		04	不返回	
28	对比度模式。	00	正常	00
		01	浅	
32	定时传送报告	00	关闭(不报告)	00
		01	开启(每次传送后)	
		02	开启(出错时)	
35	传送报告	00	关闭	00
		01	开启(每次传送后)	
		02	开启(当错误发生时)	
36	中间调质量 (影响传送速度)	00	快速传送)	01
		01	慢速但质量更好	
46	来电显示	00	关闭	00
		01	开启(来电显示)	
54	自动进行传送/接收	00	关闭(需要按[开始]键 进行手工传送/接收)	01
		01	开启(不需按[开始]键 进行手工发送/接收)	

# 打印性能开关清单

您可以打印一份性能开关及其当前设置的清单。

1. 按[功能]键 4 次。

4: FAX SET-UP ?

2. 按[设置]键。

1: SET CLOCK ?

3. 按[功能]键 2 次。

3: FEATURE SW ?

4. 按[复印]键。

FEATURE SW. LIST

5. 打印后按[停止]键返回待机状态。

'01 8月26日 12:00

## 性能开关清单的例子

### \*\*\* 功能开关清单 \*\*\*

'01 9月17日 10:26

开关号	开关名称	设置代码	初始化设置
[00]	拨号模式	(01) 脉冲	(00) 音频
[01]	暂停时间	(03) 3秒	(03) 3秒
[05]	定时重拨	(03) 3次	(03) 3次
[06]	自动重拨	(02) 2次	(02) 2次
[07]	响铃次数	(03) 3次	(03) 3次
[08]	遥控接收	(33) 33	(33) 33
[09]	传真/电话开关切换	(00) 关	(00) 关
[10]	保留音乐	(01) 绿色衣袖	(01) 绿色衣袖
[17]	按键音	(02) 高	(02) 高
[20]	标题打印	(01) 开: 外面	(01) 开: 外面
[26]	选择接收	(00) 关	(00) 关
[27]	分辨率	(00) 标准	(00) 标准
[28]	对比度	(00) 正常	(00) 正常
[32]	定时传送报告	(00) 关	(00) 关
[35]	无纸传送报告	(01) 关	(00) 关
[36]	中间色调	(01) 高质量	(01) 高质量
[46]	来电显示	(00) 关	(00) 关
[54]	自动传送/接收	(01) 开	(01) 开

热敏纸对热量很敏感。在管理它时要遵循以下的注意事项。

## 存贮注意事项

热敏纸在约 70°C 温度时开始逐渐褪色。

即使热敏纸不使用时,也不应暴露在发热器,直射阳光下。

遵循以下的存贮注意事项:

1. 存贮在黑暗、凉爽和干燥的地方。  
避免存放在靠近发热器或密封易受高温的地方(如:汽车的行李箱等)。
2. 一旦打开热敏纸的包装,要尽可能先使用它。

## 运输注意事项

1. 如果用带汗的手触摸热敏纸,可能会留下指纹或污迹。
2. 如果用手摩擦热敏纸,由于摩擦发热可能导致热敏纸变色。
3. 如果油或别的化学剂接触到热敏纸,可能发生热敏纸变色或褪色。

当心以下情况:

- 需粘接时,只能用水溶胶。
  - 当使用某些胶带时,可能导致变色。建议在热敏纸的背面使用双面胶带。
  - 用塑料箱盛放热敏纸时,使用聚乙烯、聚丙烯或多元酯材料制成的箱子,而不要使用 PVC 箱。
  - 不要把热敏纸同 PVC 薄膜、热蜡纸堆放在一起。  
由于这些材料含有塑料成份,记录的图象会变暗。
  - 不要把热敏纸同刚用氨水等复印完的二氮化合物类复印件或潮湿的复印件立即放在一起,可能引起热敏纸褪色。
  - 如果热敏纸接触到酒精或别的挥发性有机溶剂,将会褪色。
4. 不要把热敏纸暴露在直射阳光下,因为这可引起热敏纸变黄。

# 塞纸

## 原稿阻塞

如果原稿塞纸,该传真机会发出“哔”的一声;而且显示屏显示“ORIGINAL JAM”(原稿阻塞)。

1. 拿起话筒,打开操作面板。
2. 按压绿放松杆,同时抽出阻塞的原稿。
3. 关闭操作面板。

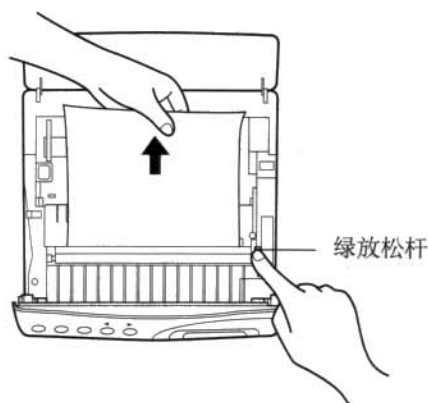

## 记录纸阻塞

如果记录纸阻塞,该传真机会发出“哔”的一声;且显示“CHECK PAPER ROLL”(检查记录卷纸)。

1. 打开原稿托架。
  2. 拿起话筒,打开操作面板。
  3. 按下[开启]键,打开纸仓盖。
  4. 拉出记录纸阻塞部分,剪掉它们。
  5. 再把记录纸头放入纸出口。
  6. 按压纸仓盖的左右两角紧密切合纸仓盖。  
    ➡自动地切纸。
  7. 关闭操作面板。
- 如果切纸刀挡住了纸出口,把记录纸放在滚轴上,然后关闭纸仓盖。记录纸将自动送出,而且多余部分被切掉。

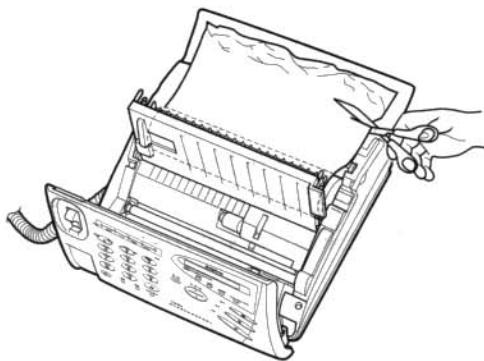

当显示“MECHANICAL ERROR”(机械错误)时,按以下流程改正错误:

1. 打开原稿托架。
2. 拿起话筒,打开操作面板。
3. 按压[开启]钮,打开纸仓盖。
4. 如果齿轮①和②象图1所示咬合在一起,扳起齿轮①(见图2)。
  - 齿轮①和②的正确位置如图3所示。
5. 再把记录纸头放入纸出口。
6. 按下纸仓盖的左右角紧密地闭合纸仓盖。  
    ➡自动地切纸。
7. 关闭操作面板。



图 1



图 2

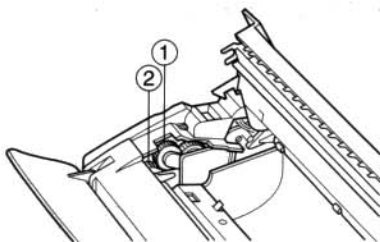

图 3

- 如果“MECHANICAL ERROR”的显示仍不能消除,请和三洋授权的维修中心联络。

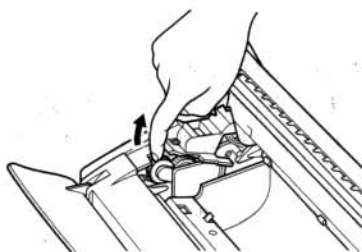
## 清洁外壳(外表塑料部件)

用蘸少量中性清洁剂的柔软、干净的布轻柔地擦洗机器外壳。

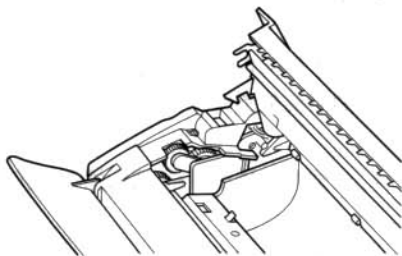
- 不要使用化学清洁剂,如洒清,苯酚等。



## 清洁两条进纸滚轴

如果复印件或您发出的传真上出现条纹或脏污图样,而且原稿经常发生塞纸或折叠,就应该用蘸少量中性洗剂的软布清洁两条进纸滚轴。

1. 打开原稿托板。
2. 拿起话筒,打开操作面板。
3. 为了使两条进纸滚轴转动,按下如图所示的原稿传感器。
4. 清洁两条进纸滚轴,然后擦干以防塞纸。
5. 关闭操作面板。

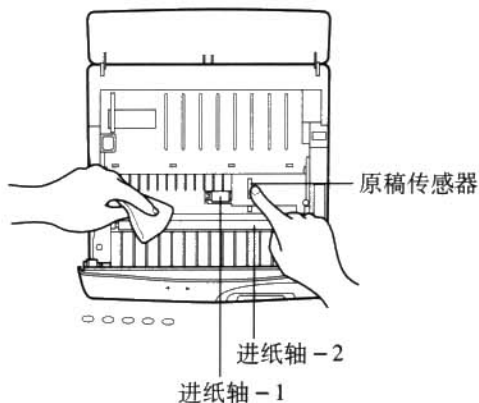

## 故障排除

如果该传真机在使用时发生故障，在送去维修前请先检查以下项目。若故障不能排除，和购买机器的经销商联络。

	现象	可能原因/解决办法	页数
通常故障	机器不能操作	AC插头可能没有插入电源插座。	10
	显示“CHECK PAPER ROLL”(检查记录纸轴)	记录纸可能放置不正确。	12
		记录纸可能已用光。	12
	原稿不能放入	原稿可能太薄或太厚。	26
		可能有另外的原稿塞纸未清除。 打开操作面板，去掉阻塞的原稿。	71
您可能放了超过 10 张原稿。		27	
传送故障	不能传送	原稿可能未放好。	27
		接收方的记录纸用光。	-
		接收方可能设定在手工模式。	-
		电话线被插错到 EXT. TEL 插座。 而不是 LINE 插座。	10
接收故障	不能接收	传真机设定成手工方式。拿起话筒， <del>(X)</del> 按[开始]键就可接收发来的传真。 <i>⊗ 抄送</i>	41
		电源线未连接。	10
		热敏纸已用完。	12
		选择接收可能设定成 ON(有效)。 检查性能开关 NO.26。	45
		电话线未接入 LINE 插座,而是接入 EXT. TEL 插座。	10
	接收复印不够黑	未使用建议的热敏纸。	13
		发送的原稿颜色可能太淡。	28
	接收复印空白	记录纸可能放反了。	12
		传送的原稿颜色可能放反了。	-
	接收复印含有非法字符	电话线路效果太差(若故障经常发生, 和经销商联络)。	-
	记录纸上出现红线	记录纸快用光了,换新记录纸。	12
选择接收功能无效	发送机可能未采用 TTI 标准协议。	45	

	故障现象	可能原因/解决办法	页数
电话呼叫故障	拿起话筒时,无拨号音	电话线未接好。	10
	免提音太小	音量开关可能置于 Lower(低)位。	7
	无振铃	振铃音量开关可能设于“OFF”(关闭)位。	7
	传真/电话不通	拨号模式设置错误,检查性能开关 NO.00。	11
外部电话故障	不能打电话	可能正在收/发传真。	-
	电话不振铃	可能在同一根线路上连入了太多电话。	10
	遥控接收无效	遥控接收性能开关 NO.08 可能设于“OFF”(关闭)状态。	67
若由您从外部电话上启动的电话呼叫,遥控接收将无效。		-	
来电显示故障	无来电者姓名或电话号码	您可能还未办理来电显示服务。	20



# 规格

型 号	SFX-A111H
类型	桌上型图文传真机
电话线	公用交换电话网
记录纸尺寸	216mm × 30m/25m *
有效扫描宽度	208mm
有效记录宽度	212mm
传送速度	9600/7200/4800/2400BPS
主扫描度	8 pels
副扫描度	3.85lines/mm 标准模式 7.7lines/mm 精细模式 15.4lines/mm 超精细模式
压缩模式	MH(霍夫曼与三洋模式)
读取方式	密着式图象传感
记录方式	热敏打印头
电源	AC 220V, 50/60 Hz
消耗功率	待机:5W, 传送:13W, 接收:40W, 复印:45W
整机尺寸	284(W) × 116(H) × 257(D)mm
重量	约 3kg
适应温度	5°C - 35°C

\* 高级热敏纸 25 米/卷。

## 可选附件

名 称	编 号
普通热敏纸(30m)	R - 4079448 - 1
高级热敏纸(25m)	3RE2182800450

**SANYO**

---

SANYO Electric Co., Ltd.