

SIGMA SD15

THE SIGMA SD15
DIGITAL SINGLE LENS REFLEX CAMERA
WITH FOVEON® FULL COLOR SENSOR

用户手册

此用户手册是用作解释如何使用 **SIGMA SD15** 数码单镜反光相机。
当用户安装 **SIGMA Photo Pro** 软件到计算机、连接数码相机和计算机及软件的详细说明；请参阅随机附上光盘，内有以 PDF 格式的 **SIGMA Photo Pro** 用户手册。

欢迎选购适马自动对焦数码相机

适马 SD15 数码单镜反光相机 -- 放弃传统数码拾像模式，采用革命性创新 Foveon® X3™ 影像传感器，让被摄图像中的红、绿、蓝的三原主色，各 100% 完整地吸纳于传感器上的每一像素(Pixel)中，开创数码摄影新里程。覆盖广阔焦距、规格齐备、高解像度的适马镜头系列，配合 SD15 内置高质 Foveon® X3™ 影像传感系统，使到所获得之数码影像效果，更臻超真完美。为发挥适马 SD15 数码单镜反光相机之优越性能；请在使用前，务必细阅此操作说明手册。

- 在参与拍摄活动时，请随时携带此操作说明书，以方便阁下查考及更能了解操控此相机的各项卓越功能，并确保正确操作。
- 产品自购买日起计，保修期为一年。保修卡及保修条款，均分章详列于包装内，请检查有否遗漏，并请详阅内容。

版权注释

本产品纯供个人拍摄用途。本产品及其内在其它公司辅助产品名称、公司名称，均为其相关公司的商标和注册商标；请不要侵犯其在国际上的版权/商标拥有权。同时以上守则则在摄影陈列、论证示范、商业性展览时，必需遵守其版权及法定权上的守则。

- **FOVEON** 为 Foveon, Inc 公司的注册商标，而 **X3** 和 **X3** 标志均为 Foveon, Inc. 商标。
- **IBM PC/AT** 系列计算机是 International Business Machines Corporation (IBM) 在美国的之商标或注册商标。
- **Microsoft** 和 **Windows** 是在美国和其它国家的 Microsoft Corporation 之注册商标或商标。
- **Macintosh** 和 **MAC OS** 是在美国和其它国家的 Apple Inc. 之注册商标。
- **Adobe** 和 **Photoshop** 均为 Adobe Systems Incorporated 之注册商标。
- 本手册内所述之其它公司和产品的名称均为它们公司或相关公司的商标或注册商标持有者。
- “**Ricoh True Type** 字型”是由 Ricoh 有限公司设计；主要使用在相机显示选单上。

随机包装 / 配件内容

请细检查附录标准包装配件，如有遗漏，请即与销售此产品的商号联系。

1. SD15 机身
2. 机身镜头连接环遮盖
3. 接目镜罩
4. 肩带
5. 观景器遮盖
6. 强力锂电池 BP-21
7. 电池充电器 BC-21
8. 充电器电源线
9. USB 接线
10. 视频接线
11. 适马软件光盘 (**SIGMA Photo Pro Disk (SPP)**)
12. 使用手册
13. 保修卡
14. 适马有限保修说明

- SD 记忆卡是不包含在标准包装配件内。阁下可自行选购所需品牌、容量、型号。

目 录

随机包装 / 配件内容	2
安全注意事项	6
相机保护及留意事项	9
相机各部件说明	11
机项屏幕显示解释	13
观景屏	13
控制转盘	14
基本操作和快速参考	15
准备事项	18
肩带安装	18
怎样使用观景器遮盖	18
装置电池	19
电量检查/显示	22
使用室内交流电源供应操作 (另外购置)	23
安装及拆卸镜头	24
语言显示	26
时间、日期设定	27
数码相机设定选单	28
选单功能列表	29
功能显视	32
相机相关讯息画面	33
安装及移除记忆卡	34
记忆卡格式化	36
档案数字排列系统	37
剩余拍摄张数计算器	38
视差补偿	39
机顶 LCD 显示屏照明	39
手持相机方法	40
快门释放钮	40
基本操作	41
曝光模式选择	41
P 程序式自动曝光	41
A 光圈先决自动曝光	43
S 快门先决自动曝光	44

M 手动控制曝光	45
长时间曝光设定	46
使用内置闪光灯	47
使用内置闪光灯	47
曝光模式和内置闪光	48
闪光灯功能设定	49
对 焦	51
如何使用自动对焦	51
选择自动对焦模式	52
AF 对焦点选择	53
AF 辅助对焦灯	54
对焦锁定	55
手动对焦	55
驱动模式操作	56
驱动区	56
单一拍摄	56
连续拍摄	57
自拍计时	58
反光镜上升锁定	58
进阶功能操作	60
调整设定白平衡 (WB)	60
感光度 (ISO) 设定	63
图像档案设定	64
色彩模式	65
影像参数和色彩空间 (色域)	67
测光模式选择	68
自动曝光锁定	69
曝光补偿	71
闪灯曝光补偿	72
自动包围曝光	73
遥远拍摄控制器 RS-31 (另购配件)	75
预观景深按钮	78
外置闪光灯摄影	79
加强模式设定	80

自动旋转	81
图像检视、取消和修正	82
快速预览	82
调节快速预览之显示时间	82
图像检视	84
实时检视图像	85
图像放大 (放大检视模式)	86
同时检视九幅图像 (联结页面检视模式)	87
检视一页一幅图像 (跳跃检视模式)	88
检视图像数据	89
图像数据画面中放大图像(局部)	90
光谱直方图 (HISTOGRAM)	91
曝光过度警告	92
在电视里检视图像	93
图像删除	94
删除单一图像	95
删除多幅图像	96
其他检视功能	97
图像锁定	98
图像标记	101
图像旋转	103
使用 OK 按钮快捷方式	105
幻灯片方式展示	106
DPOF (数码打印指令格式)	108
参考数据	109
非随机附送之专用配件	109
保养须知	110
清洁图像传感器	110
LCD 屏幕关闭或自动关闭电源	113
专用名词简介	114
警告显示	116
解决疑难	119
主要规格	121
连接数码相机到计算机	122

安全注意事项

为避免造成不必要的损坏及受伤，在使用本数码相机前，应先细阅本操作手册。请注意以下两个符号。

 **警告!!** 在使用此产品，如不注意此警告符号而胡乱使用，可引致严重受伤或引致其它危险后果。

 **注意!!** 在使用此产品，如不注意此注意符号而胡乱使用，可导致受伤或引致其它危险后果。

 此符号为警告提示和指示应注意事项

 此符号为提示那种步骤/动作应需避免执行

警告 (电池、电池充电器、交流电适配器)

 为避免儿童接触，请将电池放置在安全地方。如误吞电池，请立刻至电医疗紧急求援。

 不要使用不合格或错误型号的电池。否则可导致电池爆炸、漏电、损坏相机、受伤或火警等问题。

 请不要采用不合格或非本机所指定的电池型号。否则可导致电池爆炸、漏电、损坏相机、受伤或火警等问题。

 请避免将电池敲打或撞击，此可导致电池爆炸或化学物质泄漏、起火等。

 切勿将非充电的电池进行充电。因可能引至電池爆炸、漏电、损坏相机、受伤或火警等问题。

 请采用充电器适用的专用电池，错误使用可导致化学物质泄、漏电池爆炸或起火等。







 如在使用时发觉机身或电池冒烟、异味、异响或非常高温。请立即将电池取出，并将相机送往适马维修中心检查。

 请依据所身处当地之条例，处理弃置电池。









 相机如长时间不使用，务请将电池移除。



 相机切勿使用非原厂的交流电适配器，此可容易导致短路引至火警。

安全事项



-  随机附置的交流电适配器，祇适配用 **SD15** 相机，并不能配合其它电器产品使用；如不适当使用，可导致短路而引受伤或火警。
-  如在使用交流电转接器时，发觉冒烟、异味或异响；请立即将转接器插头与电源分离，避免引至触电或火警。
-  如外来杂物或水溅在插座上，请立即将电源插头分开，避免引致短路或火警。
-  切勿尝试自行拆开电池、改装、加热或放在火中、否则可导致电池爆炸、漏电、损坏相机、损坏相机。
-  切勿将重物压在供电电线上、屈曲、弯拆、或加建热电线，此可导至短路触电或火警。
-  此交流适配器祇可适用于 **(AC100V - 240V)** 电压，如超逾可导至短路触电或火警。
-  在外地使用，请配用当地的适配插头和电源供应线。

警告 (相机)





-  绝对不可在右述环境下使用相机：如充满易燃易爆气体、液体或储有大量化学品等地方。
-  请将相机放置在安全地方，避免儿童接触；玩弄相机肩带可能缠绕头颈导致窒息。
-  请勿尝试装拆相机，可引致触电或灼伤。
-  如相机破损，请勿触碰相机内部。因可引因短路致电击受伤，同时易产生火警；应将相机送往维修中心处理。
-  当安装镜头后，请不要透过观景窗直望太阳，否则可导致损害眼球或失去视力。
-  请勿利用镜头直望太阳，否则可导致损害眼球或失去视力。
-  请保持相机远离潮湿或近水地方；如意外跌下水中，请立刻联络购买商店或经授权检查维修站；如不理睬继续使用该产品，将可致触电或火警。
-  请防止水、金属品和导电物料与相机各电路接触点接触，使相机引致短路，产生过热、起火和触电。

-  请勿将闪光灯近距离面对眼睛发放，因突发强光可导致眼球受损；闪光灯正确距离，应和被摄面部相距在 1 米以上，方为合适。
-  请勿用手或手指将闪光灯发射部，此可使灯光发射时，令皮肤灼伤。

警告 (电池充电器、AC 交流电适配器)

-  在供电过程中，如欲移除交流电适配器，应直接手按电源插头，直接从供电处拔出电源插头，切勿祇拉动电线将电源插头拔除，此可引致产生火花触电、短路和火警。
-  切勿将易燃物件覆盖交流电转接器，如布类等；此可导致过热，引致火警。
-  在不需使用交流电转接器时，应将电源插头拔出，停止输电，以策安全。

警告 (相机)

-  请不要将相机和镜头相连接时瞄准太阳。因光线透过镜片可造成聚焦效应，引致火警发生。
-  请不要将相机和三脚架相连着一起携带，此容易引致摔跌受伤。
-  手部经水湿后，请不要触碰相机，以免触电。
-  请不要放置相机于局热位置、地方或阳光直照下之露天停车场下(车箱中)，否则相机容易受高热导致相机损坏及受烫伤
-  如液晶显示屏受损坏破裂，务请小心玻璃碎片以免受伤；如显示屏同时发现漏液现象，请跟随以下安全程序预防，以避免受伤。
 - 如液体沾染在皮肤或衣服上，请立即用肥皂清洗。
 - 如液体意外沾染眼内，应立即用清水清洗眼睛及即约见医生治理。
 - 如误服液体，应立即进饮大量清水用以稀释及即约见医生治理。

相机保护及留意事项

使用本相机前，务请细阅下文忠告。

使用刚购得之相机时，请先检查或尝试操作相机中各项功能，并熟悉相机内各项性能和模式，以确保所拍摄照片达理想效果。否则因不善操控，致所拍照片质素下降，引致损失，此类后果概不负责或保证。

如需前往较寒冷环境中拍摄、考察或需作长时间拍摄，请多预备后备用电池。

除适马 EF-530(500) DG SUPER SA-STTL 和 EF-530(500) DG ST SA-STTL 外置闪光灯外，请勿使用其它品牌的外置闪光灯与 SD15 数码相机一起使用；因适马闪光灯具备特殊接触点与 SD15 互通，使其能发挥相机内的先进功能；如不顾忠告而鲁莽使用，可能会导致相机不能操作或损毁相机内之集成电路版。

适用环境

- 阁下之相机属于精密仪器，请避免碰撞或摔跤。
- 此相机并不能防水及不能在水中使用。如受水花沾染上，请即尽快用干布抹干；如受水湿严重，请尽快与适马维修站联系检查。
- 请不要将相机长时间储藏于在多尘、高温及潮湿的地方。
- 相机可在 0°C/32°F 和 +40°C/104°F 及湿度低于 80% 内正常工作（冰点凝结除外）；但若气温处 0°C 度时，电池电量供应可能灭低，在以上情况时，请保持电池适温及多备后备用电池。
- 静电或磁力场均会影响相机正常运作。如遇上此情况，可将电池重新卸/装，回复机正常操作状态。

如何保存及储藏相机

- 如需要将相机储藏一段长时间，务必需将电池移除。
- 为避免霉菌滋生，请将器材存放在干爽、空气流通地方或防潮箱中，但切勿与化学品储存在一起。

TFT 彩色 LCD 显示屏注意事项

- LCD 显示屏上的荧光点或暂会长亮或不亮，但这情况并不是屏幕损害，是属于正常现象，图像纪录不会受到影响。
- LCD 显示屏，如遇上过份磨擦、挤压或撞击，可导致损坏。
- LCD 液晶体的显示特性，会因环境而受影响，如在低温下显示启动时间比较缓慢，高温时画面呈现状态比较暗淡；但当回复室温时，便会回复正常。

SD 记忆卡和 MMC 记忆卡 (另行购置)

SD15 相機可使用 SD、SDHC、MMC 等記憶卡。

- 本操作手册内所述之 SD、SDHC、MMC 等记忆卡，均会以“记忆卡”为代号。
- 厂方建议采用 SDHC 记忆卡或高速 SD 记忆卡以储存图像。
- SD 记忆卡或 SDHC 记忆卡，均备有写入保护开关；将此开关设为‘LOCK’锁定位置，可防止数据被重写、删除及被格式化。

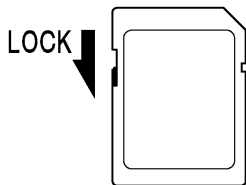

- 因纪录速度较慢，不建议采用 MMC 记忆卡以用于连续拍摄和摄录短片模式。
- 切勿将记忆卡置于阳光下曝晒或置于发热物体旁。
- 应避免将记忆卡存放于高温、潮湿、充满静电和磁场的地方。
- 请先参阅记忆卡内附正确使用说明书，方可使用。
- 相机及计算机中的“删除”功能并未能彻底地删除数据，故仍会遗留在记忆卡里。如阁下想安全地移除所有数据；请利用其它软件协助。

相机各部件说明

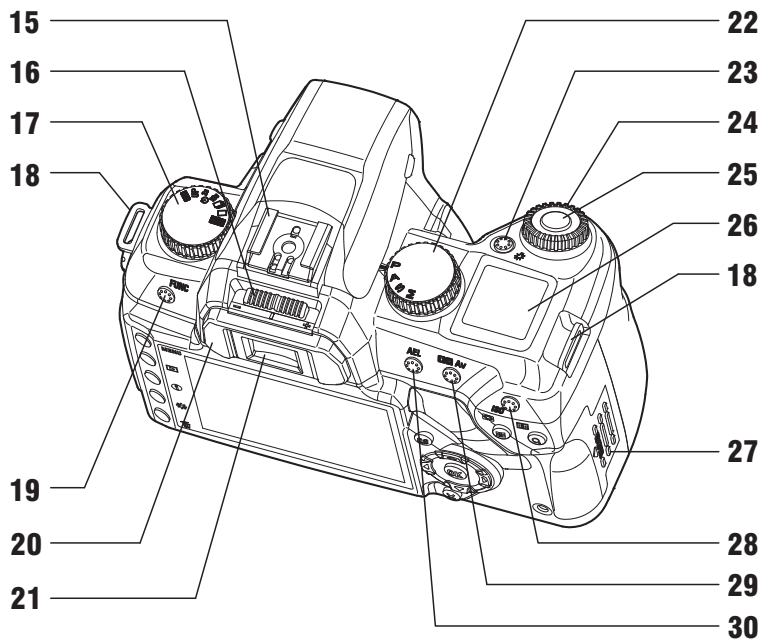
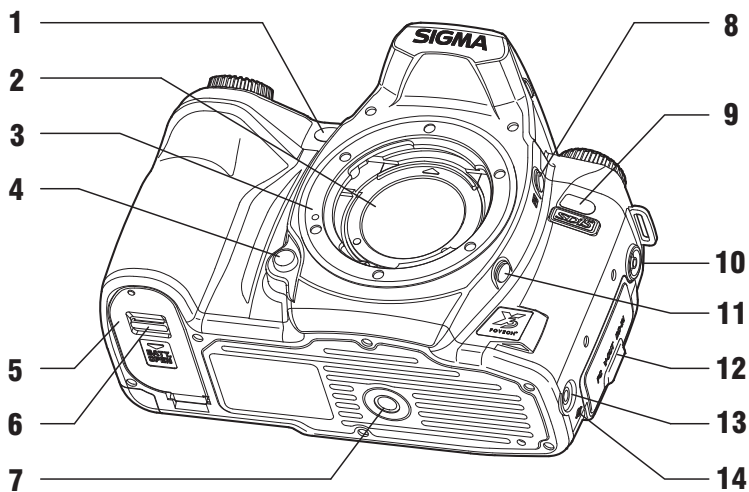

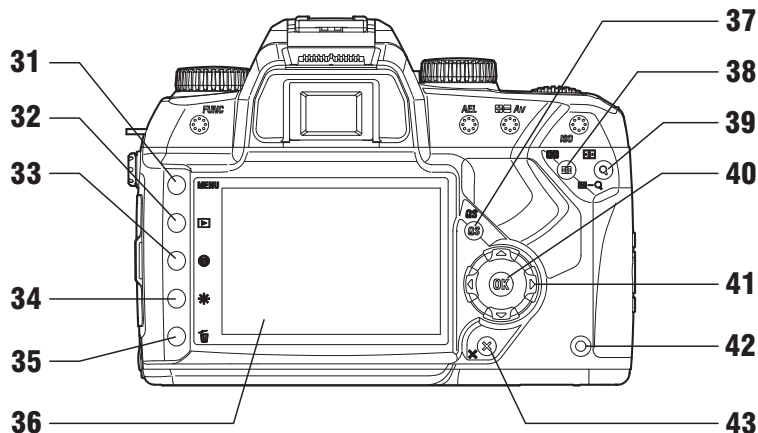

- | | |
|----------------|-------------------|
| 1. 自动对焦辅助照明 | 23. 彩色 LCD 显示照明按键 |
| 2. 防尘保护器 | 24. C-指令转盘 |
| 3. 镜头接口 | 25. 快门释放钮 |
| 4. 镜头释放键 | 26. 机顶 LCD 显示屏 |
| 5. 电池仓盖 | 27. SD 卡储存仓盖 |
| 6. 电池仓盖锁键 | 28. ISO 设定键 |
| 7. 三脚架接孔 | 29. Av 曝光/光圈补偿按键 |
| 8. 闪光灯补偿按键 | 30. AE 锁按键 |
| 9. 遥控感应器 | |
| 10. 闪光灯同步热靴 | 31. MENU 选单按键 |
| 11. 景深预览按键 | 32. 播放按键 |
| 12. 连接线仓盖掩 | 33. 图像数据按键 |
| 13. 快门释放钮 | 34. * 修正数据按键 |
| 14. 焦平面标记 | 35. 删除按键 |
| 15. 热靴 | 36. LCD 彩色显示屏 |
| 16. 视差调校 | 37. 快速设定键 |
| 17. D 转盘(驱动转盘) | 38. / 测光模式选择键 |
| 18. 相机肩带穿孔 | 39. / 对焦点选定按键 |
| 19. FUNC(功能)按键 | 40. 确认按键 |
| 20. 接目环 | 41. 四方向控制键 |
| 21. 观景器 | 42. 数据存储显示灯 |
| 22. 模式转盘 | 43. 取消按键 |

机顶屏幕显示解释

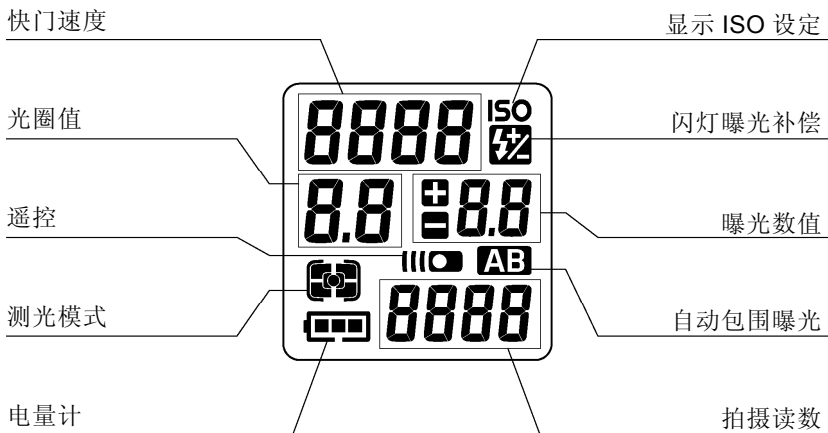

观景屏

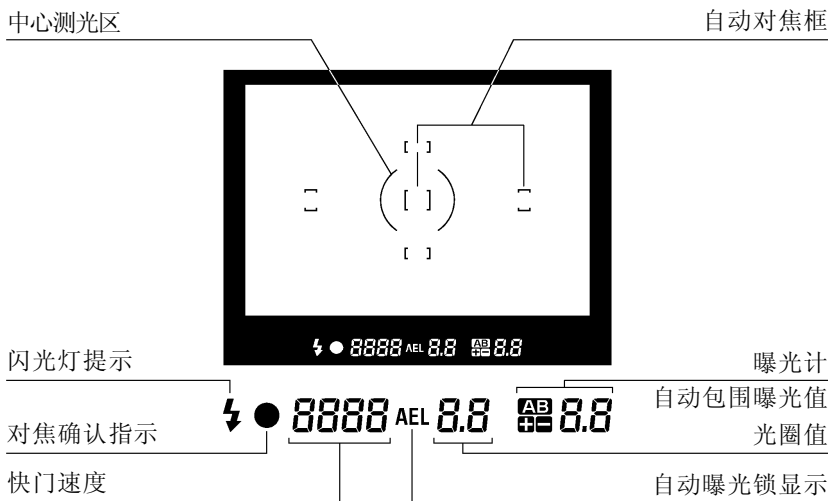

控制转盘

D 转盘

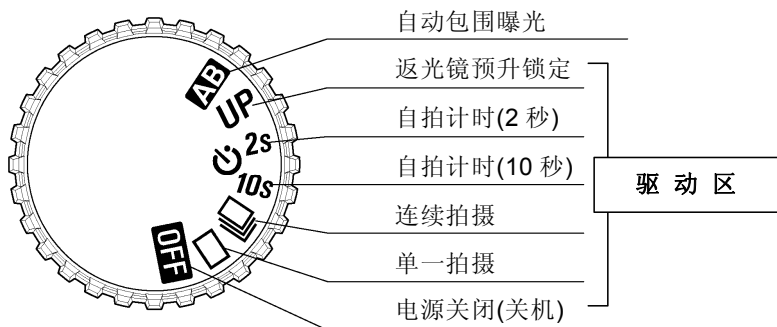

模式转盘

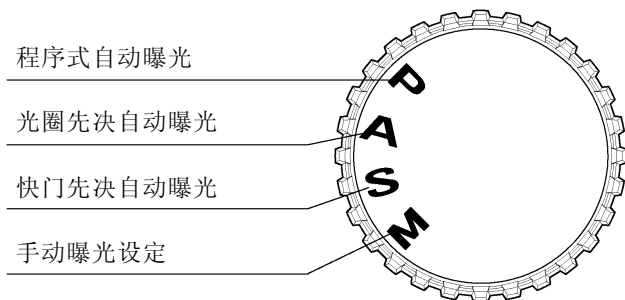

基本操作和快速参考

SD15 包含多种进阶功能，此部份为解释其基本操作，用户可在下列部份了解更多有关之详尽资料。

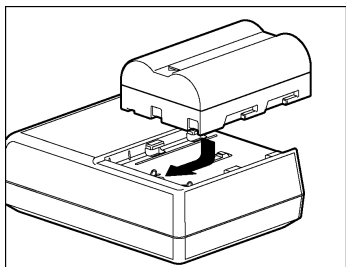

电池充电 (P.19)

使用随机充电器和锂电池充电。

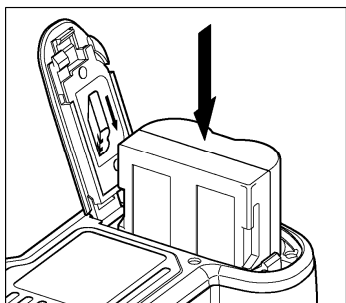

安装电池 (P.20)

请依随电池仓指示安放电池。

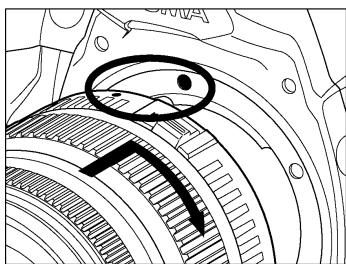

装置镜头 (P.24)

将机身接环上红点和镜头接环上红点相互对准，将镜头嵌入，以顺时针方向转动，待“卡”的声响发出，镜头便锁定装妥。



查阅语言设定。(P.26)



日期和时间设定。(P.27)

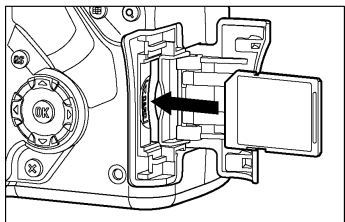

安装记忆卡。(P.28)

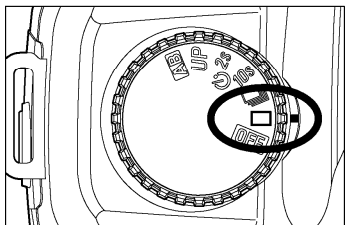

转动“D”转盘至 □ (单一拍摄) 位置。(P.56)



将镜头上的 AF/MF 选择钮转置定为 AF 位置。(P.51)

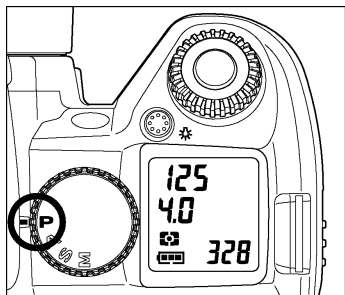

选择曝光模式。(P.41)

将设定模式选择桿推至“P”程序式自动曝光模式位置。



對焦。(P.51)

在观景器内设定构图后，半按快门释放钮，测光和取焦便实时一起操作。

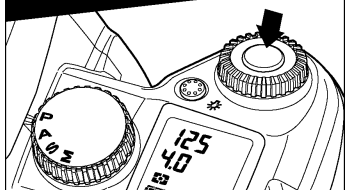

拍攝照片。

依随以上步骤，取焦后全按下快门释放钮，拍摄程序便会完成。

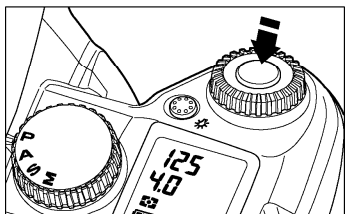

檢視已拍攝圖像。(P.82)

已拍摄图像将在会在彩色 LCD 显示屏上显现约 2 秒。



准备事项

此部份将解释使用时应准备的事项。

肩带安装

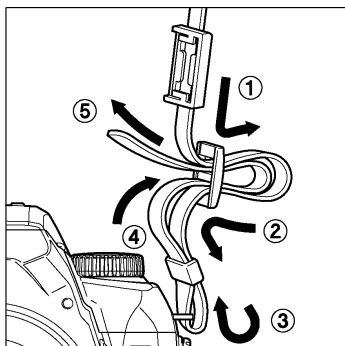

- 1** 解开肩带两端。
- 2** 让肩带穿过观景器遮盖。
- 3** 如图示般穿插安装肩带。

怎样使用观景器遮盖

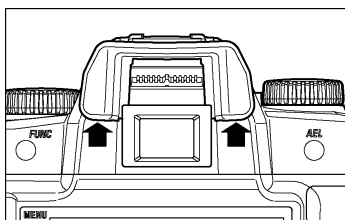

在进行自拍、遥控或长时间曝光时，请把观景器遮盖覆盖在观景器上，以免杂光进入相机。

- 1** 先将接目镜拆离观景器。

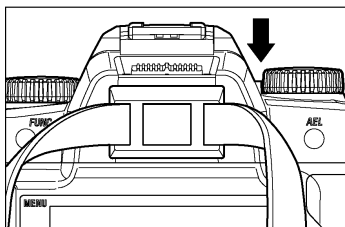

- 2** 套上观景器遮盖。

装置电池

BP-21 专用锂电池、BC-21 专用充电器，均随 SD15 相机附奉；但初次使用时，因电池电能未达所需，故须充满电能后才可使用。

电池充电程序

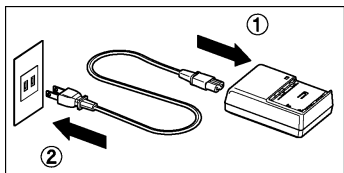

1

将电源线和充电器相连接，继而将插头与供电位连接。

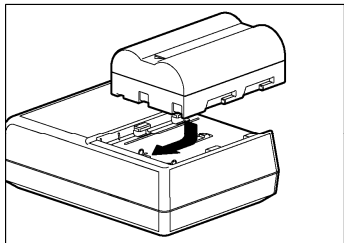

2

按图中所示方向将电池装入。

- 在充电过程中，充电提示灯将亮起。
- 充电过程需时约 150 分钟。

充电过程所需时间，将因应现场温度和所需电能。

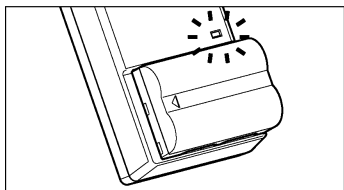

3

在充电提示灯熄灭后，即表示充电完成，可将电池取出及解除供电位连接。

- 若电池停用数天，建议应将电池重新充电，因电能可能已减弱。
- 若电池刚经充电完满，在装接进行拍摄后，若电池所显示电能余留提示，经常比前纪录为低或迅速消减者，这表示电池已进入老化期，故建议需另备一全新电池。

安装电池

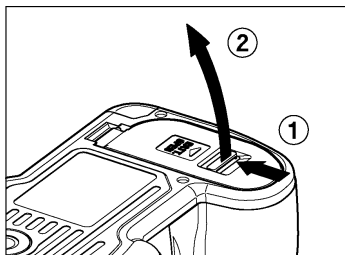

1

相机“D”转盘需确定处关闭状态，然后按图示将电池仓盖揭开，

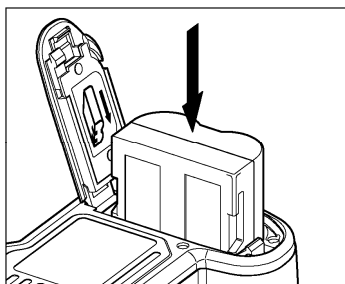

2

按电池仓内按图示将电池装入

- 将电池推进电池仓内，直至锁定。

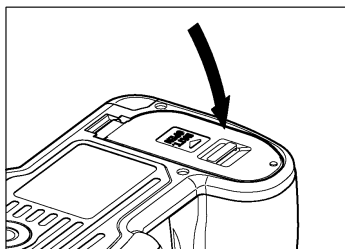

3

将电池仓盖关闭。

- 将电池仓盖拨钮推至锁定位置。

警告 !!

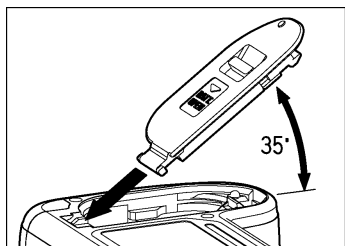

因电池仓盖掩是活动的，请务必如图示以35°，关闭妥善。

将电池卸除

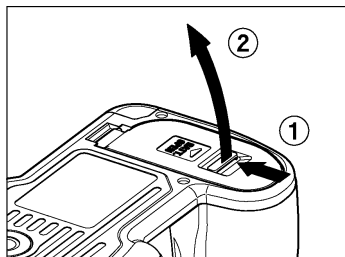

1

相机 D 转盘需确定处关闭状态，然后按图示将电池仓盖揭开。

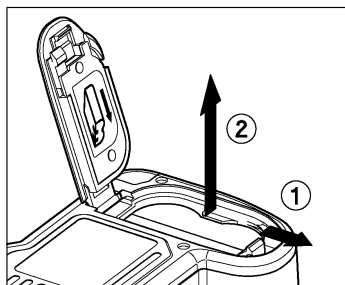

2

依图示按下固定电池锁钮，便可将电池取出。











警告 !!

- 当记忆卡数据存取显示灯亮着时，切勿将电池取出。因可能导致所存取之记忆卡数据消失；更严重情况或导致相机和记忆卡可能受损。

电量检查/显示

當相機 D 轉盤設置在驅動區內位置時(P.14)，相機內電池殘存電量情況將分別以圖型方式在機頂上 LCD 屏上顯示，以供參考。

以下電池圖型為解釋圖示電量殘存情況：

机顶 LCD 显示屏	LCD 彩色 显示屏	电量状态
	 白色	电量充足。
	 白色	电量水平偏低，须更换电池。
	 白色	电量不足，必须立刻更换电池。
 闪动	 红色 闪动	电量已耗尽，已不能操作，请即更换电池。
	 白色	正在交流电中(以上列图示表达电量)

自动电源关闭

SD15 数码相机，附置多种省电功能，以节省电量损耗。如相机暂停使用后约 6 秒，相机会自行关闭，机顶显示屏和观景器内各种显示，均会自行熄灭。同时机身上的部份功能按钮亦停止效用；但机背上彩色 LCD 显示屏仍可正常操作，检视已拍摄的影像及选取设定选单。如需回复相机操作状态，祇需轻轻地半按快门释放钮便可。若长时间停用，请将 D 转盘置放在 **OFF** 位置，避免因误触快门钮而启动相机，致耗费电量和误摄图像。

附注：彩色 LCD 显示屏，亦可设定为当相机停用一段时间后，同时可进入“休眠状态”。而图像检视模式和设定选单功能亦不适用。此状况为防止相机在休眠状态时，因误触而将显示屏启动，浪费电量。如欲回复相机工作状态，祇需轻轻地半按快门释放钮便可。如需要进一步数据，请参阅 **P.113**。

使用室内交流电源供应操作

(另外购置)

用户可选用 (SAC-4) 交流电转换适配器，配用室内电源以启动相机及操控相机内的各项功能；此适合长时间检视图像和连接个人计算机等。

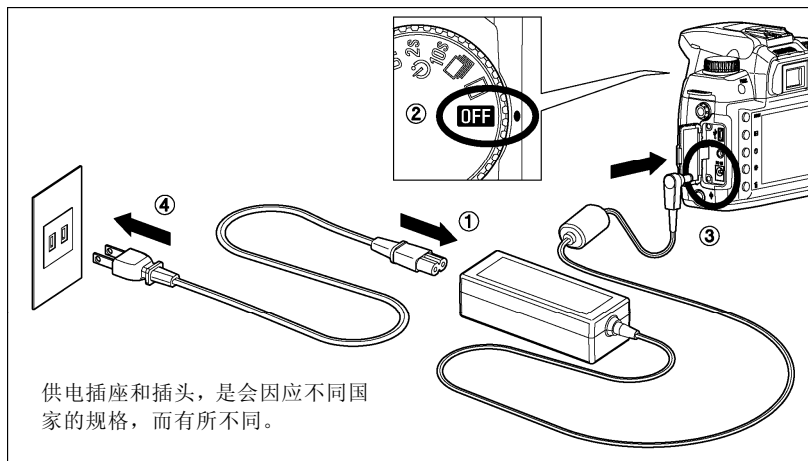

1

将随相机所附上之电线和交流电适配器连接上。①

2

将交流电适配器与相机连接。②，③

3

将交流电线插头与室内电源连接。④

紧记在相机使用完毕后，需将电线插头与室内电源分离。

相机在以交流电作业时，其电量显示模式，将以“电量充沛图标”型式显示；但若在相机转用为内置电池作业时，电量显示型式，即转回电池实际电量残留情况。

警告 !!

- 当记忆卡存取显示灯亮着时，切勿将电源供应模式有所变动，此可致所存取的记忆卡数据因而丧失或导致相机和记忆卡损坏。

安装及拆卸镜头

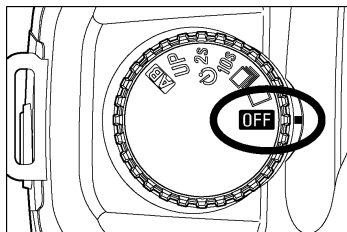

- 1**
先确定“D”转盘已设于**OFF**的关闭位置上。(电源关闭位置)

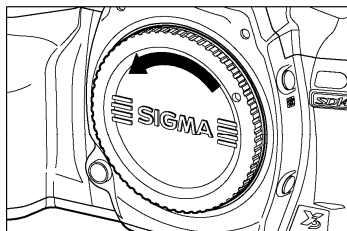

- 2**
将机身遮盖和镜头后盖移除。

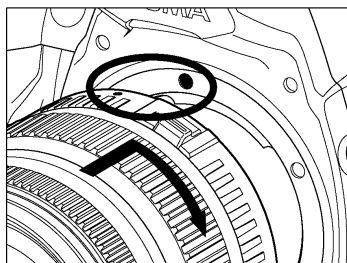

- 3**
将机身接环上红点与镜头后红点相对接合。然后以顺时针方向转动，直至发出“卡”的声响，镜头锁定完成。

注意 !!

- 为确保稳妥地安装镜头与相机，请不要在按着镜头释放锁钮时安装镜头。
- SD15 机身接环后部，装置有一个设计精巧的“防尘保护器”。在装接镜头时，务请小心避免划伤或触摸其表面或自行抹扫，此行为可导致相机损害。如其表面沾染污物或灰尘，可参阅用户手册 (P.110)，该章节会说明清洁及保护“防尘保护器”的方法。

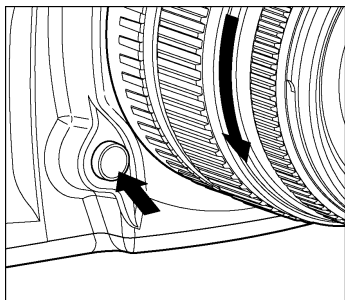

4

在拆卸镜头前，请先将镜头锁钮按下，将镜头按逆时针方向转动，直至脱离。在操作时请小心地转动镜头。

注 意 !!

- 在镜头接环上安置有多个电子接触点，请确保持其清洁及与机身接合时位置正确；此外，在镜头拆卸后，务必将镜头接环一端向上摆放，避免损坏其电子接触点。

语言显示

SD15 选单内的各种相关讯息，均可选择以日语、英语、法语、德语等文字在 LCD 彩色显示屏上显示。阁下可按所需而自行在机身上设定所适合的语言。

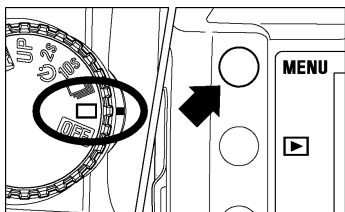

1
确定相机处于操作状态。

2
按入相机背部之 **MENU** 按钮，便可显示选单总目录。（参阅 P.28）



3
以相机背部之方向键 \blacktriangle ，选择所需显示语言。（[Language/言语]）

4
按入方向键 \blacktriangleright 或 OK 按钮，以开启副选单。

5
以 \blacktriangle 方向键，选择所语言显示。



English	英文
日本語	日文
Deutsch	德文
中文	简体中文
Français	法文
Español	西班牙文
Italiano	意大利文
한국어	韩文

6
按入 \blacktriangleright 或 OK ，以套用设定；或按入 \blacktriangleleft 或 Cancel ，以关闭副选单。

时间、日期设定

SD15 数码相机可将时间和日期等数据，纪录在每一幅图像内。为确保每幅图像数据纪录正确，请在第一次使用本相机时，需先行调较此相机内的時計。

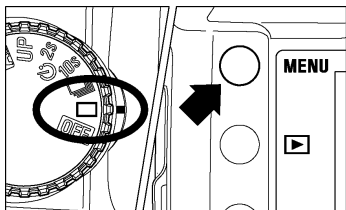

1

先确定相机在启动状态。

2

按入 **MENU** 按钮，便会显示主选单 (参阅 P.28)

3

按入方向键 \blacktriangle 按钮，以选择日期和时间。

4

按入 \blacktriangleright 键或 **OK**，以开启日期和时间设定页面。

5

以相机背部上的四方选择按钮 \blacktriangle ，作出设定。而使用 \blacktriangle 按钮，便可作循环选定之用。

6

在设定完毕后，按入 **OK** 按钮，便可确定储存，并返回主选单。

• 可随意按入 \times 按钮，使日期和时间不设定在图像内。但相机内置之预置日期和时间设定，并没有变动，祇是暂时隐藏。



提示

- 日期设定 / 显示，可选以下 3 种格式显示：月/日/年，日/月/年，或年/月/日。(选择所选日期排序之显示格式)。
- 相机内置时钟的运行，是依赖内藏储电器。从机内电池中摄取电量储存，若相机已经一段长时间收藏，而同时缺乏电量的话，内置時計需重新设定后方可使用。

数码相机设定选单

此章节将描述在数码相机设定选单中的不同设定。

选单设定包含了两种类型的选单项： 第一是有对话框窗口； 第二是在副选单中列出任部设定选项。

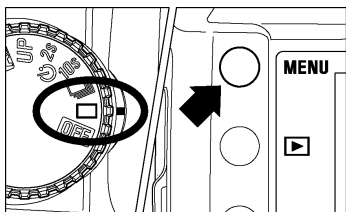

显示设定选单

在数码相机之背部，可按入 **MENU** 按钮。

- 再次按入 **MENU** 便可关掉彩色 LCD 显示屏及关闭设定选单。



当你置身于设定选单时：

在四方控制按钮上，使用 **◀▶** 便可选择选单项目。

按入 **▶** 箭头 或 **OK** 便可开启对话框或副选单。



当你置身于设定副选单时：

在四方控制按钮上，使用 **◀▶** 便可选择设定项目。

按入 **▶** 箭头 或 **OK** 便可套用新设定。

按入 **◀** 箭头 或 **取消** 便可不在套用变更，而套用副选单。

选单功能列表

* 指定的预设选项。不同国家所购买的 SD15 内的几项预设设定值会有所不同。

选单项目	选项	说明	页数
自定白平衡	—	在拍摄图像时，自行设定白平衡。	62
图像设定	对比度 清晰度 饱和度 色域	调节图像固有参数和色域	67
自动包围曝光设定	3  0 ▶ -> + * 3  -> 0 ▶ + 3  +> 0 ▶ - 5  0 ▶ -> + 5  -> 0 ▶ + 5  +> 0 ▶ -	设定曝光包围数值次序	73-75
AEL 按键设定	连续 按入 *	在按下 AEL 键时，可设定单次或持续	69
AEL 半按	关闭 开启 *	半按下快门，设定或取消自动曝光锁。	70
AF 辅助对焦灯	关闭 开启 *	设定辅助对焦灯在昏暗环境中开启或关闭。	54
AF 响声	关闭 开启 *	设定或取消声响提示	51,52
加强模式	关闭 * 开启	设定增延或改动 ISO 值及 B 门时间值	80
快速检视	关闭  2 秒 * 5 秒 10 秒	设定图像在数码相机背部的颜色 LCD 显示屏上之快速预视停留时间。	82,83

选单项目	选项	说明	页数
C-指令转盘 :M	快门速度 * 光圈	M 模式，可利用 C-转盘设定	45,46
UP 设定	快门按钮 * 2 秒后 10 秒后	设定反光板上升后曝光时间	58,59
文档编号	顺序 * 自动重设	当放入新记忆卡时，可设定档案号排列方式。	37
曝光警示	关闭 * 开启	设定曝光过度提示是否显示在图像上。	92
OK 快速设定	无 * 锁定 / 解除 标记 / 解除 转动  转动  曝光警示	设定  按钮，在图像预览时的不同功能。	105
套用旋转	关闭 开启 *	设定影像在检视时，能自动以垂直画面显现	—
自动旋转	关闭 开启 *	设定或取消竖立式图像讯息。	81
记忆卡格式化	—	将记忆卡格式化。 (清除记忆卡内数据)	36
日期/时间设定	—	在数码相机内部时钟设定日期和时间；同时可设定日期显示格式。	27
快门释放 (不包含记忆卡)	关闭 * 开启	相机在无记忆卡下，可设定快门开启或关闭。	40

选单项目	选项	说明	页数
按钮响声	关闭 开启 *	设定或取消声响提示	—
LCD 关闭	关闭 ECO 10 秒 30 秒 1 分钟 * 3 分钟 5 分钟 10 分钟	设定相机在非操作时，机身 LCD 显示屏自动关闭时间。	113
自动关闭电源	关闭 30 秒 1 分钟 2 分钟 5 分钟 * 10 分钟	设定数码相机在无任何动作后自动关闭的时间。	113
视频模式	NTSC * PAL	当数码相机连接到电视或录像机后，设定两种视频模式。	93
语言/Language	英文* 日文 德文 简体中文 法文 西班牙文 意大利文 韩文 俄文	设定在选单和讯息上可显示的语言。	26
韧体	—	从记忆卡中确认现行韧体版本及更新到最新版本。	—
相机重设	—	还原所有选单选项，回复到预设设定。 (预设设定被指示成 a *。) (语言设定除外。)	—

功能显视

在功能显视中，可利用 **FUNC** 功能键，显视现行所用功能和设定(如,AF 模式、闪光灯模式等).同时，可观看经设定的相关讯息(如，光圈值、快门值、曝光模式及可供拍摄次数等)

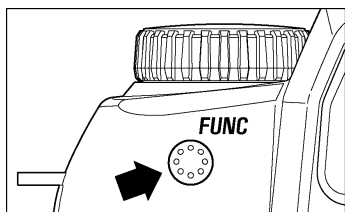

- 按下 **FUNC** 功能键，显视现行所用功能和设定
- 当按下 **FUNC** 键显视讯息或  键或半按快门释放按钮时，正在开启中的 LCD 屏，即自行关闭

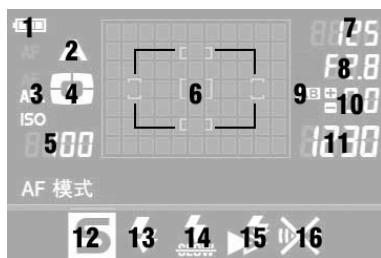
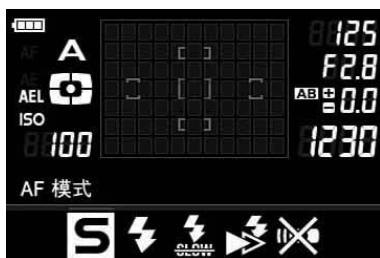

1	电池电量指示
2	曝光模式
3	自动曝光锁定
4	测光模式
5	ISO 设定
6	对焦方框
7	快门速度
8	光圈 F 数值

9	自动包围曝光
10	曝光补偿值 / 测光值
11	剩余拍摄数量
12	AF 模式(P.52)
13	闪光灯模式(P.49)
14	慢快门同步(P.50)
15	闪光灯同步模式(P.50)
16	遥控模式(P.75-77)

- 若需详尽了解 12-16 项的功能，请参阅其零专页注释

相机相关讯息画面

相机相关讯息画面 -- 为图像撷取时的相关设定讯息一览表画面，(例：图像大小、图像画质及图片设定)和储存咭状况

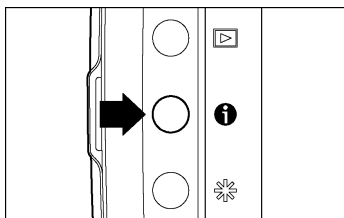

- 按下 **i** 键 (检视图像除外)，图像的相關讯息实时显现。
- 若重按下 **i** 键、**OK** 键或半按快门释放钮，LCD 显现屏即关闭



1	电池电量指示
2	图像大小
3	图像质素
4	色彩模式
5	白平衡
6	对比度

7	清晰度
8	饱和度
9	色域
10	年/月/日 時/分/秒
11	储存咭已用容量
12	储存咭总容量

安装及移除记忆卡

SD15 相机可使用 SD、SDHC、MMC 等记忆卡，作为数据储存之用

插入记忆卡

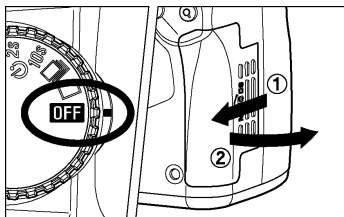

1
关闭相机，开启 SD 卡储存仓盖(如图示)

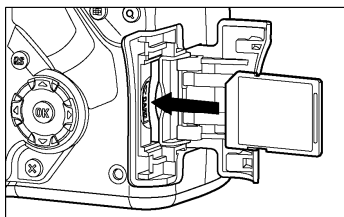

2
如图示，轻沿卡槽将储存卡推入储存仓内，直至“啲”锁定声音响起

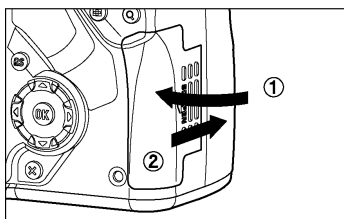

3
关闭储存仓盖(如图示)

提示

- 使用前请将记忆卡先行格式化 (参阅 P.36)

移除记忆卡

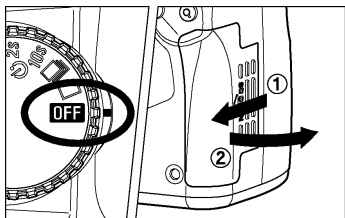

1
关闭相机，开启 SD 卡储存仓盖(如图所示)

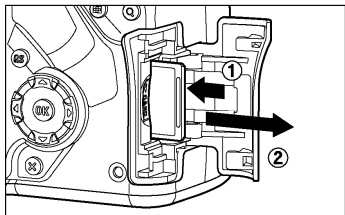

2
将仓内储存卡往内压下，直至“啲”声音响起，继把卡拉出

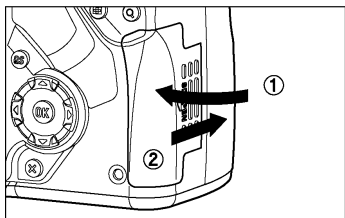

3
如图所示，关闭储存仓盖

警告!!

- 切勿在储存灯亮着时，作以下动作 (相机储存灯亮着时，表示相机正在进行图像写入、阅读、修正或清除等数据处理过程，故如进行以下的不正常动作，可引致影像数据丧失或破坏)。
 - 1.不可移除记忆卡。
 - 2.不可移除电池。
 - 3.避免震动相机。

提示

- 若在数据储存灯仍在闪动时关闭相机，相机仍会待数据处理完毕后方才关闭。

记忆卡格式化

在使用新的记忆卡前，必需进行格式化。此外如记忆卡内仍存有错误的档案或格式与相机不相配时，亦需要将记忆卡先行格式化。

1

确定相机处于操作状态。

2

在机背上按入 **MENU** 按钮，便会出现主选单设定。（参阅 **P.28**）

3

使用 **◀** 方向键选择 **[记忆卡格式化]**，便可进行格式化。

4

按入 **▶** 方向键或 **OK** 开启副选单。

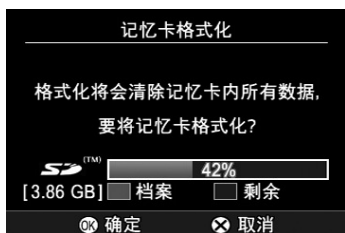

5

按入 **OK** 然后将记忆卡格式化或按入 **⊗**，以停止格式化动作。

警告!!

- 在记忆卡格式化过程中，当中的数据数据，将全被清除，其中将包括被锁定之 **SD15** 档案或其它非 **SD15** 的档案。

提示

- 如使用其它相机或装置将记忆卡格式化，其效果可能与 **SD15** 不对应或使记忆卡容量有所减少；故为让 **SD15** 内的记忆卡能存放最高拍摄容量，建议在使用记忆卡前，在 **SD15** 内先格式化。

档案数字排列系统

用户所拍摄之图像档案均会自动获分配一个号码作为识别，自 0001 至 9999。在检视图像时，以上识别码将显示在彩色 LCD 屏之右上角位置上 (参阅 P.85, 89)，此识别码也同时被纳入图像的文件名称内；整个档案型式显示为“SDIM”后跟随 4 位识别号码。例如识别码为 0023，档案号便顺应 SDIM0023. X3F。SD15 所拍摄的全部图像均会储存在记忆卡中之 DCIM 数据夹里的 ###SIGMA 数据夹内。

- 若在相机选单项目中，选定为[色域](P.28) → [Adobe RGB]，档案编目名称，将从“SDIM”转变为“_SDI”
- 档案编号可选择顺序方式编序或在使用空卡时自动重设档案序号。使用相机选单设定(P.28)，设定档案序号程序

顺序 (预设)	以顺序档案号码为识别。此设定将以顺序形式自动为档案排列编号。(若放入相机内的记忆卡早已存有 SD15 的档案，而最新拍摄的档案，将会跟随前储存档案号码继续递升。)
自动重设	在每次将空白记忆卡放进相机内或是经被删除所有数据的记忆卡，记忆卡将自动重设定为 0001 号。(若卡内已存有 SD15 的档案，其档案号码，不会被自动重设，仍保持其旧有次序号。)

1

请确定相机在操作状态中。

2

按入机背后的 MENU 按钮，并显示主选单。(参阅 P.28)

3

使用四方控制按钮之  按钮，选择 [文档编号]，以设定选项。





4

按动  键 或 ，以开启副选单。

5

使用机背后之四方控制按钮 ，选定所需之档案号码排列方式。

6

按入  按钮 或 ，便可选取设定 或按动  按钮 或 ，便可关闭副选单，并返回主选单。

剩余拍摄张数计算器

此功能是显示记忆卡内，剩余储存空间的多寡及可纪录图像之空间。
(根据解像度而定)

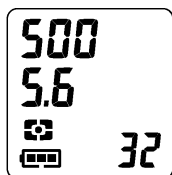

记忆卡能纪录图像的多寡，需依据相机内的设定。

例如：左图显示尚有 32 个图像可存放在记忆卡内，但这只是一个估值约数，其实际容量需视乎所拍摄之影像、拍摄环境和相机设定模式等不同情况而定。

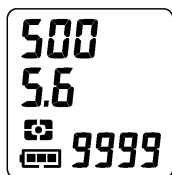

- 即使记忆卡能储存比 9999 个图像还多的容量，但相机内之拍摄张数计算器，亦只能以显示 **9999** 这个数值。

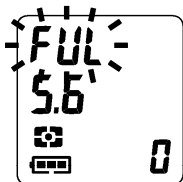

- 当记忆卡之容量全满时，张数计算器将会以 **“0”** 显示及在快门速度栏中，会以 **“FUL”** 相应配合显示，同时以上显示均会闪动。

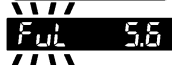

- **“FUL”** 的提示亦将同显示在观景窗内。

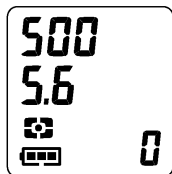

- 如记忆卡放在卡槽内之位置不正确，机顶 LCD 显示屏将会以 **“0”** 作提示。

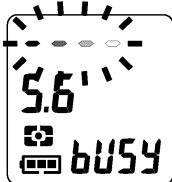

- 如图，若机顶上 LCD 屏中，快门显视消失，其位置由一闪烁中的浮标替代，并出现闪动，张数计算器转变为 **“BUSY”**，这表示当机体内储存缓冲容量已满，请待



- 在上述情况时，快门按钮亦停止操作，待所有数据处理完成后，便可回复正常。

视差补偿

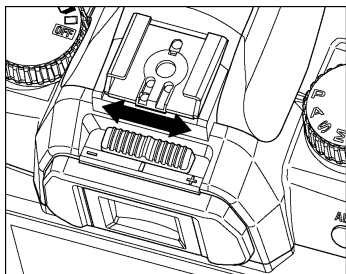

调节视差补偿器，令阁下可透过观景窗，察看更清晰之图像。

在透过观景窗视物时，利用调节捍，可左右调控视差补偿，直至被拍摄物体能清晰显示在对焦屏上。

提示

- 相机的视差补偿调节范围由 $-3 \sim +1.5\text{dpt}$ 。
- 经过调较后，如阁下仍未能从观景窗中清晰视物；建议用户另购外置视差补偿器一并使用。

机顶 LCD 显示屏照明

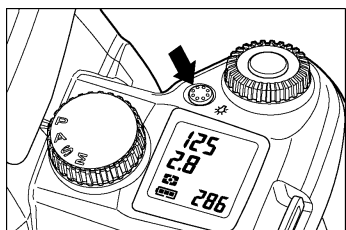

按下“机顶 LCD 照明”键，显示屏橙色照明灯即亮起，方便黑暗中阅读 LCD 上数据。

注意 !!

- 当相机处于省电模式时，机顶显示照明将不生效(P.22)；可按下快门释放钮“一半”以启动相机的测光系统(光圈、快门数值，将在屏幕上显示)。
- 在全按下快门释放钮后，机顶显示照明将自行熄灭。
- 照明在拨动或按动转盘和键钮时，将保持照亮；但若操作停顿(6 秒后)，照明将自行熄灭。
- 内置闪灯进行充电时，“机顶 LCD 照明”将不能操作。

手持相机方法

拍摄人士手持相机时，请尽量保持其稳定性，避免任何震动，以避免所摄影像模糊不清。

- 右手紧握相机把手。
- 左手紧托相机底部及镜头。
- 眼睛尽量贴近观景器。
- 手肘尽量紧贴身体，双脚作半步前后分开，以加强稳定站姿。

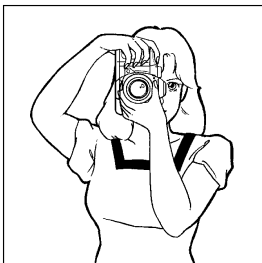
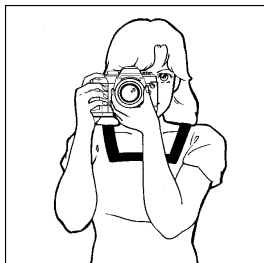

快门释放钮

SD15 快门释放按钮分两个部份。当按下快门至一半时，相机的自动对焦功能及测光/曝光系统实时生效；若继续按下快门按钮至最尽点，快门即行释放进行拍摄，动作才算完成。

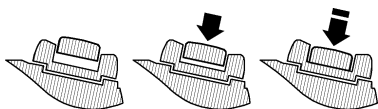

提示

- 在拍摄前不妨尝试多种操作，例如按动快门按钮。特别是按一半动作及熟习机上其它功能操作。
- 相机中未设置入记忆卡，正常情况下快门是不会启动的，但可在选单设定中更改(P.28)。

[快门释放 (不包含记忆卡)]

关闭 (预设)	如相机中未设置入记忆卡，快门将未能启动。
开启	如相机设置入记忆卡，快门即可启动。

基本操作

曝光模式选择

下述为此相机 4 种不同曝光模式的特点及操作方法。

P 程序式自动曝光

简易拍照方法，相机将按照主体之光暗度，自动选择适合之快门速度和光圈数值组合。

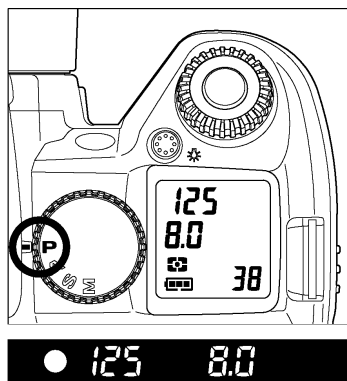

1
将“D”转盘设定在驱动区内。(参阅 P.14)

2
将“模式”转盘设定于 **P** 位置。

3
将快门按钮按下一半作对焦之用，拍摄数据会显示在观景窗内。

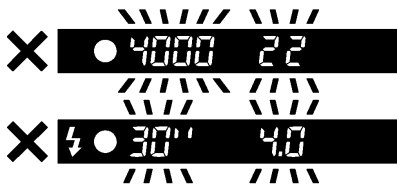

如主体太光或太暗，快门速度及光圈数值均会闪动及显示其极限数值。如仍继续拍摄，照片可能出现曝光过度或不足等情况。



⚡ 当此符号闪动时，代表快门速度太慢，影像拍摄后果将会模糊。在这情况下，请选用闪光灯 (参阅 P.47,79) 或利用三脚架辅助拍摄。

程序式转移

相机所提供的快门速度与光圈值组合，可以自行修正。只需转动“C”转盘，将以适当的快门速度与光圈值互相配合，并将获得影像平衡曝光。

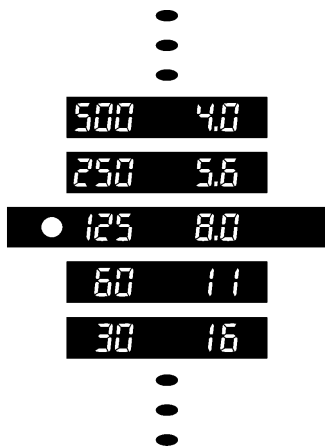
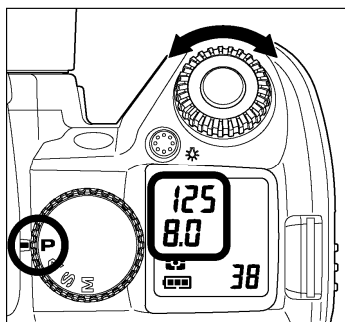

■ 在拍摄完成后，此功能即自动取消。

A 光圈先决自动曝光

当用户设定所需光圈值后，相机会自动选择合适的快门速度配合；如选择小光圈，景深将较深，相反地，使用较大光圈，景深将较浅，而背景亦较朦胧。

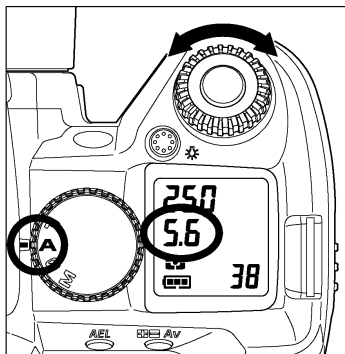

1

将“D”转盘设定在驱动区内。（参阅 P.14）

2

将“模式”转盘设定于 **A** 位置。

3

按入快门按钮一半取焦，及利用“C”转盘选择所需光圈。

4

从观景窗察看及确认所定之数据显示。



若所提供的理想快门速度超越合理组合范围，如主体光线太光或太暗；快门速度读数便会闪动。若光线太强，可选用较细光圈(大数值)，相反地，亦可选用较大光圈(小数値)，直至指示灯停止闪动为止。

S 快门先决自动曝光

当用户选定所需快门速度时，相机将自动选择适合的光圈值相配合。在拍摄动感影像时，如选用高速快门时，影像可获得凝结的动作效果。相反地，如选用慢速快门，影像则呈现动感效果。

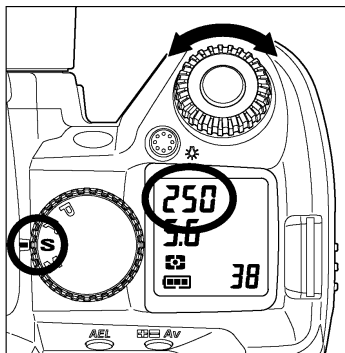

- 1** 将“D”转盘设定在驱动区。(参阅 P.14)
- 2** 将“模式”转盘设定于 **S** 位置。
- 3** 按入快门按钮一半取焦，及利用“C”转盘选择所需之快门速度。
- 4** 从观景窗察看及确认所定数据显示。



若所提供的理想光圈值，超越合理组合范围，如主体光线太光或太暗，光圈数值读数便会闪动。若光线太强，可选用更快速快门，相反地则可选用较慢快门，直至指示灯停止闪动为止。

M 手动控制曝光

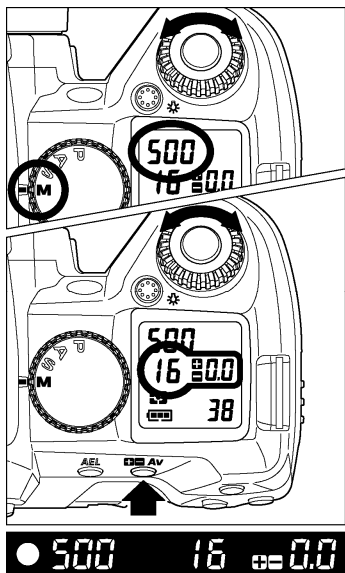

根据测光表指示，调校快门速度和光圈数值，均可依据个人喜好来更改曝光。



- 1** 设定“D”转盘在驱动区内。(参阅 P.14)
- 2** 模式转盘设定于“M”位置。
- 3** 按下快门释放钮一半取焦，继而转动“C”转盘，选取所需的快门速度。
- 4** 继而按下  Av 键，转动“C”转盘，选取所需的光圈。
- 5** 从观景窗察看及确认所定数据显示。

如用户想利用相机的测光表决定曝光值。

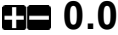

转动“模式”转盘，设定于 **M** 位置。当按下快门按钮至一半时，快门速度及光圈值便显示在观景窗内。而用户原先所设定的曝光值及正确曝光值之差别，亦同时显示，例如：

-  **1.7** 1.7 欠曝 $1\frac{2}{3}$ 级 (曝光不足)
-  **0.0** 正确曝光
-  **3.0** 过曝 3 级 (曝光过度)

曝光误差值最大读数为 $+/- 3$ 级，以每 $1/3$ 级为单位。若误差值超越此范围，测光读数将会闪动。

- 在手动控制曝光模式中，可利用 C-转盘和  Av 键，分别设定快门值和光圈值

从相机选单设定中，设定 [C-指令转盘 :M] 工序 (P.28)

快门速度 (预设)	设定转动.C-转盘，为可改动快门速度值；按下  Av 键及同时转动.C-转盘，为改动光圈值
光圈	设定转动.C-转盘，为可改动光圈值；按下  Av 键及同时转动.C-转盘，为改动快门速度值

长时间曝光设定

若需要长时间曝光 (如拍摄夜景或黑暗环境)，建议采用“bulb”拍摄模式，同时以三脚架配合拍摄。

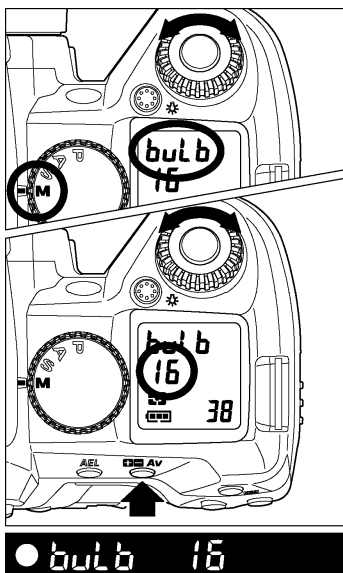

- 1**
设定“D”转盘在驱动区内。(P.14)
- 2**
设定“模式”转盘于“M”位置。
- 3**
转动“C”转盘待“bulb”符号在顶部LCD屏原快门讯息显示位置上出现。
- 4**
按下  Av 键及转动“C”转盘选择所需光圈值。

注意 !!

- “B”长时间曝光拍摄功能，快门开启曝光时间最长约为 30 秒，超时后将自行关闭。若加强模式已设为开启 (请参阅 P 80)，B 长时间曝光可伸延至 120 秒)

使用内置闪光灯

此相机内置闪光灯装置，作配合夜间及昏暗环境和日间补光等拍摄；同时更可配合外置闪光灯同步拍摄功能，以增强闪光灯辅助拍摄的乐趣。

使用内置闪光灯

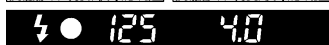
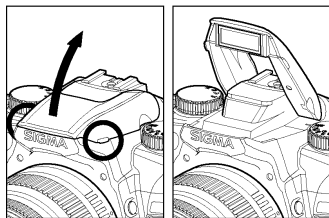

P 模式，使用此程序全自动拍摄模式。闪光灯的同步快门速度及光圈均会自动调节配合。当被摄主体太暗，观景窗内的闪灯提示 ⚡ 符号将会闪动，这时应使用闪光灯辅助拍摄。

1
轻拉起机顶上的内置闪光灯(如图示)。

2
检视观景窗内的 ⚡ 符号已显现。

- 升起内置闪光灯后，闪光灯将自行充电。在充电期间，⚡ 符号将不会显示；直至充电完毕，⚡ 符号则会在观景窗及 LCD 显示屏内出现。
- 在充电期间，相机快门将不能启动。
- 当使用内置闪光灯完毕后，祇需将闪光灯按回原位便可。
- 当连续使用内置闪灯时，机身手柄部份将有微热感觉，此乃正常情况。

警告

- 鏡頭遮光罩，會阻礙閃燈光線，導致照片部份出現陰影。(同一問題亦可出現在部份大口徑或長鏡頭內) 所以使用內置閃光燈時，須把遮光罩除去或使用同步外置閃光燈。
- 在內置閃燈連續長時間進行拍攝後，為避免其產生過熱現象及保護；建議應讓其暫停使用片刻。

曝光模式和内置闪光

P 模式

依据主体光亮度及镜头焦距，将自动设定适当的快门值(1/30-1/180)和光圈值。

在光源充足环境下，闪光灯将以“日光闪光灯同步”程序进行操作，相机将会自动计算输出合适光量度，以配合平衡被摄体与背景曝光。如主体周遭光亮度过烈，后果将导致曝光过度出现，这时相机观景窗内的快门值、光圈值将同闪烁，以提示应需修正；若被摄体处非常昏暗环境时，相机将以慢速闪光和配合全开光圈拍摄

A 模式

此模式中，阁下可自行设定理想的光圈值，相机将根据现场情况选用适当的快门速度配合，快门速度工作值为 1/180 秒或以下内操作；在光源充足环境下，相机工作状态和 P 模式相同，以“日光闪光灯同步”程序操作及自动提供主体与背景的均衡曝光；若出现最高容许同步速度显示闪烁，请将光圈值调低(大 F-数值)，至闪烁停止。

S 模式

此模式中，阁下可自行设定理想的快门速度，相机将根据现场情况选用适当光圈值配合，快门速度工作值将固定为 1/180 秒或以下操作；在此模式下，若选用高于许可闪光同步值 1/180 秒以上操作，相机将会自动修正为适当的闪光最高同步值操作；若被摄体亮度过高，闪光灯将以日光灯同步操作，这可让您获得主体和背景间的平均曝光。若请将光圈值调低(大 F-数值)，至闪烁停止；如主体太昏暗，快门将以慢速度进行闪光。

相机工作状态和 P 模式相同，以“日光闪光灯同步”程序操作及自动提供主体与背景的曝光均衡在光源充足环境下，相机工作状态和 P 模式相同，以“日光闪光灯同步”程序操作及自动提供主体与背景的曝光均衡。

M 模式

此模式让阁下自行设定闪光灯同步快门闪值及光圈值；若选用高于许可闪光同步值 1/180 秒以上操作，相机将会自动修正为适当的闪光最高同步值 1/180；若观景器内测光表表示数值恰当，照片内主体及背景将获正确的曝光；若测光表的数值显示为负(不足)，照片内主体将获正确的曝光但背景将比较昏暗；测光表的数值显示为正(过度)，照片内主体和背景将会曝光过度。

注意 !!

- 在 P 和 A 模式中快门速度值在显示 1/200 秒时，其真实快门速度为 1/180 秒。若欲在 S 和 M 模式中将快门速度值设定为 1/180 秒，可选用 1/200 秒。

闪光灯功能设定

内置闪光灯在包含正常闪光功能中，还设多项附加功能，其可在闪光灯功能显示中设定

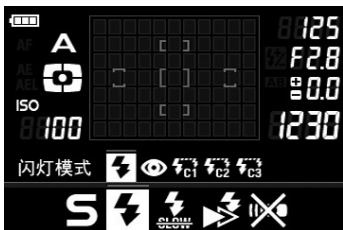

1

按 **FUNC** 钮，显示功能选择

2

利用 **◀▶** 钮，选定所需功能，继按 **OK** 钮或 **▲** 钮



3

利用 **◀▶** 钮，选定所需功能，继按 **OK** 钮或 **▲** 钮

闪光灯模式



光模式可闪选用正常闪光、减低红眼闪光及无线 TTL 闪光等

 (预设)	标准功能闪光灯 当拉起内置闪光灯，阁下相机将以正常标准闪光灯模式操作。请使用此模式作日常拍摄用途。 ■ 请使用此模式作日常闪光拍摄用途。
	防红眼闪光灯 使用闪光灯进行人像拍摄时，通常被摄人物在照片中的眼睛，时会呈现红斑点现象，称为“红眼”。为减免上述程况，闪灯在正式发射前，先以微弱光度向被摄体闪亮数次，让眼球先行适应才正式发射，以减免红眼视现。 ■ “防红眼”功能将视乎被摄人物所处环境情况和光亮度而作出反应；所以并不是任何情况下都可产生效果。
 C1~C3	无线遥控 TTL 闪光灯模式 可使用外置 SIGMA EF SUPER 系列闪灯 (祇有以上系列才可配此功能) 配合内置闪灯作 TTL 无线遥控闪光灯拍摄。详情请参阅 DG SUPER SA-TTL 说明书内的操作细节。

慢速同步

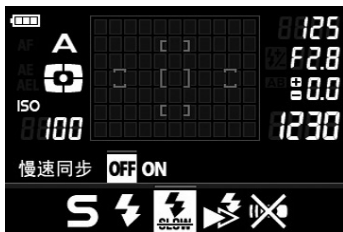



在 **P/A** 模式中配用闪光灯，相机快门值将转为自动设定，以减轻抖动情况，慢速闪光同步值自 30 秒起，将视乎现场光度而变动；此模式特别适合夜景拍摄用途

OFF (预设)	正常设置模式 ■ 请使用此模式作正常闪光拍摄用途。
ON	设定为慢速同步模式

后帘闪光同步 (闪灯同步模式)



当使用慢速闪光同步来拍摄移动中的主体时，在闪光灯发射后，主体移动中的残影将会出现于主体之前/中，这因为一般闪光在首帘幕快门刚开始时便发射(此为首先快门帘幕闪灯同步)。后帘幕闪灯同步为，闪光会在后帘刚要起动关闭快门时才发射，让主体移动时其外围整体光源全记录于影像之内，这使成像较富动感自然效果。

 (预设)	基本设定模式(首快门帘幕同步) ■ 请使用此模式作正常闪光拍摄用途。
	后帘幕闪灯同步设定

对 焦

调校自动对焦及手动对焦之操作程序如下。

如何使用自动对焦

使用拥有自动对焦功能的镜头，方可使用自动对焦模式操作。此相机装置有高精密准确的对焦系统及两种不同对焦模式功能。(若相机配合反射镜头或部份特殊用途镜头使用，祇适合作手动对焦)。

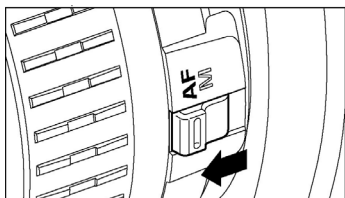

设定自动对焦模式

1

将镜身上对焦模式钮设定于 **AF** 位置。

2

通过观景窗进行构图，确定后半按快门释放钮，将焦点锁定(如以自动对焦模式探操作，合焦准确时，将有声响提示，同时观景窗中被摄体在焦准时，亦同时亮起红光点作提示。



此相机虽然拥有非常精准的对焦系统。但在某种情况下，亦因有限制而影响其自动对焦准确性。

- 色低反差景物，如纯蓝的天空、白墙或主体与背景相近。
- 主体处于非常昏暗的环境中。
- 主体与远近景物重叠在一起，如动物在篱芭之后。
- 主体在高速移动中。
- 主体充满重复一样的图案、如建筑物的窗门等。

当遇上述情况，请采用以下的对焦方式。

1. 使用焦点锁定功能。以对焦锁定方式处理被拍摄主体处于大约相同距离的对象。

2.将镜头转回手动 (MF) 对焦模式，以手动操控对焦。

选择自动对焦模式

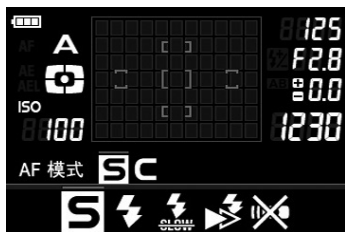

1

按 **FUNC** 键，显示模式选用显示

2

使用 **◀▶** 键选用 **AF** 对焦模式，继按 **OK** 或 **▲** 键

3

利用 **◀▶** 钮，选定所需功能，继按 **OK** 钮或 **▲** 钮

单一自动对焦

对焦拾像是以 **AF** 对焦点和合焦提示光一同操作，在焦点确认和锁定后，便可全按下快门钮启动拍照。若相机对所聚焦的主体有所犹疑和不能锁定，这可全松开按着快门钮的动作，再按前述步骤，重复操作取焦。

S
(预设)

- 如拍摄主体取焦不清晰，对焦提示讯号将会闪动。
- 相机用户可利用此模式，用于正常/日常拍摄操作上，以获清晰主体影像。
- 可在相机选单设定 **[AF 响声]** 中(P.28)选择 **[关闭]**，以关闭 **AF** 响声提示

连续预测自动对焦模式

按下快门按钮一半，可启动自动对焦功能。相机将按主体移动规律，不断地向着主体进行预测移动取焦，即使主体不能聚焦，亦可随时按动快门按钮进行拍摄。在此模式下，例如主体移动的速度和方向、镜头及快门速度等，均会影响拍摄主体效果，因可能聚焦不清晰。

C

- 对焦正确讯号不会显示。
- 自动对焦锁不会起作用。
- 可能因应拍摄主体的某些不明特殊情况下，短暂性不能进行自动对焦。
- 在自动模式中以自动对焦点选取主体焦点，同时相机在对焦主体选取后，它兼可不断地向其进行追踪取焦

AF 对焦点选择

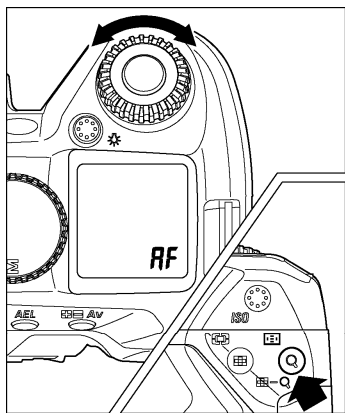

SD15 备五个 AF 对焦点；摄影师可以手动选择或交由相机自动选择 AF 对焦点。

按下  按钮，继而转动“C”转盘从观景器中选择所需设定的 AF 对焦点。

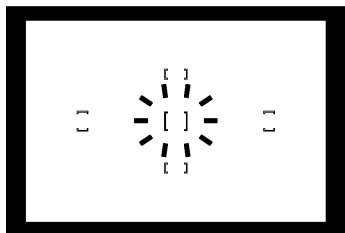

- 被选的 AF 对焦点将在观景器中以红光显示
- 在观景器内，当第五对焦点发亮时(如图)，这表示 AF 自动对焦功能已选完成。

■ 在以顺时针转动“C”转盘时，选择点将次循环顺序地分别显示。



AF 辅助对焦灯

SD15 内置 AF 辅助对焦灯，有助在昏暗环境中取焦。

- AF 辅助对焦灯，只适用于 **S** (单一对焦模式)，自动或选择中心点等。
- AF 辅助对焦灯只在全自动 AF 对焦点选择中的中心对焦,才可生效。
- AF 辅助对焦灯有效照射范围为 3 米。

注意 !!

- 在 AF 辅助对焦灯使用时，请将镜头遮光罩移除，同时若协同大口径镜或超长镜使用时，辅助功能或欠不足。
- 若长时间启动辅助 AF 灯，它或可能暂时熄灭一段时间以作保护；但稍候便可重用。
- 切不可将辅助 AF 灯作其它用途(如照射灯)，若不停误用，可导致损坏。

- 可在相机选单设定 **[AF 辅助对焦灯]** 中 (P.28) 选择 **[关闭]**，以关闭 AF 辅助对焦灯

对焦锁定

此拍摄方法有助，对焦后可改变对焦区域内被摄体的画面合成。

1

用“**AF 对焦点选择**”(P.53)区内，经被 AF 点区所确定的被摄体为主焦点。

2

将被摄主体置于 AF 点区中，然后轻按下快门钮一半取而及锁定焦点。

3

欲再构图，需保持半按快门钮锁定焦点，构图完成后，可全按下快门释放钮

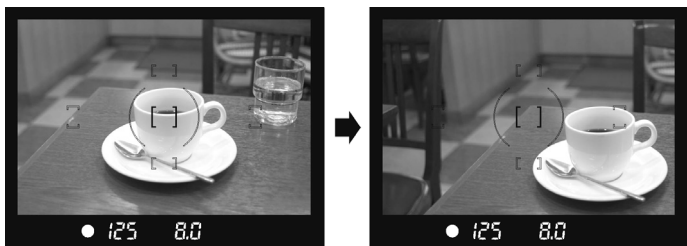

■ 只适用 **S** (单一自动对焦模式,) 不适用于 **C** (连续自动对焦模式)。

手动对焦

将镜头上的对焦模式按钮，设定于 **M** 位置上。(在机顶显示屏中的 AF 显示即消失)。

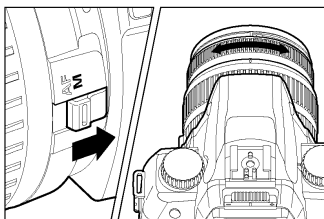

1

将镜头上的对焦模式按钮，设定于 **M** 位置。

2

透过观景器调较镜身对焦环，直至影像呈现至清晰为止。

■ 假如用户选用之镜头，其最大光圈为 **F5.6** 或大于 **F5.6** (如 **4.5**, **4**, **3.5**....); 当取焦准确时，观景窗内的准确显示讯号，将会亮起。

驱动模式操作

自拍计时及其它功能，操作详释如下。

驱动区

一般的重要操作功能设定，均设置于相机顶上的“D”转盘内；如单一拍摄、连续拍摄、自拍计时拍摄及反光镜反上锁定等。

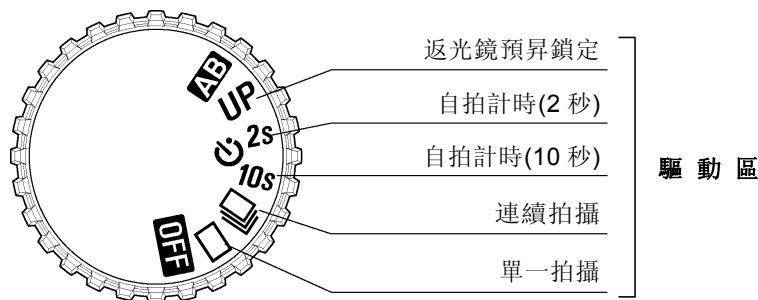



□ 单一拍摄

当设定此模式时，相机将以每次单一曝光拍摄操作，此模式适宜在日常拍摄使用。

连续拍摄

当设定在此模式及全按下快门按钮时，SD15 内的驱动装置，将自动连续开启快门曝光拍摄，每秒张数如下：

最高张数及连续拍摄速度，表列如下

		图像容量 (解像度模式)		
		 HI	 MED	 LOW
图像质素 (选录画质)	RAW	21	/	/
		3.0		
	JPEG	21	21	21
		3.0	3.0	3.0

上部栏目为最高张数，下部栏目为连续拍摄速度(张数/速度)。

注意 !!

- 在设定此连续拍摄模式时，将自动对焦模式选定在 **AF S** (单次自动对焦) 模式，当轻按快门作自动对焦后，焦距及曝光值均已固定在第一张照片上。因此，如拍摄主体有所移动和光度改变，将导致以后的照片产生模糊和曝光差异差象。当自动对焦模式选定在 **AF C** 模式 (连续对焦模式)，其操作状态是不断地向拍摄主体进行取焦，同时连续开启快门。但此功能是以预计主体情况，以开启快门为优先，故照片可能出现失焦模糊情况。
- 当选用外置同步闪光灯配合连续对焦模式 (**AF C**) 一起使用时，因闪光灯需时充电，故会导致相机连续拍摄时间有所延误。
- 在设定此连续拍摄模式时，相机内置的“记忆缓冲器”，可让相机不必等待完成整个拍摄及储存过程，便可进行第二次拍摄；令记忆卡纪录工作不会妨碍拍摄速度，此装置可暂储存。但如“记忆缓冲器”全满，快门便会停止操作，并须等待部份纪录传输往记忆卡后，方便可继续操作。

☺ 自拍计时

如用户希望为自己拍照或避免因手持令相机震动，请选用此功能。

用户自拍设定计时为 **10s** 时，即代表完全按下快门按钮后 **10** 秒，快门便自动开启。

用户自拍设定计时为 **2s** 时，即代表完全按下快门按钮后 **2** 秒，快门便自动开启。

在确定照片构图及完成聚焦后，将快门按钮完全按下，自拍计时程序便开始进行，相机观景窗内显示数据将同时消失，而机顶之显示屏将出现倒数时间；同时机内发出提示声响，在快门开启前 **2** 秒，提示声响将加速警示。

- 如较早前已关闭声响提示，不过在“自拍计时”模式中，此声响提示将仍然生效。
- 如欲取消此“自拍计时”模式，可转动“D”转盘至其它位置便可。
- 如需进行“自拍计时”模式拍摄，当不须用观景器观看时，请使用“观景窗遮盖”，以防止外来光线影响图像素质。(P.18)

UP 反光镜上升锁定

当使用远摄镜或进行微距拍摄时，为避免因反光镜在快门开启时的上落动作，而产生震荡，用户可把反光镜作上升反锁固定。

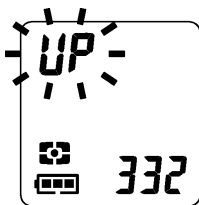

将“D”转盘设定在 **UP** 上升位置，将快门按钮按下一半，相机即进行聚焦及计算正确的光圈和快门值，继而再全按下快门钮，反光镜便会自动上升锁定及对焦数据，并同时纪录对焦数据，但快门并不会开启 (**UP**及曝光值将交替地显示)，当再次按动快门按钮后，快门才可启动。

将“D”转盘转动，离开 **UP** 上升位置，以上功能便可取消。

- 在反光镜上升锁定拍摄程序中，可容许改动曝光时间；此情序可在相机选单设定 **P.28** 中，选择 **[UP 设定]** 中选定

快门释放钮 (预设)	反光板上升后，需按下快门释放钮才可启动曝光
2 秒后	反光板上升后，2 秒启动曝光
10 秒后	反光板上升后，10 秒启动曝光

注 意 !!

- 若反光镜上升锁定 30 秒后，而还未进行拍摄；反光镜上升锁定状态将自动解除。请重复上述程序，便可回复上锁功能。

警 告 !!

- 反光镜上昇锁定功能，请避免在以下情况中操作 --- 在强烈光源下拍摄，此可导至光源从镜头直接照射在快门帘上，产生高热，引致损坏或火烧

提 示

- 可利用遥控器(另购配件)，遥控上述“反光镜上升锁定”功能，详情参阅 **P.75-77**。

进阶功能操作





本节是详述在 SD15 相机上可利用其进阶功能，达至更理想的拍摄构图。

调整设定白平衡 (WB)

所有物体在不同光源下，都存在着呈现不同程度的偏色差，例如：白色，在白炽光下，会呈现偏红色；在荧光灯下，则呈现偏绿色等。在使用传统菲林相机和冲印菲林感光片时，为修正上述“偏色差”情况，需利用不同滤色镜片以矫正调整偏色现象，以获至较贴近的原色，但效果仍然有限。

人类观看白色物体时，其大脑能自动侦察，因应不同环境、光源变化，自动调节，使白色在任何光源，也不影响；引伸至其它颜色也同样。数码相机方面，它为贴近人类辨别颜色，便以软件程序模仿人脑，以使在影像中能呈现出人类肉眼所看判别的“白色”，从而以此基色(白)，引伸至能辨别其它颜色。

白平衡选定

	选项	色温	说明
AWB	自动 (预设)	—	此模式可按照光源情况，自动配合设置“白平衡”。
	日光	约 5400 K	户外阳光普照环境。
	阴影	约. 8000 K	处于阳光不能直照的阴影环境。
	阴天	约. 6500 K	阴天、昏暗环境。
	钨丝灯	约. 3000 K	室内钨丝灯下拍摄。
	荧光 / 白光管	约. 4100 K	室内营光灯/白光管拍摄。
	闪光灯	约 7000 K	配合 SIGMA EF-530 DG 闪光灯拍摄。
	自定白平衡	—	按摄影者所需，自行手动设定创造所需最高“白平衡”精度。

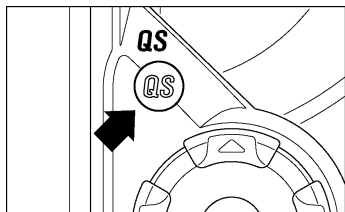



1
确定相机处于操作状态。

2
按下影像设定钮 **QS**，以开启选单快速设定

3
可利用“四方控制按钮”按动 **▼** 键，选用所需模式；(白平衡模式显示和选择，亦可利用按动 **▼** 键进行。

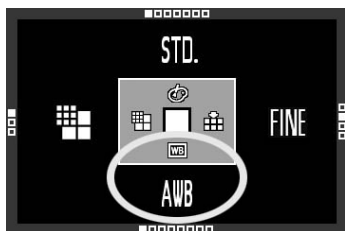
4
此为确认设定模式(按下快门释放钮“一半”)录制便生效，或可改用按下 **OK** 键钮，功能效果相同。



■ 在自订白平衡选择后()，其设定数值将为拍摄依据 [自定白平衡]

自行设定白平衡

摄影者为求拍摄时更能精确地控制拍摄主体；在不寻常光源下的色调，以此设定“自定白平衡”先录取和真实基色相若的“白色”或18%灰色度卡，作为拍摄时修正色温的“白平衡”基准。

1

将“D”-转盘设定为单一拍摄状态 <□>。

2

按下机背 **MENU** 按钮，显示主选单。(参阅 P.28)

3

使用  方向按钮，选择 [自定白平衡]。

4

按入  按钮或 **OK** 按钮，开启 [自定白平衡] 画面。

5

在所处拍摄光源下(或拍摄主体)，把相机面向真实基色相若的“白色”或18%灰色度卡对焦。

6

按下快门释放钮开启快门以录入白平衡数据。

7

在按下 **OK** 按钮后，如设定成功，LCD 显示屏幕上便会出现“白平衡数据录取成功”；如失败的话，画面上即出现“白平衡数据录取失败”。

如设定失败，请返回步骤 **5** 和 **6**；重新再设定或 按入 **X** 按钮，离开此画面。

注意 !!

- 在 [自定白平衡] 成功撷取后，此设定将会成为继后拍摄过程中的“白平衡”设定。
- 在设定 [自定白平衡] 时，建议相机应置 **P**、**A** 和 **S** 自动曝光模式置位，以准确的曝光数据撷取“白平衡”。
- 因对比、反差的关系，需以手动对焦模式撷取“白平衡”。因当拍摄低对比度的主体时，自动对焦模式并不能正常撷取“白平衡”。

感光度 (ISO) 设定

数码相机的图像感光感应度和传统使用银盐菲林相机的 (ISO) 感光度是相同的。(关于 ISO 感光度, 参阅 P.115)

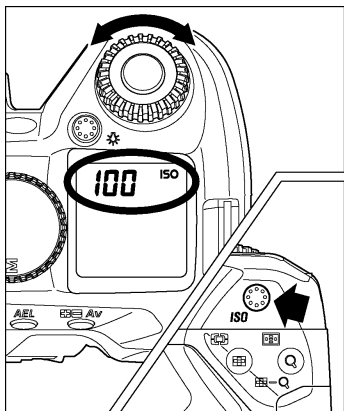

如图按下 **ISO** 键, 继转动 **C** 转盘, 设定所需 ISO 感光度

- 以下可供选用 ISO 感光度
Auto (AUTO), 100, 200, 400, 800, 1600

提示



- 若 ISO 设定为 **[ISO 自动]**, 感光度将自动依据现场光度以 ISO 100 或 200 度作设定; 若与闪光灯共用, 将自动以 ISO 100 或 200 或 400 作设定。
- 若在选单功能中设定 **加强模式** 为开启 (P.28), ISO 感光度可自 50-3200 中选定; 详情可参阅 P.80 “加强模式”

警告!!

- 曝光模式若处于 **M** 模式时, 感光度便未能选用“**AUTO**”; 在处 ISO“**AUTO**”, 曝光模式为 **S**、**A**、**P** 模式, 这时若转曝光模式为 **M** 模式, 其感光度即转为 ISO 100

图像档案设定

档案的大小变动，全视乎解像度选择和选录画质而定。

		图像容量 (解像度模式)		
		 HI 2640×1760	 MED 1872×1248	 LOW 1312×880
图像质素 (选录画质)	RAW (RAW)	15.4MB		
	FINE (JPEG)	3.3MB	1.6MB	0.8MB
	NORM (JPEG)	1.9MB	0.9MB	0.5MB
	BASIC (JPEG)	1.3MB	0.7MB	0.3MB

* 档案的大小变动，全取决于被摄影像。

图像质素

提供 JPEG 和 RAW 格式，多样化图像选录。RAW 影像数据全以无损耗压缩形式由相机选录，同时可供附送之软件作修改，它可将 RAW 影像数据转化为 JPEG 和 TIFF 格式。

解像度模式设定

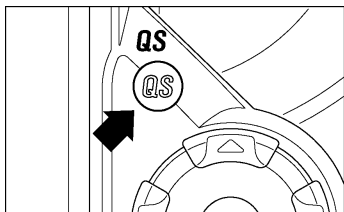

1

按下机背后  按钮开启图像设定选单。

2

使用四方向控制按钮 ，选择图像大小。(储存解像度，按动  按钮选择依次为  (HI) →  (MED) →  (LOW))

3

按下快门释钮一半或按  按钮以确定设定，继可使用。

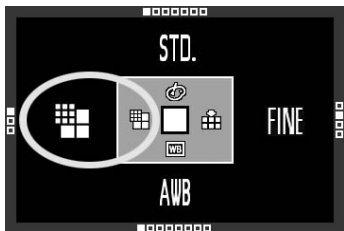

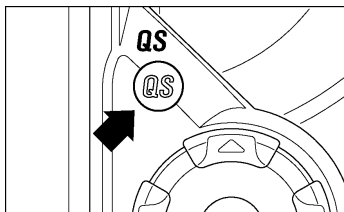

图像画质设定

1

按下机背后 **QS** 键钮开启图像设定选单。

2

使用四方向控制钮 **◀**，选择图像质量。(储存图像质量，按动 **◀** 钮，选择依次为 **RAW** → **FINE** → **NORM** → **BASIC**)

3

按下快门释钮一半或按 **OK** 钮以确定设定，继可使用

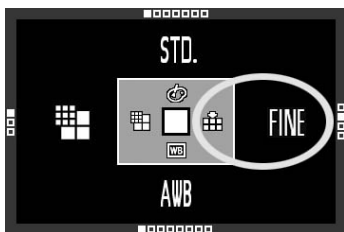

注意!!

- 在图像质量设定为 **RAW** 时，图像大小将自动设定为 **HI**。
- 在图像质量设定为 **RAW** 时，图像档案大小将未能变动，直至图像质量有所改动。

色彩模式

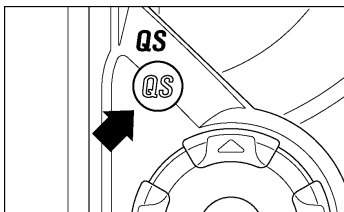

此模式可根据拍摄环境，而自行选择拍摄所使用的图像色彩模式设定，它同时可選用。

色彩模式可在快速设定选单(P.34) 或 **[拍摄设定]** (P.26) 中进入 → **[色彩模式]**。

1

按下机背后 **QS** 键钮开启图像设定选单。



2

使用四方向控制钮 **▲**，以选择所需画面色彩。(按动 **▲** 钮，选择依次改动如下)



3

按下快门释钮一半或按 **OK** 钮以确定设定，继可使用

STD. 标准 (预设)	标准色彩模式适合各种拍摄场合。
VIVID 鲜艳	加强色彩饱和度 and 对比度，使画面更加鲜艳。
NTR. 中性	减轻色彩饱和度 and 对比度，使画面更加鲜艳。
 肖像	理想人像拍摄模式，可让人像肤色更柔和。
 风景	此模式可令图像中的蓝和绿色更鲜艳。
B/W 黑白	黑白照片。
SEPIA 怀旧	深褐色怀旧照片。

提示

- 用户可根据色彩模式和图像设定以加强拍摄图像质素。举例说明，当色彩模式被设定为鲜艳，而在图像设定之饱和度亦被设定于 + 的位置时，图像便会更见艳丽。

警告 !!

- 图像质素若设定为 **JEPG(FINE, NORM, BASIC)**. 色彩模式可选为黑白或怀旧色彩
- 色彩模式设定为黑白或怀旧色彩，但图像质素转设为 **RAW** 时，色彩模式设定将自动转换为 **STD 标准(预设)**模式

影像参数和色彩空间 (色域)

可调节经选录像像参数(对比度、清晰度、饱和度)和色彩空间(色域)选择。

1 对比度

以游标往 + 方向移动,可增强影像的对比和细致度;以游标往 - 方向移动,可保留明亮部的细节和暗部。

2 清晰度

以游标往 + 方向移动,可增强影像周边明锐度使图像呈现更清晰;以游标往 - 方向移动,使影像趋向柔化。

3 饱和度

以游标往 + 方向移动,以丰富色彩度,使图像色调更鲜明;以游标往 - 方向移动,减低色彩饱和度,使图像色调趋向淡化。

色彩空间 (色域)

可选用一般常用的 sRGB 或适用于商业印刷的 Adobe RGB。



1

按下机背后 **MENU** 键钮,开启设定选单 (P.28)

2

控制按键 **◀▶**, 选用所需的“调节设定”。

3

使用四方控制按键 **▶**, 或按下 **OK** 键以进入副选单画面。

4

利用 **◀▶** 按键, 在选单中选用所欲设定参数。

5

使用四方控制按键 **◀▶**, 选用所欲数值 (色彩空间, 利用四方控制按键 **◀▶** 选用 RGB or 或 Adobe RGB)。

6

按下键 **OK** 以确认设定。

■在 JPEG 格式, 调整参数是以压缩形式录入。若选录画质为 RAW 形式, 参数将以无损压缩形式选录, 同时可供附送软件 (Sigma Photo Pro) 作编辑设定。

■ 请将色彩空间设定为 sRGB 通用制式。依据 DCF2.0 软件标准，Adobe RGB 制式已包含其中。

测光模式选择

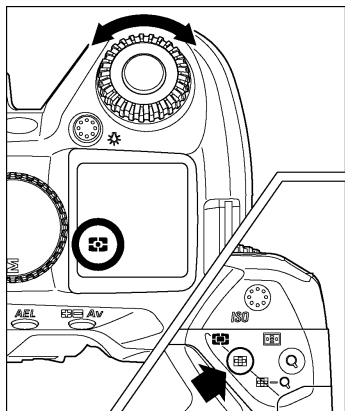

4 款精确测光模式。

祇需按着  键，然后转动“C”转盘选择所欲的测光模式，并显示在 LCD 屏上，继而离开所按着的功能键，选用设定完成。

多幅面平均测光

论身处复杂光源和背光环境，此测光模式均可根据对焦屏之画面，将拍摄主体分割成多区进行光亮度评估。经综合分析，提供主体的正确适合曝光数值。

[] 平均偏重中央测光

此模式以整幅画面的平均光亮值测计作出评估，但以拍摄主体中心区光度为重心，以使图像中心区获得理想的曝光效果。

[■] 中心区测光

此测光模式，侧重于测计观景窗内中心区光亮度值；而不受其它周边光源影响；此模式可更精确提供拍摄主体的曝光值。

[•] 重点测光

在测光原件当中，只使用观景器中心一小点范围来量度光量度，范围以外的亮度会被忽视，这测光方式多用作光暗度相当差的场合使用。适用于主体需要准确曝光。

自动曝光锁定

當按下自動曝光鎖定按鈕，相機將自行鎖定和記憶曝光數值。若需鎖定中心主體曝光值後，再作新構圖，此功能最為適宜；強烈建議採用“點測光模式”，配用此功能更為理想。



1

將拍攝主體置于观景窗之中心部份，并按下快门释放按钮的一半，再取焦及测光。

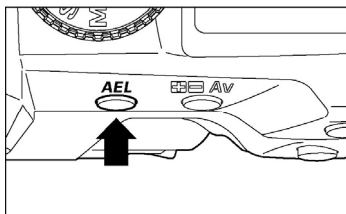

2

保持按着快门释放按钮的一半，并同时按下“自动曝光锁定按钮”（在按下锁定按钮后，光圈和快门值会立刻被锁定，“AEL”讯息同时会在观景窗内显现。

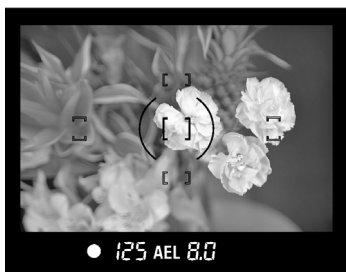

3

在重新构图时，务必按着“曝光锁定按钮”，当构图完成后，全按下快门释放，以拍摄图像。

- 当按下“自动曝光锁定按钮”时，如发现对焦尚未准确，只需松开快门按钮及自动曝光锁定按钮，并重新以上述程序，再拍摄相片。

- 若想非长时间按入 **AEL** 钮，而经选曝光值仍保持锁定状态，这可在(P.28 页)相机选单设定- [**AEL 按键设定**] 内设定。

连续	按下 AEL 钮，曝光值即处锁定状态，待至再按下 AEL 钮或关闭相机，才可解除。
按入 (预设)	保持按下 AEL 钮，曝光值即处锁定状态，反之解除；若需保持，则需重按。

半按快门释放钮自动曝光锁定

可半按下快门释放钮以设定或取消自动曝光锁定。

- 半按快门释放钮实现 **AEL**，这可在(P.28 页)相机选单设定- [**AEL 半按**] 内设定

关闭	半按下快门释放钮时，曝光值不会锁定，曝光值将在按下快门释放钮时自行决定。
开启 (预设)	半按下快门释放钮自动曝光值即自行锁定，在半按着键钮过程中，曝光值将保持不会变动。

注意 !!

- 在 AF 模式处 **S** 时半按快门释放钮 **AEL** 即生效，但 AF 模式处 **C** 或手动对焦模式时，**AEL** 曝光值锁定不会生效

曝光补偿

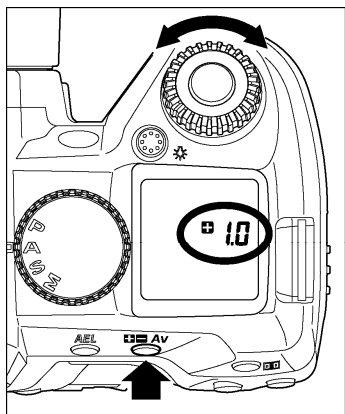

如希望改动拍摄时的曝光状态，例如增加曝光值(过曝)或减低曝光值(欠曝)，可选用此项功能。

按下 **Av** 键转动“C”转盘选释所需补偿曝光值，继而离开所按着的功能键，选用设定完成。



- 当按下“曝光补偿按钮”时，机顶的 LCD 显示屏上将显示“**Av** 0.0”讯息；“+”代表“过曝”值，而“-”代表“欠曝”值。
- 曝光补偿值是以 1/3 EV 值增加或减少，波幅为 +3.0 至 -3.0 级 EV 值。
- 例如：相机如使用光圈先决模式时，若设 +1.0 级 EV 值，快门将相应减慢一级；如在使用快门先决模式时，光圈值将加大一级 (F 值较少的数字)；如相机处于程序式自动模式时，快门速度将减慢 0.5 半级和光圈值增大 0.5 级 EV 值。

注意 !!

- 当设定曝光补偿值模式后，相机会继续保持此设定模式，直至补偿值调回 **Av** 0.0 值位置上。
- 全手动操作模式，不适用于此种“曝光补偿功能”。

提示

- 在曝光补偿协同闪光灯拍摄时，背景的曝光和闪光灯的输出功率将同时一起跟随；若闪光灯装置有曝光补偿协功能，可利用此功能平衡修正背景曝光度和闪光灯的功率输出 (请参阅下页)。

闪电曝光补偿

它可提供增减闪电的输出功率但背景的曝光情况不变

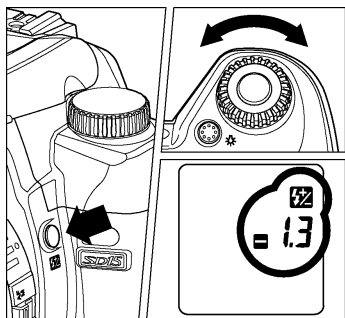

按下 **Fn** 键转动“C”转盘设定补偿值。

- 在按下 **Fn** 键 LCD 屏上将展示 **± 0.0** 讯息；**+**代表加曝光 **-**代表减曝光。
- 曝光补偿值是以 $1/3EV$ 值增加或减少，波幅为 **+3.0** 至 **-3.0EV** 级值。
- 在补偿值设定后 **Fn** 标示将在 LCD 屏上出显，按下闪光曝光键便可确认。
- 它可协同外置闪光灯一起作闪光补偿操作。

警告 !!

- 当设定闪光曝光补偿后，相机将会保持此设定模式，直至曝光补偿调节回 **± 0.0** 数值。

曝光补偿和闪光灯曝光补偿结合

曝光补偿可协同闪光灯曝光补偿一起调节，如使背景光亮度提升或避免主体反光

定为 **+2** 而闪光灯曝光补偿 为 **-2**；背景将过曝 2 级，闪光灯曝光补偿将为 0 (正常)。

- 若曝光补偿和闪光灯曝光补偿同时一起协同设定时，在 LCD 屏上 **Fn** 数值的提示，将只提供曝光补偿的数值。

自动包围曝光

此功能是以三种不同曝光值，顺序拍摄三张同一景物但不同曝光值的照片（曝光正常、曝光过度、曝光不足）。此功能特别适用于因现场环境，难以决定曝光值的时候。

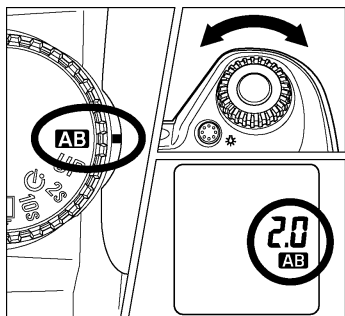

- 1** 将“D”转盘设定在 **AB** 位置。
- 2** 转动“C”转盘，设定所需之自动包围曝光值。(以 0.5 级 EV 值为单位，可增减 $\pm 3\text{EV}$)
- 3** 完成 **(1)**、**(2)** 后，将“D”转盘设定回驱动区 (参阅 P.14)。

- 相机将按照设定数据进行拍摄 3 张图像，次序为：曝光正常、不足(欠曝)、过曝。
- 各自动包围曝光值显示的序次，将在机顶 LCD 屏上显现(如下例)。(包围曝光值和序次将一起显现)

第一张	第二张	第三张

- 例如：将自动包围曝光值设定为 2.0 EV，在拍摄时，观景窗内显示如下：

	P,A,S 模式	M 模式
第一张	0.0	* 经测计曝光值
第二张	2.0	相对测计负 -2.0 EV
第三张	2.0	相对测计正 +2.0 EV

(* 测计曝光值是代表正确曝光值和用户所设定的曝光值的两者差异。)

■ 包围曝光可与以下 4 种模式一起使用，工作状态如下：

P 模式：快门速度和光圈值均会变动。

A 模式：祇有快门速度会变动。

S 模式：祇有光圈值会变动。

M 模式：祇有快门速度会变动。







警告 !!

- 请牢记当设定包围曝光值后，相机将以此模式持续操作，直至包围曝光值设定回“0.0”值位置为止。
- 闪光灯不能在自动包围曝光功能上配合使用；另在自动包围曝光功能进行时，启动内置闪光灯，包围曝光功能同时失效。

■ 自动包围曝光模式，可连同“自拍计时”功能一起使用，相机将自动顺序拍摄三幅影像。

■ 自动包围曝光功能可配合不同的拍摄驱动模式操作；但如和“自拍计时”模式一起操作时，相机则会连续拍摄三次。

■ 自动包围曝光数值、排列序次和张数，均可自行排列改动；这可在(P.28 页)相机选单设定-[自动包围曝光设定]内设定

3  0 ▶ - ▶ + (预设)	三张 正常曝光值 → 欠曝 → 过曝
3  - ▶ 0 ▶ +	三张 欠曝 → 正常曝光值 → 过曝
3  + ▶ 0 ▶ -	三张 过曝 → 正常曝光值 → 欠曝
5  0 ▶ - ▶ +	五张 正常曝光值 → 欠曝 → 过曝
5  - ▶ 0 ▶ +	五张 欠曝 → 正常曝光值 → 过曝
5  + ▶ 0 ▶ -	五张 过曝 → 正常曝光值 → 欠曝

■ 自动包围曝光模式若选择为 5 张(5 级)，曝光值可调节为 ± 1.7 级

曝光补偿功能可与自动包围曝光功能一起使用。

用户可在利用曝光补偿模式时，一并使用自动包围曝光功能。只需在相机上同时一起设定所需的数值便可。

曝光补偿和自动包围曝光的组合数值讯息；在拍摄时，将显现观景窗内。

例如

曝光补偿值 +1.7EV 和 自动包围曝光值 1.0 级，其相加数值，显示如下：

第一张	⊕ 1.7 (曝光补偿值+1.5EV 和 未变动光值)
第二张	⊕ 0.7 (曝光补偿值+1.5EV 和 已转移光值 -1.0EV)
第三张	⊕ 2.7 (曝光补偿值+1.5EV 和 已转移光值+1.0EV)

遥远拍摄控制器 RS-31 (另购配件)

这配件可远离相机前方 5 米 / 16 呎，或相机左、右侧面 30 度 3 米 / 9.8 呎。不需任何配件式连接线，遥控启动相机快门。(如在左方遥控相机，可能偶然受相机上所装置的镜头遮挡，而影响接收)

部件说明

- ① 讯息传递按钮
- ② 延迟引发时间选择按钮
- ③ 讯息传递部件
- ④ 频道选择

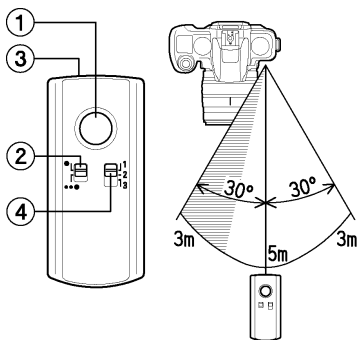

操作

遥控操作设定

1

选择引发时间

- 快门会于在按动讯息传递钮后，立即启动。
- 快门会于在按动讯息传递钮 3 秒后，立即启动。

2

频道选择。(祇适用于 RS-21 型号)

相机设定

3

按下 **FUNC** (功能键)，显示所属功能画面。

4

利用 **◀▶** 键以选定所需遥控模式，继按 **OK** 键或 **▶** 键。

5

按 **◀▶** 键设定和遥控器相同的频道(若遥控器为 RS-11, 请选 **C1** 频道)，继按 **OK** 键或 **▲** 键。(在频道设定完成后，**III** 标志即在屏上显示。

6

当对焦完毕，应再检查主体的构图(建议此时将镜头设定在 **MF** 手动位置。

7

将遥控器对正向着相机，按下讯息传递钮，便自行操作。

8

当拍摄完毕后，如需取消遥控拍摄功能，可依随上列第 3 及第 4 点；并选定为 **“OFF”** 讯息符号，功能便可取消。

- 此遥控功能不能与连续拍摄功能一起操作；若 **“D”** 转盘设定在连续拍摄模式上时，相机亦只会作单一拍摄曝光。
- 若相机遥控讯息感应器受强光或受猛烈阳光直照，遥控功能可能受影响。
- 若光线进入观景窗，将会影响曝光系统；故在遥控操作时，请盖上观景窗遮盖。



警告 !!

- 当遥控器设定为 **ON** 启动时，自动电源关闭功能将未能操作，故不需遥控操作时，务请将其取消

反光镜上升锁定功能和遥控一并使用

建议首先取焦，再全按下快门按钮，使反光镜上升锁定，再使用遥控器上的遥控快门开启，此步骤可免震动及节省时间。

1

设定“D”转盘在 **UP** 位置及选定遥控程序。

2

设定所需曝光值，按下快门按钮一半取焦；再全按下快门按钮，使反光镜上升锁定及保留刚设定的曝光数据和焦距。

3

拍摄时只需以遥控器对向相机及按下遥控器上的讯息传递钮，便可完成操作。

遥控器电池更换

遥控器是以 1 枚 CR2032 3V 鋰電池作為電源。

1

使用适当工具依随箭头方向指示开启电池盖。

2

打開底蓋替換新電池。

3

使用适当工具以反方向转动将电池盖收紧将电池盖。

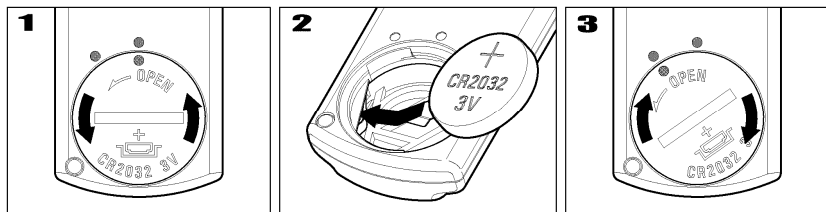

电池更换后，请检查遥控器操作是否回复正常。

预观景深按钮

相机除了在拍摄途中光圈跟随设定按大或小开启外，在正常情况下镜头光圈组件，均处于全开放状态，故自观景窗内所体现的均为现场情况。

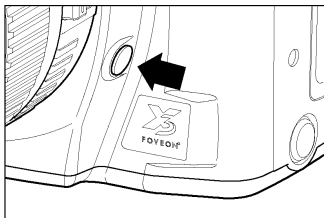

在拍摄前按下此按钮，镜头即自行按照所设定的光圈值收缩。用户便可预先在观景窗内体现拍摄前的主体情况和周边景深效果。

景深控制

当调焦取景至某一点上，其前景及背景若干部份都能清晰显现，这段前后清晰距离，称为景深。

景深的清晰范围是可增加的，当情形如下：

采用较细光圈数值。（即较大 F-数值）

如在同一环境下拍摄，改变光圈值由 F8 至 F22，在光圈值 F22 时，可预见较深的清晰效果。

采用较短焦距镜头。（广角镜）

如在同一环境下拍摄，只改变镜头焦距，自 50mm 至 28mm，在 28mm 处，可预见较深的清晰效果。

采用较远距离拍摄。

在拍摄时相机与主体相距的距离，也可造成不同的景深。拍摄主体和相机相距越近，景深范围较短，故可改变相机与主体较远的距离，便可获较阔景深。

外置闪光灯摄影

适马 EF-530 DG SUPER SA-STTL (另外购置)

适马 EF-530 DG ST SA-STTL (另外购置)

外置适马 EF-530 DG SUPER SA-STTL 和 EF-530 DG ST SA-STTL 电子闪光灯，均内置精确 STTL 测光系统，全自动闪光灯配合 SD15 拍摄；EF-530 DG SUPER SA-STTL，更附置频闪及多项先进功能。

EF-530 DG SUPER SA-STTL & EF-530 DG ST SA-STTL

- 强力大功率输出，闪光指数高达 G/N50 (ISO100 /m, 105mm)。
- 方便操控，自动跟随镜头变焦，涵盖范围 (自 28 至 105mm)，配加内置超广角扩片，可覆盖达 17mm 超角镜。
- 灵活，可摆动灯头，可 90° 仰角，向下俯角 7° 作近距离摄影，水平摆动向右 90°，向左 180° 转动。
- 配合高速快门，1/4000 秒高速闪光同步快门 (FP) 功能，大大提升正常闪光灯拍摄同步速度规限。(EF-530 DG SUPER SA-STTL 型号才可)
- 用途广，EF-530 DG SUPER SA-STTL / EF-530 DG ST SA-STTL，两型号同时均可与适马 SD14、SD10、SD9、SA300n、SA-5、SA-7 和 SA-9 型数码相机相配合使用。

警告 !!

- SD15 数码相机只可和 DG 系列的外置闪光灯配合使用。适马非 DG 系列之闪光灯或其它品牌之外置闪光灯或适马生产之非适马接环闪光灯，均不能和 SD15 配合使用。

为令阁下的 SD15 发挥最高效能，请使用 EF-530(500) DG SUPER SA-STTL 或 EF-530(500) DG ST SA-STTL 外置闪光灯。至于 EF-500 DG SUPER SA 和 EF-500 DG ST SA 虽仍然可在 SD15 上使用，但却有以下之限制：

- AF 附加光 (auxiliary light) 可能较短；对焦也可能因应距离和图像主体关系而不能正常使用。故此请使用手动对焦。
- 使用 EF-500 DG SUPER SA 时，在数码相机和闪光灯上的曝光显示，可能不相同。如需要进一步的数据，请参考 EF-500 DG SUPER SA 的使用手册。
- EF-500 DG SUPER SA 的无线闪灯功能不能使用(但可以使用“引发闪光灯” (Slave Flash))。

SD15 置有 PC Synchro Terminal 外置閃燈同步接口，以線式連接閃光燈和相機。

注意 !!

- 若正在使用相連 PC Synchro Terminal 外置閃燈同步時，S-TTL 智能全自動閃光將不能啟用。
- 將相機曝光模式設定為 M，閃燈同步設為 1/180 或 1/160 或以下，請參閱有關閃光燈操作說明。
- SD15 外置閃燈同步接口是以插頭型式相連，接口中心部為(+極)，外圍為(-極)；故請使用適當的連接線配合使用。

警告 !!

- PC Synchro Terminal 外置閃燈同步接口，祇適用於配合 250 伏特電壓下的外置閃光燈裝置，故在使用前，務請小心查閱，否則可導致損壞相機。

加強模式設定

此模式設定可加強增延 ISO 感光範圍和快門曝光時間

- 加強增延可在(P.28 頁)相機選單設定 → [加強模式] 內設定

	ISO 感光度	快門曝光時間
關閉 (預設)	100, 200, 400, 800, 1600	延至 30 秒
開啟	50 , 100, 200, 400, 800, 1600, 3200	延至 120 秒

注意 !!

- 若採用加強增延 ISO 感光範圍和快門曝光時間模式，圖像質量可能降低及雜訊增加

自动旋转

垂直图像附加拍摄数据。

自动旋转模式可在(P.28 页) 相机选单设定 → [自动旋转]内设定。

关闭(关闭)	垂直图像整体数据，未能记录。
开启(开启) (预设)	垂直图像整体数据，将会记录。

- 当观看垂直图像时，它将自动旋转为相应图像供观看。
- 当在 **Sigma Photo Pro** 中观看垂直图像时，它将自动旋转为相应图像供观看。
- 经点击 Modification Menu 改动选单 → [转动],而改变的垂直图像，将会被收录保存。
- 若套用旋转模式在相机选单设定中为 [关闭] (P.28 页)，这以垂直拍摄的图像，将会以水平方式在 LCD 屏上显视。

注 意!!

- 图像可能因应方位旋转后，其前所显视上、下部份或有所欠缺。

图像检视、取消和修正

此部份为详述影像在拍摄后的检视、取消和修正步骤

提示

- 在记忆卡内所储存的图像档案，如非由 SD15 所拍摄的，SD15 将不能检视其数据，如记忆卡内藏有 DCIM 曾拍摄的影像数据；在放入相机时，以前之储存档案可能会被重新命名或改动。(详情请参阅 37 页)

快速预览

SD15 可设定在拍摄后，实时自动显示所拍摄的每一幅图像，此可有利实时检视曝光和构图状况。

调节快速预览之显示时间

快速预览之每一幅图像的显示时间，用户自行设定，如显示 2 秒、5 秒或 10 秒；以上功能可利用相机内置之选单设定。

快速预览选项

关闭	沒有圖像顯示。
(eco) 2 秒 (预设)	图像显示时间为 2 秒。 (2 秒后彩色 LCD 显示屏即自动关闭)
5 秒	图像显示时间为 5 秒。
10 秒	图像显示时间为 10 秒。

- (eco)** 标志为代表电能节省模式设定。

1

请确定已将数码相机开启。

2

按入在数码相机背上 **MENU** 按钮，来显示设定选单。(参阅 **P.28**)

3

使用在四方控制钮上的  箭头，然后选择“快速检视”。





4

按入  箭头或  便可开启副选单。

5

使用在四方控制钮上的  箭头便可选取持续时间。

6

按入  箭头或  便能套用现有设定或  箭头或  便可在无更改任何设定下，关闭副选单。

提示

- 如用户需要手动关闭图像快速预览，按入  按钮或以“半按方式”按入快门按钮。
- 当处于图像预览时，放大功能并不适用。请使用修正选单或使用图像预览时可选其它图像。
- 快速预览格式是以前[实时检视图像](**P.85**) 或 [检视图像数据] (**P.89**) 所设定基准。

图像检视

SD15 所拍摄的图像，可以利用以下不同方式检视。

在 SD15 数码相机内检视所拍摄之图像，请在数码相机背部，按入  按钮。在记忆卡内的最后一幅图像，会以单一图像检视模式，被显示在 LCD 显示屏上。

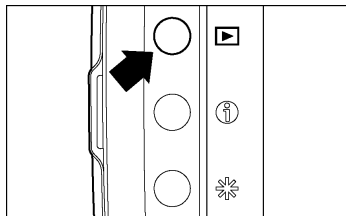

在数码相机背部，按入  按钮；便可开启 LCD 显示屏及检视图像。

- 再次按入  便会关闭 LCD 显示屏。



提示

- 如不拍摄图像，本相机便会显示上次最后一幅图像。
- 假如记忆卡内没有图像，便会显示错误讯息。
- SD15 是没有个别图像播放功能的。而当 SD15 正在检视图像时，也是可随时拍摄的。

实时检视图像

在数码相机的背部，按入  按钮；便可以单一图片检视模式，检视已被纪录的图像。单一图片模式。

当在单一图片检视模式时：

- 在四方控制按钮上，按入  箭头；便可检视下一幅图片。
- 在四方控制按钮上，按入  箭头；便可检视上一幅图片。
- 可利用四方向控制键上的  方向键改变讯息提示；以下两种数据显示格式可自行选定或在观看中图像时使用非数据显示。

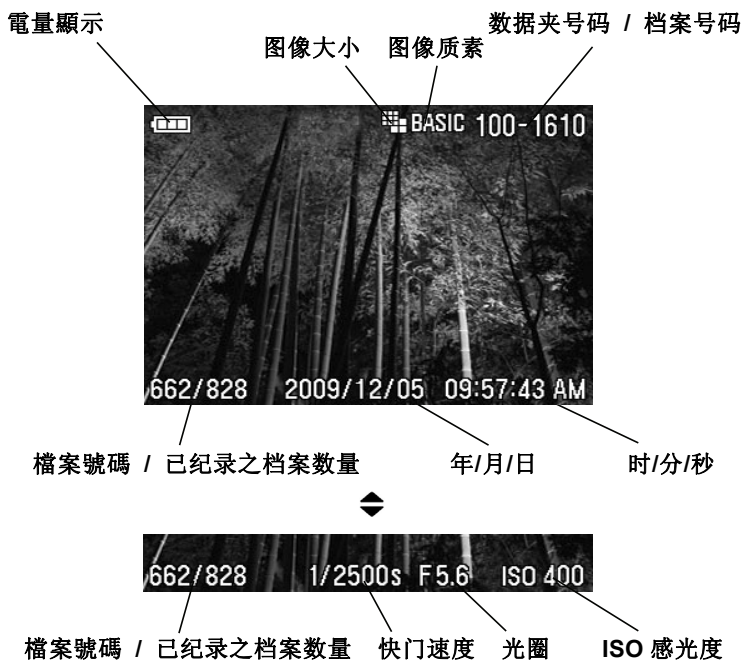

提示

- 如要将图像快速卷动，请按定四方控制器上方向钮。图片便会自然地卷动，直至到达适合的图片时便可停止。

提示

- 在记忆卡内，第一幅纪录的和最后一幅纪录的图像是首尾相连的，在四方控制按钮上，按入 ◀ 箭头，便可浏览第一幅图像，相反地按入 ▶ 箭头，便可从记忆卡中浏览最后一幅纪录的图像。

图像放大 (放大检视模式)

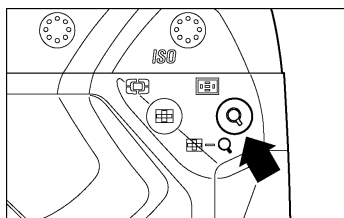

为方便检视图像的细节和精晰度，可利用此功能将图像放大。

按动 **Q** 键，放大图像。



放大比率如下。

原状 → **X1.25** → **X1.6** → **X2.0** → **X2.5** →
X3.15 → **X4.0** → **X5.0** → **X6.3** → **X8.0** →
X10.0

当检视放大图像时：

- 按动 **Q** 键，放大图像比率。
- 按动 **Q** 键，缩减图像比率。
- 按动 **▲** 键或 **◀▶** 键、上、下、左、右移动屏幕中的图像。
- 按动 **✕** 键，返回图像原状。
- 按动 **OK** 键，返回图像原状。

提示

- 当使用放大检视时，是不能利用四方控制按钮，来更换图像。按入 **Q** 便可退出放大检视 或按入 **✕** 便可返回单一图像检视模式，以观看图像。之后使用四方控制按钮，便可选择图像。

同时检视九幅图像 (联结页面检视模式)

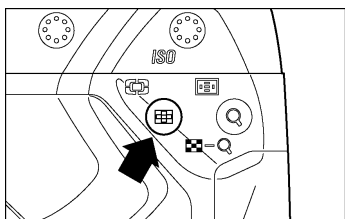

在联结页面上可以同时检视九幅预览图像。



按动  键检视图像。



当以“联页方式”检视。

- 按动  键，在屏幕中，上、下、左、右移动，找寻所需检视之图像。
- 按下  键，所选的图像即以单幅检视状态，在屏幕上出现。
- 按下  键，返回“联页方式”检视画面。



提示

- 当到达最后一排图像时，请在四方控制按钮上按入  ，便会跳跃到在记忆卡中首排共九幅的图像。

检视一页一幅图像 (跳跃检视模式)

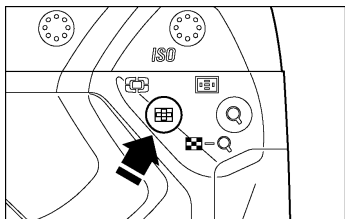
使用跳跃检视模式，可快速浏览大量图像；或可在记忆卡内循环检视全部图像。



在检视单张图像时，连按  键两次，便可进入跳跃检视模式。(或当使用“ 联页方式”时，可进行以上相同程序)。

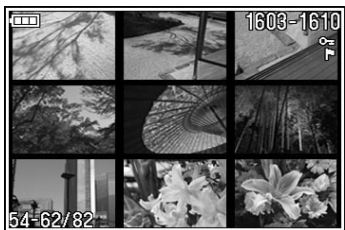

当你置身在跳跃检视模式时：

- 在四方控制按钮上，按入 ▼ 箭头；便可跳跃到下一幅图像。
- 在四方控制按钮上，按入 ▲ 箭头；便可跳跃到上一幅图像。
- 在四方控制按钮上，按入 ► 箭头；便可跳跃到最后一幅图像。
- 在四方控制按钮上，按入 ◀ 箭头；便可跳跃到最先一幅图像。
- 按  键转往“联页方式”检视图像。

提示

- 第一幅和最后一幅图像已经连接一起。当首页的图像显示出来后，在四方控制按钮上，按入 ▲ 箭头，便可浏览最后一页的图像。相反地，按入 ▼ 箭头，便可浏览首页的图像。

检视图像数据

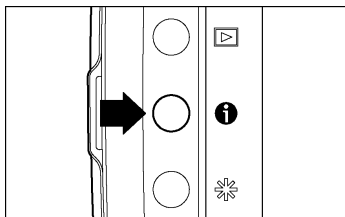

“图像数据画面”包含了每幅图像的附加数据。

于单一图片检视 或 联结页面检视：
请按入 **i** 按钮。

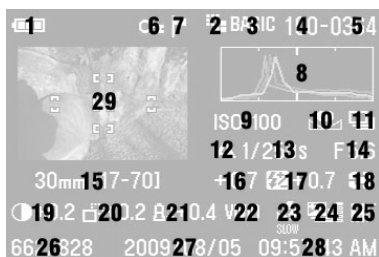
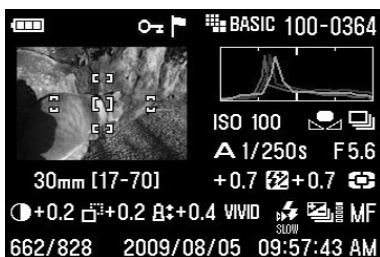

1	电量显示
2	图像大小
3	图像质素
4	数据夹号码
5	档案号码
6	锁定*1
7	标记*1
8	光谱直方图
9	ISO 设定
10	白平衡
11	驱动模式
12	曝光模式
13	快门速度
14	光圈值
15	焦距

16	曝光补偿值*
17	闪光灯曝光补偿值*1
18	测光模式
19	对比度
20	清晰度
21	饱和度
22	图像色彩模式*1
23	闪光灯模式*1
24	自动包围曝光*2
25	对焦模式
26	档案号码 / 已储存档案号码
27	年/月/日
28	时/分/秒
29	对焦方框

*1 表示此功能经设定后，其提示符号亦同时显现。

*2 若该图像是以 MF 手动对焦拍摄的，图上检视时将有符号提示。

当你在图像数据画面时：

- 如要关闭图像数据画面和返回上一个画面；请再次按入 **i** 或 **X**。
- 在四方控制按钮上，使用 **◀▶** 等按钮；便可在单一图片检视中，选择图像更换。(关于豁免方面；请参阅下一节)

警告 !!

- 在放大检视或跳跃检视模式中，图像数据画面不会出现。

图像数据画面中放大图像(局部)

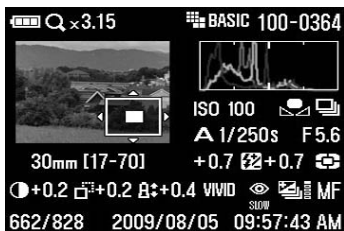

在图像数据画面中可按下 **Q** 键，将所需部份放大，而被放大部份的光谱直方图同时显现

- 如需要进一步关于矩形图上的数据，请参阅下一章节。

图像数据画面中进行局部放大：

- 在四方控制按钮上，按入 **◀▶** 等箭头；便可转移到不同的图像上。(而矩形图也会自动化地更新图像数值。)
- 按下 **⊖** 键减少放大比率，按下 **⊕** 键增加放大比率。
- 按入 **X** 便可将图像放大取消和以全画面方式来检视图像数据画面。(再次按入 **X** 便可关闭图像数据画面。)

警告 !!

- 在图像放大时，并不能使用四方控制按钮更换图像。按 **X** 键取消放大或 **⊖** 键返回原全画面，然后使用四方控制按钮搜寻下一图像。
- 在图像经放大时是不能重回前所视画面，包括按 **i** 键。若需重回前所视画面及检视资料，可按 **⊖** 键返回原全画面，再按按 **i** 键便可。

光谱直方图 (HISTOGRAM)

光谱直方图的作用，是以三原色(红、绿、蓝)来描述图像的光暗数值分配 (在检视图像时此光谱直方图能快速提供各色分配比)。横向调校轴显示光暗程度，并从左面暗黑素像至右面光亮素像，作为调整。直向调校轴则显示在每个图像的光暗程度中的像素比例。

如需要检定图像的矩形图，你可估量图像的整体曝光值。如图像放大部份出现曝光过高或过低；也可使用矩形图来决定更正。

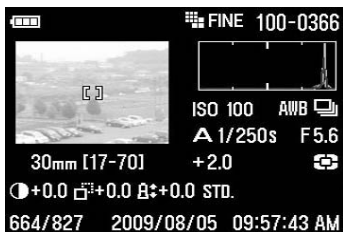
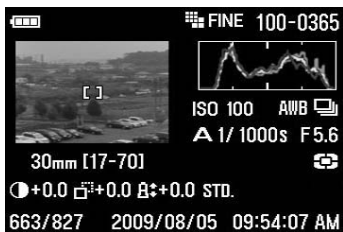
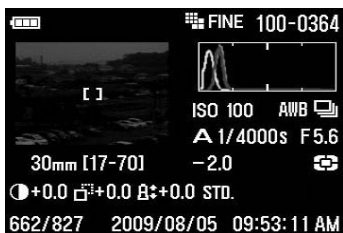

曝光过度警告

图像画面上被红色局部或全部所覆盖，这提示该部份曝光过度。

开启**曝光过度警告提示**。

1

请确定已开启数码相机。

2

在数码相机背部，按入 **MENU** 按钮，便可显示数码相机设定选单。（参阅 **P.28**）

3

在四方控制按钮上，使用  箭头，便可选择 **[曝光警示]**。





4

按入  箭头 或  便可开启副选单。

5

在四方控制按钮上，使用  箭头，便可选择 **[开启]**。

6

按入  箭头 或  可以选用设定或  箭头 或  便可在无更改之情况下，关闭副选单。

提示

-  按钮可作为快捷方式，以启动或关闭“曝光警示”功能。但前述的快捷方式键，是不能够在选单设定中，更改曝光警告设定。（参阅 **P.105** OK 键快捷方式的设定。）

在电视里检视图像

SD15 数码相机可以连接上电视或录像机。使用附属的视频接线，便可以电视显示器或录像机观看图像。

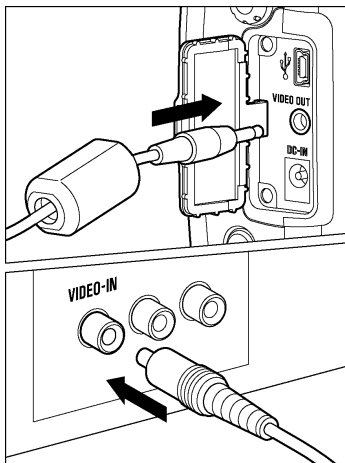

以视像设备，连接数码相机。

1

请开启保护面盖，便可看到视频输出、供电输入和 USB 连接。

2

在数码相机的控制台上，将视频接线连接到 **<VIDEO OUT>** 及将另一边连接到电视及录像机。

3

请开启数码相机和视像设备。

警告 !!

- 请不要使用并非适马 SD15 数码相机附属的视频接线来连接视像设备的视频输入接口；使用其它品牌会导致损坏。

提示

- 我们建议阁下在连接电视等设备时，须使用 AC 变压器，以避免电池电量消耗。
- 预设的视频讯号模式是 NTSC。当数码相机连接 PAL 视频讯号模式之设备时，请更改在数码相机设定内的视频模式设定。(参阅 P.104)

图像删除

此章节描述如何删除在记忆卡内的图像。

在记忆卡内的储存图像是可以一次利用删除选单作“每幅删除”或“多幅删除”。如图像被意外删除，也可被回复。

- 除了跳跃检视和图像数据画面外；在右方检视模式下(单一图片、联结页面、放大检视)，均可开启“删除选单”。

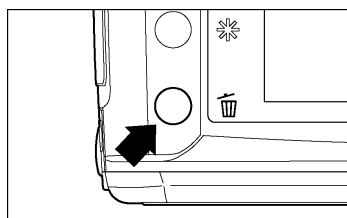

显示删除选单。

按下  鈕，選取所需刪除的檔案。

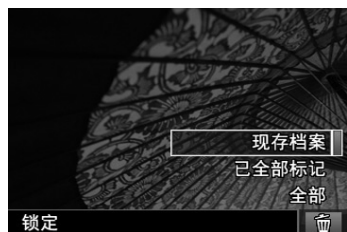

- 再次按入  或  便可在不删除其它图像之情况下，关闭删除选单。

删除选单

现存文档	只删除刚纪录图像。
已全部标记	只删除在记忆卡中，已标记图像。 (图像标记，请参阅 P.101 - 103)
全部	删除全部在记忆卡中的图像。 (被销定图像不能删除) (图像销定请参阅 P.98 - 100)

删除单一图像

1

在四方控制按钮上，使用  等箭头，可在联结页面检视或单一图片检视中，选择图像。

2



按入  可显示删除选单。

- [现存文档] 将会被预设选定。

3

按入  可删除图像。

警告 !!

- 假如是非锁定图像，便会直接删除；而不会进一步确认。
- 假如是已锁定图像，会出现确认窗口，在核实后，便会删除已锁定图像。按入  可解除锁定及删除图像 或  便可返回预览图片，而不需删除。

删除多幅图像

1

按入  可检视删除选单。

2

在四方控制按钮上，使用  箭头，可 选取 [已全部标记] 或 [全部] 。

- 已锁定图像是不能删除的。要删除已锁定图像，用户必须先解除锁定。(参阅 P98 - 100)。

3

按入  便可显示确认对话框。

4

按入  可删除所有图像 或 按入  便可返回预览图像，而不会删除。

警告 !!

- 当选取 [已全部标记] 或 [全部] 所有图像时,其工作所需时间长短，须视乎记忆卡内储存之数据多寡而定

提示

- 已标记图像皆已被锁定，在选单项目中的 [已全部标记] 并不会被删除。而已被锁定之图像必须先解除锁定。已标记图像是不受免删除保护的，除非该等图像已被锁定。
- 如须清除所有在记忆卡内的图像档案，并包括已锁定的图像，除了非 SD15 之图像外；可在数码相机设定选单，使用选单项目之 [记忆卡格式化]。(参阅 P.36)

其他檢視功能

图像变更：例如锁定、标记及旋转。除了自动图像放映外，以上功能皆可从变更选单内选取执行。

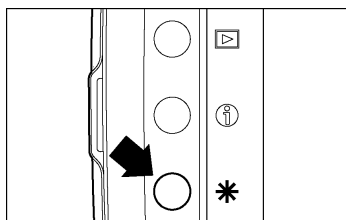

显示变更选单

在数码相机之背部，按入 * 按钮。

- 再次按入 * 或 ⊗ 便可以在不更改设定之情况下，关闭变更选单。

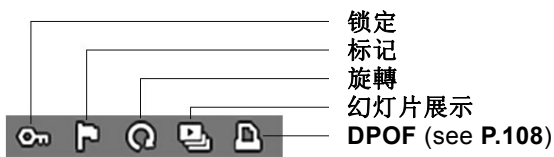

提 示

- 除了跳跃检视模式和图像数据画面外，变更选单可在右方环境下开启 (单一图像检视、联结页面检视及放大检视)。
- 为使用户更方便地在不同的图像下使用变更功能：当变更选单再次开放时，预设画面将会是用户上一次的变更动作。

图像锁定



图像锁定功能是可以防止图像意外地被删除。用户如需要在删除选单功能，图像必先被解除锁定，方可被删除。

锁定选单

锁定 / 解除锁定	用户只可以锁定现时选取的图像。假如图像已被锁定，用户可以在选单上，选取解除锁定。 (如用户在跳跃检视模式中开启，锁定选单功能将不适用。)
锁定全部标记	在记忆卡中，锁定所有已标记图像。 (参阅“图像标记” P.101 - 103)
解除锁定全部标记	解除记忆卡内全部图像锁定 (参阅“图像标记” P.101 - 103)
全锁定	在记忆卡中，锁定所有图像。
全解除锁定	在记忆卡中，将所有图像解除锁定。

警告 !!

- 假如用户使用记忆卡格式化功能， 锁定功能是不能防止图像被删除。请用户在格式化前，先小心检视记忆卡之内容。

提示

- 如用户在计算机中检视已被锁定之图像，图像档案会被设定成为“只读”。

单一图像锁定

1

在四方控制按钮上，使用  等箭头，便可在联结页面检视 或 单一图片检视中将图像锁定。

2

按入 ，可以显示变更选单。

3

在四方控制按钮上，使用  箭头，可以选取锁定选单 ()。

4

在四方控制按钮上，使用  箭头，可选取 [锁定]。

- 假如被选取之图像已被锁定，用户可以到锁定选单中，选取 [解除锁定]。

5

按入  按钮，可以锁定图像。

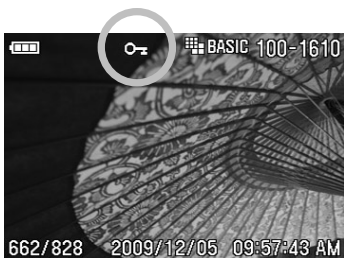

- 在图像上呈现一锁定  标记，表示此图像已被锁定

提示

- 如用户要将图像解除锁定，请选取该已被锁定图像；并依循以上程序，便可完成。
- 假如用户是在跳跃检视模式开启锁定选单，锁定选单项目将不适用。

多幅图像锁定

1

按入 ***** 便可显示变更选单。

2

在四方控制按钮上，使用 **◀▶** 箭头，可选取锁定选单 ()。

3

在四方控制按钮上，使用 **◆** 箭头， 可以选取 **[锁定全部标记]** 或 **[全锁定]**。

4

按入 **OK** 便会显示确认对话框。

5

按入 **OK** 便可锁定图像 或 按入 **X** 可返回图像检视，而不须锁定。

- 各被锁定图像，均呈现此  锁定标志

提 示

- 可在锁定选单中，选择 **[全解除锁定]** 或 **[解除锁定全部标记]**
- 使用 **OK** 按钮，以“捷徑”方式来锁定图像。(参阅 P.105)

注 意 !!

- 当选取 **[锁定全部标记]** 或 **[解除锁定全部标记]** 所有图像时，其工作所需时间长短，视乎记忆卡内储存之数据多寡而定

图像标记



有不同的原因使用图像标记：例如选取所需图像；选择以幻灯片方式播放图像；或从删除选单中的“已标记所有图像”选项里，以删除图像。(P.96).

标记选单

标记 / 解除标记	只是标记现时已选取图像。假如图像已被标记，请到选单选取“解除标记”。(如用户在跳跃检视模式，开启标记选单的话；此选单功能并不适用)
全标记	在记忆卡中，标记全部图像。(假如在记忆卡中的图像已被标记，这选单项目将不适用。)
全解除标记	在记忆卡中解除所有已经被标记的图像。

提示

- 从数码相机中标记的图像；在使用 **SIGMA Photo Pro** 时，图像会保留其标记状态。

单一图像标记

1

在四方控制按钮上使用 ◀▶ 箭头，便可在联结页面检视 或 单一图像检视中，选择标记图像。

2

按入 * 便可显示变更选单。

3

在四方控制按钮上使用 ◀▶ 箭头，便可选取标记选单 (P)。

4

在四方控制按钮上使用 ◀▶ 箭头，可选取 [标记]。

- 假如图像已被标记，标记选单会更改为 [解除标记]。

5

按入 **OK** 便可将图像标记。

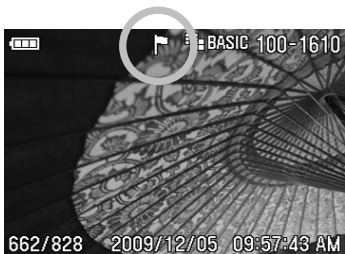

- 图像上呈现此  符号，代表图像已被标记

提示

- 如要将图像解除标记，请选取已标记图像和跟随以上相同步骤。
- 假如用户在跳跃检视模式中，开启标记选单；此功能将不适用。
- 使用 **OK** 按钮，以“快捷方式”方式来标记图像。(参阅 **P.105**)

标记全部图像

1

按入 ***** 便可显示变更选单。

2

在四方控制按钮上使用  箭头，可选取标记选单。

3

在四方控制按钮上使用  箭头，可选取 **[全标记]**。

4

按入 **OK** 可显示确认对话框。

5

按入 **OK** 便可标记图像 或 按入 **X** 便可返回图像检视，而不须标记。

- 各被标记图像，均呈现此  已标记符号

提示

- 在记忆卡中用户如要解除图像标记；便可在标记选单上，选取 [全解除标记]

注意 !!

- 当选取 [全标记] 或 [全解除标记] 所有图像时,其工作所需时间长短，视乎记忆卡内储存之数据多寡而定。

图像旋转



可将图像旋转显示。除了幻灯片形式外，图像旋转适合任何检视方式。

旋转模式选单

转动 ↺	90 度逆时针方向转动刚纪录图像。
转动 ↻	90 度顺时针方向转动刚纪录图像。

1

在四方控制按钮上使用 ◀▶ 箭头，便可在联结页面检视或单一图片检视中，选择需要旋转的图像。



2

按入 * 便可显示变更选单。



3

在四方控制按钮上使用 ◀▶ 箭头，便可选择旋转选单。

4

利用四方向控制键内的  键，选择转动方向：[转动 ] 或 [转动 ]。

5

按入  便可将图像旋转，并关闭变更选单或  可返回图像检视，而不须旋转。

提 示

- 如需要将图像作旋转 180°，旋转两次便可回到原位。
- 如需返回原来方向位置，可以反方向旋转该图像。
- 使用  按钮，以“快捷方式”方式来旋转图像。(参阅 P.105)
- 假如用户是在跳跃检视模式中，开启旋转选单；旋转选项将不适用。
- 在数码相机中将图像旋转后，**SIGMA Photo Pro** 亦会显示变更后的图像。

警 告 !!

- [套用旋转] 若在相机选单设定中选择 [关闭]，此旋转功能便不使用。

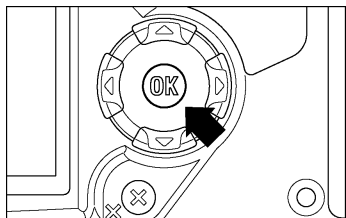

使用 OK 按钮快捷方式



用户可以使用 **OK** 按钮用作图像之锁定、标记或旋转。使用 **OK** 按钮可执行不同的功能，只要按入单一按钮，图像便可以锁定、标记或旋转。另一方面，可以使用 **OK** 按钮快捷方式，来作曝光过度覆盖暂时性的开关。

OK 快捷键之设定，可在相机选单设定-**[OK 快速设定]**中选定

可置入**OK**快捷键中的操作功能列表

锁定 / 解除	按 OK 键锁定所选图像；若所选图像已锁定，即改动为解除锁定。
标记 / 解除	按 OK 键标记所选图像；若所选图像已标记，即改动为解除标记。
转动 	每次按动 OK 键，图像将以逆时针方向旋转 90 度。
转动 	每次按动 OK 键，图像将以顺时针方向旋转 90 度。
曝光警示	每次按动 OK 键，即触发曝光警示开启或关闭。

● 若需取消，设 **[无]** 便可。

警告 !!

- 在 **OK** 快捷键中置入 **[转动]** 功能，并非表示可实时实现操作，需注意在相机选单设定-**[OK 快速设定]** 中的选定 (**P.28**)，若为 **[关闭]**，即不能执行

幻灯片方式展示



所有在记忆卡或被选取之图像，皆可在 SD15 数码相机的幻灯片方式以自动播放模式展示。

幻灯片展示選單

全部展视*	以幻灯片方式自动展视在记忆卡中全部图像。
展视锁定	以幻灯片方式自动连续展示在记忆卡中已锁定图像。
展视标记	以幻灯片方式自动连续展示在记忆卡中已标记图像。
连续播放设定	可设定图片展视时间长度和回放。

开启幻灯片展示模式

1

如用户需要以幻灯片方式展示图像，请先确认图像为标记和锁定。(参阅 P.98-104)

2

按入 * 可显示变更选单。

3

在四方控制按键上使用 ◀▶ 箭头，可选择幻灯片展示选单 (📄)。

4

使用四方控制按键上 ⬇️ 箭头，选择展示内容--[全部展视]，[展视锁定] 和 [展视标记]。

5

按入 OK 便可开启幻灯片展示和关闭变更选单。

- 取消幻灯片展示，可按 OK 或 X 键

注 意 !!

- 当选取 [展视标记] 时，所有图像展示时间长短，视乎所标记之档案数量多寡而定。

提 示

- 在终止幻灯片展示时，当时正展视中的图像，将会保持在画面上。

改動幻燈片展示选单



在幻灯片展选单中选择[连续播放设定]，继按 **OK** 键以开启设定选择显示

幻灯片展示选单

持续展视	2 秒 (预设) 5 秒 10 秒	设定每一图像的展示时间。
重复展视	是 (预设) 否	设定循环不断展示或静止在现正展示的图像。

持续展视

按 **◆** 选 [持续展视]，然后按 **◀▶** 键选择欲显示时间长短。

重复展视

按 **◆** 选 [重复展视]，然后按 **◀▶** 键，选择 [否] 或 [是]。

DPOF (数码打印指令格式)

如要在晒相店冲晒相片，用户可以先以 DPOF (数码打印指令格式) 选单，指示相片及其数量。如打印机支持此功能，用户亦可使用。

注意 !!

- 如图像是 RAW 格式，DPOF (数码打印指令格式) 并不适用。

1

在翻看图像途中，可按 * 键以开启修改选单

2

以四方向键中的 ◀▶ 开启数码打印指令格式选单 (D)

3

以四方向键中的 ⬇ 键选择所需图像，然后按 OK 键

DPOF (数码打印指令格式) 选单

选取图像质素	如要设定打印质素，请按下 ⬇ 键。要以多图像方式，设定打印数量，请按入 ▶◀ 键。然后如要设定打印质素，请按下 ⬇ 键。再按下 OK 键，以套用设定。
选取全部图像	所有在记忆卡的图像皆可打印。按 ⬇ 键设定数量，后按 OK 键确定。
取消全部选择	重设全部打印质素设定。 按 ⬇ 键选 [是] 及按 OK 键取消打印设定。

提示

- 打印数量(每一图像打印数量)，将在屏幕右下部显示。

参考数据

非随机附送之专用配件

遥控器 RS-31

使用无线遥控可以在较远之距离控制相机的快门；同时以两个步骤来设定快门之速度时间。而且为避免影响其它相机和遥控器的操作，设定频道是被容许的。(如需进一步的资料，请参阅 75 - 77 页)

手柄型电池盒 (Power Grip PG-21)

此附加电池组，可延长 SD15 的两倍使用时间。同时可作为垂直竖拍之用。手柄型电池盒(Power Grip PG-21) 可置 2 枚 BP-21 锂电池。另附设垂直竖拍快门释放钮，令用户在使用垂直拍摄时，把持更觉稳固。

电子闪光灯 EF-530 DG SUPER SA-STTL

拥有强大光量输出、自动变焦、STTL 全自动曝光，输出量 53/m (ISO100)。EF-530 DG SUPER SA-STTL 亦包含多种先进功能，例如：自动 STTL 测光闪光灯系统等。(如需进一步资料，请参阅 79 - 80 页)。

电子闪光灯 EF-530 DG ST SA-STTL

拥有强大光量输出、自动变焦、STTL 全自动曝光，输出量 53/m (ISO100)。在不同的环境下，均能提供适当的曝光量；其灯头更可作不同角度摆动与 EF-530 DG Super SA-STTL 相同。(如需进一步资料，请参阅 79 - 80 页)。

快门起动装置接线 CR-21

此接线是连接数码相机机身上的快门起动装置插口；并作为线控快门之用。此配件能防止因相机机身震动而令相片模糊；特别是当使用圆型及超远摄镜头。(这是连接相机上的起动装置插口。如使用以上装置，“半按”拍摄操作便不适用。请利用手动方式调整焦距。)

交流电适配器 SAC-4

它能为在影楼或室内摄影时，提供稳定的操作电源。同时建议在以相机和计算机相连传送数据时，采用此交流电适配器。

视差补偿器 (EYEPIECE DIOPTRIC CORRECTION LENSES)

SD15 拥有内置的“屈光度调整器”，而它的范围是 $-3 \sim +1.5\text{dpt}$ ；假如用户仍然觉得在观景器内看得不够清楚，请购买观景窗的视差补偿器。这系列共有 7 款可选用的配件镜头，此类镜头可以帮助不同的摄影者使用相机的观景器，无论远近，皆可调节准确度。而同时附上相机的视差框。以上镜头的屈光度调整数值范围是由 -4 至 $+3$ 。

保养须知

- 请不要使用化学品或其它清洁用品；例如苯溶剂等，用来清洁相机和镜头。请利用清洁用的软布和吹风机等用来清理相机和镜头。镜头清洁可以清除上面的指纹。
- 禁止相机及镜头等，接触润滑剂。
- 请使用吹风机，清除 LCD 显示屏的尘埃和污垢。如要清除在 LCD 显示屏上的指纹或斑点，请以洁净的软布，轻轻地擦拭表面。请不要用力拭擦，以免 LCD 显示屏受到损毁。
- 适马 SD15 数码相机内拥有防尘装置。此防尘装置非常敏感，请不要接触及拭擦其表面。并应使用吹风机来吹走尘埃。也不可利用吹风机前的毛擦来拭擦其表面。为避免损坏，请不要在防尘装置上给与压力。

清洁图像传感器

虽然 SD15 已设防尘装置，以防止尘埃侵入数码相机内。但在某些情况下，尘埃仍有机会黏在图像传感器上，令图像出现瑕疵；因此，用户是有需要清洁图像传感器的。

- 图像传感器是很敏感，而且非常容易受损的。如用户在以往并无清洁该等光学零件的经验，便不建议用户自己动手。故此，我们强烈建议用户如有需要清洁图像传感器，请联络指定的适马维修服务部。

警告!!

- 在数码相机里，图像传感器是十分重要的。请用户小心防范图像传感器受到损坏。
- 请不要使用清洁喷雾剂，因内藏之液体会渗进图像传感器或其它数码相机内的电子零件。

警告!!

- 在影像传感器清洁后，请注意防尘保护器是否已正确装上，若装勘欠妥善或稳定，它可导致传感器或镜头受损。
- 请勿使用附有硬刷扫的吹气球来清洁图像感测体，因硬刷扫容易损伤图像感测体。
- 建议清洁图像感测体时，宜采用另购的 AC 交流电适配器，以交流电配合清洁工序(电源/电压稳定)；若使用机身电池，务需注意电量是否充足，另在清洁途中机体发出“beep”“beep”声响，请即停止清洁工作(表示电量缺乏)，若勉强继续，可能导致损坏。

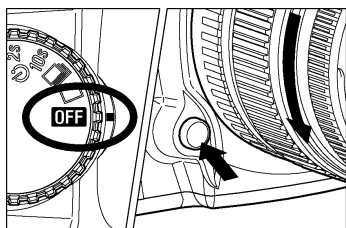

1 请将“D”转盘至 **OFF** 位置，及将镜头卸下。

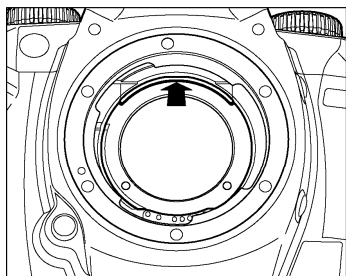

2 利用手指甲将保护器上部凸出的小片往上推(如图示)，便可将保护器卸下，小心不要触及保护器上的玻璃。

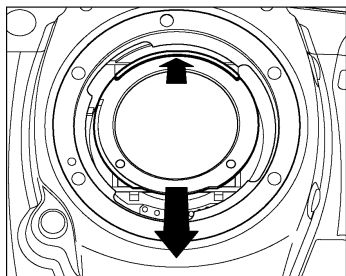

3 当将上部凸出的小片往上推时，保护器下部即松脱，将其抓牢后，使可整个移除。(用户请小心不可触摸到在防尘保护装置上的玻璃。)

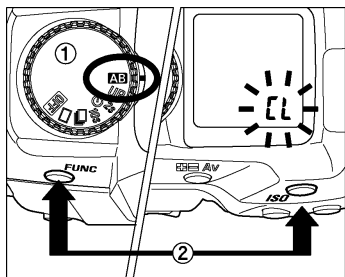

4

请设定“D”转盘到 **AB** 及同时按入 **FUNC** 和 **ISO** 键共 3 秒。(**CL** 字样便会显示在机顶显示屏上，快门便会开启和这时用户便可以看到图像传感器。)

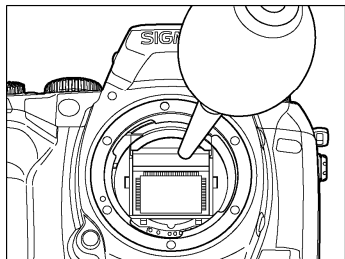

5

请利用吹风器，小心吹走在图像传感器上的尘埃。应避免将吹风器的尖端伸进到镜头接环内。假如电源突然中断，快门及反光镜便会关闭。同时亦会令数码相机的精细部份受到损坏。

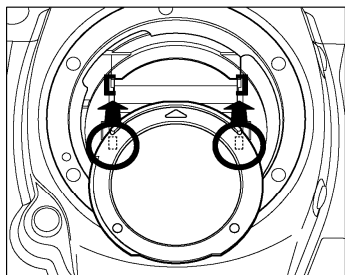

6

当用户完成清洁图像传感器后，请将“D”转盘到 **OFF** 位置。先检查防尘保护装置并无遗留尘埃。依图所示将防尘保护装置放回原位，然后装上螺丝。依图示方向将保护器上方边连接部和机身相连接。

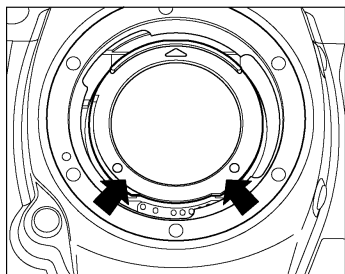

7

依图示方向将保护器下方边连接部份推上，以手指确认其已在适当位置。为避免损坏，请将保护器放在适当的位置上。

假如用户不能依照以上程序清除尘埃，请联络适马指定维修服务中心。

假如用户看到在防尘保护装置上有指纹，请先利用吹风器清除尘埃，然后小心擦拭消除防尘保护装置上有指纹。

LCD 屏幕关闭或自动关闭电源

SD15 拥有节省电能装置：[LCD 关闭] 和 [自动关闭电源]。如相机可在预设的时间后停用，LCD 屏幕或电源便会自动关闭。

LCD 关闭

在相机处备用 ON 状态，但停用超逾既定时间，已亮着的彩色 LCD 屏幕，将自行熄灭；熄灭后可按 **MENU** 或 **▶** 键从新启亮；或在半按快门释放键进行对焦，彩色 LCD 屏幕实时启亮。

自动关闭电源

在相机处备用 ON 状态，但停用超逾既定时间，它将自行关闭；在自动关闭电源停机后，**MENU** 或 **▶** 键同消失效用；必需重半按快门释放键以终止自动关闭电源，进行对焦。

可在相机选单设定(P.28) – 在 [LCD 关闭] 及 [自动关闭电源] 中选定。

[LCD 关闭] 选项

关闭
(ECO) 10 秒
30 秒
1 分钟 (预设)
2 分钟
5 分钟
10 分钟

[自动关闭电源] 选项

关闭
30 秒
1 分钟
2 分钟
5 分钟 (预设)
10 分钟

- **(ECO)** 标志为代表电能节省模式设定。

提示

- 如要取消 LCD 关闭状态，[LCD 关闭] 可设定为 [关闭]。
- 取消自动关闭电源功能，可设定 [自动关闭电源] 为 [关闭]。

注意 !!

- [自动关闭电源] 和 [LCD 关闭] 两功能相比，是以前者为优先主导，如 [LCD 关闭] 设定为 5 分钟，[自动关闭电源] 设定为 1 分钟，即代表若相机停用 1 分钟后，相机即自动关闭。

专用名词简介

自动曝光 (AE)

相机以内置的“测光系统”，从被摄体和拍摄环境之中作出评估；继而自动配合适当的快门速度、光圈值及拍摄曝光值。

自动曝光锁 (AE Lock)

当按下自动曝光锁按钮 (AE Lock) 后，便会储存了第一次取焦构图的曝光值。举例说明，在第二次的取焦构图完成后，按着自动曝光锁按钮 (AE Lock)，再作构图拍摄；虽然于正常情况下，因构图拍摄位置有所变动，曝光值应有所改动；但因按着自动曝光锁按钮的关系，拍摄曝光值仍会以第一次取焦构图的曝光数值为主。

自动对焦 (AF)

相机利用本机内的感应系统，自动进行拾焦，并获得最清晰图像。

自动对焦锁定 (AF Lock)

摄影者可利用此模式，将被摄主体之焦点距离锁定。优点在于当使用相机时，可随意改动拍摄构图，而不会影响主体的清晰度。(当 SD15 取焦时，请保持着快门按钮半按状态便可。)

光圈 (Aperture)

镜头内光圈组件，所呈现的透光大小之孔径。影像在影像传感器上的亮度。全部受此透光孔径大小变化所调节及控制。光圈数值 (F-数值) 是代表透光孔径的大小；大光圈(细 F-数值，如 F1.8、F2、F2.8 ...)，透光量大；小光圈 (大 F-数值，如 F11、F16、F22...) 透光量小。

自动电源关闭 (Auto Power-Off)

主要功用是节省电池的电量。用户设定暂不使用 SD15 数码相机时，可以自动关闭电源。

CMOS

Complementary Metal Oxide Semiconductor (CMOS)，此组件是读取对焦数据更迅速、单位面积的像素更高 (可增加对焦点)、耗电量低等的优点。但以往在应用上的问题，在于像素的提高，会影响「噪讯比」使图像的低亮度之噪讯太高。

色温 (Color Temperature)

在不同光源中，光的色调是有所不同。“色温”是指光源中所含色光的成份，并以“K”为代表符号。色温高表示蓝光成份多；而色温低表示红光成份多。色温变化实际上就是光源颜色的变化。举例说明，在阳光普照时，色温约 5600K，在室内灯泡下，约 3200K，而计算机屏幕约 9300K。

曝光 (Exposure)

曝光是指“影像传感器”表面所受光照度。而受照光度，是由相机内光圈和快门速度所控制。

曝光值 (EV)

曝光值 (EV -Exposure Value), EV 数值代表某一特定的曝光量。而这数值是由相对的孔径(根据光圈和快门速度组成)。EV 值也可以表示相机内测光表之光敏感度范围；以及自动聚焦装置的光敏感度范围。

矩形圖 (Histogram)

矩形图 (Histogram) 是可以显示图像的光与暗像素分配的数值。其功能确切地反映出图像里的曝光。

ISO 感光度

ISO (International Organization for Standardization) 是國際標準協定：軟片對光的敏感度。以数字方式，表达银盐菲林底片的感光灵敏度。低感光度，指 ISO 50 以下的胶卷；中感光度指 ISO 100-200；高感光度为 ISO 400 或以上。而数码相机也是使用此 ISO 感光度标准。

JPEG

JPEG (Joint Photographic Experts Group) 是一种标准图像格式。此格式支援 CMYK、RGB 和灰階色彩模式，但不支援 Alpha 色版。JPEG 格式不同于 GIF 格式的是它会保留 RGB 影像中之所有色彩信息，但却会选择性地丢弃数据以压缩档案体积。

NTSC

公元 1953 美国制订了第一套视讯传送接收标准称为 NTSC (National Television Standards Committee), 这个标准规格主要用来规范美国境内的电视讯号传送。随后其它国家为了配合或生产销往美国的视讯产品，大多延续这个规定的使用，NTSC 制订至今少有改动，除了加入的彩色视讯和新近配合计算机使用加入规范（亦可使用于 HDTV 高画质电视）外，NTSC 的使用俨然成为世界标准。NTSC 所规范的电视讯号为 525 水平扫描线 (horizontal lines per frame) 扫描方式由左至右，由上至下。采用奇偶数扫描合并画面，整合扫描画面频率 1/30 秒。

PAL

Phase Alternating Line (PAL), 主要规范以模拟方式所传送的电视讯号，泛用于欧洲以及除了美国之外的世界各地。PAL 是世界主要电视讯号传输规范之一，而 PAL 规范的电视讯号为 625 扫描线。其它关于色彩的定义则大致相同。

RAW

RAW 图像格式就是直接从图像传感器转化而成的图像数据。是一种未被计算机软件加工的原始图像档案。

快门速度 (Shutter Speed)

相机之快门的关时间是可以控制有多少光线到达图像感测组件。快门开合时间的长短是决定光线射入图像传感器上的关键。

白平衡 (White Balance)

白平衡即是物体反射出的光彩视光源的色彩而定。人的大脑可以侦测并且更正像这样的色彩改变，因此不论是在阳光、阴霾的天候、室内灼光或荧光下，人们所看到的白色物体依旧。然而，就一般相机而言，由这些不同光源产生的「白色」在颜色上来说还是不尽相同的，有的含有浅蓝色，有的含有黄色或红色。而数码相机必须模仿人类大脑根据光线来调整色彩，以便在最后相片中能够呈现出肉眼所看到的白色。这种调整称之为「白平衡」。

警告显示

机顶 LCD 显示屏警告指示

部份电池图示关闭。

电池电量低。

- ▶ 须预备全新电池备用。

电池图示闪动。

电池电量非常低，并即将耗尽。

- ▶ 须更换全新电池。(P.19~22)

因不明因素引至机能障碍。

- ▶ 请将电池取出及再重新放入，然后开启数码相机。(P.19~22)

曝光闪动

曝光控制超出过曝或欠曝范围。

- ▶ 选择曝光数值，直至闪动消失。(P.41~44)

在相片计算器上显示 “0”。

没有插入记忆卡。

- ▶ 请插入记忆卡。(P.34)

在相片计算器不能显示超过 9999 的数字。

假如在记忆卡内储存超过 9999 幅图像，但在相片计算器上仍然会只显示 9999。

- ▶ 当相片计算器是 9998 或以下时，相片计算器数值便会改变。(P.38)

快门速度指示出现“Full”和相片数目显示“0”；此两类指示皆在闪动。

记忆卡已经全满。

- ▶ 插入新的记忆卡 或 删除不需要之图像。(P.34-35) (P.94-96)

快门显示“-“ 停顿状态及拍摄张数记录呈现“busy”。

数码相机正在忙碌地进行图像处理。

- ▶ 请等待直至处理完成。(P.38)

快门速度指示出现“Err”

因不明因素引至机能障碍。

- ▶ 请关闭数码相机，并重新开启。假如问题仍然存在，请关络阁下所购买数码相机的销售商。

相片计算器出现“- - - -”

记忆卡写入钮，处‘锁定’位

- ▶ 将记忆卡取出，将保护写入钮拨回开启位置便可(P.10)

记忆卡可能出现损坏。

- ▶ 请更换另一张记忆卡。(P.36)
- ▶ 记忆卡或已损坏。

彩色 LCD 显示屏讯息

“无记忆卡”

- ▶ 请插入记忆卡。(P.34)

“记忆卡错误!”

- ▶ 请将记忆卡。如错误仍然存在，请更换另一张新卡。(P.36)
- ▶ 记忆卡或已损坏

“记忆卡已被锁上!”

- ▶ 记忆卡写入钮，处‘锁定’，将记忆卡取出，将保护写入钮拨回开启位置便可(P.10)

“记忆卡已满”

- ▶ 删除不须要之图像、选择较低解像度、或使用其它记忆卡。(P.34-35)
(P.94-96)

“记忆卡中没有图像”

- ▶ 如需检视图像，请插入内有 SD15 图像的记忆卡、拍摄新照片、或再次按入  按钮以便关闭显示。

“此图像不能检视”

- ▶ 图像或是由其它机所拍摄或图像数据已损。

“此图像不能放大”

- ▶ 图像或是由其它机所拍摄或图像数据已损。

“此图像不能储存”

- ▶ 记忆卡可能损坏，请快将卡内数据转存往其他储存媒介，如 PC；另将卡重新格式化；若记忆卡再用而重现前相同讯息，这表示此记忆卡已损毁，再不能使用。

出现错误！错误码 ###.

- ▶ 请关闭数码相机。如问题仍然存在，须联络技术支持及提交错误号码。

解决疑难

假如用户的 SD15 数码相机遇到问题或不能拍摄相片；请先参阅以下章节，如仍未能解决疑难，请联络适马维修中心。

如在机顶 LCD 控制显示屏没有任何显示。

电池已经耗尽。

- ▶ 请更换全新电池。(P.19-22)

电池所放位置不正确。

- ▶ 请将电池放回正确方向。(P.20)

如快门按动没有反应。

电池已经耗尽。

- ▶ 请更换全新电池。(P.19-22)

D-转盘 被设定为非驱动区内。

- ▶ 请在拍摄照片时，设定 D-转盘在驱动范围内。(P.56)

当设定在 AF-S 模式时，数码相机不能使用对焦锁定。

- ▶ 请尝试向其它不同主体对焦或利用手动对焦功能。(P.51-55)

如不能插入记忆卡或记忆卡插入不稳定。

- ▶ 请重新正确插入记忆卡。(P.34)

在数码相机中，图像数据正在忙碌地写入记忆卡。

- ▶ 请等候，直至记忆卡之“存取”灯号熄灭后，方可作进一步行动。(P.38)

记忆卡全满。

- ▶ 请插入全新记忆卡或删除不须要之图像。(P.34-35)(P.94-96)

如自动对焦不能操作。

检查镜头镜身上的自动或手动(AF/M)按键是否设定为手动(M)。

- ▶ 请设定镜头镜身上的自动或手动(AF/M)按键为自动(AF)。(P.51)

镜头没有妥善连接上数码相机机身。

- ▶ 请重新正确连接镜头到数码相机机身。(P.24)

如在数码相机机背上的按钮不能操作。

自动电源关闭功能正在使用中。

- ▶ 请“半按”快门，便可重新启动按钮。
- ▶ 在设定选单上，选择取消自动电源关闭功能。(P.113)

如在彩色 LCD 显示屏上困难地观看图像。

有尘埃或污物附在彩色 LCD 显示屏上。

- ▶ 请利用吹风机清洁彩色 LCD 显示屏，或利用眼镜清洁布清洁。(P.110)

彩色 LCD 显示屏受到磨损。

- ▶ 请咨询所购买的经销商或联络邻近之适马维修服务中心。

如发现图像出现模糊。

检查镜头镜身上的自动或手动(AF/M)按键是否设定为手动(M)。

- ▶ 请设定镜头镜身上的自动或手动(AF/M)按键为自动(AF)。(P.51)

当按动快门按钮时，数码相机受到振动或因手持摇摆而出现晃动。

- ▶ 为避免影像模糊，请小心按动快门按钮或可使用三脚架。

如记忆卡不能使用。

在记忆卡内的图像数据受到损坏。

- ▶ 请将记忆卡格式化。(P.36)
- ▶ 请选用其它品牌的记忆卡。

记忆卡写入钮，处‘锁定’，

- ▶ 将记忆卡取出，将保护写入钮拨回开启位置便可(P.10)

如不能删除图像。

图像可能已被锁定。

- ▶ 请先将图像解除锁定。(P.98-100)

记忆卡写入钮，处‘锁定’，

- ▶ 将记忆卡取出，将保护写入钮拨回开启位置便可(P.10)

如日期及时间显示有误。

日期及时间显示可能设定有误。

- ▶ 请在设定选单内输入正确的日期及时间。(P.27)

在电视机里不能正常显示图像。

视频接线没有正确连接。

- ▶ 请将视频接线重新正确地插在电视机上。(P.93)

主要规格

相机类型	可更换镜头之数码单镜反光相机
储存媒体	SD, SDHC, MMC
感应器尺寸	13.8 mm x 20.7mm
适用镜头	适马 SA 接环镜头
视角	相等于 35mm SLR 相机镜的 1.7 倍
镜头接环	SA 接环
影像感应器	FOVEON® X3™ (CMOS)
色彩传感器	14.06 百万 (2652 x 1768) x 3
画面比例	3: 2
影像贮存格式	无损耗压缩比 RAW 数据数据 (12-bit)、JPEG
解像度	HI: 2640 x 1760、MED: 1872 x 1248 LOW: 1312 x 880
传输接口	USB 2.0, 视频输出 (NTSC / PAL)
白平衡	8 种选择设定 (自动、日光、置身于阴影、阴天、钨丝灯、白光管、闪光灯、自设白平衡)
观景器类型	镀银五棱镜观景器, 设有矫视功能
观景器覆盖	98% 水平、98% 垂直
观景器放大率	0.9x (50mm F1.4-∞)
观景视角	18 mm
屈光度调校	-3dpt ~ +1.5dpt
自动对焦类型	TTL 相位侦测系统
AF 操作范围	EV 0 to 18 (ISO100)
对焦模式	单张 AF、连续 AF (AF 预测功能)
测光系统	多幅面平均测光、平均偏重中央测光、中心区测光、重点测光
测光范围	EV 1 to 20 (with 50mm F1.4 at ISO100)
曝光模式	(P)AE 程序、(A)光圈先决 AE、(S)快门先决 AE、(M)手动曝光
ISO 感光度	ISO (50), 100, 200, 400, 800, 1600, (3200) *()加强模式
曝光补偿	±3EV (以 1/3 级增减)
AE 曝光锁	按钮式 (一经按下曝光数值实时锁定)
自动包围曝光	三种 或 五种不同级别曝光设定: 正常、过曝、欠曝, 以 1/3 级 EV, 增减 +/- 3EV 值
快门类型	电子控制, 纵走式金属焦平面快门
快门速度	1/4000 ~ 30 秒, B 门 约 30 (120)秒 *()加强模式 闪光灯同步到 1/180 秒

过片速度	每秒 3.0 张, 连续 21 张	
外置闪光灯同步	热靴 (X 接点, 1/180 秒同步或以下, 专用串联闪光灯同步接点)	
LCD 显示屏	3: 2 画面比率, 460,000 像素, 3 英寸宽角 TFT 彩色显示屏, 100% 景观覆盖	
图像检视	单一影像、影像局部放大(Zoom-in) 显示、9 幅影像同时显现、慢速连播	
操作语言	英文、日文、德文、法文、西班牙文、意大利文、 简体中文、韩文、俄文	
电 源	电 池	强力锂电池 BP-21(含电池盖) (Li-ion Battery BP-21)
	AC 交流适配器 SAC-4 (另购置)	
体 积	144 mm 宽 x 107.3mm 高 x 80.5mm 深	
重 量	680 克 (不包括电池)	

连接数码相机到计算机

SD15 数码相机可以使用 USB 接线, 直接连接计算机。请在连接计算机前, 先关闭数码相机。而数据传输速度须视乎用户的计算机硬件和操作系统。如需进一步数据, 请参阅在随机附上光盘内的 SIGMA Photo Pro 用户手册。

接线连接

USB 接线

■ 当使用 USB 接线时, 快门按钮和彩色 LCD 显示屏将不适用。

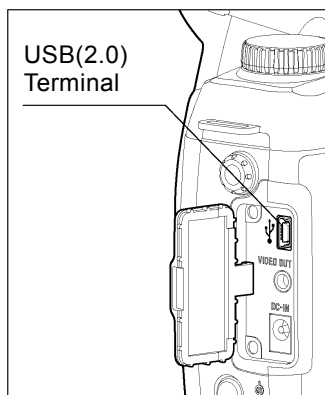

警告!!

- 请使用随机附上的 USB 接线。

只适用于中国

产品手册：六种危险物质的名称以及存在与否

相机		有毒有害物质或元素						
部件名称		铅 (Pb)	汞 (Hg)	镉 (Cd)	六价铬 (Cr6+)	多溴联苯 (PBB)	多溴二苯醚 (PBDE)	
⑩	本体	外壳 (金属部件)	×	○	○	○	○	○
		外壳 (树脂部件)	○	○	○	○	○	○
		基板部件	×	○	○	○	○	○
		光学部件	○	○	○	○	○	○
		机械部件	×	○	○	○	○	○
⑩	AC 交流电适配器	×	×	×	×	○	○	
⑩	充电器	×	○	○	○	○	○	
⑩	电缆	×	○	○	○	○	○	
⑤	电池 (锂电池)	×	○	○	○	○	○	
Ⓒ	光盘	○	○	○	○	○	○	

备注	<p>只适用于中国</p> <p>○:表示该有毒有害物质在该部件所有物质材料中的含量均在 SJ/T11363-2006 标准规定的限量要求以下。</p> <p>×:表示该有毒有害物质在该部件的某一均质材料中的含量超出 SJ/T11363-2006 标准规定的限量要求。</p>
⑩ 或 ⑤	<p>⑩ 或 ⑤ 图形含义：此标识是适用于在中国境内销售的电子讯息产品的环保使用期限。此产品使用者只要遵守安全和使用上的注意事项，从生产之日起的十年或五年期间不会对环境污染，也不会对人身和财产造成重大影响。</p>
Ⓒ	<p>Ⓒ 图形含义：该电子讯息产品不含有毒有害物质或元素，是绿色环保产品</p>

SIGMA CORPORATION

2-4-16 Kuriki, Asao-ku, Kawasaki-shi, Kanagawa 215-8530 Japan

Phone : 044 - 989 - 7430 Fax : 044 - 989 - 7451