

SONY[®]

存储卡录像机

PMW-1000

XDCAM[™] **SXS** **MPEG HD**

MPEG HD **DVCAM**[™] **XAVC** **HDMI**[™]
HIGH-DEFINITION MULTIMEDIA INTERFACE

操作手册 中文

1st Edition (Revised 1)

目录

第 1 章 概述

特点.....	6
本机的主要特点.....	6
系统配置	8

第 2 章 部件的名称和功能

前面板	9
显示屏幕.....	13
后面板	16

第 3 章 准备工作

准备电源	19
供电.....	19
安装电池.....	19
初始设置	20
连接和设置.....	21
节目素材浏览器与非索尼非线性编辑器的连接.....	21
连接剪辑系统.....	23
使用录像机的编辑功能（通过 REMOTE (9P) 接口控制）.....	26
联合覆盖的连接.....	27
同步参考信号	28
设置系统频率	29
设置时间代码	29
添加文本信息	31
功能菜单的基本操作	33
功能菜单操作.....	33
功能菜单设置.....	33
使用存储卡	35
关于存储卡.....	35
插入 / 取出 SxS 存储卡	36
在 SxS 存储卡之间进行切换.....	37
格式化（初始化）SxS 存储卡.....	37

使用外部存储器	37
使用外部存储器	38
拆下外部存储器	39

第 4 章 记录、播放和复制

记录	40
记录的准备工作	40
进行记录	40
使用 HDSDI 远程控制功能记录	41
当记录非正常结束时处理 SxS 存储卡（恢复功能）	41
播放	42
播放操作	43
使用缩略图进行播放操作	45
复制	45
概述	45
复制操作	46

第 5 章 剪辑列表屏幕中的操作

概述	48
在显示屏幕间切换	48
剪辑列表屏幕中的信息和控制	49
Clip Menu	52
Clip F Menu	52
剪辑操作	54
选择剪辑	54
用缩略图搜索	54
通过缩略图搜索播放剪辑	55
设置剪辑标志	55
锁定（写保护）剪辑	55
删除剪辑	56
复制剪辑	56
设置索引图像帧	56
EDL 编辑	57
什么是 EDL 编辑？	57
创建和编辑 EDL	57
介质操作	60
检查介质信息	60
格式化（初始化） SxS 存储卡	60

第 6 章 文件操作

概述.....	62
目录结构.....	62
文件操作限制.....	62
FTP 文件操作.....	63
进行 FTP 连接.....	63
命令列表.....	63
CIFS 文件操作.....	67
进行 CIFS 连接.....	67

第 7 章 菜单

菜单系统配置.....	68
设置菜单.....	68
基本菜单中的项目.....	69
基本菜单操作.....	71
菜单组操作（菜单项目 B01 至 B13）.....	73
扩展菜单中的项目.....	74

附录

有关操作的重要事项.....	84
关于 LCD 面板.....	84
定期维护.....	85
操作小时表.....	85
故障排除.....	86
报警.....	86
错误消息.....	90
规格说明.....	91
使用 UMID 数据.....	94
辅助数据.....	96
HDSDI/SDSDI 信号中的辅助数据.....	96
MXF 文件内的辅助数据.....	96
闭合字幕数据.....	97
商标和许可.....	98
商标.....	98
MPEG-4 visual patent portfolio 许可证.....	98
MPEG-2 video patent portfolio 许可证.....	98

关于 IJG (独立的 JPEG 组织)	98
字符显示软件 “iType”	98
开放软件许可	98
获取 GPL/LGPL/GPL V3 许可软件	98
索引	99

特点

PMW-1000 是一款全高清（1920 × 1080 和 1280 × 720）存储卡录像机。

具有增强网络功能和其他 IT 功能，与非线性编辑系统和网络制作系统高度兼容，能有效进行基于文件的操作。

本机可用作视频编辑和程序输出的播放器，以及用作非线性编辑的录像机。对于这些应用，可通过设备的 SDI I/O 接口将其连接到较早的非线性编辑器、监视器和带有 SDI 接口的视频设备。

机体小型轻便方便室外携带，而且可以用 3 种电源供电：交流、直流或电池¹⁾电源。

1) 需要使用 BKP-L551 电池适配器。

本机的主要特点

以下为本机的主要特点。

多种编解码器

MPEG HD422 编解码器

此 MPEG HD422 编解码器提供符合 MPEG-2 422P@HL 标准的视频压缩。可启用当前许多广播室采用的以 1080i（1080 有效扫描线，隔行扫描）格式记录的 HD 4:2:2 (50Mbps) 数字分量文件。

采用 24-bit 48 kHz 音频进行非压缩 PCM 记录可在 8 个通道上进行高音质的音频记录。

1) MPEG HD422 是 Sony Corporation 的商标。

MPEG-4 AVC/H.264 编解码器

作为记录格式，本机支持兼容 MPEG-4 AVC/H.264 编解码器的 XAVC? 格式，并能以 1080i（1080 有效扫描线）格式进行 HD 4:2:2 数字分量文件记录 (CLASS 100)。

采用 24-bit 48 kHz 音频进行非压缩 PCM 记录可在 8 个通道上进行高音质的音频记录。

记录和播放功能

通过多种编解码器支持 MPEG/XAVC/SD

除 MPEG HD422 编解码器和 XAVC MPEG-4 AVC/H.264 编解码器 (CLASS 100) 外，本机还支持 MPEG HD420 编解码器。格式记录 HD 4:2:0 数字分量文件，允许进行大范围记录时间和应用对象的 HD 操作。本机还能进行 DVCAM 编码记录和 IMX 播放 (30/40/50 Mbps)。

支持多种帧频

利用 MPEG HD422 编解码器，本机可记录和播放多种帧频：1080 (59.94i、50i、29.97P、25P 和 23.98P) 或 720 (59.94i 和 50i)，利用 XAVC 编解码器，可记录和播放 1080 (59.94i、50i、29.97P、25P 和 23.98P)。

SD 上变频功能

本机可以在播放以 SD 记录的 SxS 存储卡时输出 HD 信号，并可以在 HD 环境下采用 SD 资料。

HD 下变频功能

本机具有下变频功能。HD 播放信号可下变频到 SD 信号，然后输出 SDDSI 或复合信号。可让您使用 SD 非线性编辑器和显示器进行编辑和节目输出。

HDSDI 遥控记录

可以用支持远程 HDSDI 的摄像机（PDW-700 XDCAM HD422 摄像机、HDW-730/730S/750/790/F900R HDCAM 摄像机）进行 HDSDI 连接，以便能够执行与摄像机上的 REC 和 STOP 操作同步的记录。

1080/720 交叉转换

本机支持交叉转换输出。在播放以 1080 记录的介质过程中可以输出 720，在播放以 720 记录的介质过程中可以输出 1080。

Proxy AV 数据的记录

Proxy AV 数据是一种低分辨率（1.5 Mbps 视频、每个视频通道 64 kbps），基于 MPEG-4 版本的高清晰度数据流。任何情况下，本机在记录高清晰度 MPEG HD422 数据时都会立刻产生和记录低分辨率 Proxy AV 数据。由于占用的空间小，Proxy AV 数据能够在计算机网络上高速传输，在现场使用笔记本电脑方便地进行编辑，可用于各种应用，如在小型服务器中进行内容管理。

通过慢速和快速拨盘进行高速搜索

慢速和快速拨盘可用于搜索剪辑中的场景，与普通录像机上的慢速和快速拨盘相同。在慢速和变速模式中，您可以采用 -2 到 +2 倍正常速度逐帧搜索。在快速模式中，可以按 ±20 倍速正常执行高速搜索。可以按 ±35 倍速正常速度进行高速 F.FWD 和 F.REV 搜索。

简便的播放和搜索功能

与以前的 XDCAM 系列产品相同，本机支持各种简便搜索功能，包括缩略图搜索、基本标志搜索和扩展搜索。

缩略图搜索：本机从每个已生成剪辑的第一帧创建缩略图，然后在彩色液晶显示屏或外部监视器上以缩略图列表形式显示。您可以通过从缩略图列表中选择来非常方便地定位剪辑。

基本标志搜索：基本标志可以在记录过程中或记录完成后记录在任何场景上。这些标志的列表可以显示在彩色液晶显示屏或外部监视器上，可让您快速找到有参考标志的场景。

扩展搜索：此功能可让您浏览从缩略图屏幕中选择的剪辑内部，或从选定基本标志到下一个基本标志之间的片段。选择范围被分成 12 个相同的段，且每段的第一帧显示为缩略图。通过检查缩略图，您可以方便地找到您要的场景。

可用性特点

支持交流、直流和电池¹⁾电源

本机在没有交流电源的场所仍然可以使用，例如室外或者汽车或直升机内。

1) 需要使用 BKP-L551 电池适配器。

彩色液晶显示器

本机配备有 16:9，4.3 英寸彩色液晶显示屏，您不需要外接监视器就可以显示 SxS 存储卡上的内容并使用菜单系统。

内置扬声器

本机具有内置扬声器，可让您检查已记录音频。即使没有监视器或单独的扬声器，您也可以使用彩色液晶显示屏和扬声器检查剪辑和编辑结果。

IT 支持

配备有网络接口

本机具有作为标准设备的 GB 以太网接口。通过此接口，您可以将本机连接到电脑和网络以便列出记录在 SxS 存储卡上的视频、音频和元数据文件，并进行快速的文件传输。支持 FTP 命令，可方便地进行远程网络文件传输。

支持用于维护和服务的 SNMP 协议

本机支持 Sony 基于 SNMP 的远程维护和监视软件。此软件允许您通过 TCP/IP 网络实时监视硬件的状态，并将结果记录在状态日志中。

支持各种接口

本机支持以下接口。

- HDSDI 视频，8 通道音频输入和输出
- SDDSI 视频，8 通道音频输入和输出
(SD/HDSDI INPUT 接口兼作 SDDSI/HDSDI 输入接口)
- HDMI 输出
- SD 分量输出
- 模拟音频，2 通道输入和输出
- Remote (远程)
- RS-422A (D-sub 9 芯 × 1)

在 USB 外部存储器和 SxS 存储卡之间复制文件。

本机在前面板上提供 USB 3.0 接口，允许您连接 USB 大容量存储类 (3 GB 至 2 TB) 设备并将其用作外部存储器。您可在此外部存储器和 SxS 存储卡之间复制剪辑和剪辑列表。

软件下载

当本机与 PC 连接使用时，请从 Sony 专业产品网站下载适用的设备驱动程序、插件和应用程序软件。

Sony 专业产品网站主页：

美国	http://pro.sony.com
加拿大	http://www.sonybiz.ca
拉丁美洲	http://sonypro-latin.com
欧洲、中东和非洲	http://www.pro.sony.eu
日本	http://www.sonybsc.com
亚太地区	http://pro.sony-asia.com
韩国	http://bp.sony.co.kr
中国	http://pro.sony.com.cn

系统配置

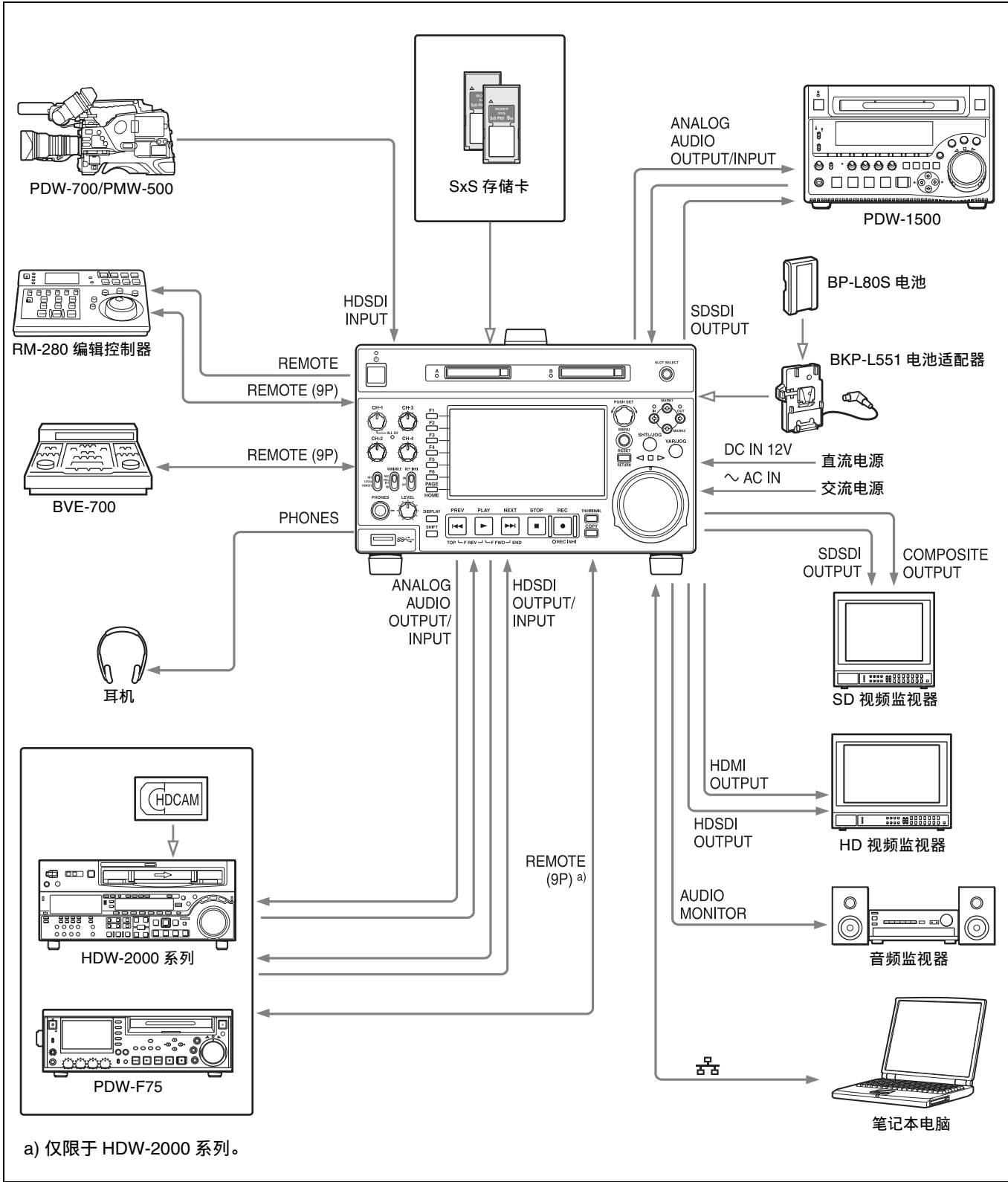

前面板

前面板上的键和旋钮的名称和符号根据功能进行了彩色编码。

白色：单独操作键或旋钮时的功能。
 橘色：在按住 **SHIFT** 键的同时操作此键时的功能。
 蓝色：与缩略图操作相关的功能。

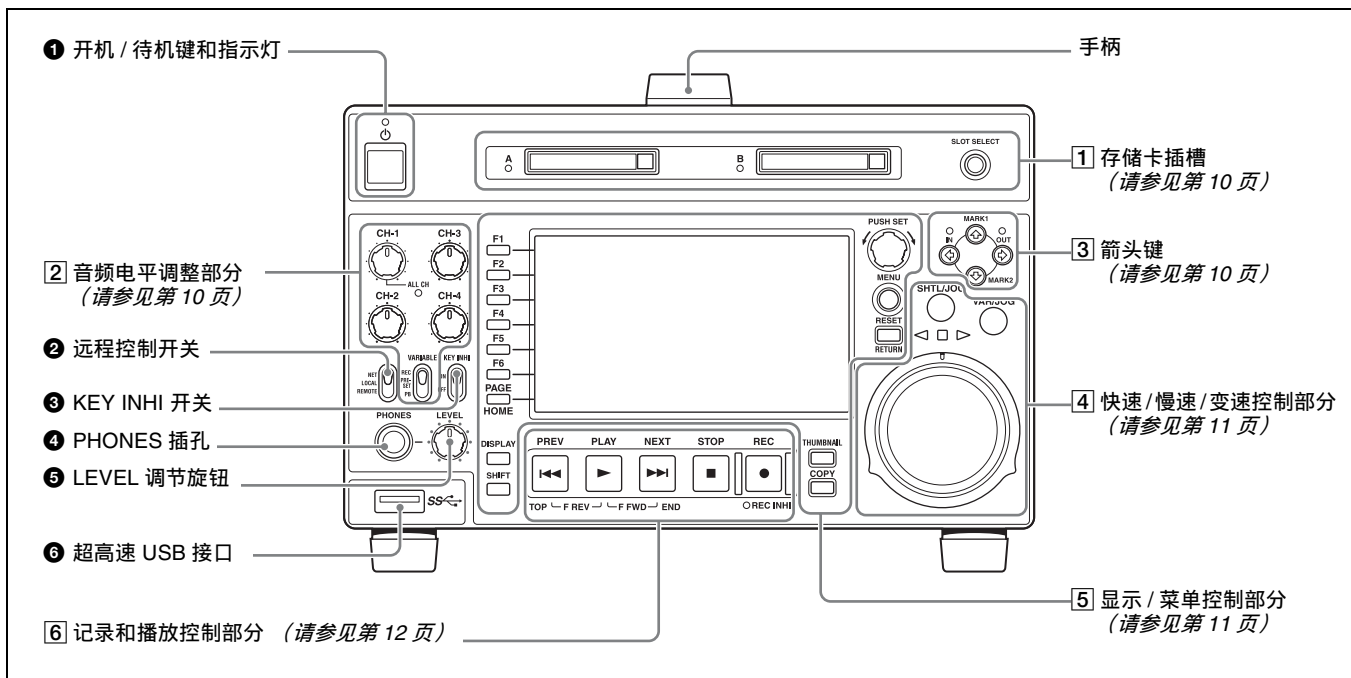

1 开机 / 待机 (⏻) 键和指示灯

当后面板上的 **POWER** 开关位于 **I** (打开) 位置, 或连接直流电源至后面板上的 **DC IN 12V** 接口时, 此开关可以使本机在操作状态 (指示灯变为绿灯) 和待机状态 (指示灯变为红灯) 之间切换。

在指示灯亮为红色的情况下按下此键并按住一小段时间 (0.25 秒或更长) 时, 指示灯会亮为绿色, 且本机进入操作状态。

在指示灯亮为绿色的情况下按下此键并按住稍长时间 (1 秒或更长) 时, 指示灯会变为绿色闪烁然后亮为红色, 且本机进入待机状态。

在使用本机时, 通常使后面板上的 **POWER** 开关保持在 **I** 位置, 而使用此键来切换设备的操作和待机状态。

2 远程控制开关

开关处于不同的位置时设备的操作也不同。

NET: 可以访问网络。正在访问外部网络设备时, 此指示灯点亮。在此状态下, 无法使用本机的按键/拨盘在本机上进行记录和播放。

LOCAL: 通过前面板执行操作。本机正在访问网络设备时, 将远程控制开关设为“**LOCAL**”会显示一个请求您确认是否断开网络连接的对话框。要断开连接, 请按下 **PUSH SET** 旋钮。不断开连接, 请将远程控制开关设为“**NET**”。

REMOTE: 从下列设备远程控制本机:

- REMOTE (9P) 接口连接的设备
- 连接到 SD/HDSDI INPUT 接口的带 SDI 远程控制功能的设备

使用设置菜单项目 214 REMOTE INTERFACE 选择使用哪个接口进行远程控制。

当您要对本机进行远程控制时, 可使用设置菜单项目 006 LOCAL FUNCTION ENABLE 启用或禁用本机记录和播放控制部分的按键和开关。

3 KEY INHI 开关

打开或关闭键操作禁止模式。

4 PHONES 插孔

此插孔是标准立体声插孔。将立体声耳机与监视器相连以便在记录、播放和编辑过程中对音频进行监视。(非音频信号被静音。) 需要监视的通道通过功能菜单的 HOME 页上的 MONITR L 和 MONITR R 项目选择 (请参见第 33 页)。

5 LEVEL (音量) 调节旋钮

用此旋钮调节耳机或扬声器的音量。同时也调节从后面板上的 AUDIO MONITOR R、L 接口的输出音量。要进行此操作, 请将设置菜单项目 114 AUDIO MONITOR OUTPUT LEVEL 设置为 “var”。

6 超高速 USB 接口 (SS) (USB 3.0)

连接外部存储设备的 USB 接口。

1 存储卡插槽

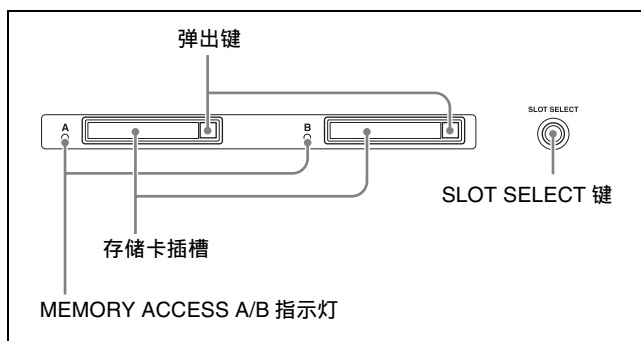

有关存储卡操作的详情, 请参见第 35 页上的 “使用存储卡”。

2 音频电平调整部分

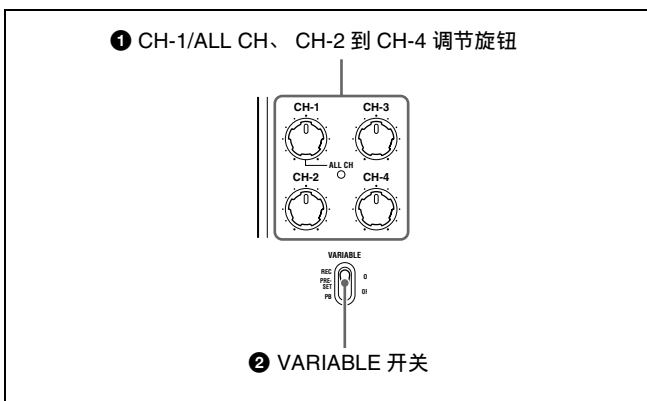

1 CH-1/ALL CH、CH-2 到 CH-4 (音频电平) 调节旋钮

根据 VARIABLE 开关的设置, 这些调节旋钮将调节通道 1 到 4 的输入音频或者播放音频电平。

您可以使用功能菜单调节通道 5 到 8 的电平。有关详情, 请参见第 34 页。

通过设定设置菜单项目 131 AUDIO VOLUME, 您可以用 CH-1/ALL CH 调节旋钮同时调节所有 8 个通道。当启用同时调节时, ALL CH 指示灯点亮。当启用同时调节时, ALL CH 指示灯点亮。

2 VARIABLE (音频电平调节选择器) 开关

选择是用通道 1 到 4 的 CH-1/ALL CH 和 CH-2 到 CH-4 调节旋钮, 还是用通道 5 到 8 的功能菜单设置调节输入音频电平或播放音频电平。

REC: 调节输入音频电平。播放音频电平将保持预设值不变。

PRESET: 音频电平将保持预设值不变。

PB: 调节播放音频电平。输入音频电平将保持预设值不变。

3 箭头键

四个箭头键分别被用作 MARK1 键、MARK2 键、IN 键和 OUT 键。这些键的关系如下所示:

↑ 键: MARK1 键

↓ 键: MARK2 键

← 键: IN 键

→ 键: OUT 键

您可以使用这些键来进行缩略图选择、菜单设置操作、设置 IN/OUT 点等等。

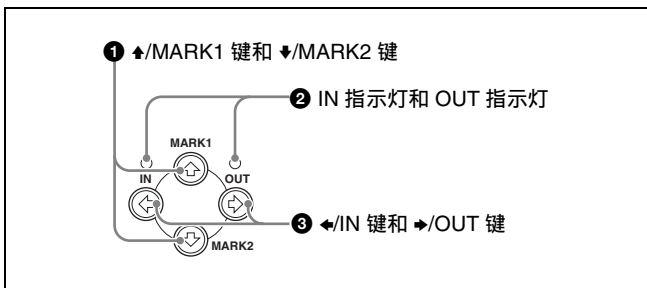

1 ↑/MARK1 键和 ↓/MARK2 键

当显示器上显示剪辑列表屏幕时，您可使用这些键进行缩略图选择。

在记录或播放过程中，当您在按住 ↑/MARK1 或 ↓/MARK2 键的同时按下 PUSH SET 旋钮，将记录拍摄标志 1 或拍摄标志 2 为基本标志。

您也可以从章节缩略图屏幕的 Thumbnail Menu 删除基本标志（请参见第 54 页）。

2 IN 指示灯和 OUT 指示灯

当您在剪辑中设置 IN 和 OUT 点以复制仅由 IN 和 OUT 点定义的部分时，指示灯点亮或闪烁如下（请参见第 47 页）。

IN 指示灯：设置 IN 点时，此指示灯点亮。试图在已记录的 OUT 点后面设置 IN 点时，此指示灯闪烁。

OUT 指示灯：设置 OUT 点时，此指示灯点亮。试图在已记录的 IN 点前面设置 OUT 点时，此指示灯闪烁。

3 ←/IN 键和 →/OUT 键

当显示器上显示剪辑列表屏幕时，您可使用这些键进行缩略图选择。

在按下 ←/IN 或 →/OUT 键的同时按一下 PUSH SET 旋钮可以设置 IN 或 OUT 点。在按下 ←/IN 或 →/OUT 键的同时按一下 RESET/RETURN 键可以删除 IN 或 OUT 点设置。

4 快速 / 慢速 / 变速控制部分

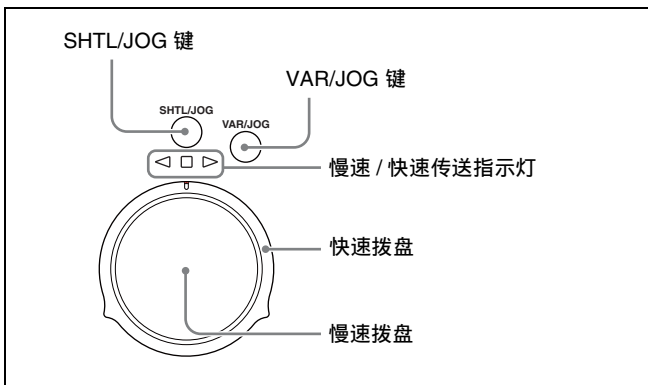

有关用这些键和拨盘操作播放的详情，请参见第 43 页上的“播放操作”。

5 显示 / 菜单控制部分

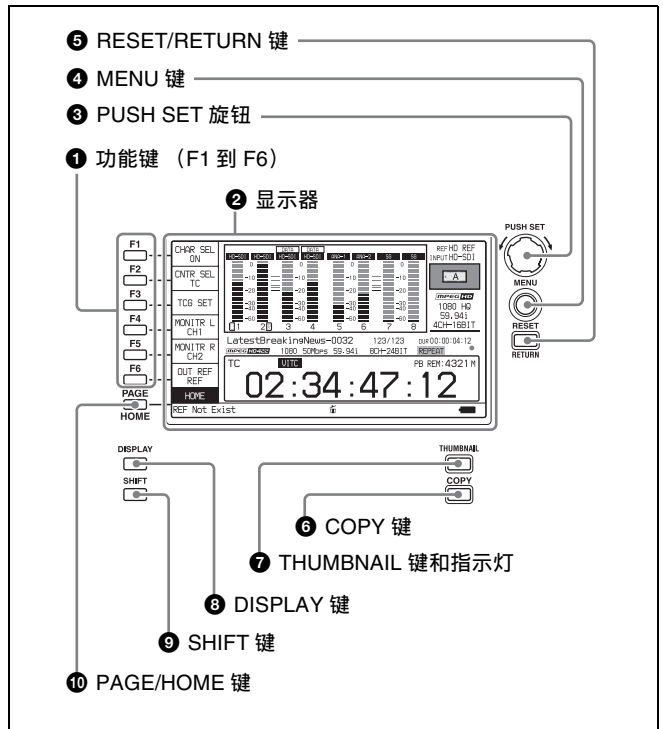

1 功能键 (F1 到 F6)

这些键在显示功能菜单（请参见第 33 页）时可用。每次按一下键将改变菜单中相应项目的设置。为了方便，此手册按照从上到下的顺序将这些键称为 F1 到 F6 键。

2 显示器

显示菜单、音频电平表和数据（例如时间数据或剪辑信息）。可以按 DISPLAY 键切换视频监视器显示。

有关详情，请参见第 13 页上的“显示屏幕”。

3 PUSH SET 旋钮

用于菜单和剪辑列表屏幕操作。转动此旋钮选择项目，然后按一下确认选择。此键也可用于数字和设置时间代码值。

有关如何使用缩略图屏幕的详情，请参见“剪辑操作”（第 54 页）。

4 MENU 键

显示设置菜单或剪辑列表屏幕菜单。当没有剪辑列表屏幕时出现设置菜单。相同的信息也会添加到连接至本机 HDMI OUT 接口的监视器上。再按一下可以返回初始显示。

有关如何使用缩略图屏幕的详情，请参见“剪辑操作”（第 54 页）。

5 RESET/RETURN 键

与 RESET 键或 RETURN 键的功能相同。

RESET 键：重置计数器或者时间代码发生器的设置值。也可以使用此键来退出或取消设置菜单设置和缩略图搜索操作。

RETURN 键：在设置菜单和剪辑列表屏幕中，返回到前一步骤。

⑥ COPY 键

在显示器上显示剪辑列表屏幕的同时按下时，显示 Clip Copy 屏幕（请参见第46页）。

⑦ THUMBNAIL 键

在显示基本操作屏幕或视频监视器屏幕时按下此键，则显示当前所选介质上保存的剪辑或 EDL 列表。（即，当前屏幕切换至剪辑列表屏幕。）再次按下此键，则返回至基本操作屏幕或视频监视器屏幕。

有关如何使用缩略图屏幕的详情，请参见“剪辑操作”（第54页）。

⑧ DISPLAY 键

每次按一下此键，在基本操作屏幕和视频监视器屏幕之间切换（请参见第13页）。当显示器上显示剪辑列表屏幕时，此键在缩略图视图和详情视图之间切换显示屏幕。

⑨ SHIFT 键

在任意键上的两个功能之间切换。

⑩ PAGE/HOME 键

单独按下时作为 PAGE（页切换）键。与 SHIFT 键同时按下时作为 HOME 键。

PAGE 键：如果看不见则显示功能菜单。（出现最近显示的功能菜单页。）

HOME 键：如果显示出功能菜单时按此键，返回功能菜单的 HOME 页。

⑥ 记录和播放控制部分

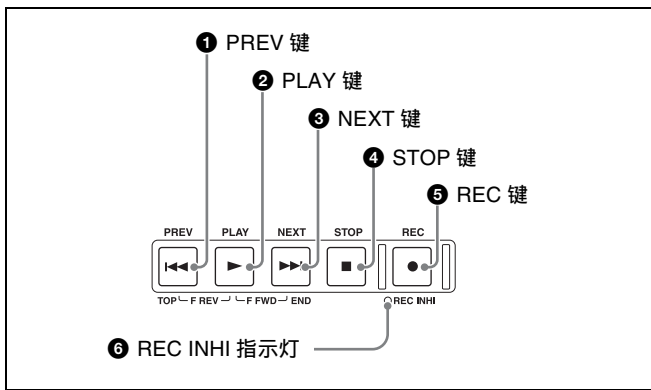

① PREV（前一个）键

按一下此键将其打开，以显示当前剪辑的第一帧。显示剪辑的第一帧时，按一下此键将跳转到前一个剪辑的起点。此键也可以与其他键一起使用进行下列操作。

反向高速搜索：按住 PLAY 键的同时按一下此键。在反方向执行高速搜索。

显示第一个剪辑的第一帧：按住 SHIFT 键的同时按一下此键。

② PLAY 键

按一下此键将其打开，开始播放。

在记录过程中按下时，停止记录并进入停止模式。如果您不想在按下此键时停止记录，请将设置菜单项目 145 MODE KEY ENABLE DURING RECORDING 设置为“stop”。

③ NEXT 键

按一下此键将其打开，将跳转到下一个剪辑并显示第一帧。此键也可以与其他键一起使用进行下列操作。

正向高速搜索：按住 PLAY 键的同时按一下此键。在正方向执行高速搜索。

显示最后一个剪辑的最后一帧：按住 SHIFT 键的同时按一下此键。

④ STOP 键

按一下此键将其打开，停止记录或播放。显示停止点的帧。

注意

此键在设置菜单项目 105 REFERENCE SYSTEM ALARM 设置为“on”且未输入正确的参考视频输入信号（通过功能菜单 HOME 页上的 OUT REF 指定）时闪烁。

⑤ REC（记录）键

要开始记录，按住此键的同时按一下 PLAY 键。开始在 SxS 存储卡中未使用的区域记录。

要停止记录，按 STOP 键。

在 EE 模式中监视

您可以在停止模式中按此键以在 EE 模式中监视输入信号。按下时此键点亮。按一下 STOP 键返回初始视频。

您也可以在播放和搜索过程中按下此键。只要此键被按住，EE 模式就继续播放。

⑥ REC INHI（禁止记录）指示灯

载入禁止记录的 SxS 存储卡或非可记录介质时，此灯点亮。

显示屏幕

基本操作显示

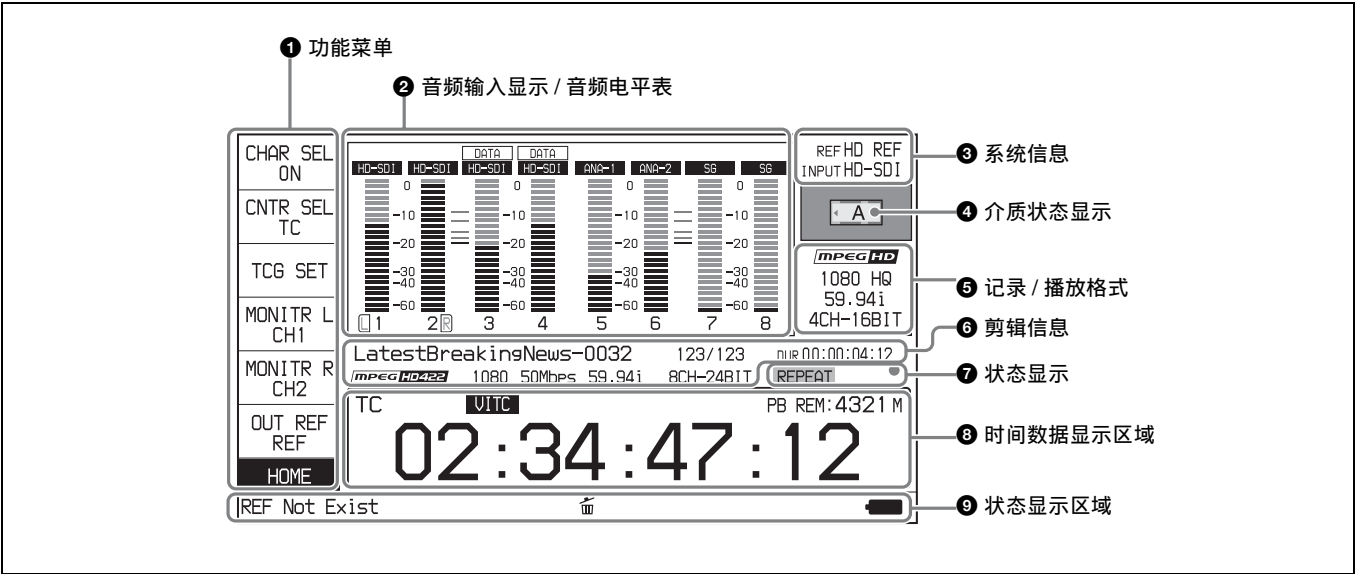

1 功能菜单

请用 PAGE/HOME 键显示此菜单，并在菜单的页面（HOME、P1 到 P5）之间切换。每页有一个到六个设置项目。按相应的功能键更改设置。

有关详情，请参见“功能菜单的基本操作”（第 33 页）。

2 音频输入显示 / 音频电平表

显示有关音频的信息。

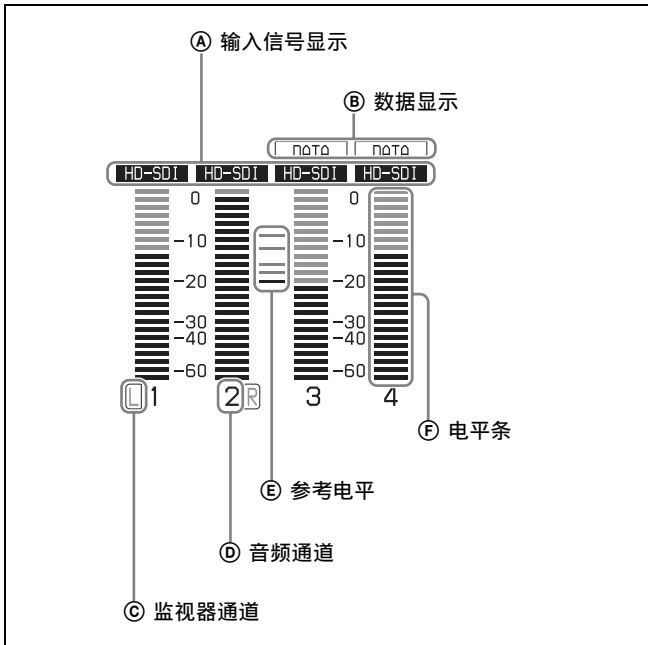

A 输入信号显示：显示音频输入信号。

显示	输入信号	
ANA-1	模拟音频信号	通道 1、3、5、7
ANA-2		通道 2、4、6、8
HD-SDI	HDSDI 音频信号（无输入信号时闪烁）	
SD-SDI	SDSDI 音频信号（无输入信号时闪烁）	
SG	来自内部信号发生器的测试信号	

- B 数据显示：在输入信号为非音频信号时出现。
- C 监视器通道：显示通过功能菜单的 HOME 页上的 MONITR L 和 MONITR R 项目选择的音频监视通道（请参见第 33 页）。

- D 音频通道：显示音频通道。还可以通过其颜色指示预设或变速模式（请参见第 10 页）。

白色：预设模式

绿色：变速模式

- E 参考电平：显示在维护菜单中设置的记录参考电平。

有关参考电平设置的详情，请参见维护手册。

- F 电平条 显示通道 1 到 8 的音频记录或播放电平。如果音频电平超过 0 dB，OVER 指示灯点亮。

3 系统信息

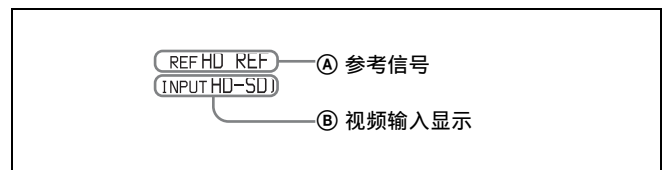

- Ⓐ 参考信号：所显示的参考信号类型与本机同步。当没有显示时，本机与内部参考信号同步。

INPUT: 视频输入

HD REF: HD 格式参考信号

SD REF: SD 格式参考信号

- Ⓑ 视频输入显示：显示选择的视频输入信号。

HD-SDI: HDSDI 视频输入

SD-SDI: SDSDI 视频输入

SG: 来自内部信号发生器的测试视频信号

视频信号输入用功能菜单的 P1 INPUT 页上的 V INPUT 项目选择 (请参见第 34 页)。

注意

当无视频输入信号或当视频输入信号与本机系统频率不匹配时，显示闪烁。

4 介质状态显示

显示下表中的图标以指示所选记录介质的状态。

图标		状态
SxS 存储卡 (选择插槽 A)	外部存储器	
		未装入
	—	正在安装
		正常状态
		发生了警告级错误
		发生了错误 (无法恢复)

5 记录 / 播放格式

此处显示记录时的记录格式和播放时的播放剪辑格式。

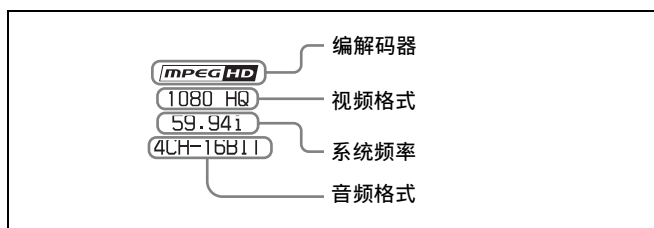

6 剪辑信息

显示剪辑信息。

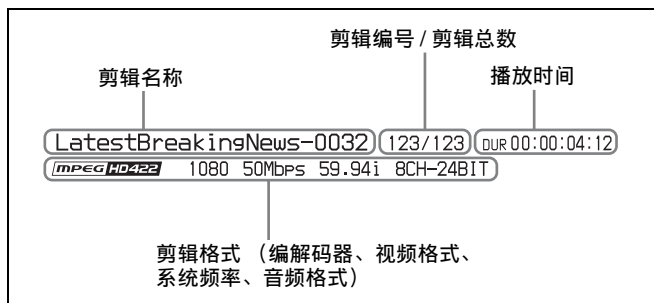

7 状态显示

显示表示本机状态的图标。

图标	说明
	当前设为重复播放模式
	当前设为单个剪辑播放模式
	当前设为单个剪辑播放模式和重复播放模式
	1080/720 交叉转换输出
	记录

8 时间数据显示区域

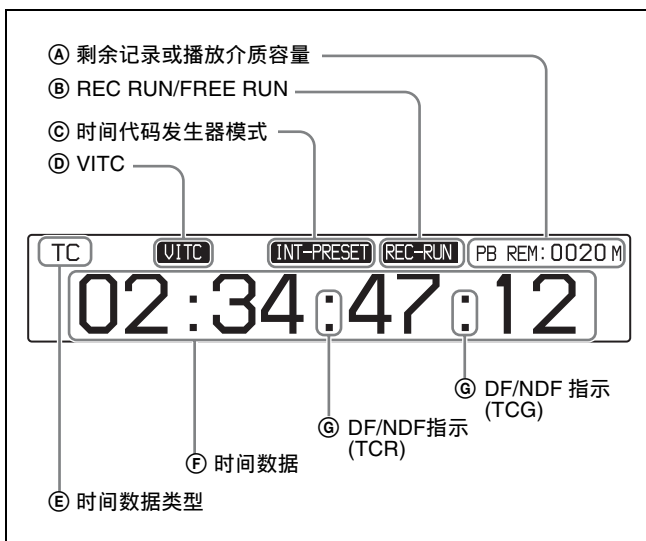

- Ⓐ 剩余记录或播放介质容量：显示介质上的剩余记录或播放容量。
- Ⓑ REC RUN/FREE RUN: 显示时间代码运行模式。运行模式通过功能菜单的 P4 TC 页上的 RUN MODE 设置 (请参见第 34 页)。
- Ⓒ 时间代码发生器模式：显示时间代码源和生成方式 (预设或重新生成)。可通过功能菜单的 P4 TC 页上的 TCG 和 PRST/RGN 设置 (请参见第 34 页)。
- Ⓓ VITC: 在下列情况中点亮。
- 当在播放模式中读取 VITC 时。(与时间数据显示区域上的显示无关。)
 - 当可记录 VITC 时。
- Ⓔ 时间数据类型：显示出现在时间数据显示区域的时间数据的类型。时间数据类型可用功能菜单的 HOME 页上的 CNTR SEL 设置选择 (请参见第 33 页)。

显示	时间数据的类型
TC	时间代码
COUNTER	已用的记录 / 播放时间
UB	用户位
VITC	VITC
VIUB	VIUB
TCG	时间代码发生器值

显示	时间数据的类型
UBG	用户位发生器值

- Ⓕ **时间数据：**通常根据功能菜单的P4 TC页中的TCR的选择显示时间代码或VITC。在预读编辑模式中，以2行进行显示，底行显示“PREREAD”。
- Ⓖ **DF/NDF指示：**显示内部时间代码读取器(TCR)和内部时间代码发生器(TCG)的帧计数模式。帧计数模式通过功能菜单的P4 TC页上的DF/NDF设置（请参见第35页）。

显示	帧计数模式
.	DF（失帧模式）
:	NDF（全帧模式）

9 状态显示区域

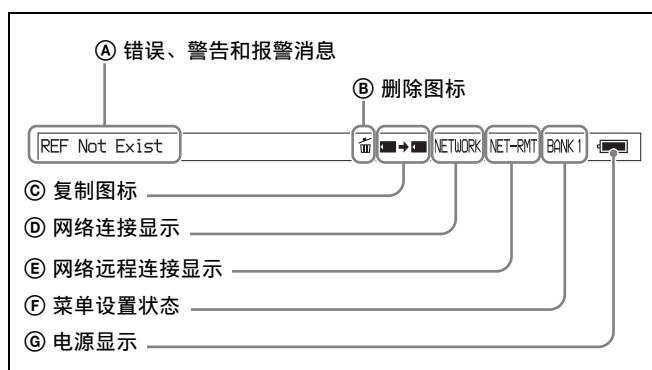

- Ⓐ **错误、警告和报警消息：**此处会出现有关本机操作和状态的消息。消息的重要程度通过颜色表示，如下所述。
 红色：错误消息（闪烁）
 橘色：警告消息
 白色：报警消息
- Ⓑ **删除图标：**正在执行剪辑删除操作时闪烁。
- Ⓒ **复制图标：**剪辑复制操作过程中，显示一个表示复制源 / 复制目的地介质的图标。

图标	复制源 / 复制目的地介质
	SxS 存储卡 / SxS 存储卡
	外部存储器 / SxS 存储卡
	SxS 存储卡 / 外部存储器

- Ⓓ **网络连接显示：**当正在与网络连接外部设备进行数据交换时，显示“NET-RMT”或“RM-SDI”。
- Ⓔ **网络远程控制显示：**与外部设备进行网络远程控制连接期间点亮（请参见第41页）。
- Ⓕ **菜单设置状态：**显示当前设置菜单设置。

显示	当前设置菜单设置
BANK1	与菜单组 1 中的设置相同。
BANK2	与菜单组 2 中的设置相同。

显示	当前设置菜单设置
BANK3	与菜单组 3 中的设置相同。
DEFAULT	与工厂预设值相同。
无显示	与上述设置不同。

- Ⓖ **电源显示：**显示正在使用的电源的图标

图标	正在使用的电源
	交流电源
	电池

当剩余电池电量降至一定程度以后，电池图标开始闪烁（这是电池将要耗尽的报警信号）。

注意

出现电池将要耗尽的报警信号时，若电池电压降至设置菜单项目 033 BATTERY END VOLTAGE 所设置的关闭电压以下，本机将自动关闭。

视频监视器屏幕

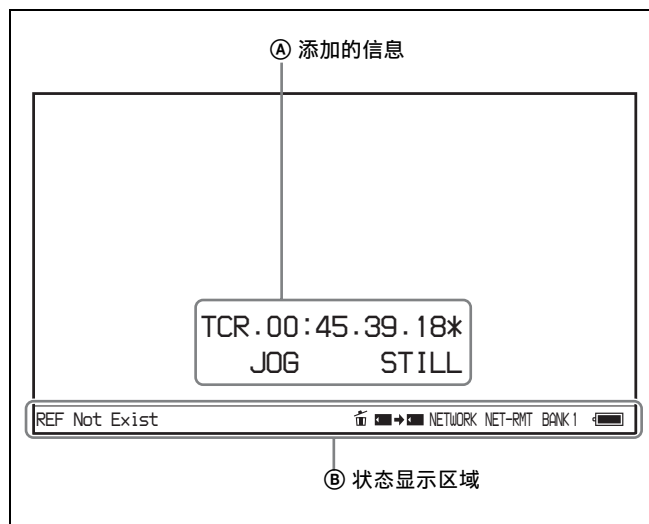

- Ⓐ **添加的信息：**当功能菜单的 HOME 页上的 CHAR SEL 设置为“ON”时出现。
- Ⓑ **状态显示区域：**显示有关本机状态的消息和图标（请参见第15页）。
 您可使用 DISPLAY 键禁用状态显示区域。但在以下情况下，它会自动启用：
- 必须显示错误 / 警告 / 报警消息。
 - 进行电池驱动操作时，电源显示开始闪烁（发出电池将要耗尽的报警）。

后面板

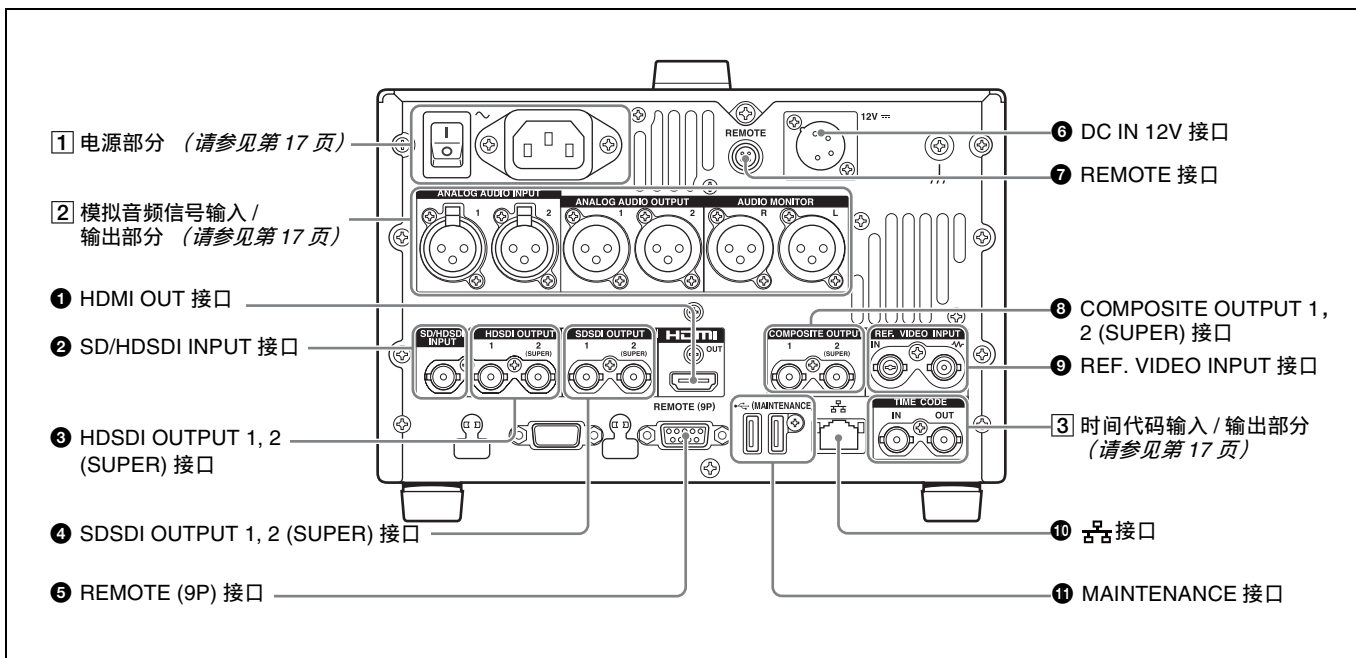

1 HDMI OUT 接口

连接到高清投影仪、HD 电视或其他 HD 消费设备，并输出数字信号（视频、音频和控制信号）。输出在功能菜单 HOME 页中使用 MONITR L 和 MONITR R 选中的通道的音频信号。可使用功能菜单 HOME 页中的 CHAR SEL 设置在 HDMI 输出上添加时间代码、菜单设置和错误消息。

有关 MONITR L 和 MONITR R 设置的详情，请参见“功能菜单的基本操作”（第 33 页）。

2 SD/HDSDI INPUT (SDSDI/HDSDI 信号输入) 接口 (BNC 型)

此接口输入 SDSDI 或 HDSDI 格式视频 / 音频信号。

3 HDSDI OUTPUT 1, 2 (SUPER) (HDSDI 视频输出 1, 2 (添加)) 接口 (BNC 型)

这些接口输出 HDSDI 格式视频 / 音频信号。用功能菜单 HOME 页上的 CHAR SEL 设置或设置菜单项目 028 HD CHARACTER 的设置，您可以在 HDSDI OUTPUT 2 (SUPER) 接口的输出信号上添加时间代码或其他信息。您无法用设置菜单项目 028 的设置添加与 CHAR SEL 设置无关的数据。

有关 CHAR SEL 设置的详情，请参见“功能菜单的基本操作”（第 33 页）。

有关设置菜单项目 028 HD CHARACTER 的详情，请参见第 70 页。

要将这些接口的输入和输出信号处理为非音频信号，设置维护菜单项目。

有关详情，请参见维护手册。

4 SDSDI OUTPUT 1, 2 (SUPER) (SDI 信号输出 1, 2 (添加)) 接口 (BNC 型)

这些接口输出 SDSDI 格式视频 / 音频信号。当本机出厂时，音频信号输出是无切换的 8 通道，RP188 时间代码输出被设置为开。您可以用设置菜单项目 828 SDI AUDIO OUTPUT SELECT 和设置菜单项目 920 SD-SDI H-ANC CONTROL 更改这些设置。2 (SUPER) 接口输出的信号可以添加时间代码和其他文本信息。要关闭添加模式，请将功能菜单的 HOME 页上的 CHAR SEL 项目设置为“OFF”。

有关详情，请参见“扩展菜单中的项目”（第 74 页）。

有关详情，请参见“功能菜单的基本操作”（第 33 页）。

5 REMOTE (9P) (远程控制 9 芯) 接口 (D-sub 型 9 芯)

连接支持 VDCP 协议或 RS-422A Sony 9 芯 VTR 控制协议的控制器。

6 DC IN 12V 接口 (XLR 4 芯, 针型)

连接到 12V 的直流电源。使用 BKP-L551 电池适配器安装电池时，请连接 BKP-L551 的电源电缆。

有关详情，请参见第 19 页上的“供电”。

⑦ REMOTE 接口（4 芯）

为 RM-280 远程编辑控制器供电。

⑧ COMPOSITE OUTPUT 1, 2 (SUPER)（模拟分量视频输出 1, 2（添加））接口（BNC 型）

输出模拟复合视频信号。当功能菜单 HOME 页上的 CHAR SEL 设置为 ON 时，您可以在 2 (SUPER) 接口的输出信号上添加时间代码。

有关 CHAR SEL 设置的详情，请参见第 33 页上的“功能菜单的基本操作”。

⑨ REF. VIDEO INPUT（参考视频信号输入）接口（BNC 型）

环形转接的两个接口，当参考视频信号输入到左接口 (IN) 时，相同的信号将从右接口（）输入到连接设备。如果右接口没有连接设备，则左接口会自动端接一个 75 欧姆的阻抗。

⑩ （网络）接口（RJ-45 型）

这是一个用于网络连接的 10BASE-T/100BASE-TX/1000BASE-T 接口。

注意

- 为安全起见，请勿将可能有过高电压的外围设备配线用连接器连接到本端口上。按照本端口的说明操作。
- 将本设备的 LAN 电缆连接到外围设备时，请使用屏蔽型电缆防止电磁噪声造成的故障。



⑪ MAINTENANCE 接口

这些是用于维护的超高速 USB (USB2.0) 接口。

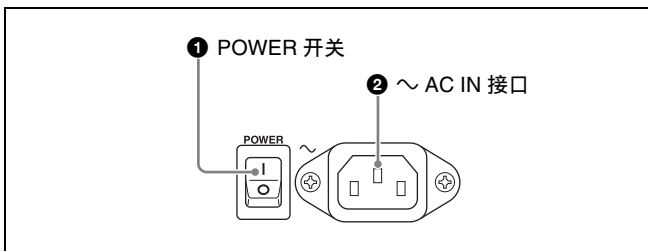
1 电源部分



① POWER（主电源）开关

按下  侧可以打开本机电源。按下  侧可以关闭电源。

在使用本机时，通常使 POWER 开关保持在 （打开）位置，而使用前面板上的开机 / 待机开关来切换设备的操作状态和待机状态。

注意

在关闭本机电源前，请始终检查并确保本机处于待机状态，然后将主电源开关按到  侧。

② ~AC IN 接口

通过电源线（不附带）连接到交流电源。

2 模拟音频信号输入 / 输出部分

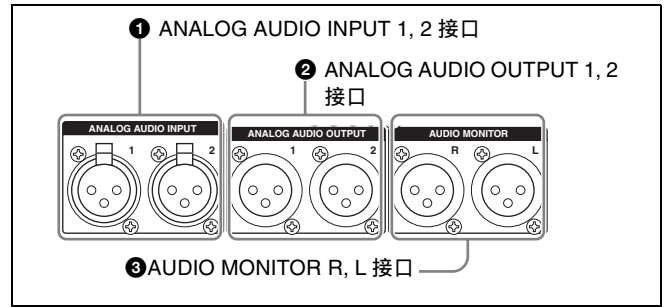

① ANALOG AUDIO INPUT 1, 2 接口（XLR 3-芯，孔型）

这些接口输入模拟音频信号。

使用功能菜单的 P1 INPUT 页上的 A1 INPUT、A2 INPUT、A3 INPUT 或 A4 INPUT 项目（请参见第 34 页），您可以选择是否将输入到接口 1 的信号分配给音频通道 1 或 3，以及是否将输入到接口 2 的信号分配给音频通道 2 或 4。

您可以通过维护菜单设置参考输入电平。（工厂预设值：+4 dB）

有关详情，请参见维护手册。

② ANALOG AUDIO OUTPUT 1, 2 接口（XLR 3 芯，针型）

这些接口输出模拟音频信号。

当本机出厂时，1 接口被设置为音频通道 1，2 接口被设置为音频通道 2。您可以用设置菜单项目 824 ANALOG LINE OUTPUT SELECT 更改这些设置（请参见第 80 页）。

您可以通过维护菜单设置输出电平。（工厂预设值：+4 dB）

非音频信号被静音。

有关详情，请参见维护手册。

③ AUDIO MONITOR R, L 接口（XLR 3 芯，针型）

此接口输出用于监视的音频信号。

需要监视的通道通过功能菜单的 HOME 页上的 MONITR L 和 MONITR R 项目选择。

有关 MONITR L 和 MONITR R 设置的详情，请参见“功能菜单的基本操作”（第 33 页）。

3 时间代码输入 / 输出部分

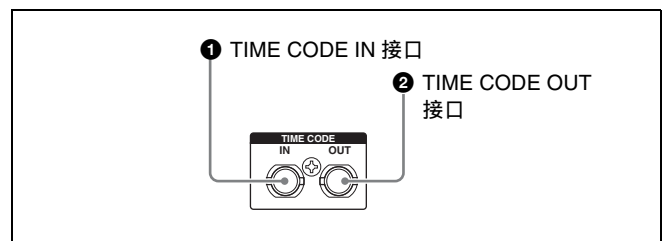

① TIME CODE IN 接口 (BNC 型)

此接口输入由外部设备产生的 SMPTE 时间代码。

② TIME CODE OUT 接口 (BNC 型)

此接口根据本机的操作状态输出以下时间代码。

播放过程中：播放时间代码

在记录过程中：内部时间代码生成器产生的时间代码，或者输入到 TIME CODE IN 接口的时间代码

准备电源

本机可使用交流电源、直流电源或电池供电。
为安全起见，请仅使用下列 Sony 电池。
锂离子电池：BP-L80S

注意

如果电池装入或取出不正确，其可能会掉落并导致身体伤害。按照下列所述步骤装入或取出电池。

供电

交流电源

使用指定的交流电源线将 AC IN 接口连接到交流电源。要向本机提供交流电源，请按下前面板上的开机/待机键 (⏻) 并按住一小段时间 (0.25 秒或更长时间)，并将后面板上的 POWER 开关拨至 I (打开)。

直流电源

将 DC IN 12V 接口连接到直流电源。
要向本机提供直流电源，请按下前面板上的开机/待机键 (⏻) 并按住一小段时间 (0.25 秒或更长时间)，并关闭后面板上的 POWER 开关。如果后面板上的 POWER 开关拨至 I (打开)，则提供交流电源。

电池电源

本机可使用 BP-L80S 电池。
要使用电池，还需要一个 BKP-L551 电池适配器和一个 BC-L100 电池充电器。

室温下的连续记录时间

BP-L80S 锂离子电池：约 80 分钟

有关充电电池的详情，请参阅电池充电器的操作手册。

电池使用须知

- 只要将电池连接至本机，即使本机未通电，电流仍会流入本机以保持 CPU 处于待机状态。
- 使用电池之前，务必用指定的电池充电器将它们充满电。有关如何充电的详情，请参阅电池充电器的操作手册。
- 如果您在使用后电池还热时立刻充电，可能无法充满。要等电池冷却后再充电。

安装电池

按下列方法使用 BKP-L551 以安装和取下 BP-L80S 电池。

有关安装 BKP-L551 的详情，请参阅 BKP-L551 的安装手册。

警告

电池不得过度受热，例如受阳光暴晒或投入火中等。

注意

如果更换的电池不正确，就会有爆炸的危险。只更换同一类型或制造商推荐的电池型号。
处理电池时，必须遵守相关地区或国家的法律。

- 1 将 BKP-L551 安装到侧面板上。

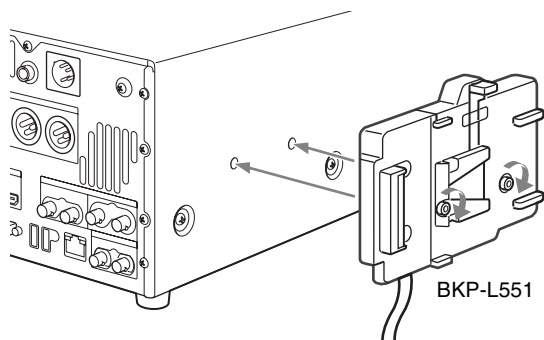

- 2 将 BP-L80S 上的凹槽与 BKP-L551 上的突出部分对齐。

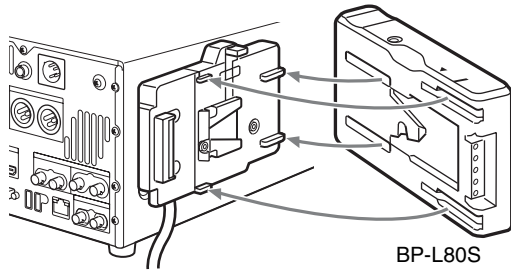

- 3 如下图所示滑动 BP-L80S 以使 BP-L80S 上的接口与 BKP-L551 相连接。

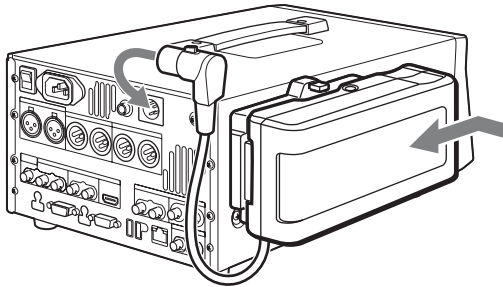

- 4 将 BKP-L551 的直流电缆连接到 DC IN 12V 接口。

取出电池

如下图所示，在推入推杆的同时滑出 BP-L80S。

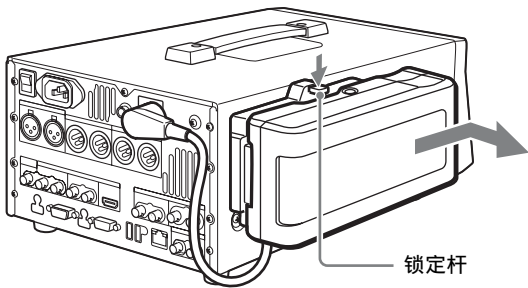

检查剩余电池电量

您可以使用电池侧面板上的 LED 检查电池的剩余电量。当剩余电池电量大幅下降且电压接近所设置的关闭电压时，显示屏状态显示区域中的电源状态图标开始闪烁（发出电池将要耗尽的报警）。

初始设置

本机在出厂时并未设置系统频率、记录格式以及当前日期和时间。因此您需要在对本机前进行初始设置设定。（没有设定就无法使用本机。）本机一旦设定，即使本机电源关闭后设置也会保留。

请执行以下步骤。

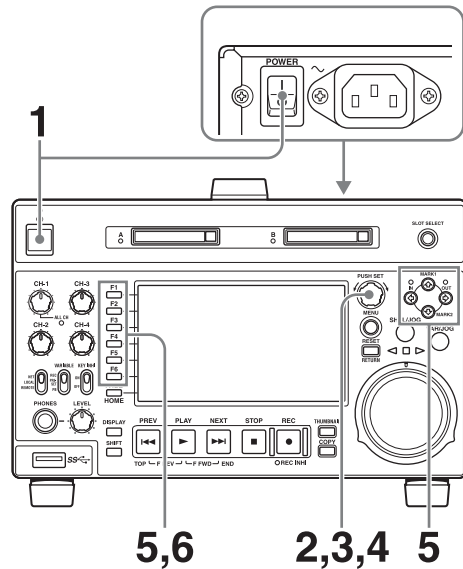

- 1 打开设备电源。

显示器上出现 INITIAL SETUP 屏幕。

- 2 转动 PUSH SET 旋钮选择使用区域。

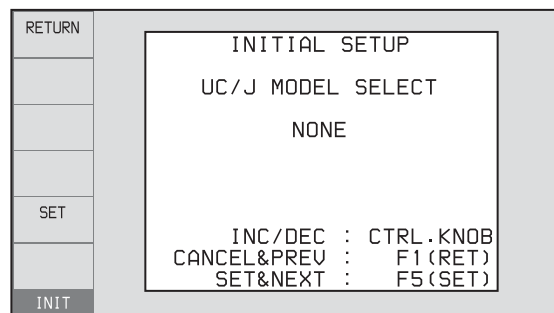

显示 UC（对于日本以外地区）或（对于日本），然后按下 SET 功能键 (F5)。

出现系统频率屏幕。

3 转动 PUSH SET 旋钮选择系统频率。

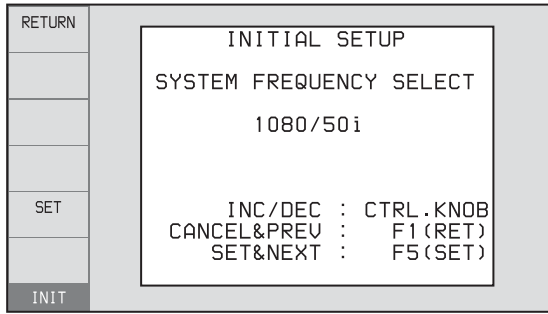

显示您要使用的系统频率，然后按 SET 功能键 (F5)。
出现记录格式选择屏幕。

4 如果您要保存这里执行的设置，请再次按 SET 功能键 (F5)。

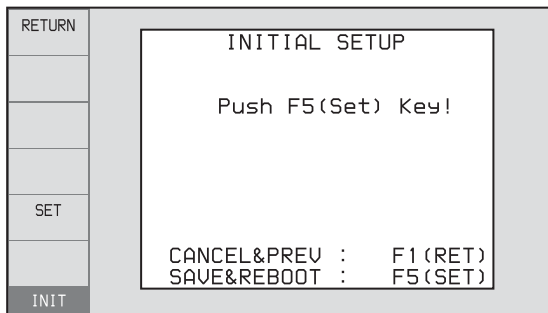

“NOW SAVING...” 消息再次出现，设置屏幕消失。本机自动关闭，然后重新打开。

要不保存设置返回初始屏幕
按 RETURN 功能键 (F1)。

设置日期和时间

设置维护菜单项目。

有关详情，请参见维护手册。

连接和设置

注意

注意

本章中介绍的有些外设和相应设备已经停产。
要获取有关选择设备的建议，请联系 Sony 经销商或 Sony 代表。

节目素材浏览器与非索尼非线性编辑器的连接

当使用节目素材浏览器时，您可通过联网的电脑远程访问本机。还可通过 FTP/CIFS 从非 Sony 产的非线性编辑器访问本机，并将本机用作资料服务器。

有关节目素材浏览器的概述和安装，请访问离您所在地区最近的 Sony 网站。

使用 (网络) 接口 (FTP 连接)

以下举例说明 FTP (文件传输协议) 连接。

注意

连接需要 PMW-1000 IP 地址和其他网络相关设置。

有关网络相关设置的详情，请参见维护手册。

直接将本机连接到笔记本电脑

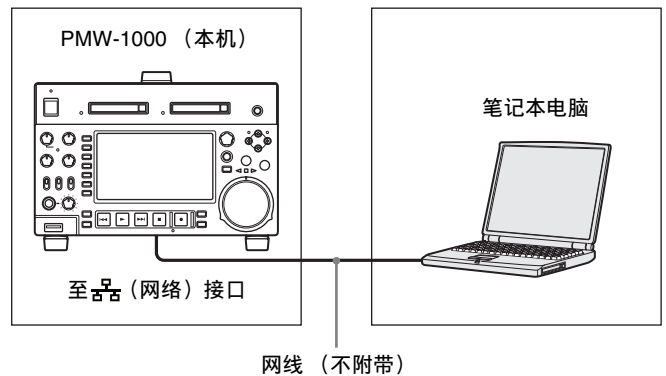

在本机上的设置

远程控制开关: NET (请参见第9页)

设置菜单项目 257 NETWORK ENABLE: net

通过 LAN 将三个 PMW-1000 装置连接到笔记本电脑

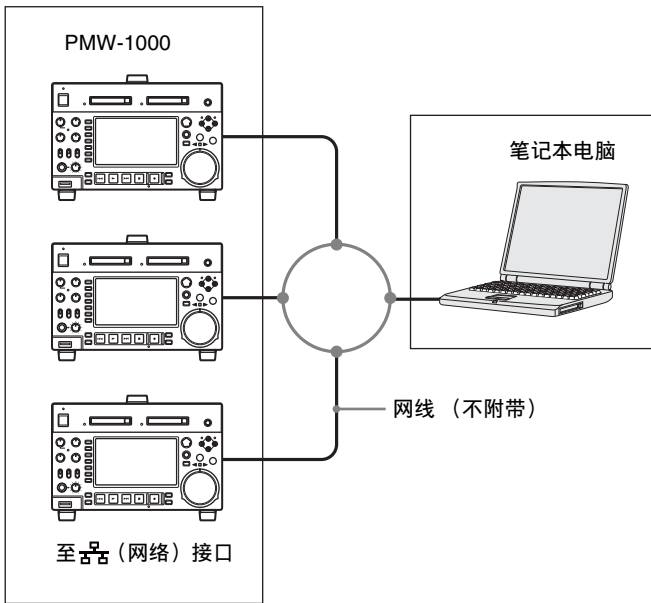

注意

将本设备的网络电缆连接到外围设备时，请使用屏蔽型电缆防止电磁噪声造成的故障。

所有 PMW-1000 上的设置

远程控制开关: NET (请参见第9页)

设置菜单项目 257 NETWORK ENABLE: net

连接剪辑系统

下图表示在剪辑系统中将此设备作为播放器。

在进行连接时，请参阅这些连接设备提供的手册。

有关编辑控制设备设置的详情，请参见第24页。

使用编辑控制设备时

使用 BVE-700/700A

下图表示在剪辑系统中将本机作为播放机，HDW-M2000/M2000P 作为录像机，BVE-700/700A 作为编辑控制设备。

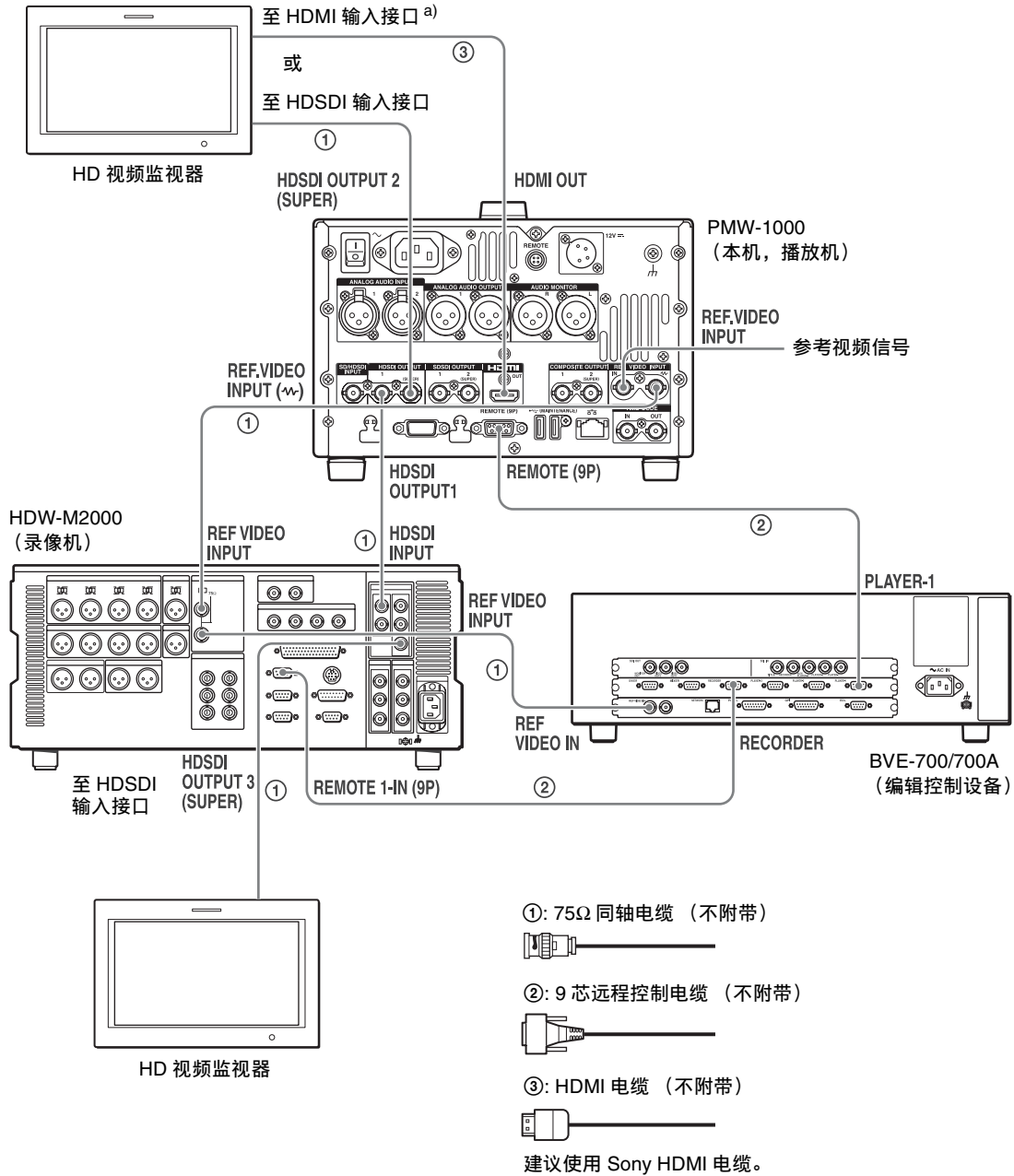

a) 可使用设置菜单项目 161 (请参见第75页) 设置要从 HDMI OUT 接口输出的信号: 与 HDSOI OUTPUT 2 (SUPER) 接口输出相同的信号, 或在 HDSOI 信号和缩略图视图信号之间自动切换。

HDW-M2000 (录像机) 设置	BVE-700/700A (编辑控制设备) 设置	在本机上的设置
REMOTE 1 (9P) 键: 点亮	SYNCHRONIZE 菜单: OFF	远程控制开关: REMOTE (请参见第9页)
REF.VIDEO INPUT 接口 75 Ω 端接开关: OFF		设置菜单项目 214 REMOTE INTERFACE: 9PIN
音频选择功能切换键 INPUT 键: HDSDI		
功能菜单 HOME>F1 (VID. IN): SDI		
功能菜单页面 1>F1 (TCG): INT		
功能菜单页面 1>F2 (PR/RGN): PRESET		
功能菜单页面 1>F3 (RUN): FREE		

编辑控制设备设置

在连接本机使用的编辑控制设备 (BVE-700/700A/2000) 时, 如下所示设置 VTR 常数。

系统频率	VTR 常数															
	1	2	3	4	5	6	7	8	9	10	11	12	13	14	15	16
59.94i/59.94P/29.97P	A0	B3	00	96	07	07	03	80	0A	07	FE	00	80	5A	FF	5A
50i/50P/25P	A1	B3	00	7D	07	07	03	80	0A	07	FE	00	80	4C	FF	4B
23.98P	A2	B3	00	78	07	07	03	80	0A	07	FE	00	80	48	FF	48

使用 RM-280

下图表示在剪辑系统中将 PMW-1000 作为播放机，PDW-F1600 作为录像机，RM-280 作为编辑控制器。

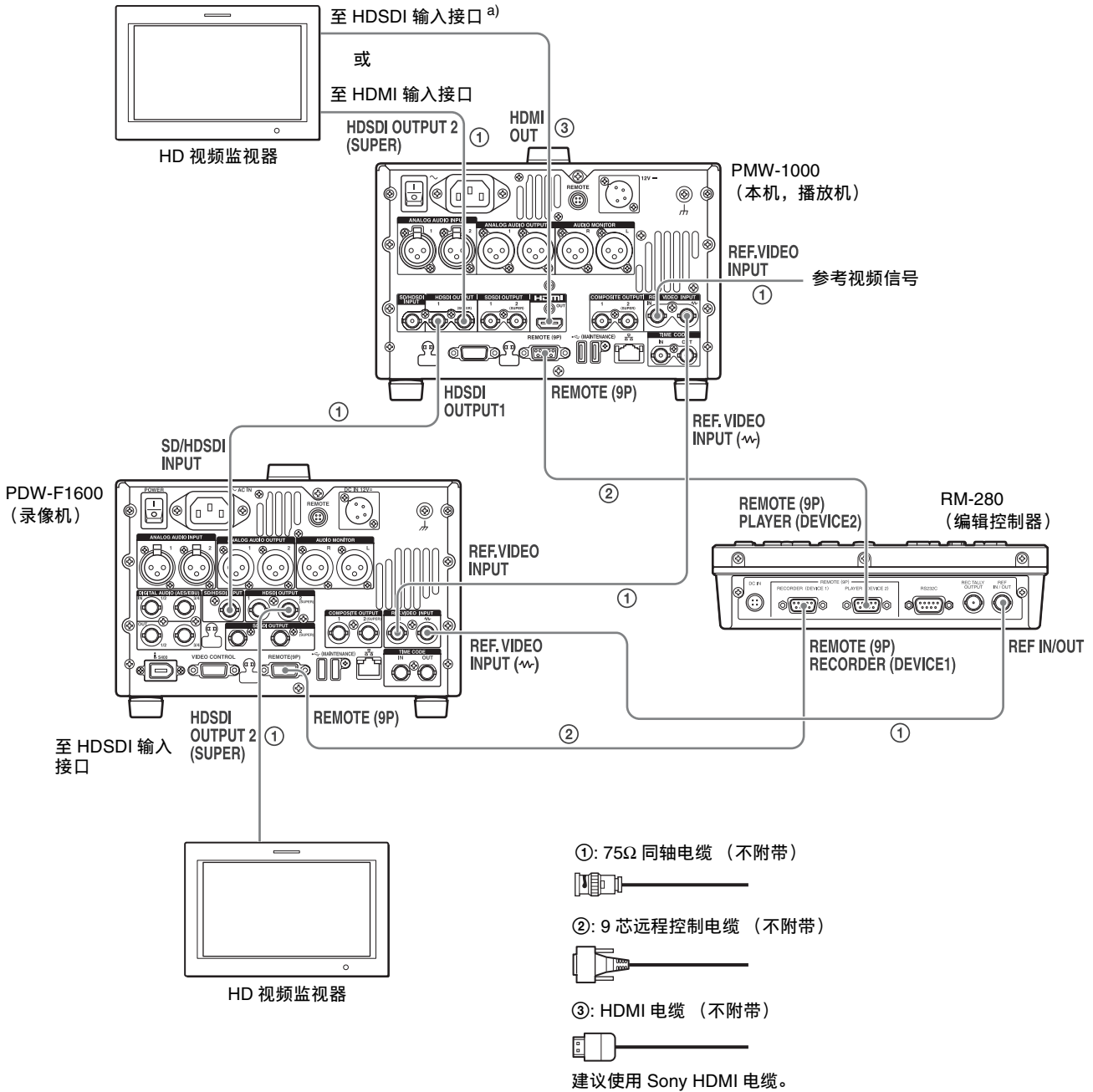

PDW-F1600 (录像机) 设置	RM-280 (编辑控制器) 设置	PMW-1000 (播放机) 设置
远程控制开关: REMOTE	EDITOR/REMOTE CONTROL 选择器开关: EDITOR	远程控制开关: REMOTE (请参见第9页)
设置菜单项目 214 REMOTE INTERFACE: 9PIN	设置菜单 01 PREROLL: 5s	设置菜单项目 214 REMOTE INTERFACE: 9PIN
功能菜单页面 P1 VIDEO > V INPUT: HD SDI	设置菜单 05 SYNC SEL: ON	
功能菜单页面 P2 和 P3 AUDIO > A1 to A8 INPUT: SDI	设置菜单 06 SYNC VTR: RECORDER	
功能菜单页面 P4 TC > TCG: INT	设置菜单 09 EDIT DLY: -7	
功能菜单页面 P4 TC > PRST/RGN: PRESET	设置菜单 10 R ST DLY: AUTO	
功能菜单页面 P4 TC > RUN MODE: FREE RUN	设置菜单 11 P ST DLY: AUTO	

使用录像机的编辑功能 (通过 REMOTE (9P) 接口控制)

下图表示在剪辑系统中将此设备作为播放器， HDW-M2000/M2000P 作为录像机。在本示例中，视频和音频信号通过 HDSDI 连接，控制信号通过 REMOTE(9P) 接口传输。

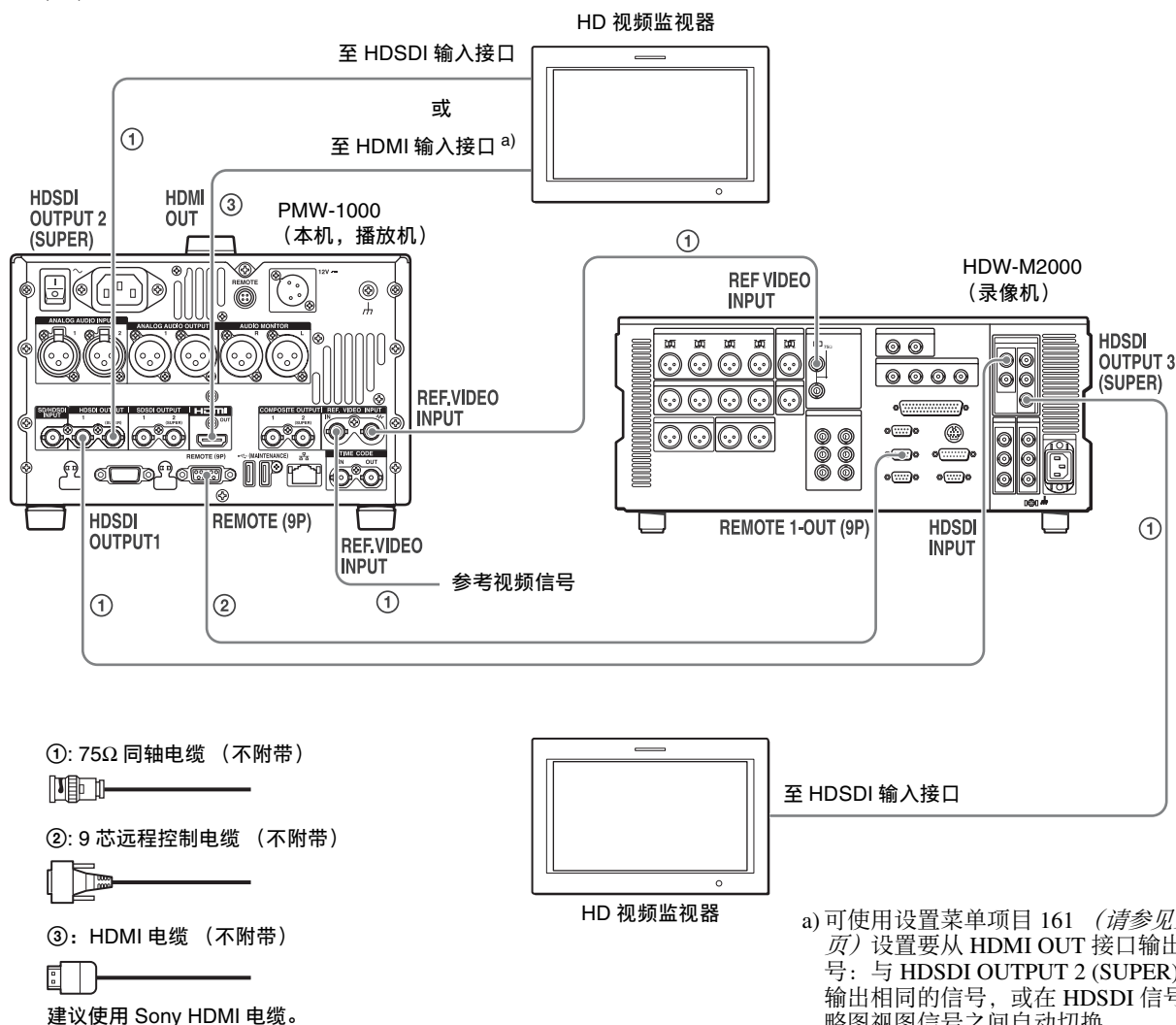

HDW-M2000 (录像机) 设置	在本机上的设置
REMOTE 1 (9P) 键: 熄灭	远程控制开关: REMOTE (请参见第 9 页)
	设置菜单项目 214 REMOTE INTERFACE: 9PIN

有关 HDW-M2000/M2000P 设置的详情, 请参阅 HDW-M2000/M2000P 操作手册。

联合覆盖的连接

下图举例说明了连接有 PDW-700 Professional Disc 摄像机时的联合覆盖连接。

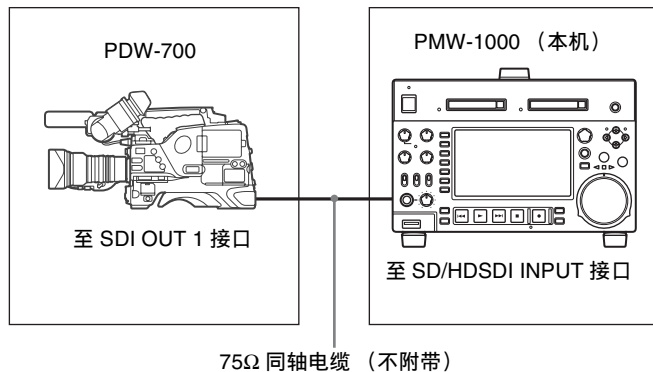

PDW-700 (摄像机) 设置	在本机上的设置
MAINTENANCE 菜单中 CAM CONFIG 1 页上的 HDSDI REMOTE I/F: 除 OFF 之外	远程控制开关: REMOTE (请参见第 9 页)
	设置菜单项目 214 REMOTE INTERFACE: SDI

同步参考信号

本机的同步参考信号发生器与输入到 REF. VIDEO INPUT 接口的参考信号或者与视频输入信号同步。根据功能菜单中 HOME 页上的 OUT REF 设置或者选定

输入信号的类型而定，外部同步显示如下。视频输出信号始终与内部同步信号同步。

输入到 SD/HDSDI INPUT 接口 a)	输入到 REF.VIDEO INPUT 接口	P6 REF 页上的 OUT REF 设置 b)	
		REF	INPUT
是	是	与输入到 REF. VIDEO INPUT 接口的信号同步	与输入到 SD/HDSDI INPUT 接口的信号同步
是	否	与输入到 SD/HDSDI INPUT 接口的信号同步	
否	是	与输入到 REF. VIDEO INPUT 接口的信号同步	
否	否	无外部同步	

a) 与将功能菜单的 P1 INPUT 页上的 INT SG 设置为“ON”时相同。

b) FTP 连接始终与内部同步参考信号同步，与 OUT REF 的设置无关。

记录、播放或编辑 720P 信号时的同步参考信号

当您正在记录、播放或编辑 720P 信号时，请将功能菜单 HOME 页面上的 OUT REF 项目设置为“REF”，并使本机的同步参考视频信号发生器与输入到 REF. VIDEO INPUT 接口的参考信号同步。可使用以下参考信号。

720/59.94P 系统：1080/59.94i 三级同步信号、525 黑色同步信号

720/50P 系统：1080/50i 三级同步信号、625 黑色同步信号

当您在两台本机之间或本机和 XDS-1000 或 PDW-F1600/HD1500/F800/700 之间的视频 I/O 接口进行直接互连时，您可以记录并复制 720P 信号，即使您将功能菜单的 HOME 页面上的 OUT REF 项目设置为“INPUT”。

设置系统频率

本机可以 1080/59.94i、50i、29.97P、25P、23.98P 或 720/59.94P、50P 的系统频率记录和播放视频。

选择系统频率

- 1 将设置菜单项目 013 SYSTEM FREQUENCY SELECT MENU 设置为 “on” 并按下 PUSH SET 旋钮。

出现确认消息，询问您是否更改系统频率。

- 2 要更改系统频率，请选择 “on”，然后按下 PUSH SET 旋钮。

取消更改系统频率

选择 “off”，然后按下 PUSH SET 旋钮。

出现系统频率选择屏幕。

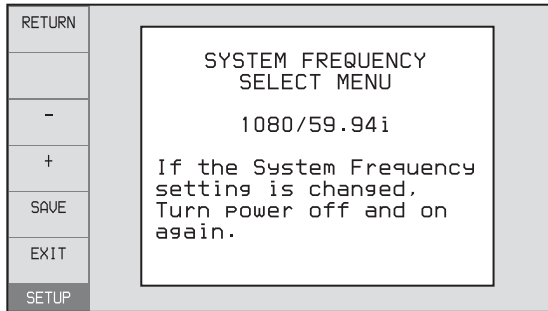

- 3 转动 PUSH SET 旋钮选择要使用的系统频率。

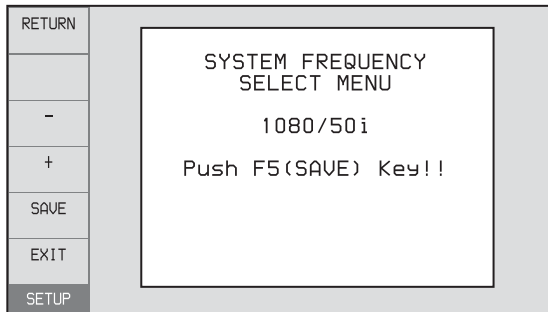

- 4 按下 PUSH SET 旋钮或 SAVE 功能键 (F5)。

“Turn off/on POWER!!” 消息出现。

- 5 按下开机 / 待机键并按住一秒钟或更久使本机进入待机状态后，再打开电源。

设置时间代码

通过以下四种方法记录时间代码：

内部预设模式：记录内部时间代码发生器的输出，预先设置为初始值。可以选择以下运行模式。

- Free Run (独立运行)：时间代码会连续运行。
- Rec Run (记录运行)：时间代码只在记录过程中增加。

内部 Regen (重新共成) 模式：记录内部时间代码发生器的输出，按 SxS 存储卡上最后一个剪辑的最后一帧的时间代码连续运行后的时间代码进行初始化。

外部 Regen 模式：记录与外部时间代码发生器同步的内部时间代码发生器的输出值。作为外部输入，可以选择下列任意接口的时间代码输入。

- TIME CODE IN 接口：LTC
- SD/HDSDI INPUT 接口：VITC 和 LTC

外部预设模式：直接记录外部时间代码发生器的输入。作为外部输入，可以选择 TIME CODE IN 接口的时间代码输入。

在设置初始值后记录时间代码 (内部预设)

用功能菜单继续以下步骤。要设置时间代码，请将功能菜单中 P4 TC 页上的 TCG 设置为 “INT”，并将 PRST/RGN 设置为 “PRESET”。

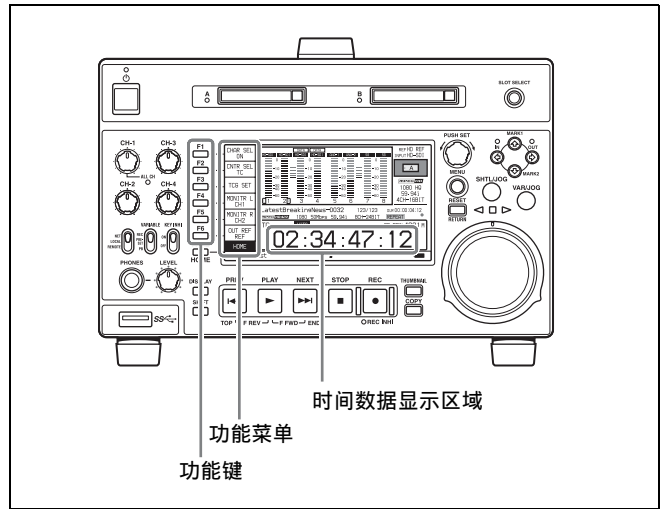

设置初始时间代码值

- 1 按一下功能菜单中 HOME 页上的 CNTR SEL 功能键 (F2)，并选择 TC。
- 2 按一下 TCG SET 功能键 (F3)。
时间数据显示屏的第一位数字开始闪烁。

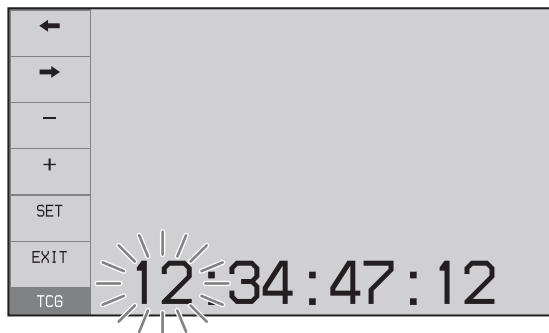

- 3** 按一下 ← 或 → 功能键 (F1 或 F2) 选择要设置的数字。

选定的数字开始闪烁。

- 4** 使用 PUSH SET 旋钮或者谢 - 或 + 功能键 (F3 或 F4) 设置选定数字的值。

要设置下一个最高位数字 (间隔 10 秒)
在按住 SHIFT 键的同时转动 PUSH SET 旋钮。

重复步骤 **3** 和 **4** 以设置所有需要设置的数字。

要设置为 00:00:00:00
按一下 RESET/RETURN 键。

- 5** 按一下 SET 功能键 (F5)。

如果 P4 TC 页上的 RUN MODE 设置为 “FREE RUN”，时间代码开始运行。

要取消设置

按一下 EXIT 功能键 (F6)。该位置的新设置被取消，设置操作被终止。

将时间代码设置为当前时间

- 1** 将 P4 TC 页上的 RUN MODE 设置为 “FREE RUN” 并将 DF/NDF 设置为 “DF” (仅限于 59.94i/59.94P/29.97P 模式中)。
- 2** 执行 “设置初始时间代码值” 中的步骤 **1** 到 **4** 将时间代码设置得比当前时间稍早一些。
- 3** 在当前时间到达显示的时间代码瞬间按一下 SET 功能键 (F5)。

设置用户位

在时间代码数位中最多可以记录八位十六进制数字信息 (日期、时间、事件编号等)。

通过在 “设置一个初始时间代码值” 的步骤 **1** 中按一下 CNTR SEL 功能键 (F2) 选择 UB，并执行步骤 **2** 到 **5**。设置为十六进制数 (0-9, A-F)。
您可以在用户位中记录 ID 代码。

记录按最后记录的时间代码运行的时间代码 (内部 Regen)

您可记录时间代码以便在 SxS 存储卡上连续从一个剪辑过渡到下一个剪辑。

请将功能菜单中 P4 TC 页上的 TCG 设置为 INT，并将 PRST/RGN 设置为 TC 或 VITC。此设置生效时，在开始记录前设备会读取 SxS 存储卡上记录的最后一个剪辑的最后一帧的时间代码，并根据记录的时间代码在内部产生与之连续的时间代码。

帧计数模式 (仅对于系统频率 59.94i/59.94P/29.97P) 被设置为与 SxS 存储卡上最后记录的时间代码相同的模式 (失帧或全帧)。

通过与外部时间代码同步的内部时间代码发生器记录 (外部 Regen)

通过这种方法可以使多个录像机的时间代码发生器保持同步，以记录外部录像机的播放时间代码，或在视频源和时间代码同步时进行记录。

可依据外部时间代码的类型采取下列两种方法之一。

与输入到 TIME CODE IN 接口的时间代码同步

- 1** 将外部设备输出的时间代码连接到 TIME CODE IN 接口，并将参考视频信号输入到 REF. VIDEO INPUT 接口。

- 2** 在功能菜单的 P4 TC 页进行下列设置。

- 将 TCG 设置为 “EXT”。
- 将 PRST/RGN 设置为 “TC”。

与输入到 SD/HDSDI INPUT 接口的嵌入式 LTC 同步

- 1** 将包含嵌入式 LTC 的 SDI 信号输入到 SD/HDSDI INPUT 接口，并将参考视频信号输入到 REF. VIDEO INPUT 接口。

- 2** 在功能菜单的 P4 TC 页进行下列设置。

- 将 TCG 设置为 “SDI”。
- 将 PRST/RGN 设置为 “TC”。

执行两个程序中的一个，启动与外部时间代码发生器同步的内部时间代码发生器。

一旦内部时间代码发生器与外部时间代码发生器同步，即使断开外部时间代码发生器的连接，内部时间代码发生器也会继续运行。

时间代码超前模式被自动设置为独立运行。帧计数模式 (仅对于系统频率 59.94i/59.94P/29.97P) 被设置为与外部时间代码信号 (失帧或全帧)。

检查是否与外部信号同步

按一下 STOP 键停止运行本机，然后按一下 REC 键。检查时间数据显示屏中显示的时间代码值是否与外部时间代码值一致。

直接记录外部时间代码（外部预设）

当您使用此方法时，内部时间代码发生器会不受外部时间代码的影响而继续运行。

直接记录时间代码输入至 TIME CODE IN 接口

将外部设备输出的时间代码输入到 TIME CODE IN 接口，并在功能菜单的 P4 TC 页上进行下列设置。

- 将 TCG 设置为“EXT”。
- 将 PRST/RGN 设置为“PRESET”。

添加文本信息

从 COMPOSITE OUTPUT 2 (SUPER) 接口、SDSDI OUTPUT 2 (SUPER) 接口、HDSDI OUTPUT 2 (SUPER) 接口和 HDMI OUT 接口输出的视频信号包含添加的文本信息（包括时间代码）。

调整文本显示

您可以使用设置菜单项目 002、003、005、009、011 和 012 调整已添加文本的位置、尺寸和类型。

有关详情，请参见“基本菜单中的项目”（第 69 页）。

显示的信息

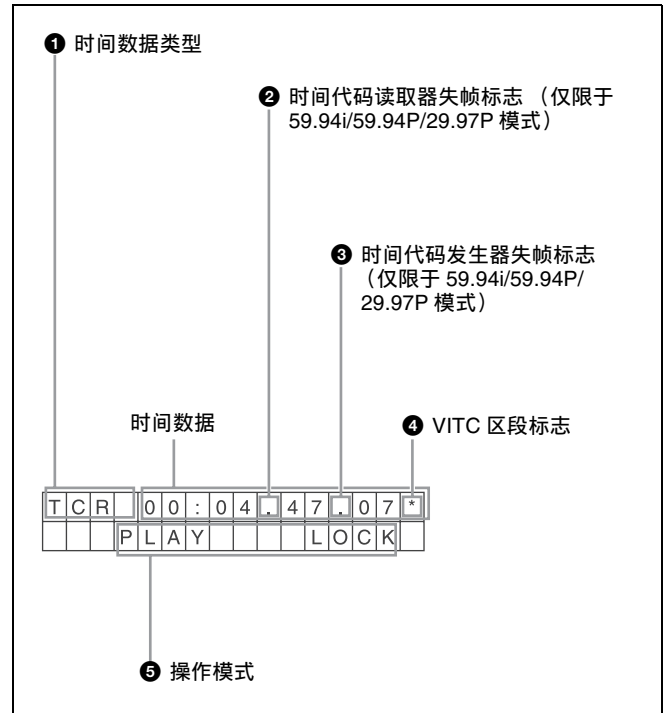

注意

上述显示与此设备的工厂预设值相符。您可以通过更改设置菜单项目 005 DISPLAY INFORMATION SELECT 的设置更改要显示在显示器底行的信息类型。

有关详情，请参见“基本菜单中的项目”（第 69 页）。

1 时间数据的类型

显示	含义
CNT	计数器数据
TCR	TC 读取器时间代码
UBR	TC 读取器用户位数据
TCR.	VITC 读取器时间代码
UBR.	VITC 读取器用户位数据
TCG	TC 发生器时间代码
UBG	TC 发生器用户位数据

注意

如果无法正确读取时间数据或用户位数据，则将其显示为星号。例如，“T*R”、“U*R”、“T*R”或“U*R”。

2 时间代码读取器失帧标志（仅限于 59.94i/59.94P/29.97P 模式）

“.”：表示失帧模式。
“:”：表示全帧模式。

3 时间代码发生器失帧标志（仅限于 59.94i/59.94P/29.97P 模式）

“.”：表示失帧模式（工厂预设置）。
“:”：表示全帧模式。

4 VITC 区段标志

“ ”（空格）：场景 1 和 3（对于 59.94i/59.94P/29.97P/23.98P 模式）或场景 1、3、5 和 7（对于 50i/50P/25P 模式）
“*”：场景 2 和 4（对于 59.94i/59.94P/29.97P/23.98P 模式）或场景 2、4、6 和 8（对于 50i/50P/25P 模式）

5 操作模式

区段被分为以下两块。

- A 段显示操作模式。
- B 段显示伺服锁定状态或播放速度。

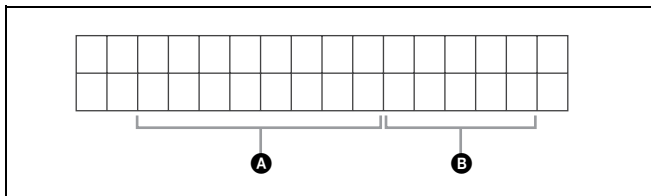

显示		操作模式
A 段	B 段	
STOP		停止模式
NEXT xxx		定位到下一个剪辑的第一帧。
PREV xxx		定位到当前剪辑的第一帧。
F.FWD		快速搜索
F.REV		反向快速搜索

显示		操作模式
A 段	B 段	
PLAY		播放模式（伺服解锁）
PLAY	LOCK	播放模式（伺服锁定）
REC		录制模式（伺服解锁）
REC	LOCK	录制模式（伺服锁定）
JOG	STILL	慢速播放模式中的静止画面
JOG	FWD	向前慢速播放模式
JOG	REV	反向慢速播放模式
SHUTTLE	STILL	快速播放模式中的静止画面
SHUTTLE	(速度)	快速播放模式
VAR	STILL	变速模式中的静止画面
VAR	(速度)	变速模式
TOP 0001/xxxx		定位到第一个剪辑的第一帧。
END xxxx/xxxx		定位到最后一个剪辑的最后一帧。
PREROLL		在搜索缩略图过程中定位
COPY		正在执行转换代码复制。
CLOSE		未选择剪辑。
MEDIA OUT		未装入介质。

功能菜单的基本操作

功能菜单可访问经常使用的设置，例如输入视频信号选择和`时间代码`设置。

菜单设置保存在非易失存储器中，在本机电源关闭后仍将保留。

功能菜单操作

功能菜单出现在本机的彩色液晶显示屏上。

下图表示功能菜单操作中使用的键（从上到下编号为 F1 到 F6）。

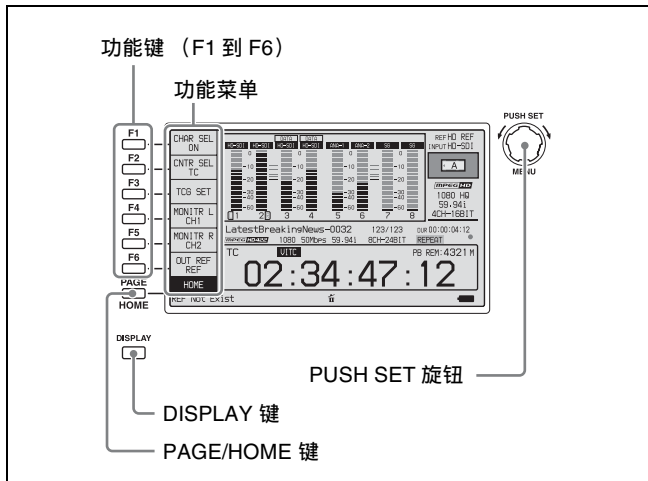

显示功能菜单

功能菜单由 HOME 页和 P1 到 P5 页组成。

如果还没有显示功能菜单，请按 PAGE/HOME 键使其显示。（出现最近访问的功能菜单页面。）

要显示不同的页面

每按一下 PAGE/HOME 键依次显示下一个功能菜单页：`HOME` → `P1` → `P2` → `P3` → `P4` → `P5` → `HOME` ...

- 在按住 PAGE/HOME 键的同时转动 PUSH SET 旋钮向前或向后换页。
- 在按住 PAGE/HOME 键的同时按下 F1 到 F5 键可直接将页面切换到 P1 到 P5。

要清除屏幕中的功能菜单

按 DISPLAY 键切换视频监视器显示。

更改功能菜单项目的设置

使用功能键。

要选择设置项目的值

按每个设置项目左边的键更改此项目的值。按住此键直至出现您要的值。

要设置设置项目的值

- 按下每个设置项目左边的键使设置值闪烁以启用数值调整，然后转动 PUSH SET 旋钮增加或减小该值。
- 在按住 SHIFT 键的同时转动 PUSH SET 旋钮增加调节增量。
- 在设置值闪烁时按下每个设置项目左边的键，使该数值停止闪烁并结束调整。

功能菜单设置

下表列出每个页面上的设置项目并说明它们的设置值。加下划线的值是工厂预设值。

HOME 页面

项目	设置
F1: CHAR SEL	打开或关闭视频监视器屏幕和外部监视器上的字符信息显示。 ON: 字符信息打开 OFF: 字符信息关闭
F2: CNTR SEL	选择显示在时间数据显示区域的时间数据类型。 TC: 时间代码 COUNTER: 已用的记录 / 播放时间 UB: 用户位
F3: TCG SET/ UBG SET	<ul style="list-style-type: none"> • 当 CNTR SEL 设置为“TC”或“COUNTER”时，出现“TCG SET”指示，且按下按键会显示您可以设置通过内部时间代码发生器^{a)}生成的时间代码的初始值的屏幕（请参见第 29 页）。 • 当 CNTR SEL 设置为“UB”时，出现“UBG SET”指示，且按下按键会显示您可以设置时间代码^{a)}用户位的屏幕（请参见第 30 页）。
F4: MONITR L	将要监视的通道选择为左监视器通道。 CH1, CH2, CH3, CH4, CH5, CH6, CH7, CH8 CH1/2, CH3/4, CH5/6, CH7/8 (MIX)
F5: MONITR R	将要监视的通道选择为右监视器通道。 CH1, CH2, CH3, CH4, CH5, CH6, CH7, CH8 CH1/2, CH3/4, CH5/6, CH7/8 (MIX)
F6: OUT REF	为本机的输出信号选择参考信号。 REF: 将输入到 REF. VIDEO INPUT 接口的信号用作输出参考信号。 INPUT: 将输入视频信号用作输出参考信号。

a) 当功能菜单 P4 TC 页上的 TCG 被设置为“INT”，且 PRST/RGN 被设置为“PRESET”时显示。

P1 INPUT 页

项目	设置
F1: INT SG	设置是否从内部信号发生器选择测试信号。 OFF: 不选择。 ON: 选择。
F2: V INPUT	选择视频输入信号。 HDSDI: HDSDI 信号 SDSDI: SDSDI 信号 注意 <ul style="list-style-type: none"> 当本页上的 INT SG 设为“ON”且设置菜单项目 710 设为除“Off”以外的任意值时, 输入测试信号。 当系统频率为 23.98P 时, 设置固定为“HDSDI”。
F3: A1 INPUT	选择要指定给音频通道 1 的音频输入信号。 SDI: 嵌入 SDI 信号中的音频信号 ANALOG1: 将信号输入至 ANALOG AUDIO INPUT 1 接口 注意 当本页上的 INT SG 设为“ON”且设置菜单项目 808 设为除“off”以外的任意值时, 测试信号会输入至所有的音频通道 1 至 8。
F4: A2 INPUT	选择要指定给音频通道 2 的音频输入信号。 SDI: 嵌入 SDI 信号中的音频信号 ANALOG2: 将信号输入至 ANALOG AUDIO INPUT 2 接口
F5: A3 INPUT	选择要指定给音频通道 3 的音频输入信号。 SDI: 嵌入 SDI 信号中的音频信号 ANALOG1: 将信号输入至 ANALOG AUDIO INPUT 1 接口
F6: A4 INPUT	选择要指定给音频通道 4 的音频输入信号。 SDI: 嵌入 SDI 信号中的音频信号 ANALOG2: 将信号输入至 ANALOG AUDIO INPUT 2 接口

P2 INPUT 页

项目	设置
F1: A5 INPUT	选择要指定给音频通道 5 的音频输入信号。 SDI: 嵌入 SDI 信号中的音频信号 ANALOG1: 将信号输入至 ANALOG AUDIO INPUT 1 接口
F2: A6 INPUT	选择要指定给音频通道 6 的音频输入信号。 SDI: 嵌入 SDI 信号中的音频信号 ANALOG2: 将信号输入至 ANALOG AUDIO INPUT 2 接口
F3: A7 INPUT	选择要指定给音频通道 7 的音频输入信号。 SDI: 嵌入 SDI 信号中的音频信号 ANALOG1: 将信号输入至 ANALOG AUDIO INPUT 1 接口
F4: A8 INPUT	选择要指定给音频通道 8 的音频输入信号。 SDI: 嵌入 SDI 信号中的音频信号 ANALOG2: 将信号输入至 ANALOG AUDIO INPUT 2 接口
F5: SPEAKER	设置内置扬声器是否产生输出。 OFF: 不产生输出。 ON: 产生输出。
F6: -	(未分配的功能键)

P3 AUDIO 页

项目	设置
F1: A5 VOL	设置音频通道 5 的音量。a) 通过转动 PUSH SET 旋钮可在 -200 至 0 至 +200 (-∞ 至 +12 dB) 的范围内调节音量。如果您在转动旋钮时按住 SHIFT 键, 则音量会以 ± 10 的步幅改变。
F2: A6 VOL	设置音频通道 6 的音量。a) 通过转动 PUSH SET 旋钮可在 -200 至 0 至 +200 (-∞ 至 +12 dB) 的范围内调节音量。如果您在转动旋钮时按住 SHIFT 键, 则音量会以 ± 10 的步幅改变。
F3: A7 VOL	设置音频通道 7 的音量。a) 通过转动 PUSH SET 旋钮可在 -200 至 0 至 +200 (-∞ 至 +12 dB) 的范围内调节音量。如果您在转动旋钮时按住 SHIFT 键, 则音量会以 ± 10 的步幅改变。
F4: A8 VOL	设置音频通道 8 的音量。a) 通过转动 PUSH SET 旋钮可在 -200 至 0 至 +200 (-∞ 至 +12 dB) 的范围内调节音量。如果您在转动旋钮时按住 SHIFT 键, 则音量会以 ± 10 的步幅改变。
F5: -	(未分配的功能键)
F6: -	(未分配的功能键)

- a) 要启动此设置, 还要求下列设置, 与通道 1 到 4 的音量操作方式相同。
- 将前面板上的 VARIABLE 开关设置为“REC”或“PB”。
 - 将设置菜单项目 131 AUDIO VOLUME 设置为“each”。

P4 TC 页

项目	设置
F1: TCG	选择与内部时间代码发生器同步的时间代码信号。 INT: 按照由前面板或由连接至 REMOTE (9P) 接口的远程设备设置的初始值。 EXT: 与输入至 TIME CODE IN 接口的外部时间代码信号同步。 SDI: 与输入至 SD/HD SDI INPUT 接口的 HDSDI 或 SDSDI 信号内嵌时间代码同步。
F2: PRST/RGN	为内部时间代码发生器选择下列项目。 PRESET: 为通过内部时间代码发生器产生的时间代码预设一个初始值, 也可从前面板或从连接到 REMOTE (9P) 接口的遥控设备指定。 TC: 生成与通过内部时间代码读取器读取的时间代码同步的时间代码。 VITC: 生成与通过内部时间代码读取器读取的 VITC 同步的时间代码。
F3: RUN MODE	选择时间代码运行模式。 FREE RUN: 只要本机电源打开, 时间代码就前进, 与本机的操作状态无关。 REC RUN: 时间代码只在记录过程中增加。当您选择此项目时, 还要将此页面上的 F1: TCG 设置为“INT”, 并将 F2: PRST/RGN 设置为“PRESET”。

项目	设置
F4: DF/NDF	在 59.94i/59.94P/29.97P 模式中为内部时间代码发生器和计数器选择帧计数模式。 DF : 失帧模式 NDF : 全帧模式
F5: PDPSET	当系统频率设为 1080/59.94i、1080/29.97P 或 720/59.94P 时，预设 A 帧下拉序列的时间代码。 24F TC : A 帧参考时间代码 30F TC : 24 帧时间代码进行下拉转换后的时间代码
F6: TCR	选择显示在时间数据显示区域的时间代码类型。 TC : 显示 TC。 VITC : 显示 VITC。

P5 OTHER 页

项目	设置
F1: INDEX	设置正在播放剪辑的索引图像（缩略图）（请参见第 56 页）。
F2: ERR LOG	显示错误日志屏幕。
F3: CREATE NEW EDL	创建新的 EDL（请参见第 57 页）。
F4: ADD TO CURT. EDL	将子剪辑添加至当前 EDL（请参见第 58 页）。
F5: PB/EE	选择停止、正向高速搜索和反向高速搜索模式中输出的视频和音频信号 ^{a)} 。 PB : 播放信号 EE : EE 模式信号
F6: -	（未分配的功能键）

a) 使用设置菜单项目 108 AUTO EE SELECT 设置目标操作模式。

使用存储卡

关于存储卡

本机可使用的存储卡

请配合本机使用以下 Sony 存储卡

视记录格式而定，支持的存储卡可能会有所不同。

SxS PRO+

SBP-128B、SBP-64B
支持所有记录格式。

SxS PRO

SBP-64A、SBP-32、SBP-16、SBP-8
支持所有记录格式。

SxS-1

SBS-64G1A、SBS-32G1A
支持的记录格式：HD422/HD420 HQ/HD420 HD 1980/DVCAM

XQD 存储卡

QD-S64、QD-S32、QD-H32、QD-H16
支持的记录格式：HD422/HD420 HQ/HD420 HD 1980/DVCAM

注意

如果使用 XQD 存储卡，请使用选购的 QDA-EX1 XQD Express 卡适配器。

如果使用 Sony SxS 存储卡以外的存储卡，则无法保证正常操作。

有关使用 SxS 存储卡的详情和使用相关注意事项，请参阅 SxS 存储卡的说明书。

以上列出的存储卡符合 ExpressCard 标准。

当使用“记忆棒”或 SDHC 卡（仅限数据读取）时，使用下列选购附件。

- MEAD-MS01 记忆棒适配器（适用于“Memory Stick PRO-HG Duo” HXA 系列）
- MEAD-SD02 SD 卡适配器（适用于 SDHC 卡）

注意

- 当使用 XQD 存储卡进行高速播放时，可能无法正确播放剪辑。
- 所有“记忆棒”、SDHC 卡和 XQD 存储卡的操作均无法保证。有关已确认可正常使用的存储卡的信息，请咨询您的 Sony 经销商。

防止意外删除

通过将写保护开关设至 WP 侧，可防止意外记录、编辑和删除 SxS 存储卡上的数据。

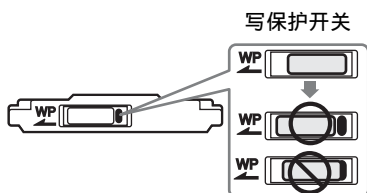

注意

将 SxS 存储卡装入存储卡插槽时，不要碰到写保护开关。请在设置写保护开关前弹出存储卡。

插入 / 取出 SxS 存储卡

注意

- 如果不管什么原因 SxS 存储卡发生错误，则必须在使用前先恢复存储卡。
 - 将需要恢复的 SxS 存储卡插入本机时，会自动执行恢复。
 - 无法恢复带写保护的 SxS 存储卡和发生存储错误的存储卡。
- 如果正在 SxS 存储卡上进行记录时将存储卡从本机弹出，则必须对该卡进行恢复。只需将卡插入本机，就会自动执行恢复。

有关详情，请参见“当记录非正常结束时处理 SxS 存储卡（恢复功能）”（第 41 页）。

- 当使用“记忆棒”适配器或 SD 卡适配器时，请在插入组合介质和适配器前进行检查以确保本机处于可操作状态。

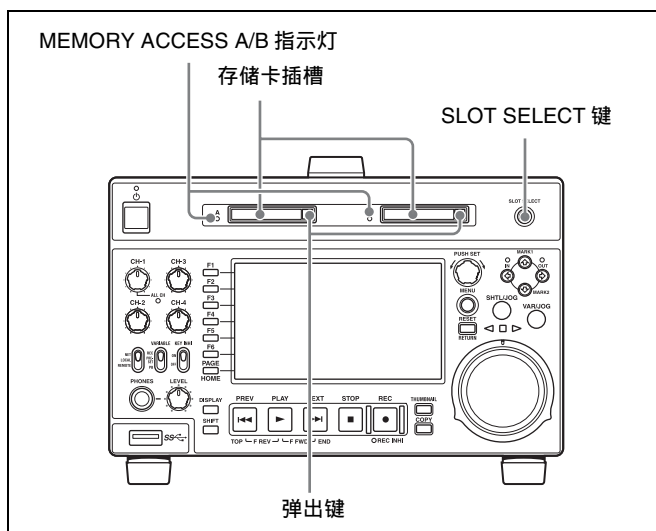

插入 SxS 存储卡

将 SxS 存储卡插入存储卡插槽中。

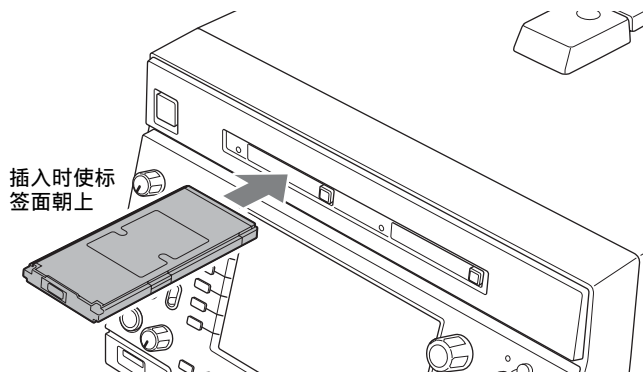

指示灯亮为橙色，一旦存储卡可以使用即变为绿色。

MEMORY ACCESS A/B 指示灯的状态显示

存储卡插槽 A 和 B 各自有对应的指示灯指示其状态。

指示灯	插槽状态
亮为橘色	正在访问装载的 SxS 存储卡（写 / 读数据）
亮为绿色	待机（载入的 SxS 存储卡已准备好进行记录或播放）
关闭	未选择该插槽。

取出 SxS 存储卡

- 1 按下弹出键解除锁定，然后拉出按键。

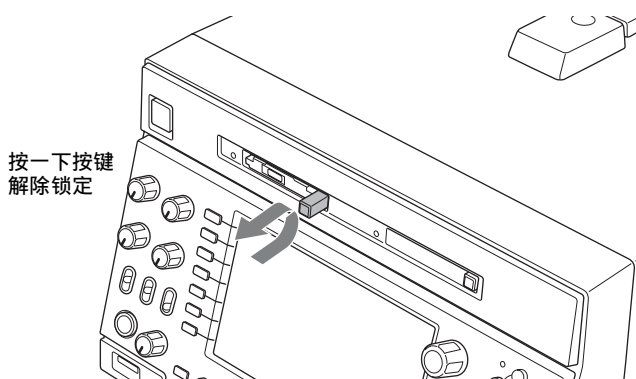

- 2 再按一下弹出键取出存储卡。

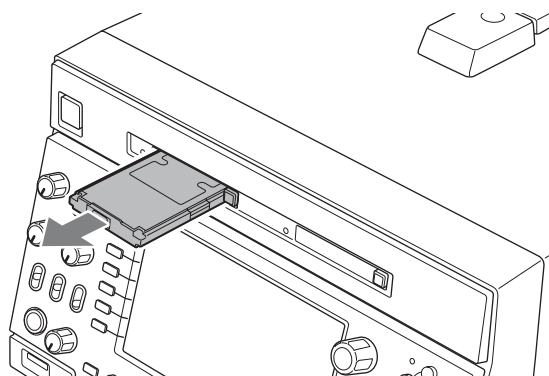

注意

如果正在访问存储卡时关闭电源或取出存储卡，将无法保证数据完整。存储卡上的所有数据可能都会损坏。当您关闭电源或取出存储卡时，请确保 MEMORY ACCESS A/B 指示灯亮为绿色。

在 SxS 存储卡之间进行切换

当存储卡插槽 A 和 B 中均载入 SxS 存储卡时，按下 SLOT SELECT 键选择您希望使用的存储卡。

注意

正在进行复制时会禁用 SLOT SELECT 键，也就是说即使您按下此键也不会执行切换。

格式化（初始化）SxS 存储卡

要在本机上使用未使用过的 SxS 存储卡，您需要首先对其进行格式化（初始化）。

有关详情，请参见“格式化（初始化）SxS 存储卡”（第 60 页）。

使用外部存储器

您可将 USB 大容量存储类设备（例如硬盘）连接至前面板上的超高速 USB（SS）接口（USB 3.0 兼容）并将其用作储存剪辑及其他资料的外部存储器（容量：3 GB 至 2 TB）。

注意

所有硬盘驱动器的操作均无法保证。有关推荐设备的信息，请咨询您的 Sony 经销商。

可在外部存储器上创建最多 99 个文件夹。每个文件夹可包含最多 600 个剪辑（总资料长度不超过 24 小时）和最多 99 个 EDL。外部存储器仅支持 exFAT 文件系统。

使用外部存储器的注意事项

- 请使用扇区大小为 512 字节的外部存储器。本机可能无法识别其他扇区大小的外部存储器。
- 无法在存储卡插槽 B 中装入 SxS 存储卡的同时使用外部存储器。当使用外部存储器时，从存储卡插槽 B 取出 SxS 存储卡。
- 当使用外部存储器时，安装该 USB 驱动器，使其能被本机识别。如果安装失败，则会出现消息，提示您在本机上对外部存储器进行格式化（请参见第 38 页）。
- 拆下外部存储器时，请先卸载 USB 驱动器（请参见第 39 页）。拆下外部存储器后，即可在存储卡插槽 B 中装入 SxS 存储卡。
- 如果外部存储器需要进行格式化，务必在本机上进行格式化。如果外部存储器是在其他设备上格式化的，则在本机上可能无法识别或被当作写保护装置进行处理。
- 当记录在外部存储器上的文件总数超过 12000 个时，本机无法继续在同一外部存储器上写入数据。当记录在外部存储器上的文件总数超过 20000 个时，本机无法从该外部存储器读取数据。连接外部存储器使用本机时，请留意这些文件数量限制。
- 无法直接照原样播放外部存储器上保存的剪辑。必须先将您希望播放的剪辑复制到 SxS 存储卡，然后才可从 SxS 存储卡播放这些复制的剪辑（请参见第 38 页）。

使用外部存储器

当使用外部存储器时，安装该 USB 驱动器，使其能被本机识别，然后安装一个目标文件夹。

安装 USB 驱动器

- 1 将外部存储器连接至前面板上的超高速 USB (SS) 接口 (USB 3.0 兼容)。
- 2 在剪辑列表屏幕的 Clip 菜单中，按下 F1: USB DRV (OFF) (请参见第 53 页)。

随即开始 USB 驱动器安装进程。

当 USB 驱动器安装完毕后，F1: USB DRV 下的“OFF”指示变为“ON”且显示屏的状态显示区域中出现 USB DRIVE ON 图标 ()。

如果 USB 驱动器中存在文件夹，文件夹还会在显示屏中显示。

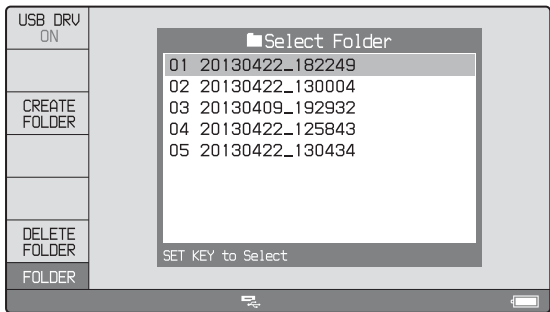

如果 USB 驱动器安装失败

出现提示您对外部存储器进行格式化的信息。

要执行格式化，选择“OK”并按下 PUSH SET 旋钮。要取消格式化，请选择“CANCEL”，然后按下 PUSH SET 旋钮。

当格式化完成时，出现消息“Format was successful.”。

注意

如果执行格式化，则会删除所有的现有分区（包括多重分区）并初始化为单个分区。

安装目标文件夹

选择文件夹，然后按下 PUSH SET 旋钮。随即开始文件夹安装进程。

安装完毕时，会显示该文件夹中所保存剪辑的缩略图或列表。

创建新的文件夹

按下 F3: CREATE FOLDER。

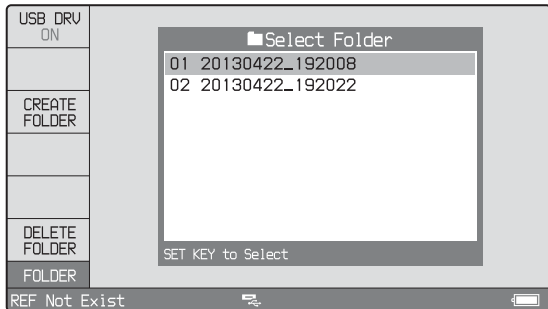

您可在执行复制操作前使用 Clip F 菜单中的 F4: CREATE USB FLDR (请参见第 53 页) 创建复制目标文件夹。

新创建的文件夹会自动安装。

删除 USB 驱动器中的文件夹

- 1 在 USB 驱动器中的文件夹以列表视图显示的情况下，选择想要删除的文件夹。
- 2 按下 F6: DELETE FOLDER。
出现一个询问您是否要删除文件夹的消息。
- 3 要执行删除，请选择“OK”然后按下 PUSH SET 旋钮。要取消删除，请选择“CANCEL”然后按下 PUSH SET 旋钮。

卸载目标文件夹

在 Clip F 菜单中，按下 F2: SELECT FOLDER (请参见第 53 页)。

目标文件夹即被卸载，并以列表视图显示 USB 驱动器中的文件夹。

使用外部存储器复制剪辑

有关复制操作的详情，请参见“复制”（第 45 页）。

复制外部存储器上保存的剪辑

- 1 安装 USB 驱动器。
- 2 安装包含您希望复制的剪辑的文件夹。
- 3 执行“复制剪辑”（第 46 页）中所述的步骤。

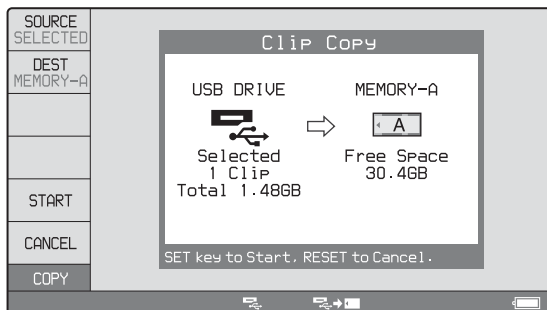

将剪辑复制到外部存储器

- 1 安装 USB 驱动器。
- 2 选择要复制的剪辑后，安装复制目标文件夹或创建新文件夹（请参见第 38 页）。
- 3 执行“复制剪辑”（第 46 页）中所述的步骤。

拆下外部存储器

首先卸载 USB 驱动器，然后拆下外部存储器。

卸载 USB 驱动器

在剪辑列表屏幕的 Clip F 菜单中，按下 F1: USB DRV (ON)。
随即开始卸载进程。

卸载完成时，F1: USB DRV 下的“ON”指示会变为“OFF”且显示屏状态显示区域中的 USB DRIVE ON 图标 () 会消失。

记录

这部分介绍了如何在本机上记录视频和音频。

有关详情，请参见第3章第33页的“功能菜单的基本操作”。

有关设置菜单操作的详情，请参见第7章第68页的“菜单”。

记录的准备工作

请在开始记录前执行下列设置和调整。

视频输入信号选择：用功能菜单中 P1 INPUT 页上的 V INPUT 选择。

音频输入信号选择：使用功能菜单 P1 INPUT 页上的 A1 INPUT 至 A4 INPUT 以及 P2 INPUT 页上的 A5 INPUT 至 A8 INPUT 进行选择。

时间代码和用户位设置：请参见“设置时间代码”（第29页）。

选择要显示的时间数据：时间数据类型可用功能菜单中 HOME 页上的 CNTR SEL 设置。

选择要监视的音频通道：用功能菜单中 HOME 页上的 MONITR R 和 MONITR L 选择。

调节监视器音频音量：调节 LEVEL 旋钮。

远程 / 本机设置：设置远程控制开关。如果你将其设置为 REMOTE，也可以设定设置菜单项目 214 REMOTE INTERFACE（“RM-”和所使用的接口会出现在显示器的系统信息区域）（第75页）。

SxS 存储卡的文件系统

使用以 UDF 或 exFAT 格式进行格式化的 SxS 存储卡。

SD 上变频功能

您可以将 SD 信号输入到 SD/HDSDI INPUT 接口并将它们记录为 HD 信号。

进行记录

一个记录片段（从记录的开始到结束）被称为“剪辑”。

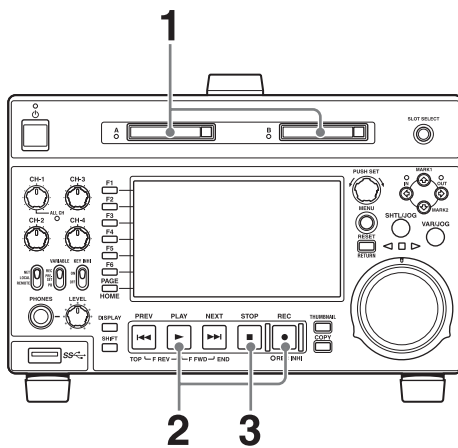

- 1 插入 SxS 存储卡。
- 2 按下 REC 键的同时按 PLAY 键。
开始记录。
- 3 要停止记录，按 STOP 键。

如果 SxS 存储卡变满

将停止记录并在监视器上显示消息“ALARM MEDIA END.”。

注意

- 当您以 XAVC 格式执行记录时，请使用以 exFAT 格式进行格式化的 SxS 存储卡。
- 可记录的最短剪辑为 2 秒。即使您在 2 秒内开始并停止记录，也会记录一个 2 秒的剪辑。
- 最多可以记录 600 个剪辑。如果装载的 SxS 存储卡已经包含 600 个剪辑，则记录操作无法进行。（在时间数据显示区域上出现消息“MAX # Clip”。）

- 本机可记录与参考信号不同步的视频输入信号。但是，在这种情况下，EE 播放中可能出现视频中断和音频噪音。
- 在记录过程中请不要关闭后面板上的 POWER 开关或者断开电源线。否则会将正在记录的剪辑丢失。

有关详情，请参见“当记录非正常结束时处理 SxS 存储卡（恢复功能）”（第41页）。

调整音频记录电平

在参考电平记录音频时

将 VARIABLE 开关设置为“PRESET”。
将以预设的参考电平记录音频信号。
您可以通过维护菜单更改参考电平和输入电平。

有关详情，请参见维护手册。

手动调整音频记录电平

将 VARIABLE 开关设置为“REC”并使用 CH-1/ ALL CH 以及 CH-2 到 CH-4 旋钮调节 CH-1 到 CH-4，同时使用功能菜单中 P3 AUDIO 页上的 A5 VOL 到 A8 VOL 调节 CH-5 到 CH-8，使音频电平表上的音频电平指示不超过 0 dB（最大音量）。

有关 EE 模式中的信号输出设置的详情，请参见设置菜单项目 108 AUTO EE SELECT（第74页）。

设置拍摄标志

在记录过程中如果您在按住 ▲/MARK1 或 ▼/MARK2 键的同时按 PUSH SET 旋钮，将记录 Shot Mark1 基本标志或 Shot Mark2 基本标志。

如果本机设置为显示添加文本信息（第31页），出现“SHOTMARK*”（*：0 到 9）在每次您设置一个基本标志时出现。

当设置了 Shot Mark0 至 Shot Mark9 时，您可以通过显示在那些位置的帧缩略图来搜索拍摄标志（第54页）。

您也可以**在播放过程中设置拍摄标志**。相关步骤，请参见第43页。

使用 HDSDI 远程控制功能记录

本小节说明以 HDSDI 远程控制模式记录的设置要求，以及在此模式下如何操作本机。

注意

控制本机的装置（摄像机）必须也支持 HDSDI 远程控制输出。

设置

将设置菜单中的设置菜单项目 214 REMOTE INTERFACE 设置为“SDI”，然后将前面板上的远程控制开关设置为“REMOTE”。
本机进入 HDSDI 远程控制模式，此时通过 SD/ HDSDI INPUT 接口接收的命令信息包控制本机。

注意

在 HDSDI 远程控制模式本机将忽略通过 REMOTE (9P) 接口接收的命令。

HDSDI 远程控制模式中的监视器显示

作为网络连接显示，显示屏的状态显示区域中出现“RM-SDI”（请参见第15页）。此显示屏在命令信息包嵌入到 HDSDI 信号内时点亮，没有重叠时闪烁。但是，“RM-SDI”从控制摄像机电源打开时开始闪烁直到按下摄像机上的 REC 键。

记录操作

当插入可记录 SxS 存储卡时，记录（或停止）通过嵌入到 HDSDI 信号内的 REC（或 STOP）执行。到达 SxS 存储卡末尾时记录自动停止。

记录过程中 HDSDI 信号被中断时

在记录过程中，如果 HDSDI 信号中断（例如，HDSDI 电缆的连接被断开或控制摄像机电源关闭），记录将停止。当 HDSDI 信号输入恢复时，本机根据嵌入的 REC 或 STOP 命令恢复操作。

更换介质

记录过程中，您无法从当前使用的 SxS 存储卡更换到另一个存储卡。

要进行更换，首先停止记录。然后按下 SLOT SELECT 键转换插槽，或拔出 SxS 存储卡并插入不同的存储卡。

SxS 存储卡更换完毕后，本机根据 HDSDI 信号中嵌入的 REC 或 STOP 命令恢复操作。

如果正在 SxS 存储卡上记录剪辑时将其取出，则无法保证该剪辑的质量。

有关详情，请参见“当记录非正常结束时处理 SxS 存储卡（恢复功能）”（第41页）。

注意

本机的记录操作比摄像机延迟大约一秒。

当记录非正常结束时处理 SxS 存储卡（恢复功能）

如果在记录过程中进行以下任一操作，则无法正常结束记录过程。

- 关闭后面板上的 POWER 开关。
- 断开电源线。
- 弹出 SxS 存储卡。

此时文件系统不会被更新，实时记录的视频和音频数据也不会被保存为文件，并且在结束记录时所记录的剪辑内容将会被丢失。

但本机具有的恢复功能，通过在 SxS 存储卡上恢复剪辑，可以将损失降低到最小程度。

注意

- 在记录过程完成并且 MEMORY ACCESS 灯亮为绿色后，才可以关闭后面板上的 POWER 开关。
- 此功能在意外事件发生后可以恢复尽可能多的记录资料，但不能保证 100% 的恢复。
- 即使使用了此功能，也不可能恢复记录中断前极短时间内的数据。丢失的数据流将取决于视频格式（记录中断前最多 20 秒的数据）。
- 当您插入还未恢复的 SxS 存储卡，或在此类 SxS 存储卡已装入的情况下打开本机电源时，显示屏的状态显示区域中会出现以下警告消息。

Memory(A) needs Restoring (存储器(A)需要恢复) (当选择插槽 A 时)

- 尽管可以播放正常记录的部分，但是您不能在包含未恢复剪辑的 SxS 存储卡上记录新的信息。进行格式化后也可以记录，但是会删除原先记录的所有内容。

要用完全恢复功能恢复剪辑

- 1 插入非正常结束记录的 SxS 存储卡。
- 2 选择 Clip Menu 中的 Update/Restoring Media，然后按下 PUSH SET 旋钮。

注意

- 当显示“REC INHI”时，弹出 SxS 存储卡，将写保护开关设为允许记录，然后重新插入 SxS 存储卡。
 - 此操作一旦开始将不能被取消。
- 3 当出现提示是否执行恢复的确认对话框时，选择“OK”并按下 PUSH SET 旋钮。

处理过程开始并且出现消息“Executing。”。在处理过程完成后会出现一条消息以显示结果。如果出现消息“Incomplete!”，则损坏的剪辑会丢失。

播放

这部分介绍如何播放视频和音频。

在开始播放前，进行下列设置和调节。

选择要显示的时间数据：时间数据类型可用功能菜单中 HOME 页上的 CNTR SEL 设置。

选择要监视的音频通道：用功能菜单中 HOME 页上的 MONITR L 和 MONITR R 选择。

调节监视器音频音量：调节 LEVEL 旋钮。

远程 / 本机设置：设置远程控制开关。如果你将其设置为 REMOTE，也可以设定设置菜单项目 214 REMOTE INTERFACE (“RM-”和所使用的接口会出现在显示器上) (第 75 页)。

剪辑播放模式

可将剪辑播放模式设为下列任一模式。

连续播放模式：播放目标为 SxS 存储卡上的所有剪辑 (工厂预设值)

单个剪辑播放模式：播放目标仅为当前选择的剪辑

要选择单个剪辑播放模式

将设置菜单项目 154 SINGLE CLIP PLAY MODE 设置为“on”。

以单个剪辑播放模式播放

可用的播放类型包括正常播放、正向或反向高速播放、慢速播放、快速播放和变速播放。播放到达剪辑起点或终点时停止。不播放后一和前一剪辑，即使存在于 SxS 存储卡上。

当本机设置为重复播放模式时，仅重复播放所选的剪辑。

要移动至另一剪辑，请按下 PREV、NEXT、SHIFT + PREV 或 SHIFT + NEXT 键，或执行缩略图搜索。

SxS 存储卡的播放开始位置

虽然本机使用 SxS 存储卡，但它的设计还可以提供最方便的 VTR 磁带播放功能。SxS 存储卡上的内容的播放开始位置并不相同，如下所述。

播放停止后

设备停止在按下 STOP 键的位置。

按一下 PLAY 键将从停止位置继续播放。

记录后

设备会停止在结束记录的位置。

要播放剪辑，按一下 PREV 键移至剪辑的开始帧或在按下 PLAY 键的同时按一下 PREV 键移至任意位置。

保存播放位置

当在记录到 SxS 存储卡的过程中停止记录时使用开机 / 待机键关闭电源时，存储卡上会保存当前播放位置。

这样即使将该存储卡插入另一 XDCAM 设备，也可以从相应位置继续播放。

注意

如果存在以下情况，则本功能不可用：

- 所装入 SxS 存储卡上的写保护开关设为 WP 侧，或
- 所装入 SxS 存储卡的记录格式为 FAT32。

SD 上变频功能

可以将以 SD 记录的 SxS 存储卡内容以 HD 输出。

HD 下变频功能

您可以在播放以 HD 记录的 SxS 存储卡时始终输出 SD。

1080/720 交叉转换功能

您可在播放记录为 1080 剪辑的同时输出 720，以及在播放记录为 720 剪辑的同时输出 1080。

如果剪辑的系统频率（59.94i/59.94P/29.97P 或 50i/50P/25P）与本机的系统频率匹配，但是系统线数量设置（1080 或 720）不匹配时，剪辑播放自动交叉转换。

在交叉转换模式中，显示“FC”。

下拉式播放

当本机的系统频率设为 1080/59.94i、1080/29.97P/23.98P 或 720/59.94P 时，记录为 1080/23.98P 或 720/23.98p 的剪辑在播放（下拉式播放）前会进行 2-3 下拉转换。

注意

当本机处于连续播放模式且选择某些剪辑进行下拉式播放时，会以下拉式播放的指定格式（1080/23.98P 或 720/23.98P）连续播放所选剪辑。

下拉式播放的时间代码

下拉式播放过程中，时间代码也会转换成 30 帧时间代码以匹配输出视频信号。

时间数据显示区域的上排会显示原始的 24 帧时间代码，而下排则显示 30 帧时间代码。

TC	UITC
	00:59:59:23
PDT	00:59:59:29

您可在外部监视器上添加下拉转换后的 30 帧时间代码。要进行此操作，请将设置菜单项目 005 DISPLAY INFORMATION SELECT 设为“time data only”。

TCR	00:59:59:23
PDT	00:59:59:29

播放操作

这部分介绍以下播放类型：

正常播放：以正常速度播放

按慢速模式播放：变速播放，根据慢速拨盘的转动速度进行播放

在拨盘模式播放：变速播放，根据快速拨盘的转动角度位置确定的速度进行播放

在变速模式播放：变速播放，根据快速拨盘的转动角度位置精确确定的速度进行播放

正常播放

首先插入 SxS 存储卡。

有关如何插入 SxS 存储卡的详情，请参见“插入/取出 SxS 存储卡”（第 36 页）。

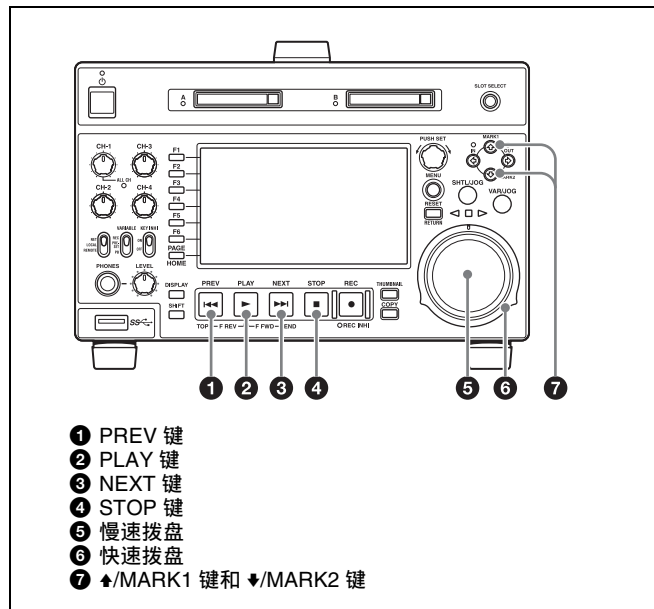
**开始播放**

在连续播放模式中按下 PLAY 键。

开始播放。

当 SxS 存储卡上记录了两个或多个剪辑时，将连续播放这些剪辑。

注意

在播放非声音信号时无音频输出。

跳转到下一个或者前一个剪辑，然后开始播放

使用 PREV 键、NEXT 键、慢速拨盘或者快速拨盘。

停止播放

按一下 STOP 键。

如果播放到最后一个剪辑的结尾帧，播放自动停止。

如果此时按一下 PLAY 键将在监视器上显示消息“Media End!”。

如果要再次开始播放，可以使用 PREV 键、慢速拨盘或者快速拨盘移动到需要播放的剪辑。

设置拍摄标志

在播放 SxS 存储卡时您可以在需要的画面中记录基本标志，例如 Shot Mark1 和 Shot Mark2。

要设置 Shot Mark1 或 Shot Mark2, 可以在按住 \blacktriangle /MARK1 键或 \blacktriangledown /MARK2 键的同时按 PUSH SET 旋钮。如果将 Windows USB 键盘连接至 MAINTENANCE 接口, 则可通过按下数字键盘上的 0 到 9 键设置从 Shot Mark0 至 Shot Mark9 的拍摄标志。

您也可以从章节缩略图屏幕的 Thumbnail Menu 删除和修改基本标志 (第 54 页)。

注意

锁定的剪辑无法设置拍摄标记。

在慢速模式播放

在慢速模式中, 您可以通过慢速拨盘的转动速度来控制播放速度。播放速度范围是正常速度的 -1 至 $+1$ 倍。

如果要按慢速模式播放, 可以执行以下操作。

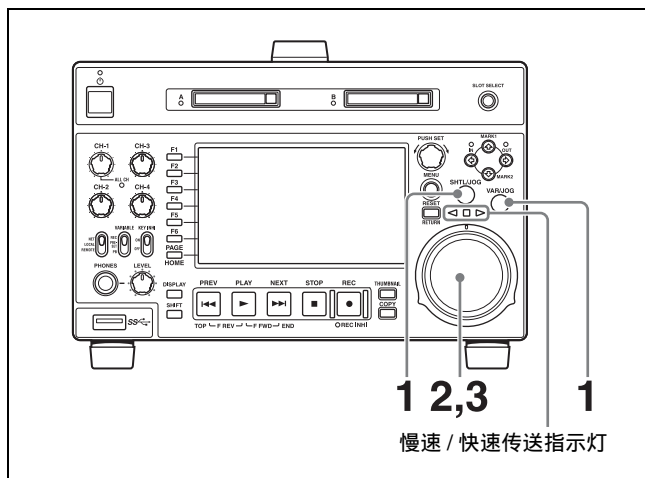

1 按一下 SHTL/JOG 键或 VAR/JOG 键, 将其打开。

2 按需要的方向转动慢速拨盘, 其速度对应于需要的播放速度。

开始按慢速模式播放。

慢速 / 快速传送指示灯点亮如下。

- \blacktriangleleft (绿色): 反向播放时点亮。
- \blacktriangleright (绿色): 正向播放时点亮。

3 要停止慢速模式的播放, 可以停止转动慢速拨盘。

当设置菜单项目 101 SELECTION FOR SEARCH DIAL ENABLE 设置为 “dial” (工厂预设值) 时, 您只要简单地转动慢速拨盘就可以开始慢速播放, 即使 SHTL/JOG 和 VAR/JOG 键未点亮。

在快速模式播放

在快速模式中, 您可以通过快速拨盘的转动角度来控制播放速度。播放速度范围为 ± 20 倍速或最大速度。

如果要按快速模式播放, 可以执行以下操作。

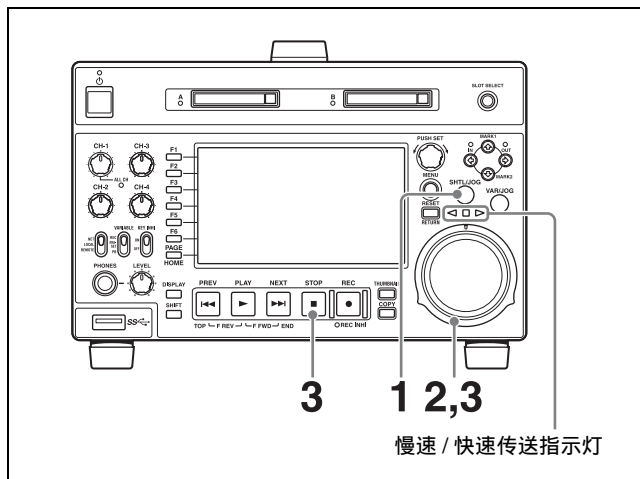

1 按一下 SHTL/JOG 键, 将其打开。

2 将快速拨盘转动到与需要播放速度对应的角度。

将开始按快速模式播放。

快速拨盘的中央位置有一个定位槽, 用于播放静止图象。

慢速 / 快速传送指示灯点亮如下。

- \blacktriangleleft (绿色): 反向播放时点亮。
- \blacktriangleright (绿色): 正向播放时点亮。
- \blacksquare (红色): 显示静止图象时点亮。

3 如果要停止快速模式的播放, 可以将快速拨盘返回到中央位置, 或者按一下 STOP 键。

当设置菜单项目 101 SELECTION FOR SEARCH DIAL ENABLE 设置为 “dial” (工厂预设值) 时, 您只要简单地转动快速拨盘就可以开始快速播放, 即使 SHTL/JOG 键未点亮。

注意

- 当设置菜单项目 101 SELECTION FOR SEARCH DIAL ENABLE 被设置为 “dial” 时, 在使用快速拨盘之后需要将其返回到中央位置。如果快速拨盘不在中央位置, 有时可能会因为震动而从其他操作启动此拨盘, 并开始按快速模式播放。
- 当您以快速模式播放没有 Proxy AV 数据的剪辑时, 输出视频和音频将被中断。

在正常速度播放和快速模式播放之间转换

将快速拨盘设置到与需要的快速播放速度对应的位置, 然后交替按 PLAY 和 SHTL/JOG 键可以在正常速度播放和快速播放之间切换。

在变速模式播放

在变速模式下, 您可以控制播放速度, 速度范围为正常速度的 -2 到 $+2$ 倍。

如果要按变速模式播放, 可以执行以下操作。

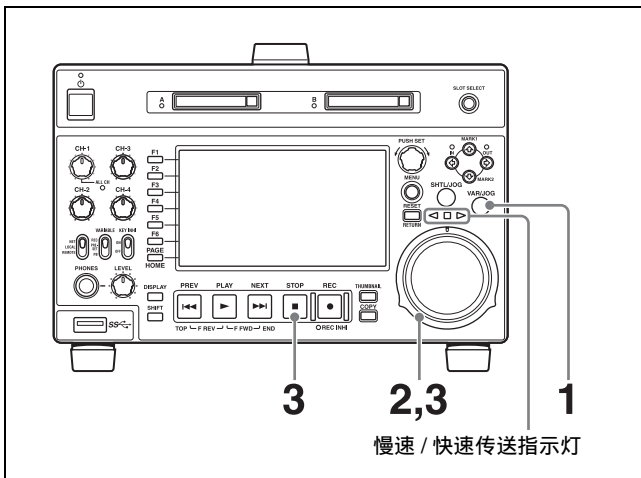

- 1 按一下 VAR/JOG 键，将其打开。
- 2 将快速拨盘转动到与需要播放速度对应的角度。
将开始按变速模式播放。
快速拨盘的中央位置有一个定位槽，用于播放静止图象。
慢速 / 快速传送指示灯点亮如下。
 - ◀ (绿色)：反向播放时点亮。
 - ▶ (绿色)：正向播放时点亮。
 - (红色)：显示静止图象时点亮。
- 3 如果要停止变速模式的播放，可以将快速拨盘返回到中央位置，或者按一下 STOP 键。

在正常速度播放和变速模式播放之间转换

将快速拨盘设置到与需要的变速播放速度对应的位置，然后交替按 PLAY 和 VAR/JOG 键可以在正常速度播放和变速模式播放之间切换。

使用缩略图进行播放操作

您可以用缩略图执行的播放操作包括剪辑搜索、显示剪辑信息、播放用创建的剪辑列表、以及锁定和删除剪辑。这样您可以在工作时检查实际视频。

有关缩略图的更多信息，请参见“剪辑操作”（第 54 页）。

复制

概述

本机可将剪辑、EDL 和文件复制到另一 SxS 存储卡或外部存储器，也可将外部存储器中保存的剪辑、EDL 和文件复制到 SxS 存储卡。

通过将 SxS 存储卡上的剪辑 /EDL 复制到另一 SxS 存储卡或外部存储器，您可重复使用 SxS 存储卡作为记录介质。此做法在使用 XDCAM/XDCAM EX 摄像机进行长时间拍摄时方便实用。

按如下复制 SxS 存储卡上的 MP4/MXF/AVI 剪辑。

MP4/AVI 剪辑：MP4 格式的剪辑会转换成 MXF 剪辑¹⁾并复制到本机管理的 MXF 剪辑记录区域。复制的剪辑可用作正常剪辑。

MXF 剪辑：MXF 格式的剪辑无需格式转换即可复制到本机管理的 MXF 剪辑记录区域。复制的剪辑可用作正常剪辑。

1) 视频和音频数据的质量不会降低。

有关操作详情，请参见下一部分“复制操作”。

限制

- 当您复制持续时间超过 6 小时的剪辑时，将以每 6 小时为分割点将该剪辑分成多个剪辑。
- 当您从 MP4 格式转换和复制到 MXF 格式时，基本标志被限制在每秒一个。
- 执行复制时，索引图像设置可能会朝前或朝后位移。
- 当复制 MXF 剪辑时，复制源剪辑的 UMID 数据保持不变。如果复制目的地介质包含与被选为复制源的剪辑具有相同 UMID 数据的剪辑，则无法复制所选的剪辑。请更改外部设备上的 UMID 数据，或通过网络传输复制源剪辑。当复制 MP4/AVI 剪辑时，会自动生成新的 UMID 数据并添加至复制源剪辑。因此，即使复制目的地存在与复制源剪辑具有相同 UMID 数据的剪辑，仍可进行复制。
- 满足下列条件的 MXF 剪辑和独立 AV 文件（没有元数据而仅由视频和音频数据组成的文件）不支持无缝播放和剪辑标志操作（添加、修改和删除）。
 - 包含 1000 或更多基本标志的剪辑
 - 包含 10804 或更多时间代码中断的剪辑
 - 带有尺寸大于 2 MB 的元数据文件 *M01.XML 的剪辑

复制操作

复制剪辑

在 **SxS** 存储卡之间复制

从 **SxS** 存储卡（插槽 A）复制到外部存储器

从外部存储器复制到 **SxS** 存储卡（插槽 A）

1 将 SxS 存储卡插入存储卡插槽中。

当装入两个 **SxS** 存储卡时

按下 SLOT SELECT 键在目标卡 (A/B) 之间进行切换。

注意

要在 SxS 存储卡和外部存储器之间复制，请选择插槽 A。

2 选择包含目标剪辑的介质，然后按下 THUMBNAIL 键。

出现剪辑列表屏幕。

更改显示缩略图的文件夹

按下功能键 (F3) 并选择要显示缩略图的文件夹。例如：要显示以 MPEG-4 AVC/H.264 格式记录的剪辑的缩略图，则按下功能键 (F3) 并选择 XDROOT。

3 执行下列操作之一选择要复制的剪辑。

- 转动 PUSH SET 旋钮。
- 按下箭头键。

要选择多个连续的剪辑

将光标移至您希望选择的剪辑开头或结尾，然后在按住 SHIFT 键的同时执行上述操作。

复制 SxS 存储卡上所有的剪辑时

转至步骤 4 而不执行剪辑选择操作。

复制部分剪辑

当您选择单个剪辑并按下箭头键在剪辑中设置 IN 和 OUT 点时，可复制由 IN 和 OUT 点所确定的部分。

有关如何设置 IN 和 OUT 点，请参见“复制指定的部分剪辑”（第 47 页）。

4 按一下 COPY 键。

出现 Clip Copy 屏幕。

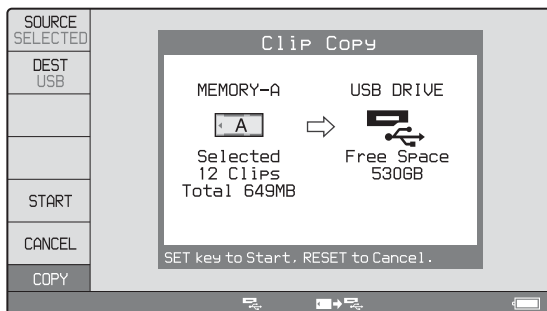

要更改复制源剪辑

按下 RETURN 键返回至剪辑列表屏幕，然后选择另一剪辑。

要取消复制操作

按下 CANCEL 功能键 (F6) 或 RESET 键。

5 按下 SOURCE 功能键 (F1) 并选择“SELECTED”、“ALL”或“PARTIAL”。

要复制步骤 3 中所选的剪辑：选择“SELECTED”。

复制 SxS 存储卡上所有的剪辑：选择“ALL”。

6 按一下 START 功能键 (F5)。

开始复制剪辑。

Clip Copy 屏幕中会显示复制进度，且状态显示区域中的复制图标点亮。

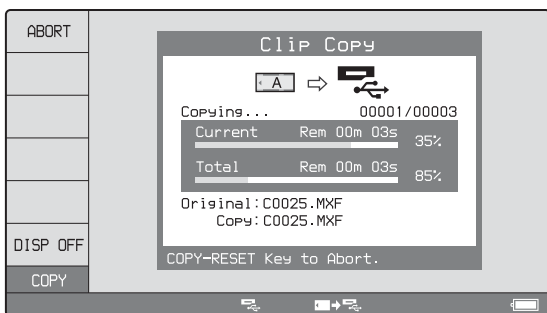

要退出复制操作

按下 ABORT 功能键 (F1)，然后按下 YES (F5) 键。

已传输至目的地介质的数据会保留在该介质上。

如果成功完成复制操作，则会出现消息“Copy was Successful.”。

7 按一下 OK 功能键 (F5)。

Clip Copy 屏幕会消失，您将返回至初始屏幕。

复制 EDL 文件

类似于剪辑复制操作，也可进行 EDL 复制。但是，必需事先对该 EDL 所牵连的所有剪辑进行备份。因此，在“复制剪辑”（第 46 页）步骤的步骤 3 中自动选择“ALL”。

复制指定的部分剪辑

当您在剪辑中设置 IN 和 OUT 点时，仅可复制由 IN 和 OUT 点所确定的部分。

- 1 在视频监视器屏幕，将剪辑定位至您希望设置 IN 点的帧。
- 2 在按住 ◀/IN 键的同时按下 PUSH SET 旋钮。

显示器的右下角会出现 IN/OUT 设置窗口。
IN/OUT 设置窗口中显示 IN 点时间代码，且 IN 指示灯点亮。

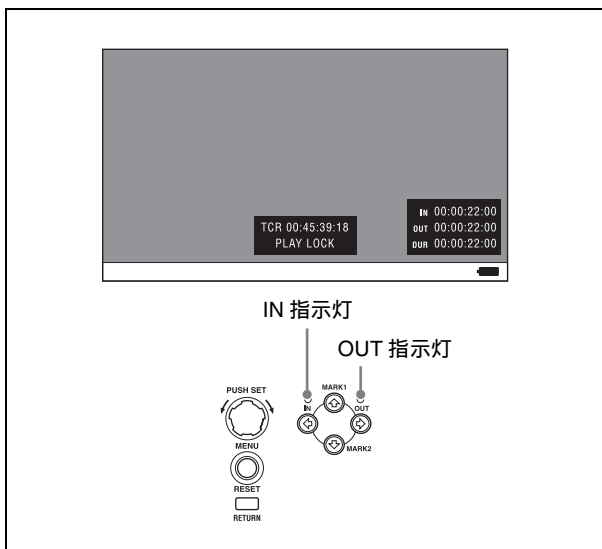

- 3 定位至您希望设置 OUT 点的帧。
- 4 在按住 ▶/OUT 键的同时按下 PUSH SET 旋钮。
显示器的右下角会出现 IN/OUT 设置窗口。
IN/OUT 设置窗口中显示 OUT 点时间代码和播放时间 (DUR)，且 OUT 指示灯点亮。
- 5 执行“复制剪辑”（第 46 页）步骤中的步骤 4 和后续步骤。

检查已设置 IN 和 OUT 点的剪辑

- 1 按下 ◀/IN 或 ▶/OUT 键。
显示器的右下方会出现 IN/OUT 设置窗口。
- 2 按一下 NEXT 或 PREV 键。
本机定位至已设置 IN（或 OUT）点的帧。

删除 IN/OUT 点

- 1 按下 ◀/IN 键（或 ▶/OUT 键）。
显示器的右下角出现 IN/OUT 设置窗口。
- 2 按一下 RESET 键。
IN（或 OUT）指示灯熄灭。

注意

执行下列任一操作会自动删除 IN/OUT 点。

- 改变介质选择。
- 取出介质。
- 删除已设置 IN/OUT 点的剪辑。
- 格式化介质。

概述

使用剪辑列表屏幕搜索场景、播放搜索到的场景、选择要复制的剪辑以及执行其他剪辑相关操作。

您可在剪辑列表屏幕的详情视图和缩略图视图之间进行切换。

在显示屏幕间切换

要在基本操作屏幕、视频监视器屏幕和剪辑列表屏幕（缩略图画面和详情画面）之间进行切换，请按下 THUMBNAIL 键 **(1)** 或 DISPLAY 键 **(2)**。

屏幕变化会如下图所示。

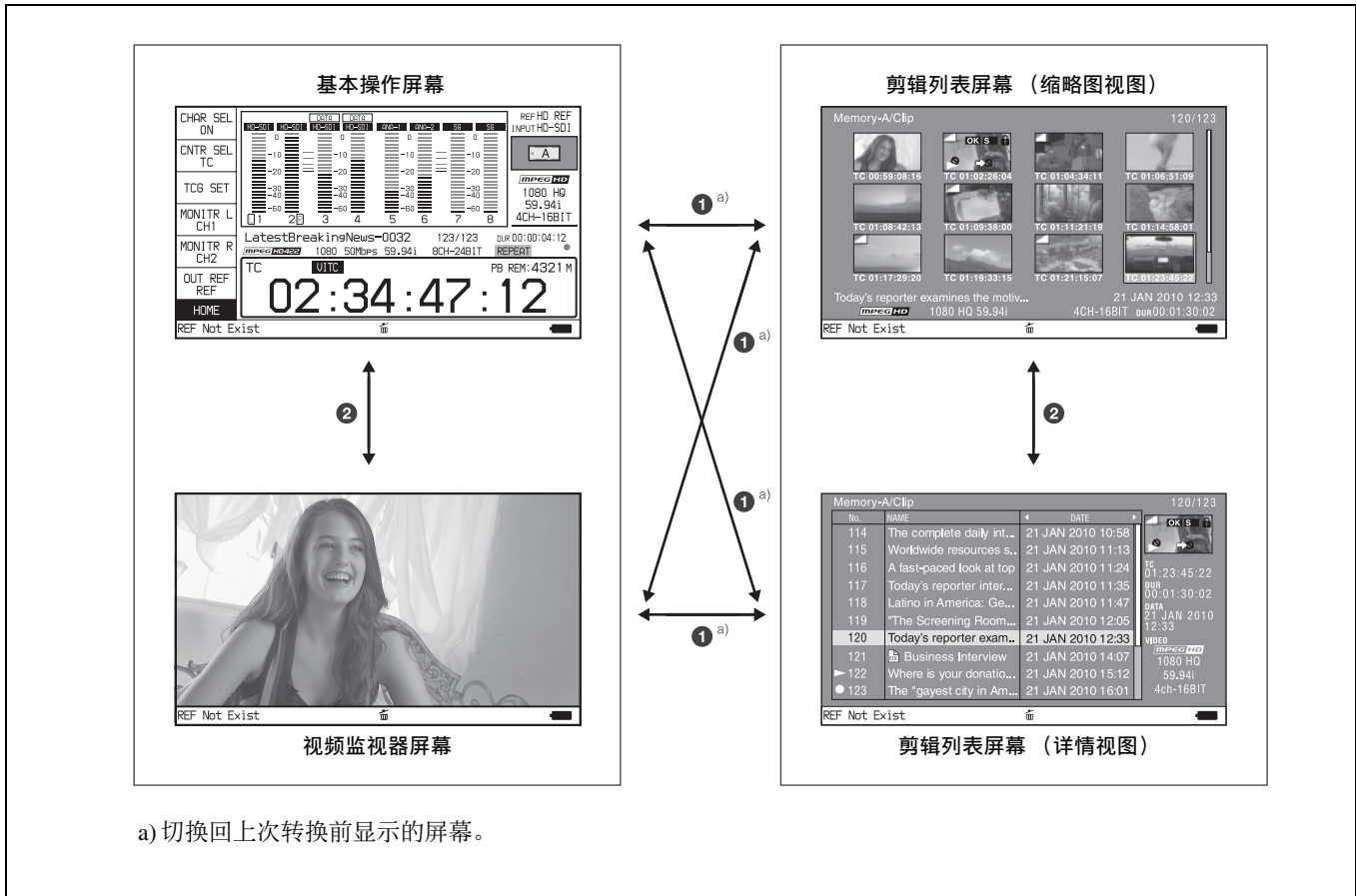

剪辑列表屏幕中的信息和控制

缩略图视图

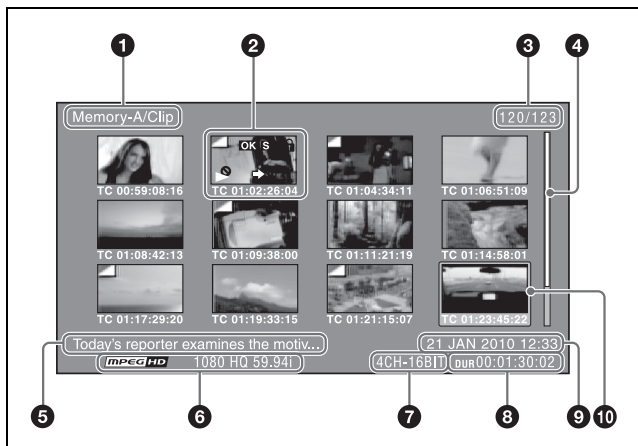

1 剪辑存储位置

以“记录介质 / 文件夹”的格式显示当前所显示剪辑和 EDL 的存储位置。在本机上，会出现以下指示。

Memory-A/Clip: 插槽 A 中 SxS 存储卡上的剪辑文件夹

Memory-B/Clip: 插槽 B 中 SxS 存储卡上的剪辑文件夹

2 缩略图

剪辑缩略图或 EDL 图标。

可在相同的剪辑列表屏幕中显示剪辑缩略图和 EDL 图标，但首先显示剪辑缩略图。

有关详情，请参见“缩略图显示项目”（第 50 页）。

3 剪辑编号 / 剪辑总数

显示所选介质中的剪辑（包括 EDL）总数，以及选定剪辑（或 EDL）的编号。

4 滚动条

当缩略图显示区域无法显示所有的缩略图时，滑动条的位置表示当前显示剪辑的相对位置，滑动条的长度表示当前显示剪辑在所有剪辑内的相对长度。

5 剪辑名称

显示所选剪辑（或 EDL）的名称。

当选择多个剪辑时，显示首个剪辑或最近选择剪辑的名称。

可以欧洲语言（英语、法语、德语、意大利语等）、日语、韩语和中文（简体和繁体）显示剪辑名称。

注意

- 无法正确显示的字符均以 ■ 表示。
- 不会完整显示过长的剪辑名称。要检查名称的完整字符串，请访问 Clip Properties 屏幕（请参见第 50 页）。

6 视频格式

所选剪辑的视频格式显示为以下项目的组合。

- 视频格式标志
- 系统线数量和记录质量
- 系统频率

7 音频格式

所选剪辑的音频格式显示为以下项目的组合。

- 音频通道数
- 量化比特率

8 播放时间

显示选定剪辑的播放时间（记录时间）。当选择多个剪辑时，显示所选剪辑的总记录时间。

9 剪辑日期和时间

显示选定剪辑的拍摄和记录的日期和时间。

10 选择帧

指示已选择的剪辑。要选择另一个剪辑，请移动帧（请参见第 54 页）。当选择了多个剪辑时，出现多个选择帧（请参见第 54 页）。

详情视图

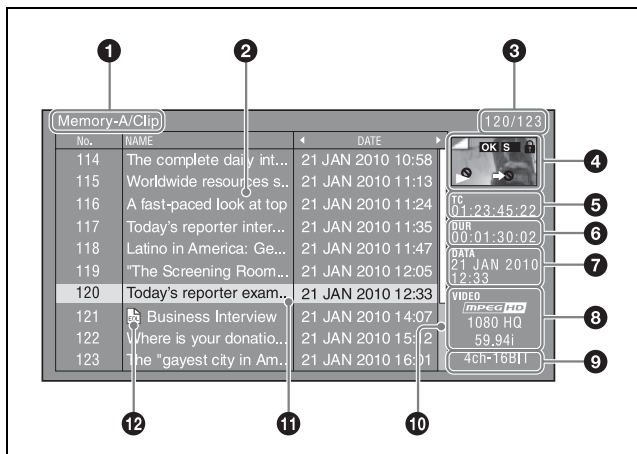

有关下列项目的详情，请参见“缩略图视图”（第 49 页）。

- 剪辑存储位置
- 剪辑编号 / 剪辑总数
- 播放时间
- 剪辑日期和时间
- 视频格式
- 音频格式
- 选择帧

2 详情显示区域

显示所选介质上的剪辑和 EDL 详情列表。此列表由下列栏目组成。

- No.（行号）
- NAME（剪辑名称）
- DATE（剪辑日期和时间）

• DURATION (记录时间)

④ 缩略图

显示所选剪辑的缩略图 (或选择 EDL 时的 EDL 图标)。

有关详情, 请参见“缩略图显示项目”(第 50 页)。

⑤ 时间代码

显示所选剪辑的开始时间代码。

⑩ 滚动条

当详情显示区域无法显示所有的剪辑时, 滑动条的位置表示当前显示剪辑的相对位置, 滑动条的长度表示当前显示剪辑在所有剪辑内的相对长度。

⑪ EDL 标记

当项目为 EDL 时出现标记 。

Clip Properties (剪辑属性) 屏幕

当您选择剪辑并按下 CLIP PROPERTY 功能键 (F2) 时, 会显示屏幕以显示所选剪辑的属性。

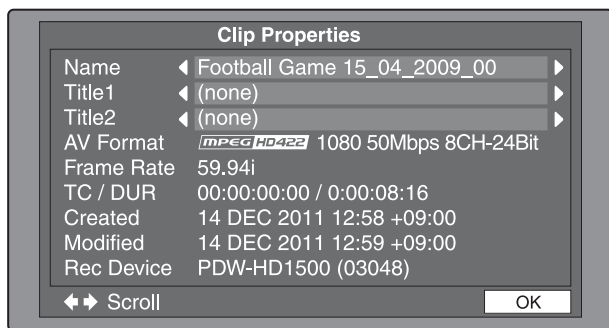

Name: 剪辑名称¹⁾

Title1: 标题 1

Title2: 标题 2¹⁾

AV Format: 记录格式

Frame Rate: 剪辑拍摄时的帧速率。对于使用慢 & 快动作拍摄的剪辑, 显示 PB (播放) / Capture (拍摄) 帧速率。

TC/DUR: 第一帧的时间代码 / 记录时间

Created: 创建的日期和时间

Modified: 最近修改的日期和时间

Rec Device: 创建剪辑的设备名称 (产品编号)

1) 请参见“缩略图视图”中的“剪辑名称”(第 49 页)。

Clip Properties 屏幕甚至显示极长剪辑名称或标题的完整字符串。

滚动显示字符串的隐藏部分

当一个项目显示有 ◀ 或 ▶ 标记时, 您可以按下左箭头或右箭头键滚动显示 (每按一下滚动一个字符)。上接头和下箭头键可滚动显示字符串的开头和末尾部分。

当存在任何隐藏的字符串时, 屏幕左下方“Scroll”指示的左右会显示箭头。

缩略图显示项目

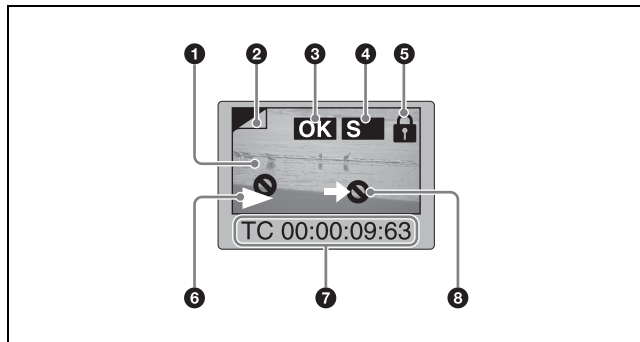

注意

对于 EDL 图标仅显示 ⑥ 和 ⑧。

① 索引图像

显示一幅图像代替剪辑的内容。通常, 索引图像为剪辑中的第一帧, 但您可将其改为剪辑中的任意帧以获得不同的索引图像。

有关索引图像帧的更改方法, 请参见“设置索引图像帧”(第 56 页)。

② 索引图像改变标记

此标记 (类似您要记住的页面的折角) 在索引图像已经被更改为除剪辑的第一帧以外的任意帧时出现。

注意

当您定位剪辑时, 本机通常定位第一帧, 即使索引图像已经被更改为不同的帧。

③ 剪辑标志图标

在剪辑中设置有剪辑标志 (OK/NG/KP(KEEP)) 时显示相应的图标 (请参见第 55 页)。

④ S 标志

在剪辑内已设置了拍摄标志或其他基本标志时, 此标志出现。

⑤ 锁定图标

此图标在剪辑被锁定 (保护) 时出现 (请参见第 55 页)。当此标记显示时, 无法删除剪辑也无法更改它们的剪辑信息。

⑥ 无法播放图标 / 复制播放图标

出现无法播放图标 (⏸) 表示无法播放剪辑 (或 EDL), 例如因为系统频率设置与本机的当前设置不同。

出现复制播放图标 (⏮) 表示无法直接播放剪辑, 但可进行复制播放。

⑦ 剪辑信息

显示用 Clip F Menu 内的 CLP INFO 项目选择的剪辑信息 (请参见第 52 页)。出厂默认选择是第一帧的时间代码。

8 “无法复制”图标

您无法复制标有此图标的剪辑（或 EDL）。

扩展缩略图屏幕

本屏幕显示所选剪辑或 EDL 的等尺寸分段缩略图。

有关如何显示扩展缩略图屏幕，请参见“要在扩展缩略图屏幕中搜索剪辑”（第 54 页）。

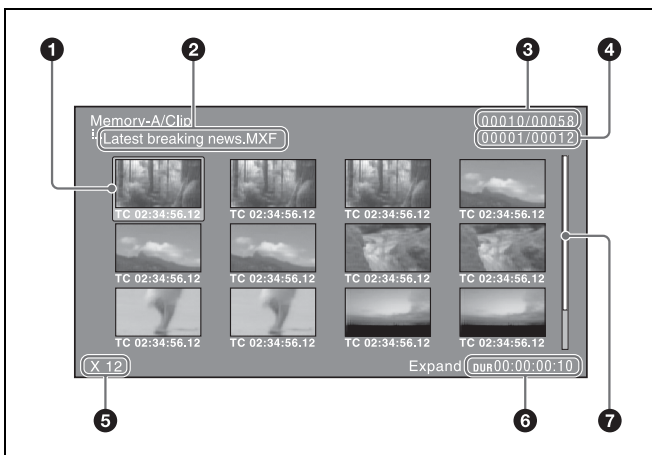

1 选择帧

指示已选择的缩略图。要选择另一个缩略图，请移动帧（请参见第 54 页）。

2 剪辑名称

显示当前扩展缩略图屏幕中所显示剪辑的名称。

3 剪辑编号 / 剪辑总数

显示已分段剪辑的缩略图总数和当前所选缩略图的编号。

4 缩略图编号 / 缩略图总数

显示所选缩略图的编号和扩展缩略图总数。

5 分段次数

显示为显示扩展缩略图对所选剪辑进行分段的次数。

6 播放时间

显示从所选缩略图至下一缩略图的时间。

7 滚动条

请参见“缩略图视图”中“滚动条”的说明（第 49 页）。

章节缩略图屏幕

章节为剪辑或 EDL 子剪辑中所记录的拍摄标志、Rec Start 标志和其他基本标志之间的部分。此屏幕允许您显示所选剪辑或 EDL 中章节的缩略图。

有关如何显示章节缩略图屏幕，请参见“要在章节缩略图屏幕中搜索剪辑”（第 54 页）。

Rec Start 基本标志在记录的开始自动设置，但是拍摄标志可以在记录或播放过程中设置在任何一个场景上。

有关拍摄标志设置的详情，请参见第 41 页和第 43 页。

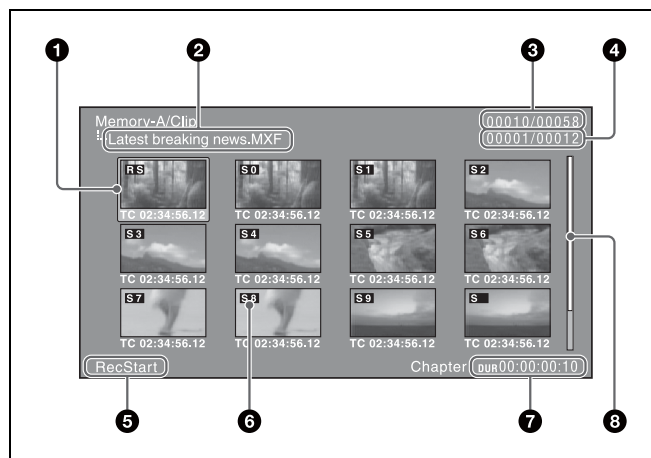

1 选择帧

指示已选择的缩略图。要选择另一个缩略图，请移动帧（请参见第 54 页）。当选择了多个缩略图时，出现多个选择帧（请参见第 54 页）。

2 剪辑名称

显示当前章节缩略图屏幕中所显示剪辑的名称。

3 剪辑编号 / 剪辑总数

显示所选介质上的剪辑总数和当前所显示章节缩略图的剪辑编号。

4 章节编号 / 总章节数

显示章节总数和所选章节的编号。

5 基本标志指示

显示所选章节上所设基本标志的类型。

6 S0 到 S9/RS/S 标志

缩略图上的“S0”到“S9”和“RS”标志表示该帧设有 Shot Mark1 到 Shot Mark9 和 Rec Start 基本标志。“S”标志表示该帧设有拍摄标志和 Rec Start 基本标志除外的基本标志。EDL 子剪辑缩略图上不显示此类标志。

7 播放时间

显示从选定章节的第一帧到下一章的第一帧的时间。

8 滚动条

请参见“缩略图视图”中“滚动条”的说明（第 49 页）。

Clip Menu

Clip Menu 提供下列命令进行剪辑操作。
括号 () 中显示的快捷键能使您直接打开菜单项目。
例如 “+” 表示组合。“SHIFT + STOP” 表示在按住 SHIFT 键的同时按下 STOP 键。

项目	子项目	功能
Delete Clips (SHIFT + RESET)	Delete Selected Clips	删除所选的剪辑。
	Delete All Clips	删除所选介质上的所有剪辑。
Lock Unlock Clips (SHIFT + STOP)	Lock Selected Clips	锁定所选的剪辑。
	Lock All Clips	锁定所选介质上的所有剪辑。
	Unlock Selected Clips	解锁所选的剪辑。
	Unlock All Clips	解锁所选介质上的所有剪辑。
Set Clip Flag	OK	在所选剪辑中设置 OK 标志。
	NG	在所选剪辑中设置 NG 标志。
	KP(KEEP)	在所选剪辑中设置 KEEP 标志。
	none	清除所选剪辑中设置的剪辑标志。
Format Media (UDF)	—	以 UDF 格式对 SxS 存储卡进行格式化 (初始化)。
Format Media (exFAT)	—	以 exFAT 格式对 SxS 存储卡 / 外部存储器进行格式化 (初始化)。 注意 当对外部存储器进行格式化时, 须安装 USB 驱动器, 使其能被本机识别 (请参见第 38 页)。
Update/Restoring Media	—	重建 SxS 存储卡管理数据。
Media Properties	—	显示有关所选介质的信息。
设置	Select Clip Language	选择剪辑名称显示语言。 • 字母表 • 韩语 • 简体中文 • 繁体中文 • 日语
	Select Alarm Language	选择报警显示语言。 • 英语 • 日语

显示 Clip Menu

在显示剪辑列表屏幕 (缩略图视图或详情视图) 的情况下按下 MENU 键。
要返回初始屏幕, 请再按 MENU 键。

Clip Menu 操作

要向上或向下移动焦点杠: 按下 ▲/MARK1 或 ▼/MARK2 键, 或者转动 PUSH SET 旋钮。
要从一个菜单层移动到下一个更低的菜单层: 按下 ➡/OUT 键或 PUSH SET 旋钮。
要从一个菜单层移动到下一个更高的菜单层: 按下 ⬅/IN 键或 RETURN 键。
要执行命令: 按下 PUSH SET 旋钮。

Clip F Menu

剪辑列表屏幕提供可通过功能键直接访问的 Clip F Menu。
以下为 Clip F Menu 命令的列表。加下划线的设置是工厂预设值。

项目	功能
F1: CLP INFO ^{a)}	选择要在缩略图底部显示的信息。 DATE: 创建的日期和时间, 或最近修改的日期和时间。 TC: 第一帧的时间代码 DURATION: 播放时间 SQ NO.: 缩略图的顺序号码
F2: CLIP PROPERTY	显示 Clip Properties (剪辑属性) 屏幕 (请参见第 50 页)。
F5: CHAPTER	显示章节缩略图屏幕 (请参见第 51 页)。
F6: EXPAND	显示扩展缩略图屏幕。

a) 当剪辑列表屏幕处于详情视图时不会出现。

CLIP 页

项目	功能
F1: CLP INFO ^{a)}	选择要在缩略图底部显示的信息。 DATE: 创建的日期和时间, 或最近修改的日期和时间。 TC: 第一帧的时间代码 DURATION: 播放时间 SQ NO.: 缩略图的顺序号码
F2: CLIP PROPERTY	显示 Clip Properties (剪辑属性) 屏幕 (请参见第 50 页)。
F3: FOLDER	在本机已连接外部存储器的情况下安装 USB 驱动器后, 请在 USB 驱动器中选择您希望在剪辑列表屏幕中显示的文件夹。

项目	功能
F4: CREATE USB FLDR	<p>将外部存储器连接到本机后安装好 USB 驱动器时，在 USB 驱动器中创建一个复制目标文件夹，以便将 SxS 存储卡上的剪辑复制到外部存储器。（剪辑的拍摄日期将自动成为复制目标文件夹的名称。）</p> <p>注意 如果 USB 驱动器处于写保护状态，则无法执行此操作。</p> <p>有关使 USB 驱动器允许写入的操作，请参见您所使用外部存储器的说明书。</p>
F5: CHAPTER	显示章节缩略图屏幕（请参见第 51 页）。
F6: EXPAND	显示扩展缩略图屏幕。

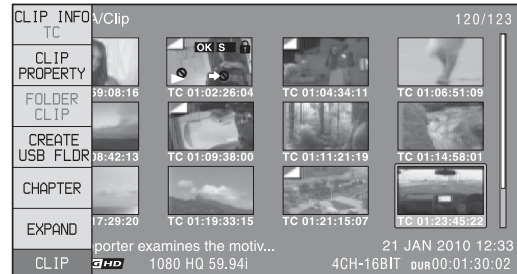

a) 当剪辑列表屏幕处于详情视图时不会出现。

P1 EDL 页

括号 () 表示可直接访问菜单项目的快捷键。

项目	功能
F1: SET CURT.EDL	设置当前 EDL。
F2: RELEASE CURT.EDL	解除当前 EDL。
F3: CREATE NEW EDL (SHIFT + PUSH SET knob)	创建一个新 EDL。
F4: ADD TO CURT.EDL	将子剪辑添加至当前 EDL。
F6: GOTO CURT.EDL	参看当前 EDL。

EDL 编辑命令的快捷键

如果在剪辑列表显示屏幕上选择子剪辑，则可通过按下并按住 SHIFT 键再按下 PUSH SET 旋钮来调用 F3: CREATE NEW EDL 命令。

有关创建 EDL 的步骤，请参见“创建和编辑 EDL”（第 57 页）。

P2 OTHER 页

项目	功能
F1: USB DRV	<p>将外部存储器连接至本机时，执行 USB 驱动器安装或卸载。</p> <p>ON: USB 驱动器已安装。</p> <p>OFF: USB 驱动器未安装。</p>
F2: SELECT FOLDER	在本机已连接外部存储器的情况下安装 USB 驱动器后，显示 USB 驱动器中现有文件夹的列表。

显示 Clip F Menu

在显示剪辑列表屏幕（缩略图视图或详情视图）的情况下按下 PAGE/HOME 键或功能键（F1 至 F6）。

要显示不同的页面

每按一下 PAGE/HOME 键依次显示下一个功能菜单页：CLIP → P1 → P2 → CLIP...

剪辑操作

选择剪辑

用选择帧（请参见第 49 页）来选择剪辑。

要移动选择帧

执行以下步骤之一。

- 转动 PUSH SET 旋钮。
- 按下箭头键。
- 转动快速 / 慢速拨盘。（所选的帧在快速模式中高速移动而在慢速模式中低速移动。）

跳转至第一个剪辑

按住 SHIFT 键的同时按下 PREV 键。

跳转至最后一个剪辑

按住 SHIFT 键的同时按下 NEXT 键。

要进行连续的剪辑选择

将选择帧移动到您要选择的第一个剪辑。然后，在按住 SHIFT 键的同时转动 PUSH SET 旋钮。

要取消连续选择，移动选择帧时不要按住 SHIFT 键。

用缩略图搜索

您可使剪辑列表屏幕进入缩略图画面（请参见第 49 页）以在查看缩略图时搜索想要的剪辑。

要在查看剪辑名称时搜索剪辑，请按下 DISPLAY 键切换至详情视图（请参见第 49 页）。

要在扩展缩略图屏幕中搜索剪辑

扩展功能允许您将剪辑列表屏幕中所选的剪辑分成等尺寸的分段，并显示这些分段的缩略图列表。此方法能快速有效地查看所选的剪辑及搜索目标场景。您可指定 12、144 或 1728 个分段。



1 在剪辑缩略图屏幕中，选择包含您想要查找的场景的剪辑缩略图。

2 按下 EXPAND 功能键 (F6)。

所选的剪辑被分成 12 段，并将各分段的第一帧作为缩略图在扩展缩略图屏幕（请参见第 51 页）中显示为列表。

3 选择您希望进一步扩展的缩略图。

4 按需要重复步骤 **2** 和 **3** 最多 2 次。

注意

如果分段后各分段的播放时间短于一帧，则所显示的扩展缩略图屏幕中各分段按播放时间为一帧进行分段。此时，不会显示这类表示进一步扩展的扩展缩略图屏幕。

例如，当您按下 EXPAND 功能键 (F6) 两次将一个 100 帧剪辑分为 100 段，并显示各分段播放时间为一帧的扩展缩略图屏幕。第三次按下 EXPAND 功能键 (F6)，不会显示表示进一步扩展的扩展缩略图屏幕。

要返回至前一扩展等级

在按住 SHIFT 键的同时按下 EXPAND 功能键 (F6)。

要显示前一或下一剪辑的扩展缩略图屏幕

在扩展缩略图屏幕仍然激活的情况下，按下 PREV 键或 NEXT 键。

出现扩展缩略图屏幕，显示前一或下一剪辑分段所得 12 个等分段的缩略图。

要在章节缩略图屏幕中搜索剪辑

此功能可让您显示一个剪辑内的章节缩略图。

有关缩略图视图详情，请参见第 49 页。

有关章节缩略图屏幕详情，请参见第 51 页。

1 在剪辑缩略图屏幕中，选择设置有章节的剪辑缩略图或 EDL 图标。

在设置有章节的剪辑缩略图上会出现 S 标志（请参见第 50 页）。（EDL 图标上不会显示 S 标志。）

2 按下 PAGE/HOME 键以显示功能键，然后按下 CHAPTER 功能键 (F5)。

出现章节缩略图屏幕（请参见第 51 页），且显示设置章节的帧的缩略图。

缩略图上的“S0”到“S9”和“RS”标志表示该帧设有 Shot Mark0 到 Shot Mark9 和 Rec Start 基本标志。缩略图上的“S”标志表示该帧设有拍摄标志和 Rec Start 基本标志除外的基本标志。

EDL 子剪辑缩略图上不显示此类标志。

要删除章节位置处的拍摄标志

您可以删除章节缩略图屏幕中的章节位置处的拍摄标志（Shot Mark0 到 Shot Mark9）。（无法删除 Rec Start 基本标志。）

1 在章节缩略图屏幕中，选择您希望删除拍摄标志的帧的缩略图。

- 2 按下 PAGE/HOME 键以显示功能键，然后按下 REMOVE 功能键 (F4)。

出现一个询问您是否确实要删除此拍摄标志的消息。

- 3 选择“OK”删除标志，或“Cancel”取消删除，然后按下 PUSH SET 旋钮。

要显示前一或下一剪辑的章节缩略图屏幕

在章节缩略图屏幕仍然激活的情况下，按下 PREV 键或 NEXT 键。

通过缩略图搜索播放剪辑

在用前一章节“用缩略图搜索”（第 54 页）内说明的方法之一找到剪辑后，您可以定位和播放找到的剪辑。

定位剪辑

选择您找到的剪辑，然后按下 PUSH SET 旋钮。

播放剪辑

选择您找到的剪辑，然后按下 PLAY 键。

设置剪辑标志

您可以为所选剪辑设置三种剪辑标志（OK/NG/KP(KEEP)）。在您记录的每个剪辑内设置这些标志可使编辑人员和其他成员方便地找到并选择他们需要的剪辑。

- 1 在剪辑列表屏幕中，选择您希望设置标志的剪辑（可以选择多个）。
- 2 显示 Clip Menu。
- 3 选择 Set Clip Flag。

出现 Set Clip Flag 屏幕。
在此屏幕中，在一个或多个当前所选剪辑中设置的各标志的名称前会出现 ■ 标志。

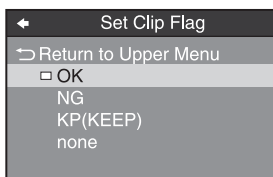

- 4 选择您要设置的剪辑标志（OK/NG/KP(KEEP)），然后按下 PUSH SET 旋钮。

为全部所选剪辑设置剪辑标志，且在缩略图上出现剪辑标志图标（请参见第 50 页）。

清除剪辑标志

执行步骤 1 到 3，选择已设置有标志的剪辑，然后在步骤 4 中选择“none”。

锁定（写保护）剪辑

在剪辑列表屏幕中，可以锁定选择的剪辑使其不能被删除或改变。

锁定可防止在剪辑上进行下列操作。

- 删除
- 更改索引图像
- 添加并删除拍摄标记
- 设置和清除剪辑标志

注意

- 格式化介质时，锁定剪辑和其它剪辑一起被删除。
- 介质处于写保护状态时，无法锁定或解锁剪辑。

锁定剪辑

- 1 在剪辑列表屏幕中，选择您希望锁定的剪辑（可以选择多个）。

如果您要锁定所有剪辑，则无需此步。

- 2 显示 Clip Menu。

- 3 选择 Lock Unlock Clips。

出现 Lock Unlock Clips 屏幕。

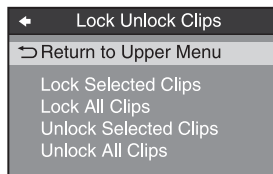

- 4 选择 Lock Selected Clips 或 Lock All Clips，然后按下 PUSH SET 旋钮。

在步骤 1 中所选的剪辑或所有剪辑即被锁定。
锁定图标（请参见第 50 页）出现在已锁定的剪辑的缩略图上。

提示

在步骤 1 中，您可以通过在按住 SHIFT 键的同时按 STOP 键来锁定所选的剪辑。

解锁剪辑

- 1 执行前一节的步骤 1 至 3。

- 2 选择 Unlock Selected Clips 或 Unlock All Clips，然后按下 PUSH SET 旋钮。

3 选择“OK”，然后按下 PUSH SET 旋钮。

提示

当您在剪辑列表屏幕中选择想要解锁的剪辑然后在按住 SHIFT 键的同时按下 STOP 键时，会出现对话框询问您是否确定解锁。当您选择“OK”并按下 PUSH SET 旋钮时，解锁所选的剪辑。（要取消解锁，请选择“CANCEL”并按下 PUSH SET 旋钮。）

删除剪辑

注意

- 介质处于写保护状态时，无法删除剪辑。
- 锁定的剪辑不能被删除。

1 在剪辑列表屏幕中，选择您希望删除的剪辑（可以选择多个）。

如果您要锁定所有剪辑，则无需此步。

2 显示 Clip Menu。

3 选择 Delete Clips。

出现 Delete Clips 屏幕。

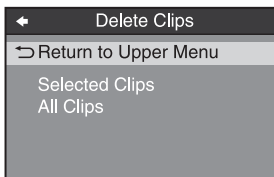

4 选择 Delete Selected Clips 或 Delete All Clips，然后按下 PUSH SET 旋钮。

5 选择“OK”，然后按下 PUSH SET 旋钮。

在步骤 1 中所选的剪辑或所有剪辑即被删除。

提示

通过在步骤 1 中按住 SHIFT 键的同时按下 RESET 键并执行步骤 5，可简单且方便地删除所选的剪辑。

复制剪辑

有关操作详情，请参见“复制操作”（第 46 页）。

设置索引图像帧

剪辑缩略图屏幕将缩略图显示为剪辑的索引图像。通常，索引图像为剪辑中的第一帧，但您可将其改为剪辑中的任意帧以获得不同的索引图像。

注意

您无法设置 EDL 的索引图像。

1 在基本操作屏幕或视频监视器屏幕中，播放您希望设置索引图像帧的剪辑。

2 定位于想要用作索引图像帧的帧时，按下 STOP 键以获得静止帧显示。

3 显示功能菜单的 P5 OTHER 页，并按下 INDEX 功能键 (F1)。

出现确认框询问您是否将静止图像的帧设为索引图像帧。

4 要将当前帧设为索引图像帧，请选择“OK”并按下 PUSH SET 旋钮。

要将另一帧设为索引图像帧

选择“CANCEL”并按下 PUSH SET 旋钮，关闭确认框。从步骤 1 重新开始。

当您将显示切换为剪辑列表屏幕时，新设置的索引图像会显示为缩略图。

EDL 编辑

什么是 EDL 编辑?

您可以通过 EDL 编辑功能从介质上记录的内容中选择内容（剪辑）或者执行剪辑操作。只能在本机上操作才可执行此功能。

- EDL 编辑是在现场或其它离线环境下执行剪辑操作的一种非常方便的方式。
- 在 EDL 编辑中您可以创建 EDL（编辑列表）。由于数据本身不受影响，您可以重复任意次。
- 您可以播放在本机上创建的编辑列表。
- 使用 EDL 编辑功能，您可使用本机轻易执行各种功能，如添加整个剪辑、添加部分剪辑和删除子剪辑。
- 不支持改变子剪辑的顺序和修改 IN/OUT 点。
- 可以在 XPRI 及其他全功能非线性编辑系统上使用 EDL（编辑列表）。

剪辑

在设备中管理本机记录的内容时，我们将这些内容称为“剪辑”。剪辑包含从记录开始点至记录终止点的内容。

剪辑的编号以 C 开头，如 C0001。

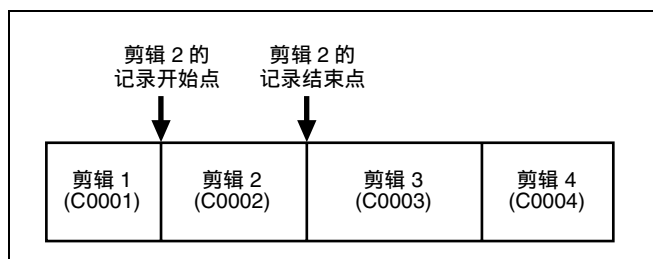

EDL

您可以使用 EDL 编辑功能从储存在介质上的剪辑中选择剪辑，并创建一个被称为“EDL”的剪辑列表。EDL 的编号以 E 开头，如 E0001。SxS 存储卡上进行上最多可以保存 99 个剪辑列表。

子剪辑（EDL 中的剪辑）

被添加到 EDL 中的剪辑（或剪辑的部分）被称为“子剪辑”。子剪辑是在原始剪辑中指定范围的虚拟编辑数据。您可以使用它们而不需要修改原始数据。下图显示剪辑和子剪辑之间的关系。

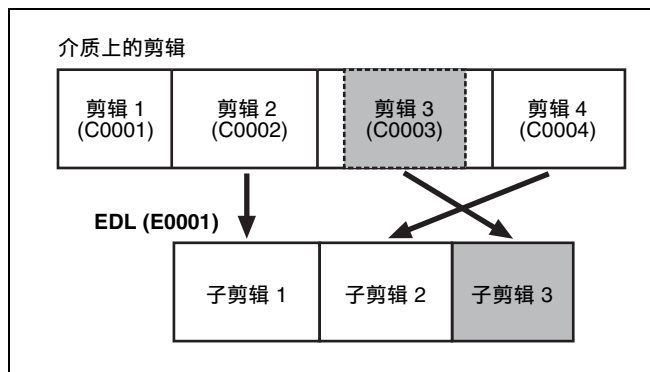

在以上例子中，整个剪辑 2 被作为子剪辑 1 添加，整个剪辑 4 被作为子剪辑 2 添加。子剪辑 3 是剪辑 3 的一部分。因此，当播放 EDL E0001 时，播放剪辑 2 之后是剪辑 4，再播放剪辑 3 中显示为灰色的部分。

EDL 编辑（当前 EDL）

要编辑介质上的 EDL，您必须首先选择用于编辑的目标 EDL。可选择现有的 EDL 和新建的 EDL。用于编辑的目标 EDL 被称为“当前 EDL”。

当创建和修改 EDL 后，会将其自动保存到介质上。当选择当前 EDL 时，剪辑列表显示的状态指示区灯域中会显示当前 EDL 图标。

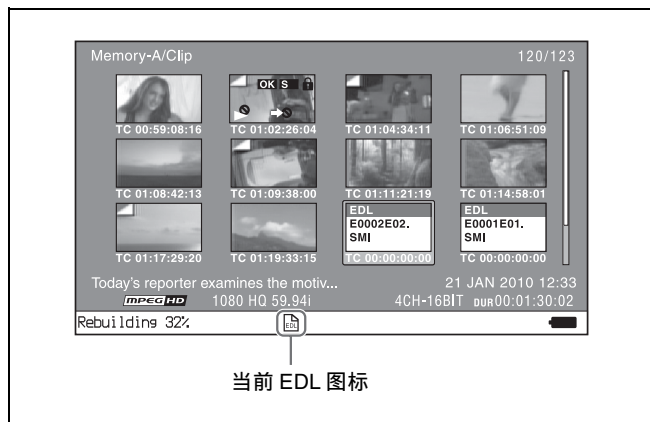

EDL 播放

剪辑和 EDL 一同保存在介质上。要播放 EDL，将介质插入本机，载入您要播放的 EDL，然后按 PLAY 键。按照 EDL 中的数据播放剪辑。

创建和编辑 EDL

下表列出了使用 EDL 编辑功能创建与编辑 EDL 的步骤。要创建 EDL，您始终需要执行粗实线中的步骤。其他步骤可根据需要执行。

1	创建 EDL: 使用 CREATE NEW EDL 命令创建包含所选剪辑的 EDL。
2	添加子剪辑: 使用 ADD TO CURT.EDL 命令将您希望使用的剪辑添加至 EDL。您可将最多 300 个子剪辑添加至一个 EDL 中。
3	删除子剪辑: 使用 REMOVE 命令从 EDL 中删除指定的子剪辑。
4	播放 EDL: 使用 PLAY 键及其他播放控制键播放当前 EDL 并检查其内容。

创建 EDL

您可在剪辑列表屏幕上选择多个剪辑并创建新的 EDL。您也可通过在视频监视器屏幕上分配 IN 点 / OUT 点来创建新的 EDL。

在剪辑列表屏幕中创建 EDL

有关屏幕操作的详情，请参见第 48 页。

- 在剪辑列表屏幕中，选择您希望作为子剪辑的剪辑（可以选择多个）。
- 按下并按住 SHIFT 键，然后按下 PUSH SET 旋钮或显示 Clip F 菜单的 P1 EDL 页并按下 CREATE NEW EDL 键 (F3)。

开始创建 EDL。
当创建完成时，会出现所创建 EDL 的名称。创建的 EDL 变为当前 EDL。
- 选择“OK”，然后按下 PUSH SET 旋钮。

在视频监视器屏幕中创建 EDL

在视频监视器屏幕上检查视频的时候，您可以通过指定用作子剪辑的范围来创建 EDL。您可在记录、播放（包括停止时）和搜索期间执行此操作。记录期间，无法使用当前正在记录的剪辑作为子剪辑来创建新的 EDL，但仍可设置 IN/OUT 点。

- 在视频监视器屏幕中，定位您希望指定为 IN 点的帧。
- 按下并按住 ◀/IN 键，然后按下 PUSH SET 旋钮。

右下方会出现 IN/OUT 设置窗口。
IN/OUT 设置窗口中显示 IN 点时间代码，且 IN 指示灯点亮。

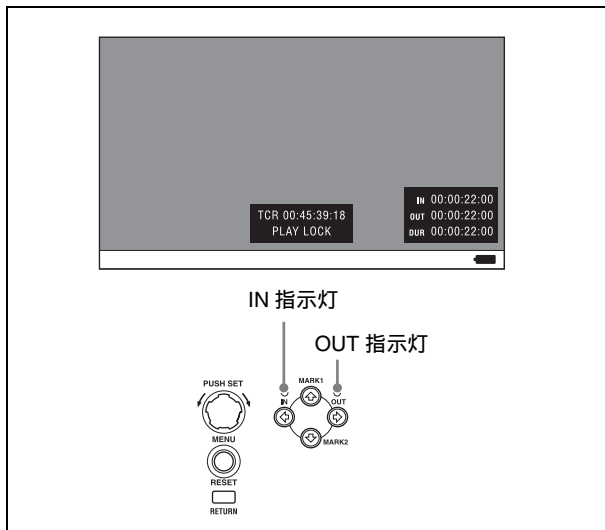

- 定位您希望指定为 OUT 点的帧。
- 按下并按住 ▶/OUT 键，然后按下 PUSH SET 旋钮。

右下方会出现 IN/OUT 设置窗口。
IN/OUT 设置窗口中显示 OUT 点时间代码和播放时间 (DUR)，且 OUT 指示灯点亮。
- 按下 PAGE/HOME 键以显示功能菜单，然后按下 CREATE NEW EDL 键 (F3)。

开始创建 EDL。
当创建完成时，会出现所创建 EDL 的名称。创建的 EDL 变为当前 EDL。
当指定当前 EDL 时，状态显示区域中会出现当前 EDL 图标。
- 选择“OK”，然后按下 PUSH SET 旋钮。

将子剪辑添加至现有的 EDL 中

可通过剪辑列表显示屏幕或视频监视器屏幕添加子剪辑。在 EDL 的末尾插入添加的剪辑。子剪辑将会添加至当前 EDL 中。因此，必须选择一个 EDL 作为当前 EDL 以执行此操作。新创建的 EDL 会自动成为当前 EDL，如上面“创建 EDL”中所述，允许立即将子剪辑添加至 EDL 中。通过检查状态显示区域中是否显示当前 EDL 图标，您可确定是否选择了当前 EDL。如果未指定当前 EDL，则必须在添加子剪辑前使用以下步骤选择现有的 EDL 作为当前 EDL。

- 在剪辑列表显示屏幕上选择 EDL。
- 显示 Clip F 菜单的 P1 EDL 页并按下 SET CURT.EDL 键 (F1)。

所选的 EDL 变为当前 EDL。
当指定当前 EDL 时，状态显示区域中会出现当前 EDL 图标。

在剪辑列表屏幕中添加

有关屏幕操作详情，请参见第 48 页。

- 1 在剪辑列表屏幕上，选择要作为子剪辑添加的剪辑（可以选择多个）。
- 2 按下并按住 SHIFT 键，然后按下 PUSH SET 旋钮或显示 Clip F 菜单的 P1 EDL 页，然后按下 ADD TO CURT.EDL 键 (F4)。

开始添加子剪辑。当添加完成时，执行期间显示的屏幕会消失并返回至剪辑列表屏幕。添加子剪辑同时会保存 EDL。剪辑添加至当前 EDL 的末尾。当前 EDL 保持选中状态。

在视频监视器屏幕中添加

在视频监视器屏幕上检查图像时，可指定用作子剪辑的范围并添加至当前 EDL 中。播放期间（包括停止时）和搜索时均支持此操作。记录期间，无法将当前正在记录的剪辑作为子剪辑添加至当前 EDL 中，但仍可设置 IN/OUT 点。

- 1 在视频监视器屏幕上，定位您希望指定为 IN 点的帧。
- 2 按下并按住 ◀/IN 键，然后按下 PUSH SET 旋钮。

显示器的右下方出现 IN/OUT 设置窗口。IN/OUT 设置窗口中显示 IN 点时间代码，且 IN 指示灯点亮。

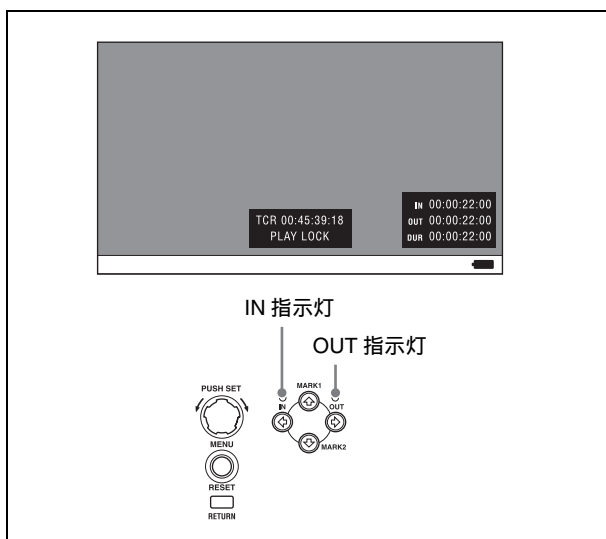

- 3 定位您希望指定为 OUT 点的帧。
 - 4 按下并按住 ▶/OUT 键，然后按下 PUSH SET 旋钮。
- 显示器的右下方出现 IN/OUT 设置窗口。IN/OUT 设置窗口中显示 OUT 点时间代码和持续时间 (DUR)，且 OUT 指示灯点亮。

- 5 显示功能菜单，然后按下 ADD TO CURT.EDL 键 (F4)。

开始添加子剪辑。当添加完成时，执行期间显示的屏幕会消失并返回至剪辑列表屏幕。添加子剪辑同时会保存 EDL。剪辑添加至当前 EDL 的末尾。当前 EDL 保持选中状态。

删除子剪辑

在章节缩略图屏幕上执行此操作。

- 1 在章节缩略图屏幕中，选择您希望删除子剪辑的缩略图（可以选择多个）。
 - 2 按下 PAGE/HOME 键以显示功能菜单，然后按下 REMOVE 功能键 (F4)。
- 出现询问是否执行删除操作的确认消息。
- 3 选择“OK”，然后按下 PUSH SET 旋钮。要中止，请选择“Cancel”。

播放 EDL

- 1 在章节缩略图屏幕中，选择您希望开始播放子剪辑的缩略图。

从 EDL 的第一帧开始播放
选择第一个子剪辑的缩略图。

- 2 按一下 PLAY 键。

解除当前 EDL

此操作会从本机的存储器中清除当前 EDL。在剪辑列表屏幕上执行此操作。编辑完成后解除当前 EDL 以防因误操作而使设置变更。

注意

当使用 SLOT SELECT 键改变目标介质时，也会解除当前 EDL。

- 1 在剪辑列表屏幕中，显示 Clip F 菜单的 P1 EDL 页。
 - 2 按下 RELEASE CURT.EDL 功能键 (F2)。
- 出现询问您是否执行解除操作的确认消息。
- 3 选择“OK”，然后按下 PUSH SET 旋钮。
- 解除当前 EDL 并从状态显示区域移除当前 EDL 图标。

参看当前 EDL

参看当前 EDL 会显示当前 EDL 的章节缩略图屏幕。在剪辑列表屏幕上执行此操作。

- 1 显示 Clip F 菜单的 P1 EDL 页。
- 2 按下 GOTO CURT.EDL 功能键 (F6)。

章节缩略图屏幕上会显示当前指定的当前 EDL。

介质操作

检查介质信息

- 1 在剪辑列表屏幕中，按下 MENU 键以显示 Clip 菜单。
- 2 选择“Media Properties”，然后按下 PUSH SET 旋钮。

出现所选介质的介质属性屏幕。

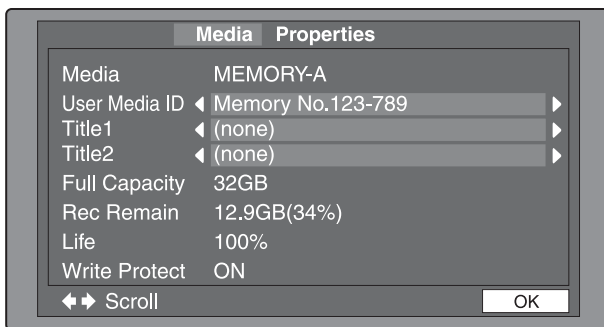

Media: MEMORY-A 或 MEMORY-B

User Media ID: 用户媒体 ID

Title1: 标题 1

Title2: 标题 2

Full Capacity: 总容量

Rec Remain: 剩余记录或播放容量

Life: 存储器写入寿命 (0 至 100%) ¹⁾

Write Protect: 写保护开关的状态

1) 仅对支持此功能的 SxS 存储卡显示。

显示隐藏文本

对于显示 ◀ 或 ▶ 的项目，每按一下 ◀/IN 或 ▶/OUT 键会滚动一个字符。

按下 ▲/MARK1 或 ▼/MARK2 键分别显示第一个字符或最后一个字符。

返回至先前屏幕

按下 PUSH SET 旋钮。

格式化（初始化）SxS 存储卡

您可对记录的 SxS 存储卡进行格式化。

注意

由本机格式化的 SxS 存储卡始终以 UDF 格式进行格式化，即使原始格式为 UDF 或 exFAT。不支持以 FAT 格式进行格式化。

- 1 将您希望格式化的 SxS 存储卡插入存储卡插槽中。

2 按下 SLOT SELECT 键。

当插入两个 SxS 存储卡时

按下 SLOT SELECT 键，并选择复制源卡 (A/B)。

3 将显示切换为剪辑列表屏幕。

4 按 MENU 键显示 Clip Menu。

5 选择“Format Media(UFD)”或“Format Media(exFAT)”，然后按下 PUSH SET 旋钮。

出现询问您是否执行格式化操作的确认消息。

注意

- 由本机格式化的 SxS 存储卡始终以 UDF 格式进行格式化，即使原始格式为 UDF 或 exFAT。不支持以 FAT 格式进行格式化。
- 不会将 Proxy AV 数据记录到以 exFAT 格式进行格式化的 SxS 存储卡中。

6 要执行格式化，选择“OK”并按下 PUSH SET 旋钮。

开始格式化，并出现消息“Format Executing...”。

取消格式化

选择“CANCEL”，然后按下 PUSH SET 旋钮。

当格式化完成时，出现消息“Format was successful.”。

格式化另一 SxS 存储卡

取出 SxS 存储卡并将另一 SxS 存储卡插入存储卡插槽中。当出现确认对话框询问您是否执行格式化时，再次执行步骤 **6**。

7 格式化完成时，选择“Exit”并按下 PUSH SET 旋钮。

概述

可以将远程电脑与本机连接，通过电脑来处理已保存为数据文件的记录数据，例如视频和音频数据文件。要进行文件操作，请使用下列两种方法之一将本机和电脑互连。

- 进行 FTP 连接（请参见第 63 页）。
- 进行 CIFS 连接（请参见第 67 页）。

注意

- 当使用 FTP/CIFS 与外部设备进行远程连接时，无法在本机上显示或操作本机所插入的 SxS 存储卡。
- 撤销 FTP 或 CIFS 连接后需要对 SxS 存储卡进行恢复时，会在本机上自动执行恢复。

目录结构

下图显示了连接至本机的电脑可查看的目录结构示例。

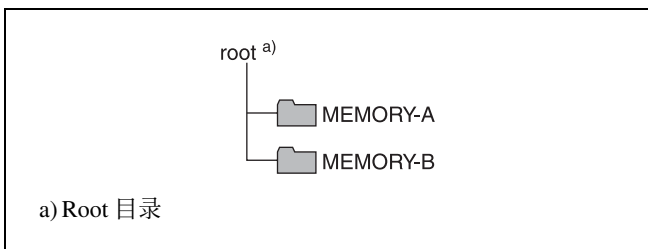

在电脑上，通过 MEMORY-A 或 MEMORY-B 目录访问插槽 A 或 B 中的 SxS 存储卡。

文件操作限制

对每个目录中保存的文件可以进行以下操作。

- 读操作
- 写操作
- 重命名
- 创建
- 删除

“读操作”和“写操作”的定义如下。

读操作：从文件的所需位置到末尾依次读取数据。

写操作：从文件的开始到末尾依次写入数据。

FTP 文件操作

本机和远程电脑之间的文件操作可以通过文件传输协议（以下称为 FTP）进行。

准备工作

1 使用网络电缆连接本机和远程电脑的网络接口（请参见第 21 页的连接图）。或者将本机连接到已连接有远程电脑的网络（请参见第 22 页的连接图）。

2 为本机设置 IP 地址和其他网络设置项目。¹⁾

有关详情，请参见维护手册。

如果已经进行了网络设置

请检查本机的 IP 地址。

有关详情，请参见维护手册。

1) 本机会自动从 DHCP 服务器获得一个 IP 地址。本机还支持 Auto-IP 功能以便在本机与 DHCP 服务器的联接终止时自动分配 IP 地址。您可以在维护菜单的检查 DHCP 设置和已分配的 IP 地址。

连接运行 Windows Vista 或 Windows 7 的电脑禁用 Internet 协议版本 6 (TCP/IPv6)。

Windows Vista: (1) 打开控制面板中的“网络和共享中心”>“管理网络连接”>“本地连接”。(2) 在“本地连接属性”中，取消选择“Internet 协议版本 6 (TCP/IPv6)”，然后点击 OK 键。

Windows 7: (1) 打开控制面板中的“查看网络状态和任务”>“更改适配器设置”>“本地连接”。(2) 在“本地连接属性”中，取消选择“Internet 协议版本 6 (TCP/IPv6)”，然后点击 OK 键。

3 将远程控制开关设为“NET”（请参见第 9 页）。

进行 FTP 连接

本机和远程电脑之间的 FTP 连接可通过下列两种方法之一进行。

- 命令提示
- FTP 客户端软件

这部分介绍了如何使用命令提示。有关使用 FTP 客户端软件的详情，请参阅您系统上的 FTP 客户端软件的文件。

登录

1 将本机进入以下状态。

- 记录、播放、搜索及其他 SxS 存储卡操作（请参见第 40 页）：停止
- 显示屏幕：剪辑列表屏幕以外的屏幕（请参见第 48 页）

2 启动命令提示。

3 输入“ftp <SP> <IP 地址>”，然后按 Enter 键。（<SP> 指空格。）

例如，如果本机的 IP 地址被设置为“192.168.001.010”，请输入“ftp 192.168.1.10”。有关 FTP 命令的详情，请参阅 Windows 帮助。

如果连接成功，则提示您输入用户名。

4 输入用户名“admin”并按 Enter 键。

用户名经确认后，则提示您输入密码。

5 输入密码并按 Enter 键。

设备出厂时设置的密码为机型名称（“pmw-1000”）。

密码确认后，登录完毕。

有关本机支持的 FTP 协议命令，请参见第 63 页。

如果连接超时

如果在最后一个命令的 90 秒内没有接收到命令，本机将终止 FTP 连接。如果发生这种情况，请退出（请参见下一小节）并重复步骤 2 到 4。

注意

如果您在 FTP 连接过程中关闭本机的电源，则此时所传输的数据会丢失。

退出

要在文件操作完毕后退出，请在命令提示中输入“QUIT”并按 Enter 键。

命令列表

本机支持的 FTP 协议命令包括标准命令（请参见下一小节）和扩展命令（请参见第 66 页）。

注意

- 要执行 FTP 命令，您必须在您的电脑上安装带有 FTP 功能的应用软件。
- 应用软件支持的命令会有所不同。
- 要使用 Unicode 字符代替 ASCII 字符，需要使用支持 UTF-8 的 FTP 客户端。命令提示 FTP 命令不支持 UTF-8。

标准命令

在命令句中，<SP> 表示一个空格，按空格键可以输入空格，<CRLF> 表示新行，按 Enter 键可以另起一行。

USER

发送此命令可以开始登录过程。

命令句：**USER <SP> <用户名> <CRLF>**

输入例：USER admin

PASS

发送 USER 命令后，发送此命令以完成登录过程。

命令句：**PASS <SP> <密码> <CRLF>**

输入例：PASS pmw-1000

QUIT

终止 FTP 连接。如果正在传输文件，则在文件传输完成后中断连接。

命令句：**QUIT <CRLF>**

PORT

指定下一次文件传输时本机连接所用的 IP 地址和端口（对于从本机传输的数据）。

命令句：**PORT <SP> <h1,h2,h3,h4,p1,p2> <CRLF>**

- h1（重要性最高的字节）到 h4（重要性最低的字节）：
IP地址
- p1（重要性最高的字节）， p2（重要性最低的字节）：
端口号

输入例：PORT 10,0,0,1,242,48
(IP地址：10.0.0.1，端口号：62000)

PASV

此命令请求本机“收听”一个数据端口（不是设备默认的数据端口）。（它使本机处于被动模式，等待远程电脑进行数据连接。）

命令句：**PASV <CRLF>**

TYPE

指定传输数据的类型。

命令句：**TYPE <SP> <类型代码（由<SP>分隔选项）> <CRLF>**

<类型代码> 可以是以下任意一种代码。但对于 XDCAM，无论指定何种类型代码，数据都被传输为“1”。

- A: ASCII
- N: 非打印
- T: Telnet格式
- C: ASA托架控制

- E: EBCDIC
- N: 非打印
- T: Telnet格式
- C: ASA托架控制
- I: IMAGE（二进制）（默认）
- L: LOCAL BYTE
- SIZE: 字节大小

输入例：TYPE I

STRU

指定数据结构。

命令句：**STRU <SP> <结构代码> <CRLF>**

<结构代码> 可以是以下任意一种代码。但对于 XDCAM，无论指定何种结构代码，数据结构都为“F”。

- F: 文件结构（默认）
- R: 记录结构
- P: 页面结构

输入例：STRU F

MODE

指定传输模式。

命令句：**MODE <SP> <模式代码> <CRLF>**

<模式代码> 可以是以下任意一种代码。但对于 XDCAM，无论指定何种模式代码，模式都为“S”。

- S: 信息流模式（默认）
- B: 锁定模式
- C: 压缩模式

输入例：MODE S

LIST

从本机向远程电脑发送文件列表。

命令句：**LIST <SP> <选项> <SP> <路径名> <CRLF>**

<选项> 可以是以下任意一个。

- -a: 显示以“.”开头的文件名。
- -F: 在目录名后附加“/”。

根据 <路径名> 是指定目录还是文件来传输以下数据。

- 指定目录：指定目录中的文件列表
- 指定文件：有关指定文件的信息
- 未指定：当前目录中的文件列表

通配符“*”（任何字符串）和“?”（任何字符）可以用于 <路径名> 中。

输入例1：LIST -a Clip

输入例2：LIST Clip/*.MXF

NLST

从本机向远程电脑发送不包含其他信息的文件名称列表。

命令句：**NLST <SP> <选项或路径名> <CRLF>**

未指定路径名时可以指定以下选项。

- -a: 显示以 “.” 开头的文件名。
- -l: 显示除文件名外的其它信息（与LIST命令的结果相同）。
- -F: 在目录名后附加 “/”。

根据 < 路径名 > 是指定目录还是文件来传输以下数据。

- 指定目录：指定目录中的文件名列表。
- 未指定：仅当前目录中的文件名列表。

通配符 “*”（任何字符串）和 “?”（任何字符）可以用于 < 路径名 > 中。

输入例1：NLST-l

输入例2：NLST Clip/* .MXF

RETR

开始将本机指定路径中的文件副本传输到远程电脑的当前目录中。

命令句：**RETR <SP> <路径名> <CRLF>**

输入例：RETR Clip/C0001.MXF

STOR

开始将远程电脑指定路径中的文件副本传输到本机的当前目录中。

命令句：**STOR <SP> <路径名> <CRLF>**

输入例：STOR Edit/E0001E01.SMI

RNFR

RNTO

重命名文件。

使用 RNFR 命令指定要重命名的文件，使用 RNTO 命令指定文件的新名称。（总是在 RNFR 命令之后才是 RNTO 命令。）

有关详情，请参见“文件操作限制”（第62页）。

命令句：**RNFR <SP> <路径名（更改前）> <CRLF>**

RNTO <SP> <路径名（更改后）> <CRLF>

输入例：RNFR General/info.txt

RNTO General/clip_info.txt

DELE

删除本机上的指定文件。

注意

由于目录和文件类型的原因，可能无法删除文件。

有关详情，请参见“文件操作限制”（第62页）。

命令句：**DELE <SP> <路径名> <CRLF>**

输入例：DELE Clip/C0099.MXF

STAT

从本机向远程电脑发送有关指定文件的属性信息，或者有关数据传输状态的信息。

命令句：**STAT <SP> <路径名> <CRLF>**

根据是否通过 < 路径名 > 指定文件来传输以下数据。

- 指定文件：指定文件的属性
- 未指定：此时传输数据的大小（单位：字节）

输入例：STAT Clip/C0001.MXF

ABOR

请求本机中止当前正在进行的文件传输。

命令句：**ABOR <CRLF>**

SYST

显示本机的系统名称。

命令句：**SYST <CRLF>**

HELP

显示本机支持的命令列表，或者指定命令的说明。

命令句：**HELP <SP> <命令名称> <CRLF>**

根据是否通过 < 命令名称 > 指定命令名称来传输以下数据。

- 指定命令名称：指定命令的说明。
- 未指定：命令列表

输入例：HELP RETR

NOOP

除返回响应外不进行任何操作。（用来检查本机是否在运行。）

命令句：**NOOP <CRLF>**

PWD

显示当前目录（此目录为根目录时显示 “/”）。

命令句：**PWD <CRLF>**

CWD

更改当前目录（从当前目录移动到其它目录）。

命令句：**CWD <SP> <路径名> <CRLF>**

根据是否通过 < 路径名 > 指定目录，将移动到如下目录。

- 指定目录：移动到指定目录
- 未指定：移动到根目录

输入例：CWD General

CDUP

移动到目录结构中的上一级目录（使当前目录的父目录成为当前目录）。

命令句：**CDUP <CRLF>**

MKD

创建一个新目录。

命令句：**MKD <SP> <路径名> <CRLF>**

RMD

删除一个目录。

命令句：**RMD <SP> <路径名> <CRLF>**

注意

删除目录时会有某些限制。

有关详情，请参见“文件操作限制”（第 62 页）。

扩展命令

在命令句中，<SP> 表示一个空格，按空格键可以输入空格，<CRLF> 表示新行，按 Enter 键可以另起一行。

SITE DF

显示当前目录中适用介质的剩余空间。

命令句：**SITE DF<CRLF>**

SITE_MEID

显示当前目录中适用介质的 ID。

命令句：**SITE_MEID<CRLF>**

SITE CHMOD

锁定和解锁剪辑。同时设置中目录和文件的许可权限。

命令句：**SITE CHMOD <SP> <标志> <SP> <路径名> <CRLF>**

按照 < 路径名 > 中的规定指定 < 标志 > 中的以下值之一。

- 在<路径名>中指定了一个剪辑时
 - 444: 锁定。
 - 666: 解锁。
- 在<路径名>中指定了中的一个目录时
 - 555: 禁止写入该目录。
 - 777: 允许写入该目录。

- 在<路径名>中指定了中的一个文件时
 - 444: 禁止写入并执行该文件。
 - 555: 禁止写入该文件，但允许执行文件。
 - 666: 允许写入该文件，但禁止执行文件。
 - 777: 允许写入并执行该文件。

输入例：SITE CHMOD 444 Clip/C0001.MXF
(锁定剪辑 C0001.MXF)

CIFS 文件操作

您可在本机和电脑之间使用通用互联网文件系统 (CIFS) 进行文件操作。

准备工作

请参见“FTP 文件操作”（第 63 页）中的“准备工作”。

进行 CIFS 连接

本机和 Windows 电脑之间的 CIFS 连接可通过下列两种方法之一进行。

- 使用 Windows Explorer 将本机映射为网络驱动器
- 通过 Windows Explorer 直接访问本机

以下说明使用 Windows Explorer 将本机映射为网络驱动器的步骤。

- 1** 启动 Windows Explorer。
- 2** 在 Tools（工具）菜单中，选择“Map Network Drive...”。
出现 Map Network Drive 对话框。
- 3** 在“Folder”字段中输入“\\<IP 地址>\xdcam\”。
例如，如果本机的 IP 地址被设置为“192.168.001.010”，请输入“\\192.168.1.10\xdcam\”。
- 4** 点击“Connect using a different name”。
出现 Connect As... 对话框。
- 5** 输入用户名“admin”和密码，然后点击 OK。
设备出厂时设置的密码为机型名称（“pmw-1000”）。
- 6** 点击 Finish。
密码确认后，网络驱动器分配完毕。

要断开连接

在 Windows Explorer 中，选择并右击网络驱动器，然后点击“Disconnect”。

菜单系统配置

本机的设置使用下列菜单。

设置菜单

本机的设置菜单系统包含基本设置菜单和扩展设置菜单。

功能菜单

有关详情，请参见“功能菜单的基本操作”（第33页）。

Clip Menu

有关详情，请参见“Clip Menu”（第52页）。

维护菜单

此菜单提供音频控制、网络和设置菜单设置、以及显示版本信息。

有关详情，请参见维护手册。

设置菜单

本机的设置菜单系统包含基本设置菜单和扩展设置菜单。

基本菜单

本菜单用于进行相关设置，例如以下项目。

- 操作小时表
- 添加在输出到监视器内的视频上的文本信息
- 用于保留菜单设置的菜单组

扩展菜单

此菜单用于执行与本机功能相关的大范围的设置，例如控制面板功能、视频和音频控制以及数字数据处理。

基本菜单的配置

基本菜单包含下列项目组。

项目组	功能	参见
项目 H01 和 H11	显示本机电源开启的总小时数，以及其它由操作小时表收集的信息。	第85页
项目 001 到 099	与添加的文本信息、在 59.94i、59.94P、29.97P、50i、50P 和 25P 之间切换相关的设置。	第69页
项目 B01 到 B20	与用于保留菜单设置的菜单组相关的设置	第71页

扩展菜单的配置

扩展菜单包含下列项目组。

项目组	功能	参见
项目 100 到 199	关于控制面板的设置	第74页
项目 200 到 299	关于远程控制接口的设置	第75页
项目 300 到 399	关于编辑操作的设置	第75页
项目 600 到 649	关于时间代码生成器的设置	第75页

项目组	功能	参见
项目 650 到 699	关于元数据的设置	第 76 页
项目 700 到 799	关于视频控制的设置	第 77 页
项目 800 到 899	关于音频控制的设置	第 80 页
项目 900 到 999	关于数字处理的设置	第 81 页

基本菜单中的项目

基本菜单项目（不包括与操作小时表相关的项目）都列在下表中。

- “设置”栏中的值为设置屏幕中出现的值。括号 [] 中的值为菜单屏幕中显示的值（当与设置屏幕中所显示的值不同时）。
- 加下划线的值是工厂预设值。

项目编号	项目名称	设置
002	CHARACTER H-POSITION	调整从 COMPOSITE OUTPUT 2 (SUPER) 接口、SDSDI OUTPUT 2 (SUPER) 接口、HDSDI OUTPUT 2 (SUPER) 接口或 HDMI OUT 接口输出的文本信息的水平屏幕位置（作为一个十六进制数），以便在监视器上显示添加的信息。十六进制数 00 在屏幕的最左边。此数值随着字符位置向右移动而增加。 00 到 <u>0C</u> 到 28 （当系统线数量为 1080 且系统频率为 59.94i、29.97P、50i、25P 或 23.98P 时） 00 到 <u>0B</u> 到 28 （当系统线数量为 720 且系统频率为 59.94P 或 50P 时） 在查看监视器时通过调整到所需的位置来设置此项目。
003	CHARACTER V-POSITION	调整从 COMPOSITE OUTPUT 2 (SUPER) 接口、SDSDI OUTPUT 2 (SUPER) 接口、HDSDI OUTPUT 2 (SUPER) 接口或 HDMI OUT 接口输出的文本信息的垂直屏幕位置（作为一个十六进制数），以便在监视器上显示添加的信息。十六进制数 00 在屏幕的最上面。此数值随着字符位置下降而增加。 00 到 <u>2A</u> 到 32 （当系统线数量为 1080 且系统频率为 59.94i、29.97P、50i、25P 或 23.98P 时） 00 到 <u>29</u> 到 32 （当系统线数量为 720 且系统频率为 59.94P 或 50P 时） 在查看监视器时通过调整到所需的位置来设置此项目。
005	DISPLAY INFORMATION SELECT	确定要从 COMPOSITE OUTPUT 2 (SUPER) 接口、SDSDI OUTPUT 2 (SUPER) 接口、HDSDI OUTPUT 2 (SUPER) 接口或 HDMI OUT 接口输出的文本信息的类型。 time data & status [T&sta] : 时间数据以及本机的状态。 time data & UB [T&UB] : 时间数据和用户位数据。（当用功能菜单中 HOME 页上的 CNTR SEL 选择“UB”（用户位数据）时，显示按照此顺序排列的“用户位数据”和“时间数据”。） time data & CNT [T&CNT] : 时间数据与计数器计数。（当用功能菜单中 HOME 页上的 CNTR SEL 选择“COUNTER”时，显示按照此顺序排列的计数器计数和时间数据。） time data & timecode [T&T] : 时间数据和时间代码（TC 或 VITC） time data only [time] : 只有时间数据
006	LOCAL FUNCTION ENABLE	确认外部设备控制本机时启用前面板上的哪些记录和播放控制键。 all disable [dis] : 所有键和开关都无效。 stop & eject [st&ej] : 仅 STOP 键可操作。 all enable [ena] : 所有键和开关都可用。
009	CHARACTER TYPE	确定从 COMPOSITE OUTPUT 2 (SUPER) 接口、SDSDI OUTPUT 2 (SUPER) 接口、HDSDI OUTPUT 2 (SUPER) 接口或 HDMI OUT 接口输出的时间代码等字符的类型，以便在监视器上显示添加的信息。 white : 黑色背景上的白色字符 black : 白色背景上的黑色字符 white/outline [W/out] : 黑色轮廓的白色字符 black/outline [B/out] : 白色轮廓的黑色字符

项目编号	项目名称	设置	
011	CHARACTER V-SIZE	<p>确定从 COMPOSITE OUTPUT 2 (SUPER) 接口、SDSDI OUTPUT 2 (SUPER) 接口、HDSDI OUTPUT 2 (SUPER) 接口或 HDMI OUT 接口输出的时间代码等字符的垂直尺寸，以便在监视器上显示添加的信息。</p> <p>×1: 标准尺寸 ×2: 2 倍标准尺寸</p> <p>在查看监视器时通过选择所需的尺寸来设置此项目。</p>	
013	SYSTEM FREQUENCY SELECT MENU	<p>指定是否可以切换系统频率。</p> <p>off: 不可以切换系统频率。 on: 可以切换系统频率。</p> <p>您可在以下频率之间进行切换。 1080/59.94i、50i、29.97P、25P、23.98P、720/59.94P、50P</p> <p>有关切换系统频率，请参见第 29 页。</p> <p>注意 不同系统频率的基本和扩展菜单项目的设置单独保存。</p> <ul style="list-style-type: none"> • 1080 59.94i/29.97P • 1080 50i/25P • 1080 23.98P • 720 59.94P • 720 50P <p>因此，当您切换系统频率时，所有菜单项目都被重新设置到新模式的当前设置。（与先前模式的设置不同。）</p>	
027	SD CHARACTER	指定是否在 SD 视频信号上添加文本信息。	
	子项目		
	1	SD-SDI2 ^{a)}	<p>指定是否在从 SDSDI OUTPUT 2 (SUPER) 接口输出的视频信号上添加文本信息。</p> <p>off: 不添加。 on: 添加。</p>
	2	COMPOSITE2 ^{a)}	<p>指定是否在从 COMPOSITE OUTPUT 2 (SUPER) 输出的视频信号上添加文本信息。</p> <p>off: 不添加。 on: 添加。</p>
3	LCD	<p>指定是否在前面板的显示上添加文本信息。</p> <p>off: 不添加。 on: 添加。</p>	
028	HD CHARACTER	指定是否在 HD 视频信号上添加文本信息。	
	子项目		
	1	HD-SDI2	<p>指定是否在从 HDSDI OUTPUT 2 (SUPER) 接口输出的视频信号上添加文本信息。</p> <p>off: 不添加。 on: 添加。</p>
2	HDMI	<p>在 HDMI 输出与 SDI 输出相同时，指定是否在从 HDMI OUT 接口输出的视频信号上添加文本信息。</p> <p>off: 不添加。 on: 添加。</p>	
029	STORED OWNERSHIP	<p>指定是否可以更改 UMID 所有权信息设置（COUNTRY、ORGANIZATION 和 USER）。</p> <p>off: 不启用。 on: 启用。</p> <p>有关 UMID 的详情，请参见“使用 UMID 数据”（第 94 页）。</p>	
031	RECORDING FORMAT	<p>设置记录格式。</p> <p>AI422: XAVC Intra 1920 × 1080 422^{b)} HD422: HD422 HD420 HQ [420HQ]: HD420 HQ HD420 HQ1920 [HQ192]: HD420 HQ1920^{b)} DVCAM: DVCAM^{a)}</p>	

项目编号	项目名称	设置
033	BATTERY END VOLTAGE	设置在电池操作过程中关闭本机的电压。电池将要耗尽指示器在设置电压的+0.7 V 时闪烁。 10.5V 到 13.5V: 10.5 V 到 13.5 V, 以 0.5 V 为增量。
036	FILE NAMING	设置要分配至记录剪辑的剪辑名称。
	子项目	
	1 PREFIX	设置剪辑名称的前缀 (最多 10 个字符)。允许字符为字母数字字符、符号 (! # \$ % & ' () + , - . ; = @ [] ^ _ { } ~) 和空格字符。 CLIP
2 NUMERIC	设置剪辑名称数字部分的初始值 (00001 到 99999, 5 位顺序号)。 00001	
B01	RECALL SETUP BANK-1	设置为 “on” 可以调用菜单组 1 替换当前菜单设置。
B02	RECALL SETUP BANK-2	设置为 “on” 可以调用菜单组 2 替换当前菜单设置。
B03	RECALL SETUP BANK-3	设置为 “on” 可以调用菜单组 3 替换当前菜单设置。
B11	SAVE SETUP BANK-1	设置为 “on” 可以将当前菜单设置保存到菜单组 1。
B12	SAVE SETUP BANK-2	设置为 “on” 可以将当前菜单设置保存到菜单组 2。
B13	SAVE SETUP BANK-3	设置为 “on” 可以将当前菜单设置保存到菜单组 3。
B20	RESET SETUP MENU	设置为 “on” 将当前菜单的设置返回到工厂预设值。

- a) 当本机处于 23.98P 模式时不显示。
b) 当本机处于 59.94P/50P 模式时不显示。

基本菜单操作

在显示器上或连接至 HDMI OUT 接口的监视器上显示设置菜单。

显示设置菜单

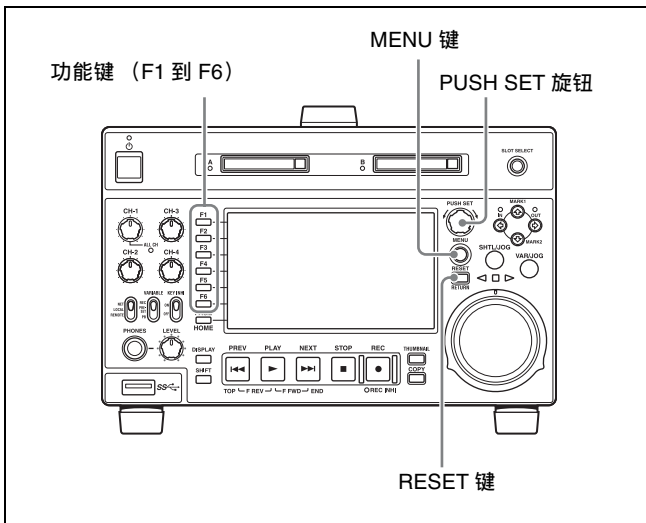

要显示设置菜单, 请按下 MENU 键。
当前选定的菜单项目会以反相显示。

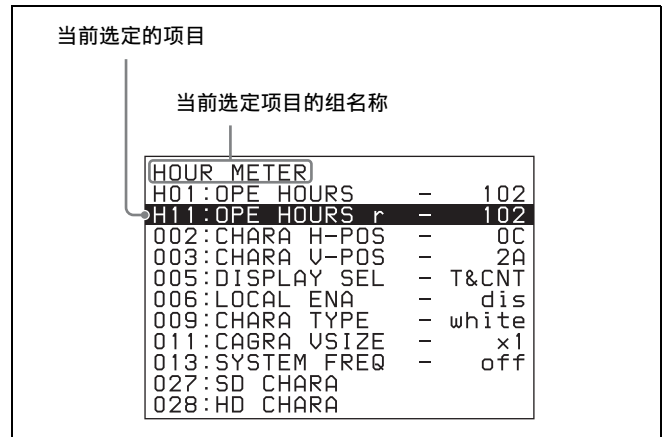

用于更改设置的键

使用下列键更改设置菜单设置。

菜单控制键	功能
MENU 键	显示和隐藏设置和用户介面菜单。
PUSH SET 旋钮	<ul style="list-style-type: none"> 顺时针或逆时针转动时, 移动反相显示选择要更改的项目。 顺时针或逆时针转动时, 更改菜单项目设置。 按下时, 回答 “Yes”。

菜单控制键	功能
功能键 F1 到 F6 (要显示的功能根据情况而定。)	RETURN: 转到上一层。 SELECT: 选择一个项目。 UP: 在菜单项目列表中向后跳过 100 或 50 个项目。 DOWN: 在菜单项目列表中向前跳过 100 或 50 个项目。 SAVE: 将新设置保存在内存中。 EXIT: 退出当前菜单。 -: 更改设置。 +: 更改设置。
RESET 键	<ul style="list-style-type: none"> 将当前设置返回到工厂预设值。 回答 “No”。

更改菜单项目的设置

执行下列步骤更改菜单项目的设置。

1 使用 PUSH SET 旋钮选择需要的项目。

例如：选择项目 005 DISPLAY SEL 时的显示

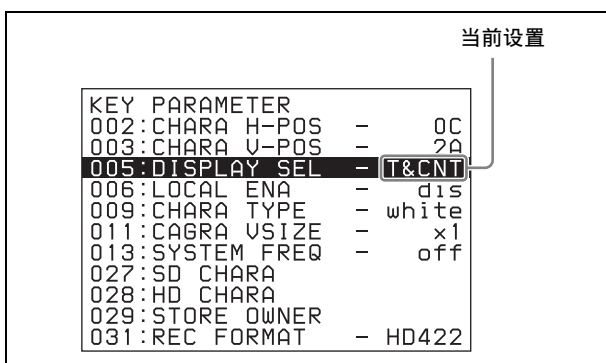

2 按下 PUSH SET 旋钮或 SELECT 功能键 (F2)。

显示在步骤 1 中选择的菜单项目的设置屏幕。

例如：选择项目 005 DISPLAY INFORMATION SELECT 时的设置屏幕显示

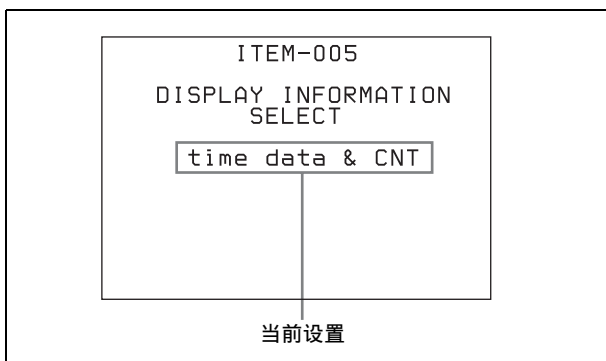

3 使用 PUSH SET 旋钮或者 +/- (F3 或 F4) 更改设置。

在按住 SHIFT 键的同时转动 PUSH SET 旋钮增加调节增量。

4 要更改其它设置，按下 PUSH SET 旋钮或 RETURN 功能键 (F1) 返回到先前的屏幕，然后重复步骤 1 到 3。

5 设置完毕后，按 SAVE 功能键 (F5)。

在存储器中保存新设置，同时视频监视器屏幕上会出现消息 “NOW SAVING...”。保存操作完成时，视频监视器屏幕返回到正常显示。

注意

- 如果您在保存操作完成之前关闭本机电源，设置可能会丢失。等待保存完毕后再关闭本机电源。
- 如果不按 SAVE 功能键 (F5) 而是按 MENU 键，新设置将不保存。视频监视器屏幕上出现消息 “ABORT!” 持续约 0.5 秒，系统退出菜单。要更改多个设置，务必在进行设置之后按一下 SAVE 功能键 (F5)。

将菜单设置恢复为工厂预设值

菜单设置更改完毕后，执行下列操作将设置恢复为工厂预设值（设置初始化）。

要将某个特定设置返回到它的工厂预设值

在选择此项目设置的屏幕上，按一下 RESET 键。

例如，执行以下操作将 005 DISPLAY INFORMATION SELECT 项目返回到工厂预设值。此处假设在 “更改菜单项目的设置” (第 72 页) 程序的步骤 3 中，设置已从工厂预设值 “time data & status” 更改。

1 按一下 RESET 键。

选择 “time data & status” (工厂预设值)。

2 按一下 SAVE 功能键 (F5)。

将已返回到保存在存储器中的工厂预设值的设置作为当前设置。

使所有设置恢复为工厂预设值

1 按 MENU 键显示设置菜单。

2 按一下 RESET 键。

出现消息 “INITIALIZE ALL ITEMS TO FACTORY PRESET VALUES?”，确认您是否希望将所有设置返回到工厂预设值。

3 按一下 SAVE 功能键 (F5)。

当所有项目的设置返回到工厂预设值时，视频监视器屏幕上会出现消息 “NOW SAVING...”。这些工厂预设值保存在存储器中。

正在保存设置时，如果您关闭本机电源，设置可能无法正确地返回到它们的工厂预设值。等待保存完毕后再关闭本机电源。

要取消重置操作

不按 SAVE 功能键 (F5) 键而按 RESET 键。显示屏返回到设置菜单的顶层，不更改设置。

菜单组操作（菜单项目 B01 至 B13）

您可在菜单组中保存菜单设置。可在需要时调出并使用菜单组中保存的菜单设置。

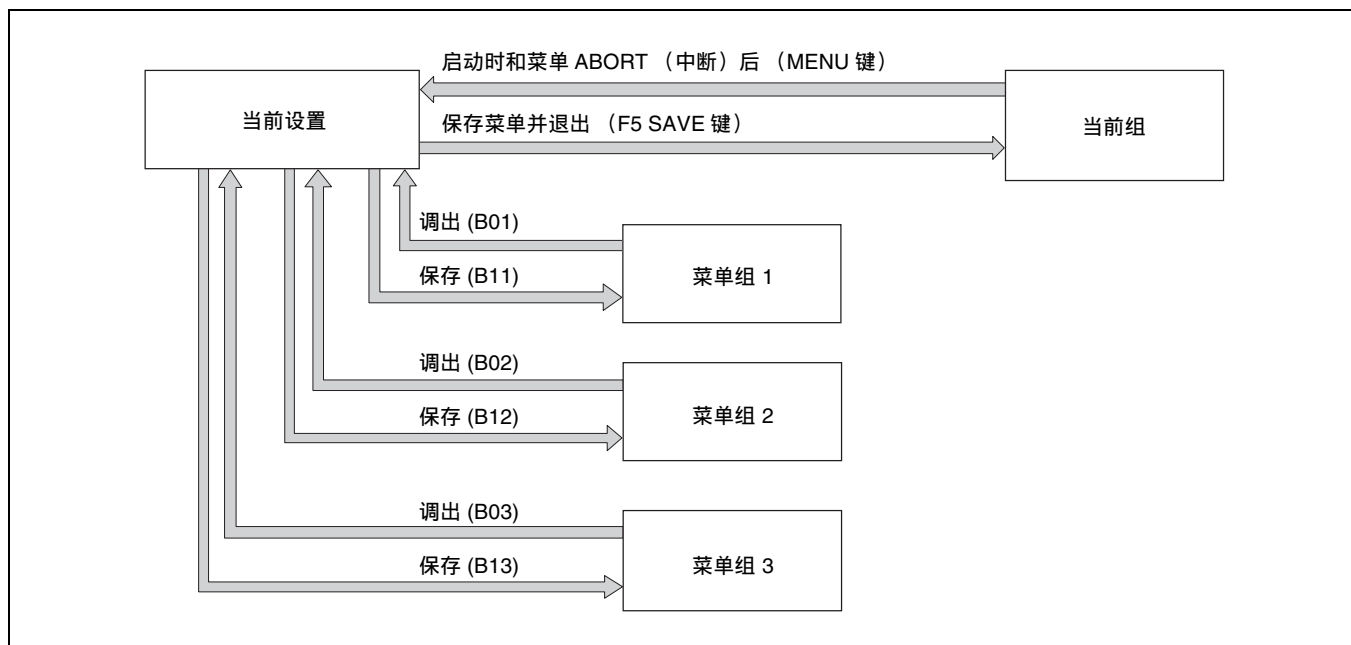

在菜单组中保存当前设置

- 1 使用 PUSH SET 旋钮从 B11 “SAVE SETUP BANK-1” 至 B13 “SAVE SETUP BANK-3” 选择菜单项目。
- 2 按下 PUSH SET 旋钮或 SELECT 功能 (F2) 键。
- 3 使用 PUSH SET 旋钮或 + 功能 (F4) 键将设置改为 “on”。
- 4 按一下 SAVE 功能 (F5) 键。

显示 “NOW SAVING...” ，并在所选菜单组中保存当前设置。

注意

当保存至菜单组时，不会在当前组中保存设置。要同时 在菜单组和当前组中保存更改的设置，请在菜单组中保存设置后再次按下 SAVE 功能 (F5) 键以在当前组中保存设置。

调出菜单组中保存的设置

- 1 使用 PUSH SET 旋钮从 B01 “RECALL SETUP BANK-1” 至 B03 “RECALL SETUP BANK-3” 选择菜单项目。
- 2 按下 PUSH SET 旋钮或 SELECT 功能 (F2) 键。

- 3 使用 PUSH SET 旋钮或 + 功能 (F4) 键将设置改为 “on”。

- 4 按一下 LOAD 功能 (F5) 键。

显示 “NOW LOADING...” ，并将所选菜单组中保存的设置装入当前设置。

- 5 按一下 SAVE 功能 (F5) 键。

显示 “NOW SAVING...” ，并在当前组中保存当前设置。保存完成时，显示返回至操作屏幕。

扩展菜单中的项目

下表显示了扩展菜单中的项目。

- “设置”栏中的值为设置屏幕中出现的值。括号 [] 中的值为菜单屏幕中显示的值（当与设置屏幕中所显示的值不同时）。

- 加下划线的值是工厂预设值。

与控制面板有关的菜单项目（编号在 100 到 199 之间）

项目编号	项目名称	设置
101	SELECTION FOR SEARCH DIAL ENABLE	选择本机进入慢速、快速或者变速模式的方式。 dial direct [dial] : 按一下 SHTL/JOG 或 VAR/JOG 键，或除了本机处于记录 / 编辑过程外，转动慢速拨盘或快速拨盘。 via search key [key] : 按一下 SHTL/JOG 或 VAR/JOG 键。
105	REFERENCE SYSTEM ALARM	当未提供参考视频信号或当其与本机系统频率不同时，选择是否显示警告。 off : 不警告。 on : STOP 键闪烁作为警告。
108	AUTO EE SELECT	如果在功能菜单中 P5 OTHER 页上将 PB/EE 设置为“EE”，则此项选择将视频 / 音频信号作为 EE 信号处理的操作模式。 stop/f.fwd/f.rev [S/F/R] : 在停止、正向高速搜索和反向高速搜索模式中。 stop : 在停止模式中。
114	AUDIO MONITOR OUTPUT LEVEL	选择是否通过 PHONES 插孔的 LEVEL 调节旋钮控制从 AUDIO MONITOR OUTPUT R、L 接口输出的音频信号的电平。 variable [var] : 控制。 fixed : 不控制。
121	FRAME PB MODE	选择变速播放区段 / 帧模式。 auto : 区段播放 frame : 帧播放。 相比区段播放，帧播放可在静止图像播放过程中提供更多细节。
130	DISPLAY DIMMER CONTROL	设置彩色液晶显示屏上的显示亮度。 10%, 25%, 50%, 75%, 100%
131	AUDIO VOLUME	选择控制面板上 CH-1/ALL CH、CH-2 到 CH-4 中的每个调节旋钮都可以控制相应通道的音频记录电平或播放电平，或者 CH-1/ALL CH 调节旋钮作为主控制器控制所有通道上的音频电平。 each : CH-1/ALL CH、CH-2 到 CH-4 调节旋钮中的每个旋钮都可以控制相应通道。 all : CH-1/ALL CH 调节旋钮单独作为主控制器。 选择“all”时，CH-1/ALL CH 调节旋钮右边的 ALL CH 指示灯点亮。
142	REPEAT MODE	设置是否设置重复播放模式。 off : 不设置重复播放模式。 play : 设置重复播放模式。 当选择“play”时，则会在基本操作屏幕中出现表示重复播放模式的图标。当设置菜单项目 154 也选择“on”时，基本操作屏幕中会出现同时表示单个剪辑播放模式和重复播放模式的图标。
143	INDEX PICTURE POSITION	选择记录时用作缩略图像（索引图像）的剪辑的帧。 0sec to 10sec : 可以在 0 秒（剪辑的第一帧）到 10 秒的范围内设置，以 1 秒为单位。
151	GUI OPERATION	设置是否禁止切换到剪辑列表屏幕。 enable [ena] : 允许 via stop [stop] : 禁止（仅可从停止模式执行）
154	SINGLE CLIP PLAY MODE	使本机进入单个剪辑播放模式，或退出单个剪辑播放模式。 off : 退出单个剪辑播放模式。（使本机进入连续播放模式。） on : 使本机进入单个剪辑播放模式。 当选择“on”时，基本操作屏幕中会出现表示单个剪辑播放模式的图标。当设置菜单项目 142 也选择“play”时，基本操作屏幕中会出现同时表示单个剪辑播放模式和重复播放模式的图标。

与控制面板有关的菜单项目（编号在 100 到 199 之间）

项目编号	项目名称	设置
161	HDMI OUT SELECT	指定要从 HDMI OUT 接口输出的信号：输出与 SDI 接口相同的信号，或在 SDI 接口相同的信号和缩略图视图信号之间自动切换。 auto : 自动切换以输出与 SDI 接口相同的信号或缩略图视图信号。 SDI [sdi] : 输出与 SDI 接口相同的信号。

与远程控制介面有关的菜单项目（编号在 200 到 299 之间）

项目编号	项目名称	设置
208	PROTOCOL FOR REMOTE (9P)	选择 REMOTE (9P) 接口使用的协议。 VTR : Sony 9 芯 VTR 协议 VDCP : VDCP 协议
214	REMOTE INTERFACE	当远程控制开关设置为 REMOTE 时，选择用于远程控制本机的设备。 9PIN : 连接到 REMOTE (9P) 接口的设备。 SDI : 连接到 SD/HDSDI INPUT 接口的设备。
257	NETWORK ENABLE	选择可以进行网络连接的远程控制开关位置。 network [net] : 仅当开关设为“NET”时。 network & remote(9PIN) [n&9P] : 当开关设置为“NET”时，和当开关设置为“REMOTE”且设置菜单项目 214 设置为“9PIN”时。
259	NETWORK INTERFACE	选择要启用的网络协议。 FTP/CIFS [ftp] : 启用 FTP 和 CIFS。 NET-RMT [nrmt] : 启用 NetAPI 和 WebAPI。 ALL [all] : 启用所有协议。

与编辑操作有关的菜单项目（编号在 300 到 399 之间）

项目编号	项目名称	设置
320	DIGITAL AUDIO PB PROCESS ON EDIT POINT	指定编辑点的音频处理方式。 cut : 执行剪切（可能导致编辑点的音频不连续）。 fade : 淡出和淡入。

与时间代码和元数据有关的菜单项目（编号在 600 到 699 之间）

项目编号	项目名称	设置
601	VITC POSITION SEL-1 ^{a)}	<p>在 59.94i/59.94P/29.97P 模式中</p> <p>选择插入 VITC 信号的线（SD 输出） 12H 到 16H 到 20H: line 12 至 line 20 间的任意线。</p> <p>注意</p> <ul style="list-style-type: none"> 您可以在两个位置插入 VITC 信号。要在两个位置插入，请同时设置项目 601 和项目 602。 在 59.94i/59.94P/29.97P 模式(J)中，如果设置菜单项目 731 中的 OUTPUT 被设置为“auto”且 VITC 插入线被设置为 line 16，则宽图像信息的输出处于优先。 在 59.94i/59.94P/29.97P 模式(UC)中，如果设置菜单项目 731 中的 OUTPUT 被设置为“auto”且 VITC 插入线被设置为 line 20，则宽图像信息的输出处于优先。
		<p>在 50i/50P/25P 模式中</p> <p>选择插入 VITC 信号的线（SD 输出） 9H 到 19H 到 22H: line 9 至 line 22 间的任意线。</p> <p>注意</p> <p>您可以在两个位置插入 VITC 信号。要在两个位置插入，请同时设置项目 601 和项目 602。</p>

与时间代码和元数据有关的菜单项目（编号在 600 到 699 之间）

项目编号	项目名称	设置
602	VITC POSITION SEL-2 ^{a)} 在 59.94i/59.94P/29.97P 模式中	选择插入 VITC 信号的线（SD 输出） 12H 到 18H 到 20H: line 12 至 line 20 间的任意线。 注意 <ul style="list-style-type: none"> 您可以在两个位置插入 VITC 信号。要在两个位置插入，请同时设置项目 601 和项目 602。 在 59.94i/59.94P/29.97P 模式 (J) 中，如果设置菜单项目 731 中的 OUTPUT 被设置为 “auto” 且 VITC 插入线被设置为 line 16，则宽图像信息的输出处于优先。 在 59.94i/59.94P/29.97P 模式 (UC) 中，如果设置菜单项目 731 中的 OUTPUT 被设置为 “auto” 且 VITC 插入线被设置为 line 20，则宽图像信息的输出处于优先。
	在 50i/50P/25P 模式中	选择插入 VITC 信号的线（SD 输出） 9H 到 21H 到 22H: line 9 至 line 22 间的任意线。 注意 您可以在两个位置插入 VITC 信号。要在两个位置插入，请同时设置项目 601 和项目 602。
605	TCG REGEN MODE	当时间代码发生器处于重新生成模式时，选择需要重新生成的信号。 TC&UB: 重新生成时间代码和用户位。 TC: 只重新生成时间代码。 UB: 只重新生成用户位。
607	U-BIT BINARY GROUP FLAG	选择时间代码发生器生成的时间代码中使用的用户位。 000: not specified [000]: 不指定字符集。 001: iso character [001]: 符合 ISO 646 和 ISO 2022 的 8 位字符。 010: unassigned-1 [010]: 未定义。 011: unassigned-2 [011]: 未定义。 100: unassigned-3 [100]: 未定义。 101: page / line [101]: SMPTE-262M 页 / 线多元系统。 110: unassigned-4 [110]: 未定义。 111: unassigned-5 [111]: 未定义。
618	UPCONV EMBEDDED VITC ^{a)}	选择在 SD 剪辑的播放过程中进行上变频时嵌入输出 HDSDI 信号的 VITC 源。 VITC: 选择 SD 剪辑的 VITC。 LTC: 选择 SD 剪辑的 LTC。
619	VITC ^{a)}	选择是否记录在 DVCAM 记录过程中由内部时间代码发生器生成的 VITC。 off: 不记录内部生成的 VITC。 on: 记录内部生成的 VITC。 注意 即使此项目设置为 “off”，如果输入视频信号包含 VITC 并且菜单项目 723 内的 VITC 行已设置为 “thru”，也将记录 VITC。
638	TIME CODE FOR VDCP CONTROL	当从 VDCP 兼容控制器执行 REC INIT 命令或 CUE WITH DATA 命令时，对所生成的时间代码进行设置。 REC:VDCP PB:TC [VDCP]: 记录时间代码为从 00:00:00:00 开始的连续时间代码，是根据 VDCP 控制器生成的。定位时间代码与剪辑时间代码相同。 REC:TCG PB:TC [menu]: 记录时间代码取决于时间代码发生器相关菜单项目的设置。定位时间代码与剪辑时间代码相同。 REC:VDCP PB:Zero Base [VDCP/0]: 记录时间代码为从 00:00:00:00 开始的连续时间代码，是根据 VDCP 控制器生成的。定位时间代码是将剪辑第一帧的时间代码值作为 00:00:00:00 而生成的。 REC:TCG PB:Zero Base [menu/0]: 记录时间代码取决于时间代码发生器相关菜单项目的设置。定位时间代码是将剪辑第一帧的时间代码值作为 00:00:00:00 而生成的。
657	ESSENCE MARK SDI OUTPUT	选择是否在 SDI 输出 VANC 中输出基本标志。 off: 不输出。 on: 输出。

与时间代码和元数据有关的菜单项目（编号在 600 到 699 之间）

项目编号	项目名称	设置
660	ESSENCE MARK SD VANC LINE ^{a)}	当菜单项目 657 设置为 “on” 时选择输出基本标志的线。 12H、13H、15H、16H、17H、18H、19H (59.94i/59.94P/29.97P模式) 9H、10H、12H、13H、14H、15H、16H、17H、18H (50i/50P/25P模式)
665	ESSENCE MARK HD VANC LINE	当项目 657 设置为 “on” 时选择输出基本标志的线。 9H 到 17H 到 20H (59.94i, 50i, 29.97P, 25P, 23.98P 模式) 9H 到 17H 到 25H (59.94P, 50P 模式)

a) 当本机处于 23.98P 模式时不显示。

与视频控制有关的菜单项目（编号在 700 到 799 之间）

项目编号	项目名称	设置	
703	BLANK LINE SELECT ^{a)}	打开或者关闭垂直消隐间隔中单独线路的视频输出信号的消息。	
	子项目	Y/C 信号和奇域 / 偶域同时被消隐。	
	ALL LINE	--- : 分别为每条线指定消隐。 blank [blank] : 无论其它子项目的设置, 消隐这个菜单项中可以指定的所有线。 throu [thru] : 无论其它子项目的设置, 关闭对此菜单项中可指定的所有线的消隐。	
	在 59.94i/59.94P/ 29.97P 模式 (UC) 中	LINE 12 ... LINE 19	指定消隐第 12 到 19 行。 blank [blank] : 执行消隐。 throu [thru] : 关闭消隐。
		LINE 20	指定消隐线 20。 blank [blank] : 执行消隐。 half : 执行半消隐。 throu [thru] : 关闭消隐。
	在 59.94i/59.94P/ 29.97P 模式 (J) 中	LINE 12 ... LINE 20	指定消隐第 12 到 20 行。 blank [blank] : 执行消隐。 throu [thru] : 关闭消隐。
		LINE 21	指定消隐线 21。 blank [blank] : 执行消隐。 half : 执行半消隐。 throu [thru] : 关闭消隐。
	在 50i/50P/25P 模 式中	LINE 9 ... LINE 22	指定消隐第 9 到 22 行。 blank [blank] : 执行消隐。 throu [thru] : 关闭消隐。
LINE 23		指定消隐线 23。 half : 执行半消隐。 throu [thru] : 关闭消隐。	
705	EDGE SUBCARRIER REDUCER MODE ^{a)}	选择是否启用边缘副载波减弱器 (ESR)。 on : 启用 ESR。 off : 不启用 ESR。	
707	FORCED VERTICAL INTERPOLATION OFF	在慢速或变速播放过程中, 一般自动开启 “Y-add” 功能。此项目选择是否强制关闭 “Y-add” 功能。 auto : 自动开启 “Y-add” 功能。 forced YADD off [off] : 强制关闭 “Y-add” 功能。 “Y-add” 功能是一个电路操作, 在慢速或变速播放过程中垂直添加视频信号, 目的是减小播放画面的垂直运动。	

与视频控制有关的菜单项目 (编号在 700 到 799 之间)

项目编号	项目名称		设置
710	INTERNAL VIDEO SIGNAL GENERATOR		选择从内部测试信号发生器输出的测试信号。当功能菜单的 P1 INPUT 页中的 INT SG 设置为“ON”，内部测试信号发生器运行并输出选择的测试信号。也可以记录此信号。 Off [OFF]: 不输出测试信号。 75% Color Bars [CB75]: 75% 颜色棒信号 100% Color Bars [CB100]: 100% 颜色棒信号 Multi Burst [MLTBS]: 多同步信号 10 steps [10STP]: 10 等级信号 Pulse and Bar [PLSBR]: 脉冲和棒信号 Ramp [RAMP]: Ramp 信号 Black [BLACK]: 黑色信号 ARIB Color Bars [ARBCB]: ARIB 颜色棒信号 (修改宽度: 100%) 注意 当选择 SD 记录时无法指定“ARIB Color Bar”。如果选择了“ARIB Color Bar”，则选择改变为“75% Color Bars”([CB75])。
713	VIDEO SETUP REFERENCE ^{b)}		设置要添加到复合输出信号的视频设置量。
	子项目		
	OUTPUT LEVEL	在 59.94i/59.94P/29.97P 模式 (UC) 中	将本项目选定的设置电平添加至输出信号。 0.0%, 7.5%
		在 59.94i/59.94P/29.97P 模式 (J) 中	将本项目选定的设置电平添加至输出信号。 0.0%, 7.5%
715	VIDEO GAIN CONTROL ^{a)}		调整从 SDDI OUTPUT、COMPOSITE OUTPUT 或 HDMI OUT 接口所输出 SD 视频信号的视频输出电平。 -2048 到 0 到 848
716	CHROMA GAIN CONTROL ^{a)}		调整从 SDDI OUTPUT、COMPOSITE OUTPUT 或 HDMI OUT 接口所输出 SD 视频信号的色度输出电平。 -2048 到 0 到 848
717	CHROMA PHASE CONTROL ^{a)}		调整从 SDDI OUTPUT、COMPOSITE OUTPUT 或 HDMI OUT 接口所输出 SD 视频信号的色度相位。 -128 到 0 到 127
718	SETUP LEVEL (59.94i/59.94P/29.97P 模式) /BLACK LEVEL (50i/50P/25P 模式) ^{a)}		调整从 SDDI OUTPUT、COMPOSITE OUTPUT 或 HDMI OUT 接口所输出 SD 视频信号的设置电平 (黑电平)。 -272 到 0 到 272
719	SYSTEM PHASE SYNC ^{a)}		调整从 SDDI OUTPUT、COMPOSITE OUTPUT 或 HDMI OUT 接口所输出 SD 视频信号的同步相位。 -128 到 0 到 127
720	SYSTEM PHASE SC ^{a)}		调整从 SDDI OUTPUT、COMPOSITE OUTPUT 或 HDMI OUT 接口所输出 SD 视频信号的副载波相位。 0 到 511
723	INPUT VIDEO BLANK ^{a)}		打开或关闭输入视频信号的垂直消隐间隔的行数。可单独指定行数。Y/C 信号和奇域/偶域同时被消隐。根据这些设置执行记录信号消隐。
	子项目		
	1	ALL LINE	--: 分别为各行指定消隐。 blank [blink]: 无论其它子项目的设置, 可在这个菜单项中指定消隐所有行。 thru [thru]: 无论其它子项目的设置, 可在此菜单项中指定关闭所有行的消隐。
	2 1 10	LINE12- LINE20	在 59.94i/59.94P/29.97P 模式中 指定消隐第 12 到 20 行。 blank [blink]: 打开消隐。 thru [thru]: 关闭消隐。
2 1 15	LINE9- LINE22	在 50i/50P/25P 模式中 指定消隐第 9 到 22 行。 blank [blink]: 打开消隐。 thru [thru]: 关闭消隐。	

与视频控制有关的菜单项目（编号在 700 到 799 之间）

项目编号	项目名称	设置
726	H BLANKING WIDTH ^{a)}	选择输出模拟视频信号的水平消隐持续时间。 narrow [narrow]: 数字消隐（窄） wide: 模拟消隐（宽） 选择“wide”时，水平消隐宽度遵守 SMPTE-170M，而且通常消隐加宽，图像变窄。建议在编辑阶段选择“narrow”，以后为了便于广播传输选择“wide”，输出符合标准的信号。但是注意，对 SDI 信号始终要选择“narrow”。
728	OUTPUT SCH PHASE ^{a)}	设置副载波 H 相位。 -512 到 0 到 511
731	WIDE MODE ^{a)}	指定是否在记录和播放时附加宽图像信息。
	子项目	
	1 INPUT	选择是否在记录时将宽图像信息保存。 auto: 当在所选输入视频信号中检测到宽图像信息时进行自动保存。 on: 始终保存宽图像信息。 off: 不保存宽图像信息。
2 OUTPUT	当下变频输出被设置为挤压模式时，选择是否添加宽图像信息至信号输出。 through [thru]: 不添加。 auto: 添加。 注意 <ul style="list-style-type: none"> 要添加宽图像信息至输出信号，除此项目之外还需要另外的设置。在设置菜单项目中 703，将 line 16（59.94i/59.94P/29.97P 模式 (J)）、line 20（59.94i/59.94P/29.97P 模式 (UC)）或 line 23（50i/25P 模式）设置为“thru”。 在 59.94i/59.94P/29.97P 模式 (J) 中，如果设置菜单项目 601 或 602 中的 VITC 插入线被设置为 line 16，则宽图像信息的输出处于优先。 在 59.94i/59.94P/29.97P 模式 (UC) 中，如果设置菜单项目 601 或 602 中的 VITC 插入线被设置为 line 20，则宽图像信息的输出处于优先。 	
740	MASTER LEVEL (HD)	调整从 HDSDI OUTPUT 或 HDMI OUT 接口输出的高清晰度视频信号。同时调节 Y、PB 和 PR 电平。 -2048 到 0 到 846
741	Y LEVEL (HD)	调整从 HDSDI OUTPUT 或 HDMI OUT 接口输出的高清晰度视频信号的 Y 电平。 -2048 到 0 到 846
742	PB LEVEL (HD)	调整从 HDSDI OUTPUT 或 HDMI OUT 接口输出的高清晰度视频信号的 PB 电平。 -2048 到 0 到 846
743	PR LEVEL (HD)	调整从 HDSDI OUTPUT 或 HDMI OUT 接口输出的高清晰度视频信号的 PR 电平。 -2048 到 0 到 846
745	SETUP LEVEL (HD)	调整从 HDSDI OUTPUT 或 HDMI OUT 接口输出的高清晰度视频信号的设置电平。 -272 到 0 到 272
746	SYNC PHASE (HD)	控制从 HDSDI OUTPUT 或 HDMI OUT 接口输出的高清晰度视频信号的 H 同步相位。 -128 到 0 到 127
747	FINE (HD)	精确控制从 HDSDI OUTPUT 或 HDMI OUT 接口输出的高清晰度视频信号的 H 同步相位。 0 到 1023

a) 当本机处于 23.98P 模式时不显示。

b) 当本机处于 50i/50P/25P/23.98P 模式时不显示。

与音频控制有关菜单项目（编号在 800 到 899 之间）

项目编号	项目名称	设置	
802	DIGITAL AUDIO MUTING IN SHUTTLE MODE	在快速播放过程中设置音频静音条件。 off : 不静音。 on : 静音。	
807	AUDIO OUTPUT PHASE	在将 80 作为参考位置时, 将数字音频播放信号 (仅 HDSDI、SDI、AES/EBU) 的输出定时设为十六进制数。对于小于 80 的值, 输出定时会提前; 大于 80 的值, 输出定时会延迟。(80, 128 采样 = 大约 2.7 ms, 80, 1 采样 = 大约 20 μ s) 0 到 80 到 FF : 可在此范围内设置值。	
808	INTERNAL AUDIO SIGNAL GENERATOR	选择内部音频测试信号发生器的操作。 off : 不输出测试信号。 silence [silnc] : 无声信号 1kHz sine [1kHz] : 1 kHz, -20 dB FS 正弦波信号 当您功能菜单的 P1 INPUT 页上的 INT SG 项目设置为“ON”时, 内部信号发生器运行并将同步测试信号输出到通道 1 到 8 (请参见第 34 页)。	
823	NON-AUDIO FLAG PB	控制数字音频输出中的非音频标志。	
	子项目		
	1	CH1/CH2	播放过程中 (EE 模式除外), 将数字音频输出中的非音频标志设为下列状态。 on : 设为开 (数据为非音频)。 auto : 设置如下。 • 当从介质读取并确认数据时: 按照介质。 • 当来自介质的数据未经确认时: 保持当前状态。
	2	CH3/CH4	
	3	CH5/CH6	
4	CH7/CH8		
824	ANALOG LINE OUTPUT SELECT	选择分配到音频输出通道 1 和 2 的模拟音频信号 (音轨 1 到 8)。 tr1/2 : 将音轨 1 和 2 分配到音频输出通道 1 和 2。 tr3/4 : 将音轨 3 和 4 分配到音频输出通道 1 和 2。 tr5/6 : 将音轨 5 和 6 分配到音频输出通道 1 和 2。 tr7/8 : 将音轨 7 和 8 分配到音频输出通道 1 和 2。	
828	SDI AUDIO OUTPUT SELECT	选择分配到 SDI 音频输出通道的音频信号。	
	子项目		
	1	CH1/CH2	tr1/2 : 将音轨 1 和 2 分配到音频输出通道 1 和 2。 tr3/4 : 将音轨 3 和 4 分配到音频输出通道 1 和 2。 tr5/6 : 将音轨 5 和 6 分配到音频输出通道 1 和 2。 tr7/8 : 将音轨 7 和 8 分配到音频输出通道 1 和 2。
	2	CH3/CH4	tr1/2 : 将音轨 1 和 2 分配到音频输出通道 3 和 4。 tr3/4 : 将音轨 3 和 4 分配到音频输出通道 3 和 4。 tr5/6 : 将音轨 5 和 6 分配到音频输出通道 3 和 4。 tr7/8 : 将音轨 7 和 8 分配到音频输出通道 3 和 4。

与数字处理有关的菜单项（编号在 900 到 999 之间）

项目编号	项目名称	设置
920	SD-SDI H-ANC CONTROL ^{a)}	选择是否在 SDI 输出中添加信息。
	子项目	
	1 AUDIO 5CH-8CH	off: 不添加数字音频数据通道 5 到 8。 on: 添加数字音频数据通道 5 到 8。
2	RP188 ATC	off: 不添加 RP188 时间代码数据。 on: 添加 RP188 时间代码数据。
925	HDMI OUTPUT SELECT ^{a)}	选择从 HDMI OUT 接口所输出视频的分辨率。 1080i, 480i, 480P (59.94i, 29.97P 模式) 1080i, 576i, 576P (50i, 25P 模式) 720P, 480i, 480P (59.94P 模式) 720P, 576i, 576P (50P 模式)
930	DOWN CONVERTER MODE ^{a)}	选择下变频模式。 EDGE CROP [CROP]: 选择边缘修剪模式 LETTER BOX [L-BOX]: 选择信箱模式。 SQUEEZE [SQUEZ]: 选择冻结模式。
931	DOWN CONVERTER LETTER BOX MODE ^{a)}	选择当菜单项目 930 被设置为“LETTER BOX”时下变频输出的纵横比。 16:9: 设置 HD-SD 变频器输出的纵横比是 16:9。 14:9: 设置 HD-SD 变频器输出的纵横比是 14:9。 13:9: 设置 HD-SD 变频器输出的纵横比是 13:9。
932	H CROP POSITION (DC) ^{a)}	当菜单项目 930 被设置为“EDGE CROP”，调节下变频器输出中的 H 修剪（在边缘修剪模式中修剪的水平位置）。 -120 到 0 到 120
934	CROSS COLOR (DC) ^{a)}	调节下变频器串色。 0 到 8 到 15
935	DETAIL GAIN (DC) ^{a)}	调节下变频图像增强器。调整边缘增强的锐度。 00 (HEX) 到 7F (HEX)
936	LIMITER (DC) ^{a)}	调节下变频图像增强器。设置为增强原始信号而添加的最大细节电平。 00 (HEX) 到 20 (HEX) 到 3F (HEX)
937	CRISP (DC) ^{a)}	调节下变频图像增强器。设置增强的阈值振幅（信号振幅低于阈值时不加强）。 00 (HEX) 到 0F (HEX)
938	LEVEL DEPEND THRESHOLD (DC) ^{a)}	调节下变频图像增强器。设置边缘增强的亮度范围。 00 (HEX) 到 08 (HEX) 到 0F (HEX)
939	H DETAIL FREQUENCY (DC) ^{a)}	调节下变频图像增强器。设置边缘增强的中心频率。 2.6MHz, 3.4MHz, 3.9MHz, 4.6MHz
940	H/V RATIO (DC) ^{a)}	调节下变频图像增强器。设置边缘增强的水平 / 垂直比率。 00 (HEX) 到 3F (HEX) 到 7F (HEX)
942	V FILTER SELECT (DC) ^{a)}	设置下变频输出的垂直插入过滤系数（仅限于 1080 模式）。如果设置值较大，则垂直分辨率为高。 01 (HEX) 到 3F (HEX)
943	CROSS COLOR CRISP (DC) ^{a)}	设置下变频输出的串色鲜艳等级。 00 (HEX) 到 04 (HEX) 到 0F (HEX)
944	D/C LEGALIZE (DC) ^{a)}	对于下变换模式输出，选择是否抑制电平低于基准电平的信号。 off: 不抑制低于基准电平的信号。 on: 抑制低于基准电平的信号。
950	UP CONVERTER MODE ^{a)}	选择上变频模式。 EDGE CROP [CROP]: 选择边缘修剪模式 LETTER BOX [L-BOX]: 选择信箱模式。 SQUEEZE [SQUEZ]: 选择挤压模式。
951	H CROP POSITION (UC) ^{a)}	当菜单项目 950 被设置为“EDGE CROP”，调节上变频器输出中的 H 修剪（在边缘修剪模式中修剪的水平位置）。 -120 到 0 到 120
952	LETTER BOX POSITION (UC) ^{a)}	当菜单项目 950 设置为“LETTER BOX”时，调节要将图像剪切出来以信箱模式进行上变频输出的垂直位置。 -120 到 0 到 120

与数字处理有关的菜单项（编号在 900 到 999 之间）

项目编号	项目名称	设置
953	UP CONVERTER PROCESS ^{a)}	选择在将 SD 变频为 HD 中使用的源图像。 FIELD: 使用区段图像。 ADAPTIVE [ADAPT]: 自动选择帧或区段。
954	DETAIL GAIN (UC) ^{a)}	调节上变频图像增强器。调整边缘增强的锐度。 00 (HEX) 到 40 (HEX) 到 7F (HEX)
955	LIMITER (UC) ^{a)}	调节上变频图像增强器。设置为增强原始信号而添加的最大细节电平。 00 (HEX) 到 20 (HEX) 到 3F (HEX)
956	CRISP THRESHOLD (UC) ^{a)}	调节上变频图像增强器。设置增强的阈值振幅（信号振幅低于阈值时不加强）。 00 (HEX) 到 08 (HEX) 到 0F (HEX)
957	LEVEL DEPEND THRESHOLD (UC) ^{a)}	调节上变频图像增强器。设置边缘增强的亮度范围。 00 (HEX) 到 08 (HEX) 到 0F (HEX)
958	H DETAIL FREQUENCY (UC) ^{a)}	调节上变频图像增强器。设置边缘增强的中心频率和频率属性。 3.2MHz: 3.2 MHz ± 1.1 MHz 4.5MHz: 4.5 MHz ± 1.4 MHz 5.0MHz: 5.0 MHz ± 0.7 MHz 4.0MHz: 4.0 MHz ± 2.0 MHz
959	H/V RATIO (UC) ^{a)}	调节上变频图像增强器。设置边缘增强的水平 / 垂直比率。 00 (HEX) 到 03 (HEX) 到 07 (HEX)



与数字处理有关的菜单项（编号在 900 到 999 之间）

项目编号	项目名称	设置	
965	IMAGE ENHANCER (INPUT UP CONVERTER) ^{a)}	独立于播放设置（菜单项目 950 到 959），设置用于 SD 输入的上变频图像增强器的操作。	
	子项目		
	1	ENH SETTING	pb: 在 SD 信号输入时，使上变频图像增强器的操作按照播放设置（菜单项目 950 到 959）进行。（菜单项目 965 下子菜单 2 到 11 的设置变为无效。） input: 在 SD 信号输入时，使上变频图像增强器的操作按照菜单项目 965 下子菜单 2 到 11 的设置进行（将 SD 信号输入时的设置与播放中的设置分开）。
	2	CONVERT	选择上变频模式。 EDGE CROP [CROP]: 选择边缘修剪模式。 LETTER BOX [L-BOX]: 选择信箱模式。 SQUEEZE [SQUEZ]: 选择挤压模式。
	3	H CROP P	当子项目 CONVERT 设为“CROP”时，在边缘修剪模式中调整上变频输出的 H-crop（水平修剪）位置 -120 到 0 到 120
	4	L BOX P	当子项目 CONVERT 设置为“L-BOX”时，调节要将图像剪切出来以信箱模式进行上变频输出的位置的垂直位置。 -120 到 0 到 120
	5	CNV PROC	选择在将 SD 变频为 HD 中使用的源图像。 FIELD: 使用区段图像。 ADAPTIVE [ADAPT]: 自动选择帧或区段。
	6	DETAIL	调节上变频图像增强器。设置边缘增强的锐度。 00 到 40 到 7F（十六进制值）
	7	LIMITER	调节上变频图像增强器。设置为增强原始信号而添加的最大细节电平。 00 到 20 到 3F（十六进制值）
	8	CRISP	调节上变频图像增强器。设置阈值振幅，信号振幅低于该阈值时不增强。 00 到 08 到 F（十六进制值）
	9	DEPEND	调节上变频图像增强器。设置边缘增强的亮度范围。 00 到 08 到 F（十六进制值）
10	H DETL F	调节上变频图像增强器。设置边缘增强的中心频率和频率属性。 3.2MHz: 3.2 MHz ± 1.1 MHz 4.5MHz: 4.5 MHz ± 1.4 MHz 5.0MHz: 5.0 MHz ± 0.7 MHz 4.0MHz: 4.0 MHz ± 2.0 MHz	
11	HV RATIO	调节上变频图像增强器。设置边缘增强的水平 / 垂直比率。 00 到 03 到 07（十六进制值）	

a) 当本机处于 23.98P 模式时不显示。

附录

有关操作的重要事项

使用和存放

避免本机受到剧烈震动

因为这样可能会损坏内部的机械装置或者使主体结构弯曲变形。

操作过程中不要盖住本机

这样做会导致本机内部温度升高，可能会导致故障。

使用后

关闭开机 / 待机键。

如果您要长时间不使用本机，请关闭后面板上的 POWER 开关。

运输

- 请在运输本机前取出 SxS 存储卡。
- 如果要通过卡车、轮船、飞机或其他交通工具运输本机，请将本机放在装运纸箱中运送。

本机注意事项

如果本机变脏，请用柔软的干布清洁。

在特殊情况下，使用浸有少量中性洗涤剂的抹布擦拭，然后用干布擦干。不要使用酒精或稀释剂等有机溶剂，否则可能导致本机的涂层变色或其他损坏。

发生操作问题时

如果您有任何有关本机的问题，请联系您的 Sony 服务代表。

使用和存放地点

存放在平坦、通风的环境中。避免在以下环境中使用或存放本机。

- 在过热或过冷的环境下（操作温度范围：5 °C 到 40 °C）
请注意，在夏天或温暖的环境下，车窗关闭的汽车内的温度很容易超过 50 °C。
- 潮湿或灰尘较多的地方
- 本机可能会暴露在雨水中的地方
- 暴露在剧烈震动的地方
- 强磁场附近

- 靠近会产生较强电磁场的无线电或电视发射器的地方。
- 长时间受到阳光直射或者靠近加热器

防止受到便携式通信设备的电磁干扰

在本机附近使用手机和其它通信设备时会使其产生误操作，并会干扰本机的音频和视频信号。

建议您关闭本机附近的便携式通信设备的电源。

关于 LCD 面板

本机上安装的 LCD 面板是采用高精密度技术制造的，有效像素率至少为 99.99%。因此，可能会有非常少量的像素“粘连”，始终关闭（黑色）或者打开（红色、绿色或蓝色）或者闪烁。另外，长时间使用后，由于液晶显示器的物理特性，自然会出现这些“粘连”像素。这些问题并不是故障。

请注意，任何此类问题都不会影响记录的数据。

定期维护

操作小时表

操作小时表可以提供关于本机运行历史的两个项目的信息。此信息可通过添加文本形式显示在连接到本机的监视器上。您可以将这些信息作为定期维护的指南。

有关定期维护的详情，请联系您的 Sony 服务代表。

操作小时表的显示模式

H01: OPERATION HOURS 模式

显示设备电源开启的总小时数（以 1 小时为单位）。

H11: OPERATION HOURS 模式（可以重新设置）

除计数可以重新设置外，与 H01 相同。

此数据可用作确定更换部件的时间的指南。

显示操作小时表

按 MENU 键以显示设置菜单，然后转动 PUSH SET 旋钮以便在连接到本机的监视器上显示需要的项目。

退出操作小时表

按一下 RETURN 功能键 (F1) 返回设置菜单。

按一下 EXIT 功能键 (F6) 返回您进入设置菜单之前显示的屏幕。

故障排除

报警

在对本机的设置或介质状态执行不恰当的操作时，状态显示区域中将显示报警（警告信息）。视频监视器屏幕上会出现警告信息和问题解决措施。

High TEMP!

状态显示区域中的报警示例

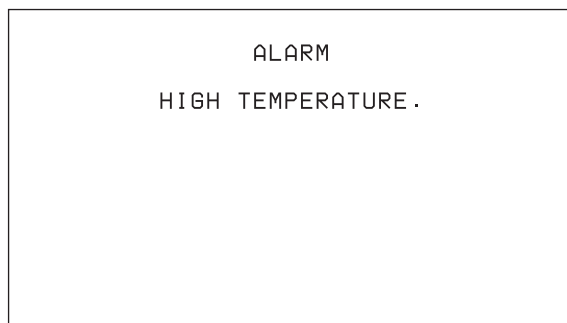

视频监视器屏幕中的报警示例

当显示报警时，采取下列操作取消报警。如果报警显示不消失，请联系您的 Sony 代表。

当本机打开时

状态显示区域中的报警信息	视频监视器屏幕中的警告信息	描述 / 操作
ILL. SETUP!	INVALID SETTINGS SELECTED IN SETUP MENU. SET ITEMS IN THE SETUP MENU TO THE APPROPRIATE VALUES. CONTACT SERVICE IF THIS ALARM APPEARS AGAIN AFTER ABOVE PROCEDURE.	在设置菜单中重新设定（请参见第 68 页）。如果相同信息在您重新设置后出现，请联系您的 Sony 代表。
Exchg batt!	BATTERY NEEDS REPLACING. PLEASE CONTACT SERVICE.	内部时钟的电池耗尽。联系 Sony 代表。
Run Software Update Program.	RUN SOFTWARE UPDATE PROGRAM.	未正确进行软件升级。请再次升级软件版本。如果相同信息在您升级软件版本后出现，请联系您的 Sony 代表。

当存储卡插入时

状态显示区域中的报警信息	视频监视器屏幕中的警告信息	描述 / 操作
Unknown Media(A/B)	UNKNOWN MEDIA(A/B). PLEASE CHANGE.	插入的存储卡已被分区，或包含的剪辑数超过本机能处理的最大数目。请插入未分区的存储卡，或包含剪辑数小于最大剪辑数目的存储卡。
Memory (A/B) needs Restoring.	MEDIA ERROR. MEDIA(A/B) NEEDS TO BE RESTORED.	必须恢复存储卡，因为该卡出现错误。恢复存储卡或将其格式化。
Memory(A/B) Error!	MEDIA(A/B) CANNOT BE RESTORED. PLEASE RESTORE IT USING THE RECORDED EQUIPMENT.	存储卡发生异常情况，需要进行数据恢复。请在原来将数据记录到异常存储卡中的设备上数据进行恢复。
Unknown FS!(A/B)	CANNOT USE MEDIA(A/B). UNSUPPORTED FILE SYSTEM.	用不支持的文件系统对插入的存储卡进行了格式化，或未进行格式化。对存储卡进行格式化，或更换以本机支持的文件系统进行格式化的存储卡。

状态显示区域中的报警信息	视频监视器屏幕中的警告信息	描述 / 操作
R/W Limit(A/B)	MEDIA REACHED REWRITE LIMIT. CHANGE MEDIA(A/B).	存储卡达到其重写寿命极限。 根据需要将存储卡上的剪辑复制到其他介质上，然后更换存储卡。 注意 如果您继续使用该存储卡，可能无法进行正常记录和播放。
Over DUR!(A/B)	EXCESSIVE DURATION IS IN MEDIA(A/B).	在存储卡上记录了一个持续时间超过 24 小时的剪辑。 该存储卡无法使用。
Under Repair of Media (A/B)	MEDIA (A/B) IS BEING REPAIRED.	正在自动修复存储卡的管理区域。 请等待直至自动修复完成。
Repair Failed (A/B)	REPAIR FAILED.	存储卡已损坏，且无法进行记录和播放。 请更换存储卡。

当正在安装外部存储器中的文件夹时

状态显示区域中的报警信息	视频监视器屏幕中的警告信息	描述 / 操作
USB DRV Error!	USB DRIVE CANNOT BE RESTORED.PLEASE RESTORE IT USING THE RECORDED EQUIPMENT.	外部存储器中的操作目标文件夹需要进行数据恢复。 请在原来将数据记录到异常外部存储器中的设备上 进行数据恢复。
USB DRV needs Restoring.	MEDIA ERROR.USB DRIVE NEEDS TO BE RESTORED.	外部存储器中的操作目标文件夹发生异常情况，需要 进行数据恢复。请对异常外部存储器进行数据恢复或 对其进行格式化。
Over DUR!(USB DRV)	EXCESSIVE DURATION IS IN USB DRIVE.	外部存储器中操作目标文件夹中所保存的剪辑总长度 超过 24 小时。无法使用此操作目标文件夹。

在前面板操作过程中

状态显示区域中的报警信息	描述 / 操作
KEY INHI!	当 KEY INHI 开关设置为“ON”时出现。 将 KEY INHI 开关设置为“OFF”。
Not Open Clip!	当未选择剪辑却试图进行剪辑操作时出现。 请在剪辑列表屏幕中选择剪辑并再次尝试操作。
Clip Top!	播放过程中，如果当本机停止于剪辑的第一帧时执行反向搜索，出现此指示。要移动至另一剪辑， 请按下 PREV、NEXT、SHIFT + PREV 或 SHIFT + NEXT 键，或执行缩略图搜索。
Clip End!	播放过程中，如果当本机停止于剪辑的最后一帧时执行正向搜索，出现此警告。要移动至另一剪 辑，请按下 PREV、NEXT、SHIFT + PREV 或 SHIFT + NEXT 键，或执行缩略图搜索。
EDL Top!	EDL 播放过程中，如果在 EDL 第一个子剪辑的第一帧按下 PREV 键，出现此警告。
EDL End!	EDL 播放过程中，如果在 EDL 最后一个子剪辑的最后一帧按下 NEXT 键，出现此警告。
MAX # Clips	无法记录更多的剪辑，因为已达到可记录剪辑的最大数目。 请删除不需要的剪辑。
Media Full!	无法进行记录或复制，因为存储介质已满。 请删除不需要的剪辑。
TC EXT!	当功能菜单的 P4 TC 页中的 TCG 设置为“EXT”，且您试图通过将 PRST/RGN 设置为 “PRESET” 预置时间代码和用户位时出现。 将 TCG 设置为“INT” (请参见第 34 页)。
REGEN mode!	当功能菜单的 P4 TC 页中的 PRST/RGN 设置为“TC”或“VITC”，且您试图预置时间代码或用 户位时出现。 将 PRST/RGN 设置为“PRESET” (请参见第 34 页)。
REC mode!	停止记录并再试。
STOP ONCE!	在记录或播放过程中试图更改介质时出现。 请停止记录或播放并再次尝试操作。
Exit THUMBNAIL mode!	在剪辑列表屏幕显示的情况下试图更改介质时出现。 请切换至基本操作屏幕或视频监视器屏幕后再次尝试操作。

状态显示区域中的报警信息	描述 / 操作
REMOTE!	按下 REMOTE 键, 将其关闭, 使本机进入本地控制模式。
No Media!	装入 SxS 存储卡后再试。
Media Top!	存储卡播放期间本机停止于首个剪辑的第一帧时试图执行反向搜索。
Media End!	存储卡播放期间本机停止于最后一个剪辑的最后一帧时试图执行正向搜索。
REC INHI.!	将存储卡上的写保护开关设为允许记录 (请参见第 36 页)
No EM Space	当因为所需位置前后没有空间而未记录任何基本标志时出现。 在章节缩略图屏幕中, 删除不需要的拍摄标志 0 到 9。
EM Full!	无法再记录基本标志时出现。 在章节缩略图屏幕中, 删除不需要的拍摄标志 0 到 9。
Illegal Operation!	当试图执行无效操作时出现。
Media is not Ready.	介质正在安装过程中或还未装入。

在记录操作过程中

状态显示区域中的报警信息	视频监视器屏幕中的警告信息	描述 / 操作
Input Sig!	VIDEO INPUT SIGNAL DOES NOT MATCH SYSTEM SETUP.	当输入的信号与本机中设置的系统频率或行数不对应时, 或者在设置 SD 信号记录过程中选择的视频输入信号为 HD-SDI 时出现。 输入与系统频率相匹配的信号, 或更改本机系统频率设置 (请参见第 29 页)。
ILL. REC!	ENCODING DOES NOT SYNCHRONIZE WITH REF VIDEO.	检查正在输入本机的信号。
MEM. Full!	MEMORY FULL !!	无法在介质上进行记录, 因为记录缓冲存储器中发生了缓冲区溢流。
REC STOP WITHIN 2MIN	RECORDING IS TERMINATED WITHIN 2 MINUTES AUTOMATICALLY. BECAUSE THE CLIP IS REACHED TO MAXIMUM DURATION.	记录过程中剪辑长度已达到最大极限。记录将在两分钟内停止。
	RECORDING IS TERMINATED WITHIN 2 MINUTES AUTOMATICALLY. BECAUSE OF INTERNAL LIMITATION.	记录过程中的总记录时间已达到最大极限。记录将在两分钟内停止。

播放操作过程中

状态显示区域中的报警信息	视频监视器屏幕中的警告信息	描述 / 操作
ILL. PLAY!	ILLEGAL PLAYBACK.	不能进行正常播放。
MEM. Empty!	MEMORY EMPTY !!	无法进行播放, 因为播放缓冲存储器中发生了缓冲区下溢。
Media Data Error!	MEDIA DATA ERROR DETECTED.	检测到介质错误。 更换介质。
This Clip cannot be Played back.	-	无法播放此剪辑, 因为本机不支持其格式。 无法播放 USER 文件夹中的任何剪辑。
No MEDIA!	-	首先插入存储卡或安装外部存储 USB 驱动器 (请参见第 38 页), 然后继续操作。
MEMORY Busy!	-	无法播放, 因为存储卡正在使用。
Operation is not Supported for EDL.	-	无法播放 EDL。 请选择剪辑。
MEMORY Busy! NETWORK	-	无法播放存储卡, 因为它正在网络上使用。

剪辑列表屏幕 / 缩略图搜索 / EDL 编辑 / 复制操作过程中

剪辑列表屏幕中的报警信息	描述 / 操作
Clip is Locked.	剪辑被锁定。 当在剪辑锁定时尝试进行删除剪辑或者设定或清除拍摄标记时出现。
Copy Running!	正在进行复制操作，因此不允许进行另一复制操作。
Operation Failed!	目标操作因发生内部错误而失败。
Not Supported Format.	本机不支持此格式，因此无法进行复制操作。 中断复制。
Copy Aborted.	中断复制操作。
Some Clip(s) are Locked.	部分选择剪辑被锁定（保护）。
Clip Error.	剪辑不合标准，因此复制操作失败。
Set Appropriate IN/OUT Points.	未正确设置部分复制操作的 IN 和 OUT 点。 请检查 IN 和 OUT 点设置。
No Clip!	所选用于扩展的剪辑已被删除。或者，已弹出存储卡。
Cannot Expand Clip any Further.	无法进一步分隔所选的剪辑以显示扩展缩略图。 在剪辑已分成最大分段数目的情况下显示其扩展缩略图时，或在显示各分段播放时间为一帧的扩展缩略图屏幕的情况下按下 EXPAND 功能键时，会出现此警告。
Delete is Prohibited. This Clip is in Use.	目标剪辑正在使用中，因此无法将其删除。
Delete is Prohibited. Referring EDL is in Use.	涉及目标剪辑的 EDL 正在使用中，因此无法删除该剪辑。
Delete is Prohibited.	目标剪辑删除失败。
Lock/Unlock is Prohibited. This Clip is in Use.	目标剪辑正在使用中，因此无法将其锁定 / 解锁。
Lock/Unlock is Prohibited.	目标剪辑锁定 / 解锁失败。
Set Clip Flag was not Performed.	Set Clip Flag 功能失败。
One Clip is being Recorded. Use Single Selection.	所选剪辑之一正在记录。 要复制正在记录的剪辑，请单独选择该剪辑。
Operation is not Supported for EDL.	您无法选择 EDL 以删除基本标志或设置拍摄标志。
Adding EM was not Performed.	基本标志设置失败。
Over DUR!	无法复制播放时间超过六小时的剪辑。
Cannot Display Chapter of this Clip.	章节缩略图显示中无法显示所选的剪辑。 停止记录任何正在记录的剪辑。
Chapter was Changed. Display Again.	章节设置信息已更新。 请再试章节缩略图显示。
Chapter does not Exist.	无法显示章节缩略图屏幕，因为剪辑上未设置任何章节。
Cannot Expand this Clip.	无法扩展剪辑，因为正在进行记录。
Unable to Parse the EDL.	因存在没有子剪辑等禁止条件而无法复制 EDL。
Out of Remain Space!	复制目的地介质的剩余容量不足。

音频和视频信号的相关警告

状态显示区域中的报警信息	视频监视器屏幕中的警告信息	描述 / 操作
No INPUT!	INPUT VIDEO IS NOT DETECTED. CHECK THE VIDEO INPUT MODE AND SUPPLY A VIDEO SIGNAL TO VIDEO INPUT.	<ul style="list-style-type: none"> 选择检查功能菜单的 P1 INPUT 页上的 V INPUT 设置（请参见第 34 页）。 请输入 HDSDI 信号。

状态显示区域中的报警信息	视频监视器屏幕中的警告信息	描述 / 操作
EMPHASIS!	INPUT AUDIO EMPHASIS IS NOT SUPPORTED. CHECK THE EMPHASIS OF THE AUDIO INPUT SIGNAL.	检查音频输入信号加强。
REF Not Exist	-	请输入参考信号。
REF NON-STD	A NON-STANDARD REF SIGNAL IS BEING USED FOR REF VIDEO. USE A STANDARD SIGNAL.	请输入标准参考信号。

传感器和驱动器的相关警告

状态显示区域中的报警信息	视频监视器屏幕中的警告信息	描述 / 操作
MEM-138 Warning	IT IS NECESSARY TO REPLACE MEM-138. PLEASE CONTACT SERVICE.	联系 Sony 服务代表。 注意 本机不会停止操作，但是如果您继续在此状态下使用，则它迟早会损坏，导致总体信息损失。
FAN(1/2/3) Error	FAN(1/2/3) ERROR.	联系 Sony 服务代表。
FAN1 Warning	FAN1 WARNING.	注意 本机不会停止操作，但是如果您继续在此状态中使用，本机的内部温度会升高，可能导致故障或燃烧。
High TEMP!	HIGH TEMPERATURE.	

其他报警

状态显示区域中的报警信息	视频监视器屏幕中的警告信息	描述 / 操作
Turn off/on POWER!!	SYSTEM CONFIGURATION WAS CHANGED. PLEASE TURN OFF/ON POWER.	系统频率已更改。 请关闭本机电源然后重新打开。
Turn off/on POWER!!	MENU CONFIG WAS CHANGED. PLEASE TURN OFF/ON POWER.	菜单设置已更改。 要使菜单设置的更改生效，请关闭本机电源然后重新打开。

错误消息

发生错误（通常是硬件故障）时在状态显示区域中将显示错误代码。此外，视频监视器屏幕上会出现错误消息和错误代码。

显示错误消息时，按照错误消息的说明解决问题。



视频监视器屏幕中的错误消息示例

规格说明

一般规格

外部尺寸 (宽 / 高 / 深, 不包括凸出物)
210 × 132 × 418 mm

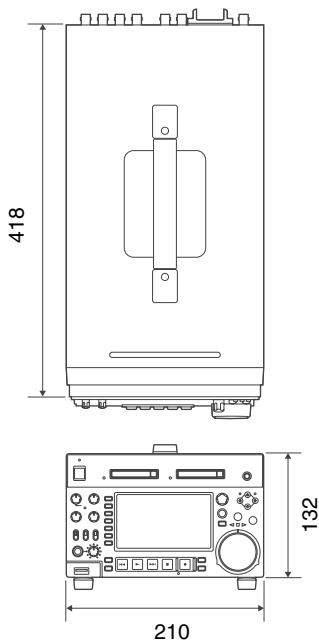

毫米

重量 5.0 kg
电源要求 100 V 到 240 V AC, 50/60 Hz
12 V DC
电源消耗 交流操作: 80 W
直流操作: 5.7 A
操作温度 5 °C 到 40 °C

存储温度 -20 °C 到 +60 °C
操作环境的相对湿度 20% 到 90%

系统

记录 / 播放格式

XAVC

视频 MPEG-4 AVC/H.264, Intra CLASS 100
音频 24 位, 48kHz, 8 通道

MPEG HD422

视频 MPEG HD422: 50 Mbps
Proxy 视频 MPEG-4
音频 24 位, 48kHz, 8 通道
Proxy 音频 A-law 8 位, 8kHz, 8 通道

MPEG HD

视频 MPEG HD: HQ35/SP25/LP18 Mbps¹⁾
Proxy 视频 MPEG-4
音频 16 位, 48kHz, 4 通道
Proxy 音频 A-law 8 位, 8kHz, 4 通道

MPEG IMX²⁾

视频 MPEG IMX: 50/40/30 Mbps
Proxy 视频 MPEG-4
音频 24/16 位, 48kHz, 4/8 通道
Proxy 音频 A-law 8 位, 8kHz, 4/8 通道

DVCAM

视频 DVCAM: 25 Mbps
Proxy 视频 MPEG-4
音频 16 位, 48kHz, 4 通道
Proxy 音频 A-law 8 位, 8kHz, 4 通道

1) MPEG HD 25 和 18 Mbps 仅可用于播放。
2) MPEG IMX 仅可用于播放。

记录 / 播放时间

文件系统 / 文件格式	记录模式	记录时间 (分钟)			
		16 GB	32 GB	64 GB	128 GB
UDF/MXF	HD422 模式 (50 Mbps CBR)	约 30	约 60	约 120	约 240
	HQ 模式 (35 Mbps VBR)	约 45	约 90	约 180	约 360
	IMX50 模式 ¹⁾ (50 Mbps Intra)	约 30	约 60	约 120	约 240
	DVCAM (25 Mbps)	约 55	约 110	约 220	约 440
FAT/MP4 ¹⁾	HQ 模式 (35 Mbps VBR)	约 50	约 100	约 200	约 400
	SP 模式 (25 Mbps CBR)	约 70	约 140	约 280	约 560
FAT/AVI ¹⁾	DVCAM (25 Mbps)	约 65	约 130	约 260	约 520
exFAT/MXF	XAVC (CLASS 100)	约 15	约 30	约 60	约 120

1) 仅限于播放。

注意

上表中的记录和播放时间都是近似值。最长记录时间可能会根据记录条件的不同而不同。

搜索速度

慢速模式	-1 到 +1 倍正常速度 (远程控制期间: -2 到 +2 倍正常速度)
变速模式	-2 到 +2 倍正常速度
快速模式	-20 到 +20 倍正常速度 (远程控制期间: -50 到 +50 倍正常速度)
F.FWD 模式	+35 倍速 (远程控制期间: +50 倍正常速度)
F.REV 模式	-35 倍速 (远程控制期间: -50 倍正常速度)

视频性能

采样频率	Y: 74.25 MHz, R-Y/B-Y: 37.125 MHz
量化	MPEG HD422/MPEG HD/DVCAM: 8 位 / 取样 XAVC: 10 位 / 取样
压缩	HD422 MPEG-2 422P@HL HD: MPEG-2 MP@HL/H-14 XAVC: MPEG-4 AVC/H.264 Intra

复合输出

频率响应	0.5 到 5.75 MHz +0.5/-2.0 dB
S/N (Y)	53 dB 或更大
Y/C 延迟	±20ns 或更短
K 因子 (K2T)	1.0% 或更小

处理器调节范围

视频电平	-∞ 到 +3 dB
色度电平	-∞ 到 +3 dB
设置 / 黑电平	±30 IRE/±210 mV
色度相位	±30°
系统相位	SYNC: ±15 μs SC: 0 到 +400 ns

音频性能

采样频率	48 kHz
量化	24 位
峰值储备	-20/-18/-16/-12/-9 dB (EBU 电平) (可选择)
频率响应	20 Hz 到 20 kHz +0.5/-1.0 dB (在 1 kHz 时 0 dB)
动态范围	90 dB 或更大
失真	0.05% 或更小 (在 1 kHz 时)

输入接口

数字视频输入

SD/HDSDI INPUT	BNC 型, 符合 SMPTE-259M (SD)/ SMPTE-292M (HD)
----------------	---

模拟视频输入

REF.VIDEO INPUT	BNC 型 (2) (环形转接), HD 三级同步 (0.6 V _{p-p} , 75 Ω, 正 / 负同步), SD 黑色同步, 或 SD 复合同步 (0.286 V _{p-p} (NTSC)、0.3 V _{p-p} (PAL)、75 Ω, 负同步)
-----------------	---

模拟音频输入

ANALOG AUDIO INPUT 1, 2	XLR 3 芯, 孔型 (2), +4 dBu, 高阻抗, 平衡
-------------------------	----------------------------------

时间代码输入

TIME CODE IN	BNC 型, SMPTE 时间代码, 0.5 到 18 V _{p-p} , 3.3 kΩ, 不平衡
--------------	---

输出接口

数字视频输出

HDSDI OUTPUT 1, 2 (SUPER)	BNC 型 (2), 符合 SMPTE-292M
SDSDI OUTPUT 1, 2 (SUPER)	BNC 型 (2), 符合 SMPTE-259M
HDMI OUT	A 型 19 芯 视频: 1080i, 720P, 480i, 480P, 576i, 576P 音频: 线性 PCM, 48kHz/16 位, 2 通道

模拟视频输出

COMPOSITE OUTPUT 1, 2 (SUPER)	BNC 型 (2), 1.0 V _{p-p} , 75 Ω, 负同步, 符合 SMPTE-170M
-------------------------------	---

模拟音频输出

ANALOG AUDIO OUTPUT 1, 2	XLR 3 芯, 针型 (2), +4 dBu, 600 Ω, 低阻抗, 平衡
AUDIO MONITOR	XLR 3 芯, 针型 (2), +4 dBu, 600 Ω, 低阻抗, 平衡
PHONES	立体声耳机插孔, -∞ 到 -13 dBu, 8 Ω, 不平衡

时间代码输出

TIME CODE OUT	BNC 型, SMPTE 时间代码, 1.0 V _{p-p} , 75 Ω, 不平衡
---------------	--

远程控制接口

REMOTE (9P)	D-sub 9 芯, 孔型, 符合 RS-422A 标准
REMOTE	4 芯, 孔型 DC 12 V, 7.5 W

🔌 (网络) RJ-45 型
1000BASE-T: 符合 IEEE802.3ab
100BASE-TX: 符合 IEEE802.3u
10BASE-T: 符合 IEEE802.3

USB 接口

SS↔ (前) 超高速 USB (USB 3.0) A 型
MAINTENANCE (后) 高速 USB (USB 2.0) A 型 (2)

提供的附件

OPERATION GUIDE (操作指南) (1)
CD-ROM 手册 (1)

不提供的附件

AC 电源线

- 对于美国和加拿大用户
部件号 1-551-812-41 (125 V, 10 A, 大约 2.4 m)
- 对于英国用户
部件号 1-777-823-12 (250 V, 10 A, 大约 2.0 m)
- 对于除英国外的其它欧洲国家用户
部件号 1-551-631-61 (250 V, 10 A, 大约 2.0 m)

RCC-5G 9 芯远程控制电缆

RM-280 远程编辑控制器

BP-L80S 电池

BKP-L551 电池适配器

SxS 存储卡 SxS PRO: SBP-8 (8 GB)、SBP-16
(16 GB)、SBP-32 (32 GB)
SxS PRO+: SBP-64B (64 GB), SBP-128
(128 GB)
SxS-1: SBS-32G1 (32 GB)、SBS-64G1
(64 GB)、SBS-32G1A (32 GB)、
SBS-64G1A (64 GB)

XQD 存储卡 QD-H16 (16 GB)、QD-H32 (32 GB)、
QD-S32 (32 GB)、QD-S64 (64 GB)

QDA-EX1 XQD Express 卡适配器

MEAD-MS01 介质适配器 (适用于 “Memory Stick
PRO-HG Duo” HXA 系列)

MEAD-SD01 SD 卡适配器 (适用于 SDHC 卡)

注意

- 在记录前, 请始终进行记录测试, 并确认记录是否成功。

SONY 对任何损坏概不负责。由于本机故障或由记录介质、外部存储系统或者任何其他介质或储存系统记录的任何形式的记录内容的损害不作 (包括但不限于) 退货或赔偿。

- 在使用前请始终确认本机运行正常。
无论保修期内外或基于任何理由, **SONY** 对任何损坏概不负责。由于本机故障造成的现有损失或预期利润损失, 不作 (包括但不限于) 退货或赔偿。

设计与技术规格如有变更恕不另行通知。

使用 UMID 数据

元数据与视听数据一起作为添加信息记录在 SxS 存储卡上。用于进行从采访到有效编辑的操作，以及在重新使用时便于进行查找。
作为元数据的应用之一，UMID 已经实现了国际标准化。

什么是 UMID?

UMID (Unique Material Identifier) 是按照 SMPTE-330M-2004 标准定义的视听资料的唯一标识符。

UMID 可以用作 32 字节 Basic UMID 或 Extended UMID，它包括附加的 32 字节 Source Pack 而使总字节达到 64 字节。

有关详情，请参见 SMPTE-330M。

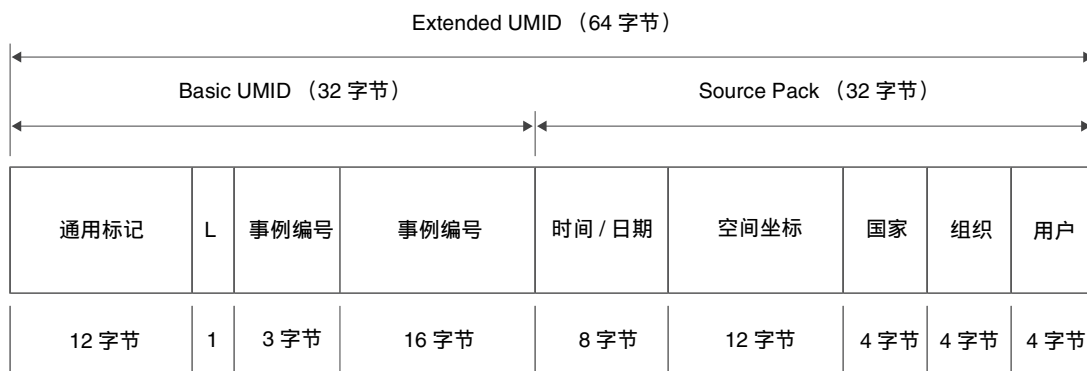

每个剪辑的全局唯一 ID 会自动记录。

Extended UMID 是元数据，它提供附加信息如位置、时间 / 日期、公司 ID 等等。
UMID 的应用如下。

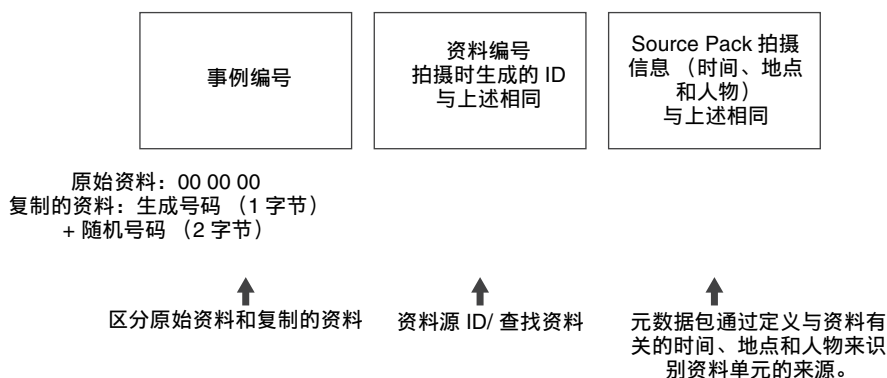

使用 Extended UMID

您必须输入国家代码、组织代码和用户代码。设置国家代码请参见 ISO 3166 表，根据您的组织指导设置组织代码和用户代码。

有关详情，请参见“设置 UMID 所有权信息” (第 95 页)。

UMID 数据的功能

UMID 数据具有以下功能：

- 为视听资料的每个剪辑添加全局唯一的 ID。这个 ID 是用于检索这个材料的资源并连接到资源材料。
- 区分原始资料和复制的资料。将 00 添加到原始资料的事例编号。
- 记录 UTC 时间。在记录 UMID 时使用 UTC (协调世界时间)。使用世界时间系统统一控制全球记录的源资料。

- 计算源资料之间的时间差。源资料的记录使用修正居里日期 (MJD)，便于计算不同源资料项目之间的时间差。

设置 UMID 所有权信息

请按照以下方式操作。

- 1 将设置菜单项目 029 STORE OWNER SHIP 设置为 “on” (请参见第 70 页)。

有关设置菜单操作的详情，请参见第 71 页。

STORED OWNERSHIP 屏幕 (UMID 所有权信息设置) 显示。

RETURN	<div style="border: 1px solid black; padding: 10px; text-align: center;"> <p>ITEM-029</p> <p>STORED OWNERSHIP</p> <p>*COUNTRY -</p> <p> ORGANIZATION -</p> <p> USER -</p> </div>
SELECT	
SAVE	
EXIT	
SETUP	

COUNTRY: 设置国家代码。

ORGANIZATION: 设置组织代码。

USER: 设置用户代码。

关于更多关于这些代码的信息，请参见下述 “关于 UMID 所有者信息”。

- 2 使用 PUSH SET 旋钮选择要设置项目和字符输入位置，然后按此旋钮。
- 3 使用 PUSH SET 旋钮或者 - 或 + 功能键 (F3 或 F4) 选择要输入到选定位置的字符。

删除所有的输入数据

按一下 RESET/RETURN 键。

- 4 按一下 SAVE 功能键 (F5)。

出现消息 “NOW SAVING...”，并保存所有权信息。

关于 UMID 所有者信息

COUNTRY (国家代码)

根据 ISO 3166-1 所规定的值输入缩写的字母数字字符串 (4 字节字母数字字符串)，设置国家代码。

约有 240 个国家代码。

请在以下网页上找到您自己的国家代码。

请参照 ISO 3166-1:

http://www.iso.org/iso/country-codes/iso_3166_code_lists.htm

当国家代码少于 4 字节时，4 字节的前面部分将被此国家代码占用，而后面部分将为空格字符 (20h)。

例如：日本

对于日本，国家代码为 JP，2 字节，或者是 JPN，3 字节。

因此，输入如下：

JP_ _

或者

JPN_ _

其中 _ 代表一个空格。

ORGANIZATION (组织代码)

输入组织代码缩写的 4 字节字母数字式字符串。

注意

- 即使不设置 ORGANIZATION，在记录或播放视听信号时也不会有任何问题。
- 组织代码必须是从 SMPTE 注册局获得的。没有获得组织代码时，禁止输入任意字符串。规则是必须输入代码 “00”。不属于任何组织的自由用户应当输入 “~”。

USER (用户代码)

输入标识用户的 4 字节字母数字式字符串。

用户代码是在每个组织本地注册的。它通常不在中心注册。

当用户代码少于 4 字节时，在 4 字节的开始部分输入此用户代码，在后面部分输入空格字符 (20H)。

用户代码是由组织来定义的。所使用的方法取决于该组织。

注意

在未输入组织代码时不能输入用户代码。

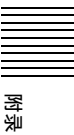

辅助数据

本机可以播放和记录附加到 HDSDI 信号内的辅助数据。也可以在通过 FTP/CIFS 连接传送文件时，输入和输出 MXF 文件中的辅助数据。可传送的辅助数据包括文本数据（文字和元数据）和控制信号。

HDSDI/SDSDI 信号中的辅助数据

本机可以记录和播放符合 EIA-708-B¹⁾ 标准和 EIA-608-B¹⁾ 标准的闭合字幕以及符合 ARIB TR B-23²⁾ 标准的文本数据，包括 VANC（垂直辅助数据）包。

1)EIA: 电子工业联盟

2)ARIB: 无线电及商业协会

记录辅助数据

在维护菜单中，设置已插入辅助数据的行、DID（数据标识词）和 SDID（二级数据标识词）。

有关详情，请参见维护手册。

以 HDSDI 信号记录和播放 EIA-708-B 标准闭合字幕数据

设置维护菜单项目。

有关详情，请参见维护手册。

以 HDSDI 信号记录 EIA-608-B 标准闭合字幕数据

设置维护菜单项目。

有关详情，请参见维护手册。

VANC 信息包

- 日本 ARIB TR-B23 标准将可以添加到 HDSDI 中的信息包数量限制为每行 4 个信息包。
- 对于 50P 或 59.94P 模式，取决于相关维护菜单设置的可记录 VANC 信息包数量限制为每帧 9 个，其它模式为每帧 18 个。
- 当 VANC 信息包不是从词 0 开始时，该行上就会有未使用区域，且关于信息包位置的信息将不被记录。左对齐输出信息包。
- 输入过程中，如果检测到 VANC 信息包内有奇偶检验误差，此信息包将被丢弃并被左对齐记录。

MXF 文件内的辅助数据

将从 HDSDI 信号记录的 VANC 辅助数据作为 ANC Frame Element（符合 SMPTE436M-2006）插入到 MIF 文件。也可从通过 CIFS/FTP 输入的 MXF 文件在 SxS 存储卡上记录此数据。

HANC/VANC 信息包

HANC/VANC 信息包的检测

当输入一个 MXF 文件时，如果标题帧的 DATA ITEM 被识别为符合 SMPTE436M-2006 的 ANC Frame Elements，则 HANC/VANC 信息包会记录在 SxS 存储卡上。

闭合字幕数据

本节说明可记录、播放和在 EE 输出过程中输出的闭合字幕数据。

正常 EIA-708/608 记录和播放

对于符合 EIA-708/608 标准的闭合字幕输入数据，在记录、播放和输出该数据时不做更改。但以 HDSDI 信号记录闭合字幕数据需要进行设置。

有关详情，请参见“以 HDSDI 信号记录和播放 EIA-708-B 标准闭合字幕数据”（第 96 页）或“以 HDSDI 信号记录 EIA-608-B 标准闭合字幕数据”（第 96 页）。

在 HD 视频中记录的 EIA-708/608 标准闭合字幕数据作为 HDSDI 信号输出，与菜单设置无关。

以 SDDS I line 21 信号记录 EIA-608 标准闭合字幕数据及其播放（作为 SDDS I 或复合信号输出），与菜单设置无关。

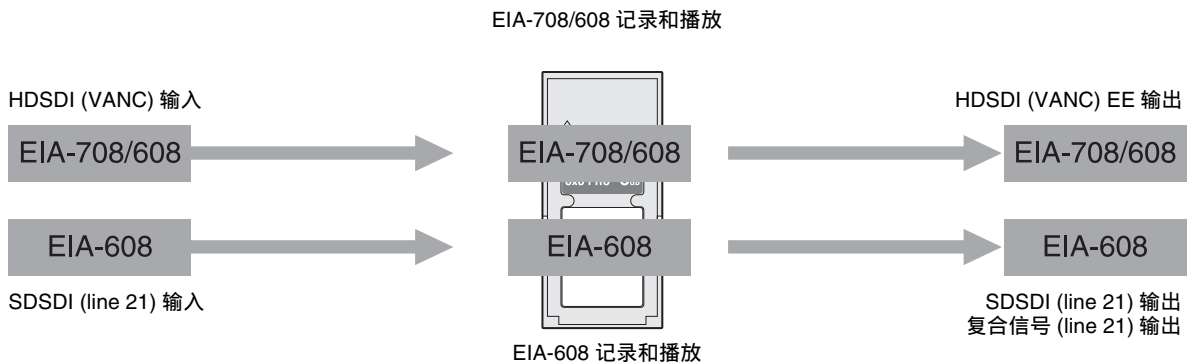

EIA-708/608 EE 输出

对于符合 EIA-708/608 标准的闭合字幕输入数据，将其输出至 EE。但要 EE 输出 HDSDI 信号的闭合字幕数据，需进行相关设置。

有关详情，请参见“以 HDSDI 信号记录和播放 EIA-708-B 标准闭合字幕数据”（第 96 页）或“以 HDSDI 信号记录 EIA-608-B 标准闭合字幕数据”（第 96 页）。

不管菜单设置如何，SDDS I line 21 信号的闭合字幕都能输出至 EE（作为 SDDS I 或复合信号输出）。

注意

与 EE 输出视频信号相比，EE 输出 HDSDI 信号的闭合字幕数据要延迟 1 帧。

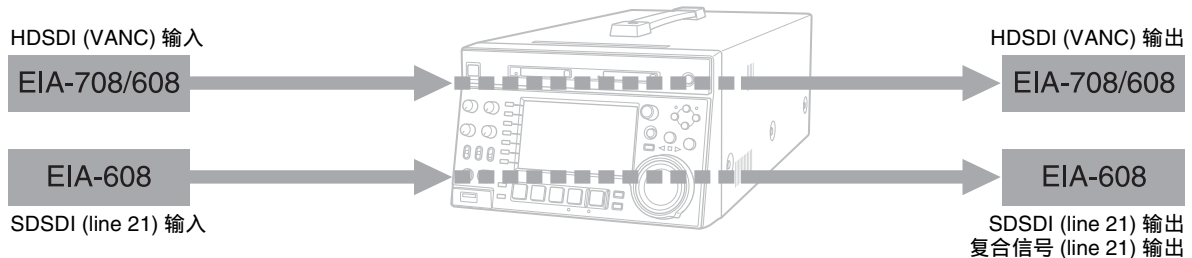

商标和许可

商标

- XAVC™, XAVC 标志、MPEG HD422、DVCAM、SxS、SxS PRO 和 SxS-1 是 Sony Corporation 的商标。
- “Memory Stick”、 MEMORY STICK™、“Memory Stick PRO-HG Duo”和 MEMORY STICK PRO-HG DUO 是 Sony Corporation 的商标。
- MPEG HD、HDCAM 和 “XOD” 是 Sony Corporation 的注册商标。
- HDMI、HDMI High-Definition Multimedia Interface 和 HDMI 标志是 HDMI Licensing LLC 在美国和 / 或其他国家（地区）的商标或注册商标。
- ExpressCard 标签和标志归 Personal Computer Memory Card International Association (PCMCIA) 所有，Sony Corporation 获准使用。其它商标和商品名称为它们各自的所有者拥有。
- Adobe、Acrobat 和 Adobe Reader 是 Adobe Systems Incorporated 在美国和 / 或其他国家的商标。

MPEG-4 visual patent portfolio 许可证

本产品经 MPEG-4 Visual Patent Portfolio 许可证的许可，用于个人和非商业使用的消费者

(i) 编码符合 MPEG-4 Visual 标准 (“MPEG-4 VIDEO”) 的视频
和 / 或

(ii) 解码通过个人和非商业使用的用户编码，和 / 或从经 MPEG LA 许可提供 MPEG-4 视频的提供者获得的 MPEG-4 视频。

不包括任何其他用途的明示或暗示许可。附加信息包括，可能可以从 MPEG LA, LLC 获得有关业务、内部和商业使用的许可。
请参见 [HTTP://WWW.MPEGLA.COM](http://www.mpegla.com)

MPEG LA 为 (i) 任何保存 MPEG-4 Visual 视频信息的存储介质的生产 / 销售 (ii) 以任何形式 (例如，在线视频发行服务、互联网广播、电视广播) 发行 / 广播 MPEG-4 Visual 视频信息提供许可。本产品的其它用途可能需要获得 MPEG LA 许可。有关详情请联系 MPEG LA。MPEG LA, L.L.C., 250 STEELE STREET, SUITE 300, DENVER, COLORADO 80206, <http://www.mpegla.com>

MPEG-2 video patent portfolio 许可证

除了用户个人使用外，未经 MPEG LA, L.L.C.(250 STEELE STREET, SUITE 300, DENVER, COLORADO 80206) 的 MPEG-2 专利文件中的适用专利的许可，禁止以任何形式使用符合 MPEG-2 标准编码的视频信息 PACKAGED MEDIA。

“PACKAGED MEDIA”表示用于保存 DVD 电影等出售 / 发行给普通客户的 MPEG-2 视频信息的存储介质。PACKAGED MEDIA 的 PACKAGED MEDIA 制造商或销售商需要从 MPEG LA 获得经营许可证。有关详情请联系 MPEG LA。MPEG LA, L.L.C., 250 STEELE STREET, SUITE 300, DENVER, COLORADO 80206

<http://www.mpegla.com>

关于 IJG (独立的 JPEG 组织)

本软件的一部分是基于独立的 JPEG 组织的工作完成的。

字符显示软件 “iType”

本产品包含来自 Monotype Imaging Inc. 的技术 (包括 iType® 和特定字体)。

开放软件许可

基于 Sony 和软件版权所有者之间的许可证合同，本产品使用开放软件。
为满足软件版权所有者的要求，Sony 有义务通知您这些许可证的内容。
有关这些许可证的内容，请参见附带 CD-ROM 上 “License” 文件夹中的 “License1.pdf”。

您的电脑必须装有 Adobe Reader 以查看 PDF 文件。如果您的电脑未安装 Adobe Reader，您可访问下列 URL 进行下载。

<http://get.adobe.com/reader>

获取 GPL/LGPL/GPL V3 许可软件

本产品使用 GPL 第 2 版 /LGPL 第 2.1 版 /GPL 第 3 版授权许可的软件。您有权获取、更改和散布本软件的源代码。

您可从 Sony 互联网服务器上下载本软件的源代码。请访问以下 URL，并参阅 “XDCAM HD422 Memory Deck Series”。
<http://www.sony.net/Products/Linux/common/search.html>

我们不会对有关源代码内容的咨询作出回答。

索引

A

- AC IN 接口 17
- ANALOG AUDIO
 - INPUT 1, 2 接口 17
 - OUTPUT 1, 2 接口 17
- AUDIO MONITOR R, L 接口 17

B

- 报警 86
- 闭合字幕数据 97
- 编辑
 - EDL 57
 - 控制器 25
 - 控制设备 23
- 变速模式 44
- 播放 42
 - 变速模式 44
 - EDL 57
 - 开始位置 42
 - 快速模式 44
 - 慢速模式 44
 - 拍摄标志设置 43
 - 设置 42
 - 正常速度 43
- 部件的名称和功能 9

C

- CH-1/ALL CH、CH-2 到 CH-4 调节
 - 旋钮 10
- CIFS 文件操作 67
- Clip F Menu 52
- Clip Menu 52
- Clip Properties 屏幕 50
- COMPOSITE OUTPUT 1, 2(SUPER)
 - 接口 17
- 菜单
 - Clip F Menu 52
 - Clip Menu 52
 - 返回到预设值 72
 - 更改设置 72
 - 功能菜单 33
 - 配置 68
 - 设置菜单 68
 - 组设置 71
- 参考信号 14
- 初始设置 20
- 错误消息 90

D

- DC IN 12V 接口 16

DISPLAY

- 键 12
- 当前 EDL 57
- 电池
 - 安装电池 19
 - 检查剩余电量 20
 - 取出 20
- 电源部分 17

E

- EDL 57
 - 创建和编辑 57
 - 预览 57

F

- FTP 文件操作 63
 - 登录 63
 - 进行连接 63
 - 命令列表 63
 - 退出 63
 - 准备工作 63
- 返回到工厂预设值 72
- 附件
 - 不提供 93
 - 提供 93
- 附录 84
- 复制 45
- 辅助数据 96

G

- GB 以太网 7
- 供电 19
 - 电池电源 19
 - 直流电源 19
- 功能菜单 13, 33
 - HOME 页面 33
 - P1 INPUT 页 34
 - P3 AUDIO 页 34
 - P4 TC 页 34
- 功能键 (F1 到 F6) 11
- 故障排除 86
- 规格说明 91

H

- HDMI OUT 接口 16
- HDSDI OUTPUT 1, 2 (SUPER) 接口 16
 - 远程控制功能 41
- HOME 键 12
- 后面板 16
- 恢复功能 41

I

- IN
 - 键 11
 - 指示灯 11

J

- 基本标志
 - 设置 41, 43
 - 基本菜单 68
 - 操作 71
 - 返回到工厂预设值 72
 - 更改设置 72
 - 项目 69
 - 记录 40
 - 电平调整 41
 - HDSDI 远程控制功能 41
 - 恢复 41
 - 拍摄标志设置 41
 - 设置 40
 - 时间 19
 - 记录 / 播放格式 14
 - 记录和播放控制部分 12
 - 剪辑 57
 - 单个剪辑播放模式 42
 - 复制 45
 - 连续播放模式 42
 - 删除 56
 - 设置剪辑标志 55
 - 设置索引图像帧 56
 - 属性 50
 - 锁定 (写保护) 55
 - 信息 14
 - 选择 54
 - 用缩略图搜索 54
 - 剪辑列表屏幕 48
 - 扩展缩略图屏幕 51
 - 缩略图视图 49
 - 详情视图 49
 - 章节缩略图屏幕 51
 - 箭头键 10
 - 介质
 - 信息 60
 - 介质状态显示 14
- ## K
- KEY INHI 开关 10
 - 开机 / 待机键和指示灯 9
 - 快速
 - 模式 44
 - 快速 / 慢速 / 变速控制部分 11
 - 扩展
 - 搜索 7
 - 扩展菜单 68
 - 项目 74
 - 扩展缩略图屏幕 51

L

- LEVEL 调节旋钮 10
- 连接 21
 - 编辑控制设备的设置 24
 - FTP 连接 21
 - 剪辑系统 23
 - 联合覆盖 27
 - 使用录像机的编辑功能 26

M

- MAINTENANCE 接口 17
- MARK1/MARK2 键 11
- MEMORY ACCESS A/B 指示灯
 - 状态指示 36
- MENU 键 11
- 慢速
 - 模式 44
- 命令列表 63
- 模拟
 - 音频信号输入 / 输出部分 17

N

- NEXT 键 12

O

- OUT
 - 键 11
 - 指示灯 11

P

- PAGE 键 12
- PHONES 插孔 10
- PLAY 键 12
- POWER 开关 17
- PREV 键 12
- Proxy AV 数据 6
- PUSH SET 旋钮 11

Q

- 前面板 9

R

- REC INHI 指示灯 12
- REC 键 12
- REF. VIDEO INPUT 接口 17
- REMOTE (9P) 接口 16
- REMOTE 接口 17
- RESET/RETURN 键 11
- 日期和时间, 设置 21

S

- SD/HDSDI INPUT 接口 16

- SDSDI OUTPUT 1, 2(SUPER) 接口 16

- SHIFT 键 12
- STOP 键 12
- SxS 存储卡 35
- 设置菜单
 - 基本菜单 69
 - 扩展菜单 74
- 时间代码 29
 - 记录按最后记录的时间代码继续进行 30
 - 设置为当前时间 30
 - 输入 / 输出部分 17
 - 通过同步的内部时间代码发生器记录 30
 - 在设置初始值后 29
 - 直接记录外部时间代码 31
- 时间数据显示区域 14
- 视频输入显示 14
- 手柄 9
- 数字小时表 85
 - 退出 85
 - 显示 85
 - 显示模式 85
- 缩略图搜索 54
 - 扩展缩略图屏幕 54
 - 章节缩略图屏幕 54

T

- TIME CODE
 - IN 接口 18
 - OUT 接口 18
- 特点 6
- 添加文本信息 31
- 同步参考信号 28

U

- UMID 数据 94

V

- VARIABLE 开关 10

W

- 外部同步 28
- 网络
 - 接口 17
- 维护
 - 定期 85
- 文本信息 31
- 文件操作 62
 - 目录结构 62

X

- 系统频率设置 29

- 系统信息 13
- 显示 11, 13
 - 基本操作显示 13
- 显示 / 菜单控制部分 11
- 显示器
 - 剪辑列表屏幕 48
 - 切换 48

Y

- 音频
 - 输入显示 13
- 音频电平表 13
 - 调整部分 10
- 用户位
 - 设置 30
- 远程控制开关 9
- 元数据 94

Z

- 章节缩略图屏幕 51
- 正常播放 43
- 状态显示 14
- 状态显示区域 15
- 准备工作
 - 初始设置 20
- 子剪辑 57



本手册中包含的信息属于 Sony Corporation 公司所有，只有购买本手册中所述设备的消费者才可使用。

在未获得 Sony Corporation 明确书面许可的条件下，Sony Corporation 禁止任何人对本手册中的任何部分进行复制，或者出于任何目的使用本手册中的任何内容，但为操作或者维护此手册中所述的设备除外。

