

JVC

C

前言

控制器、
指示灯和插座

准备

操作准备

拍摄前的设置
和调整

拍摄操作

重放方式

使用外接设备

菜单画面

摄像部分的
功能

其他

高清晰摄录一体机

GY-HD111

HDV Mini DV

使用说明书

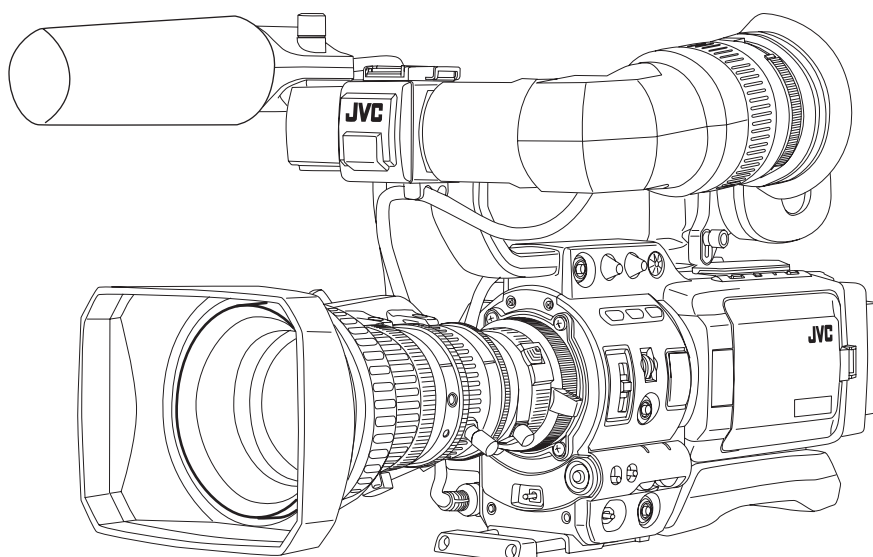

承蒙惠购 JVC 产品。使用本机前，请仔细阅读本使用说明书以保证其发挥最佳性能。

* 插图显示安装附带镜头、寻像器、话筒和电池组的 GY-HD111 高清晰摄录一体机。

正确使用的注意事项

有关使用环境的注意事项

请务必在 0°C~40°C 的容许环境温度下使用。否则，将造成故障。

请勿在多尘砂的环境下摄影。如果尘砂进入机器，则将导致马赛克状噪波的发生。

- 在保管和使用时都请关闭带舱盖。
- 录像带请放在带盒中保存。

有关录像带的注意事项

请务必使用注有 MiniDV 标记的 JVC 录像带。（ 请参看第 8 页）

DVM80 型因磁带薄，耐久性差，性能不稳定，故不推荐使用。

多次使用过的录像带，因磁粉脱落等缘故而使噪声大为增加，从而降低了这种磁带的性能。

如果磁带已脏或损坏则应当停止使用，否则会降低旋转磁头的寿命或损坏内部元件。

有关磁头清洗的注意事项

为了获得优质的画质和音质，在进行重要的录制以前，请使用 JVC 指定的专用磁头清洗带对磁头进行清洗。如不定期进行磁头清洗，画面上将会出现马赛克状的噪波。

磁头清洗带应选用与附带的清洗带相同型号的产品。否则将有可能发生问题。

如需新的磁头清洗带，请与 JVC 指定的产品服务站联系。

关于使用电源的注意事项

有下列蓄电池可以使用。

- BN-V428, BN-V438

电源电压如不在 DC 6.5V~7.9V 范围内，将导致故障的发生。如果电压过低则将导致色彩失真及噪音增加。如果超过 7.9V 则将会损坏机器。

其他使用注意事项

- 本机由精密部件构成。请勿对其进行拆解和改造。
- 除使用磁头清洗带进行清洗外，每使用 500 小时后，应与 JVC 指定的产品服务站联系，进行定期检查。

重要安全须知

本机满足相应欧洲指令的规定与防护要求。

本机设计用于专业视频设备，它可在下列环境中使用：

- 住宅区（室内）
- 商业和轻工业，例如办公室或剧场
- 城市室外

为了保持最佳性能及电磁兼容性，建议您使用的电缆不超过下列长度：

摄像

插座	电缆	长度
DC INPUT	专用电缆	2 m
INPUT1/2	屏蔽电缆	3 m
LINE OUTPUT	屏蔽电缆	1.5 m
PHONES 1/2	屏蔽电缆	2 m
VIDEO/Y、PB、PR	屏蔽电缆	3 m
IEEE1394 (HDV/DV)	专用电缆	4.5 m

交流电源适配器

插座	电缆	长度
DC OUT	专用电缆	2 m
AC IN	专用电缆	2 m

本机的突入电流为 7 安培。

注意：在有强电磁波或磁场的地方（如靠近收音机或电视机发射机、变压器、电机等），图像和声音可能会失真。在此情况下，请将本机远离干扰源。

警告：

为避免火灾或电击，请勿使本机被雨淋或受潮。

本机只能用 7V 直流电源。

注意：

为防止电击和火灾，切勿使用任何其他电源。

注：

铭牌（序列号牌）位于本机底部。

注意：

为防止电击，请勿打开机壳。机内无用户能维修的元器件。应由专业维修人员进行维修。

由于设计变更，本使用说明书中的数据如有变化，恕不另行通知。

本机不应被水滴溅，而且其附近不应放置任何盛满液体的容器，例如花瓶等。

“注意—如果电池更换不当，则有爆炸的危险。应只能更换同类或相当的电池。”

承蒙惠购 JVC GY-HD111 高清晰摄录一体机。
本使用说明书为 GY-HD111E/CHC 专用。

随机附件

HDV / Mini DV

本机为 HDV/DV 视频系统格式的摄录一体机。
可使用注有 ^{Mini}DV 符号的录像带。

在其他机器（包括另一个 GY-HD111）记录完毕的磁带在本机上记录或重放时，可能会出现以下现象。

- 其他机器与本机记录的场景之间的过渡区可能出现失真。
- 由于寻迹的错误在重放时出现数字噪波。

- 本机采用 SP 方式进行记录和重放。记录或重放在 LP 方式下无法进行。（在 DV 格式中）
- 由于磁带的制造地不同，因此建议不要在磁带开始的前 2 至 3 分钟部分记录图像。
- 记录重要场景前，请先进行一次记录测试以确认视频和音频是否记录正确。
- 所记录的视频和音频内容仅供个人使用，用作他途可能会侵犯所有人的版权。
- JVC 对于因本机或录像带的故障而导致视频或音频内容无法正常记录或重放概不负责。

* 本说明书中的所有产品名称均为其相应公司的商标或注册商标。
本说明书中未使用™、® 和 © 等标志。

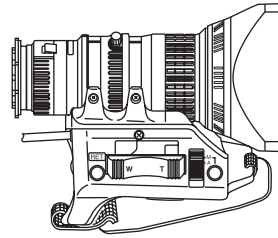

(CHC 机型除外)

镜头

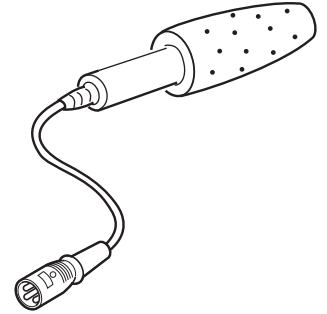

话筒

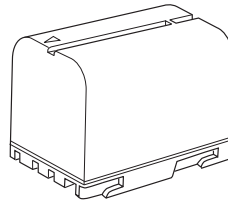

电池组

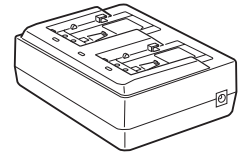

交流电源适配器

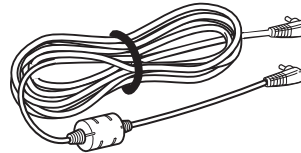

DC 电缆

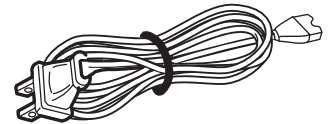

电源线



磁芯滤波器
用于 DC 电缆（灰色）/
寻像器电缆（黑色）

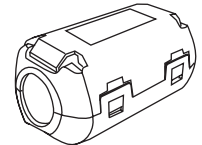

钳位滤波器
用于音频 / IEEE1394 电缆

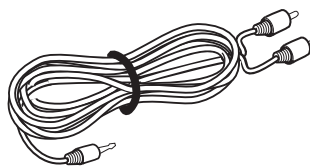

音频电缆

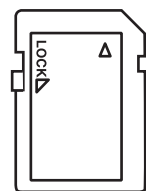

SD 记忆卡

主要特征

- 本机采用 HDV 格式或 DV 格式记录。
采用 DV 格式可在 Mini DV 录像带上记录 SD（标准清晰度）视频并将其重放。
采用 HDV 格式可在 Mini DV 录像带上记录 HD（高清晰度）或 SD（标准清晰度）视频并将其重放。
HDV 格式中有两种记录格式。
HDV 720p（720 有效扫描行，逐行扫描）
HDV 1080i（1080 有效扫描行，隔行扫描）
本机支持 HDV 720p 格式。（HDV 720p、480p、576p）
HDV 和 **HDV** 为 Sony Corporation 以及 JVC 公司的商标。
- 24p 方式拍摄功能
在 HDV 格式中，它以 24p 方式记录。
它可拍摄与影片相同的帧数。
- 以 DVCAM 格式记录的磁带只能用于重放（简单重放）。
无法以 DVCAM 格式进行记录。
DVCAM 为 Sony Corporation 的商标。
- 支持 60 Hz/50 Hz HD 或 HDTV 信号
同时支持 60 Hz/50 Hz HD 或 HDTV 信号。
您可在菜单画面中进行选择。
- 交叉变换视频输出
在重放时，您可将变换后的视频从视频输出插座输出。您可在菜单画面中进行选择。
- 聚焦辅助功能
可在拍摄时轻松、准确聚焦。
- 动作平滑功能
在逐行拍摄（HDV 30p、25p、24p）时，您可记录比标准逐行视频更为平滑的视频。
- 新增用户按钮
可让您根据拍摄条件即时切换录像设置。
- 时间码读出器/发生器
内置时间码读出器/发生器可用来记录时间码和用户比特。
- 内置 3.5" 彩色液晶显示屏
除显示录像机图像和重放图像之外，液晶显示屏还显示状态画面、设置的菜单画面和告警指示。
- 音频检测用内置监听扬声器
输入音频可以记录或 EE 方式监听。
重放的声音可以重放方式监听。如果本机发生异常情况，扬声器还会发出告警音。
- 记录检查功能，方便录像查找功能
- 摄像部分含有 3-CCD 系统设计以获得高质量的图像
3-1/3" CCD 采用 111 万有效像素进行数字信号处理，以再现 HDV/DV 的高质量图像。
- 多区域自动光圈检测电路
即使在逆光条件下或一帧画面内光亮对象有移动时，多区域自动光圈检测电路也可确保最佳光圈位置。
- 寻像器中的安全带指示
- 寻像器中有斑马纹图形的视频电平指示
- 全自动拍摄（FAS）功能
FAS 功能无需烦琐的开关或滤光操作，当您在室内和室外或明亮和黑暗场地之间转换时，FAS 功能可与随之改变的拍摄条件自动兼容，提供最大范围的兼容性。
- ND 滤光片为备用的 1/4ND、1/16ND
- IEEE1394 插座
备有 IEEE1394 插座（6 芯），可向备有 IEEE1394 插座的其他设备进行数字数据传输，例如非线性编辑系统。（无法供电。）
- 1/3" 卡口型镜头
- 可进行摄像输出、VTR 重放输出（复合/分量）
- 内置彩条 [ARIB（多格式彩条），SMPTE/EBU 型]
- 快门速度和菜单可使用拨盘选择，从而使其极易使用。
- 可变扫描快门
拍摄计算机屏幕和其他非 NTSC/PAL 制式屏幕时无闪烁现象。
- 慢快门
可通过累积图像使所拍摄有轻微动作黑暗对象的视频变得明亮。
- 备份记录功能
可通过连接 HDV/DV 设备实现连续的延长记录。

目录

随机附件	2
主要特征	3

前言

正确使用的注意事项	6
常规和定期保养	7
使用磁头清洗带注意事项	7
电池组的使用	8
录像带的使用	8
结露	9
CCD 的特有现象	9

控制器、指示灯和插座

变焦镜头	10
前部	11
后部	12
液晶显示屏门	13
右边部分	14
左边部分	16
顶部	17
液晶显示屏和寻像器上的指示	19

准备

基本系统	29
安装变焦镜头	30
安装话筒（附带）	30
如何安装寻像器	30
插入 SD 记忆卡	31
• 插入 SD 记忆卡	
• 取出 SD 记忆卡	
• 关于 SD 记忆卡	
关于寻像器电缆	31
交流电源操作	32
• 内置电池充电	
电池操作	33
• 电池组充电	
• 在 GY-HD111 上安装电池组	
• 从 GY-HD111 上取出电池组	
• 电池剩余电量显示	
• 电池充电时间	
• 电池组工作时间	
• 使用电池组的注意事项	
• 充电	

操作准备

接通电源	35
• 接通电源	
• 关闭电源	
装入/取出录像带	36
设置与显示日期和时间	37
• 设置日期和时间风格	
• 设置日期和时间	
• 在画面上显示时间和日期	
显示时间码	39
以时间码记录于磁带上的顺序记录时间码	40
预设和记录时间码	40
• 预设时间码数据	
• 预设用户比特数据	
与通过 IEEE 1394 (DV) 电缆连接的主机时间码同步	42
画面调整	43
调整寻像器	43
调整后部聚焦	44
调整白平衡	45
• 调整白平衡	
• 全自动白平衡 (FAW)	

拍摄前的设置和调整

设置视频格式	46
摄像设置	47
画面大小 (4:3/16:9) 方式选择	47
音频输入信号选择	48
• 选择 CH-2 声道输入插座	
• 选择音频信号输入	
• 在记录时调整音频	
• 在记录时监听音频	

拍摄操作

基本记录操作	50
• 如果记录待机方式继续	
• 在记录待机方式下查看所记录的内容 (记录检查功能)	
HEADER REC 功能	52

重放方式

重放步骤	54
快进、快退	54
搜索	54
输出音频	55

使用外接设备

连接视频信号电缆	56
• 连接 IEEE1394 电缆	
• 复合和分量连接	
用 AV 设备转录	57
HDV/DV 转录	58
备份记录	60

菜单画面

菜单画面配置	61
菜单设置画面	62
TOP MENU 画面	63
VIDEO FORMAT 菜单画面	64
CAMERA OPERATION 菜单画面	66
CAMERA PROCESS [1/2] 菜单画面	67
CAMERA PROCESS [2/2] 菜单画面	68
ADVANCED PROCESS 菜单画面	69
COLOR MATRIX ADJUST 菜单画面	70
SKIN COLOR ADJUST 菜单画面	70
SWITCH MODE 菜单画面	71
AUDIO/MIC [1/2] 菜单画面	72
AUDIO/MIC [2/2] 菜单画面	73
LCD/VF [1/3] 菜单画面	74
LCD/VF [2/3] 菜单画面	75
LCD/VF [3/3] 菜单画面	76
TC/UB/CLOCK 菜单画面	77
HEADER REC 菜单画面	78
TIME/DATE 菜单画面	79
OTHERS [1/2] 菜单画面	80
OTHERS [2/2] 菜单画面	81
FILE MANAGE 菜单画面	83
• 加载菜单设置文件	
• 保存设置	
• 将菜单设置重置为出厂设置	
• 初始化 (格式化) SD 记忆卡	

摄像部分的功能

如何使用肤色细部	86
输出彩条	88

其他

警告和响应	89
故障排除	92
如何显示小时表	93
规格	94
• 外部尺寸	

前言

正确使用的注意事项

- 供电电压
请确保电源电压在直流 6.5 V 至 7.9 V 之间。如果电压太低，则会导致颜色失真以及噪音增加。在任何情况下电压都不能超过 7.9 V，否则会损坏机器。
- 允许的环境温度和湿度
请务必在允许的环境温度范围，即 0°C 至 40°C 之间，以及允许的相对湿度范围，即 30% 至 80% 之间，使用本机。在允许的温度和湿度范围以外的条件下使用本机不仅可能引起故障，而且会导致 CCD 元件出现严重问题，如产生小白点。
- 强电磁波或磁场
如在靠近无线电或电视发射天线的场所、变压器及电机等产生强电磁波的场所、或者无线电收发报机或手机等产生电波的场所使用，则图像或声音中可能出现噪波并且（或者）色彩出现异常。
- 在本机附近使用无线话筒
在本机记录时，如果在其附近使用无线话筒或无线话筒的接收调谐器，则该调谐器可能接收到噪音。
- 请避免在如下场合使用或存放本机：
 - 过冷或过热的场合；
 - 粉尘和污物严重的场合；
 - 高潮湿度；
 - 在炉灶等附近使其受到烟雾或蒸汽的侵蚀；
 - 使其受到强振动或放置在不稳定的地方；
 - 请勿将本机长时间放在直射阳光下的车内，或者放在室内取暖设备附近。
- 请勿将本机置于有辐射、X 射线或腐蚀性气体的地方。
- 请防止本机被水淋溅（在雨天拍摄时尤须小心）。
- 在海滩拍摄时应防止本机受潮。
还要防止本机机体粘上盐分和沙粒。
使用后请清洁本机。
- 在灰尘飞扬的地方应防止灰尘落入机壳内。
- 镜头的光学性能
由于镜头光学性能的原因，在图像的周围可能会出现颜色发散现象（色扩散）。
这不是录像机故障。
- 在重放图像和 EE 图像之间进行切换时，寻像器可能会出现噪音。
- 使用时应使本机保持直立。
如果横卧拍摄，则会使本机散热效率下降，并对走带系统造成不利影响，有时还会使磁带受损。
- 振动
在有强烈振动的地方进行 VTR 重放时，可能无法显示色彩，而且（或者）会使图像和声音受干扰。
- 搬运注意事项
请勿使本机摔落或撞击到硬物上。
- 搬运本机时应将录像带从机器中取出。
- 请勿将录像带以外的物品放入带舱。当本机长时间不用时应务必关闭带舱盖。

- 在记录或重放时，请勿将 POWER 开关置于 OFF 位置或拔下电源线，否则可能会损坏磁带。
- 附带话筒的灵敏度水平经设置低于参考输入（-60 dBs）设定。
- 当本机不使用时，请务必将 POWER 开关置于 OFF 位置，以节约用电。
- 清洁机体：请用柔软的干布擦拭机体。为防止机体变形以及避免运行时发生问题，请勿用汽油或稀释剂等挥发性液体沾污机体，更不能用拭布沾上它们去擦拭机器。如果机体太脏，则请将拭布在中性洗涤剂的溶液浸泡后擦拭机体，然后用干净的拭布擦去洗涤剂。
- 接通电源后的瞬间本机可能会片刻不能显示稳定的图像，这不是录像机故障。
- 当您装入或退出录像带后打开电源，则内置磁头清洁器在运行时将发出声音，这不是录像机故障。
- 液晶显示屏和寻像器屏幕
液晶显示屏和寻像器均采用高精度技术制造。液晶显示屏和寻像器屏幕上可能会有黑点，或者出现红点、蓝点、绿点和/或白点不能消退的现象。这不是录像机故障，这些颜色点不会记录到录像带上。
- 如果您长时间使用本机，则寻像器中显示的字符可能会暂时停留在屏幕上。这种现象不会记录到录像带上。而且，如果您将电源关闭后再接通，则它们将不再显示。
- 如果您在寒冷的地方使用本机，则图像在屏幕上可能会滞后，这不是录像机故障。这种现象不会记录到录像带上。
- 请勿将手指或异物放入带舱中，否则可能会导致人员伤害或机构损坏。
- 请使用附带的交流电源适配器供电。
- 请使用指定的电源线（随机附件）。
使用非指定或使用受损的电源线将导致火灾或电击。
- 请勿将附带的电源线用于本机以外的其他设备。
- 为防止插座受损，在不使用视频信号输出插座时，请装上插座盖再使用摄录一体机。

注意

- 请勿将镜头或寻像器直接指向太阳或其他强光源。
 - 否则可能会伤害眼睛。
 - 如果将镜头或寻像器对着太阳，则光线会在机内聚集，从而导致本机损坏或引起火灾。
- 移动本机时请务必握住把手。握住镜头或寻像器则可能会使本机受损。

常规和定期保养

GY-HD111 由精密机械零件构成。随着使用时间的增加，这些零件会积聚灰尘、磨损和老化。即使在一般环境中长期使用后，磁头、磁鼓和走带机构也会积聚起灰尘，尤其在户外使用时更容易如此。这些灰尘将使磁头和磁带之间接触不良，使图像质量和音质逐渐降低，并加速零件的磨损和老化。作为常规保养，清洗机械部件非常必要，一般采用磁头清洗带清洗，此举对防止磨损和老化非常有效，但对清洁全部走带机构只用清洗带是不够的，所以建议还要进行定期保养（检查）以防止突发故障。更换、调整和维修机器，要求高等技术和设备。请与附近的 JVC 授权的服务代理站负责专业视频设备的人员联系。

磁头清洗

- 为保持优质的图像和声音，应定期使用磁头清洗带清洗磁头。（请参看“使用磁头清洗带注意事项”。）如果没有定期清洗磁头，图像画面可能出现马赛克状噪波，学名为块状噪波，声音也会中断。

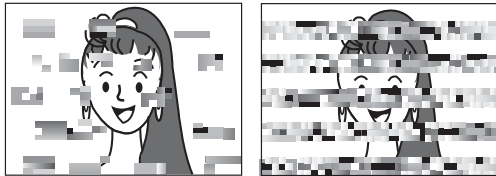

块状噪波

- 请使用 JVC 制造的磁头清洗带。请勿使用非指定的磁头清洗带。
关于如何使用磁头清洗带以及使用磁头清洗带的注意事项，请参看“使用磁头清洗带注意事项”。
- 如果磁头粘着灰尘，则液晶显示屏上和按镜头部分的 RET 按钮进行重放、编辑搜索及记录检查时寻像器上会出现“HEAD CLEANING REQUIRED!”的警告信息。

定期保养

内容：按运行时间检查或更换下列机械部件。

运行时间	500H	1000H	1500H	2000H
磁鼓组件（包括磁头）	○	☆	☆	●
磁带导柱、辊轮	○	☆	☆	●
传送齿轮	—	☆	☆	●
驱动部件	—	—	☆	●

○：清洁、检查和调整。

☆：清洁和检查。根据需要更换。

●：更换。

- 对不同的使用环境及方法，其保养内容也会有相应的变化。因此，上述数据仅供参考。

时间管理

按小时表显示可以确定本机的累计运行时间（它显示出磁鼓和风扇电机的累计运行时间）。请参看第 93 页“如何显示小时表”。

有关保养维修的手续和价格，请与附近的 JVC 专业产品服务站负责专业视频设备的人员联系。

使用磁头清洗带注意事项

请使用 JVC 制造的磁头清洗带。

使用磁头清洗带时请遵循下列注意事项。

- 插入清洗带。
清洗带完全装入本机后，按 PLAY/STILL 按钮。
清洗带在 PLAY 方式下一次运转 10 秒钟。（清洗带将自动停止，然后本机进入 STOP 方式。）
- 每次清洗最多不得超过四次。

■ 请参考下表定期清洗磁头。

运行	低温	室温	高温
使用环境	0°C 至 10°C	10°C 至 35°C	35°C 至 40°C
清洗带使用参考标准	每隔 5 小时 1 至 2 次	每隔 20 至 30 小时 1 至 2 次	每隔 5 小时 1 至 2 次

- 注 1) 如果在低湿度环境中使用，则磁头清洗的时间间隔应为上表所列的一半。
- 注 2) 如果清洗磁头后随即使用 M-DV80 磁带，则“HEAD CLEANING REQUIRED!”指示灯可能会持续亮起。在这种情况下，请让磁带运转片刻，随后指示灯便会熄灭。
- 注 3) 请在室温下使用清洗带（10°C 至 35°C）。
- 注 4) 清洗带盒内有关于使用清洗带的说明。但其中的有些说明与本说明书中的内容有所出入。在使用清洗带时，请遵循本说明书的内容。
- 注 5) 如果重复磁头清洗后“HEAD CLEANING REQUIRED!”指示灯不熄灭，则录像带可能异常。请避免过多重复使用磁头清洗带。

电池组的使用

GY-HD111 可使用下列任何一种电池组。

- BN-V428、BN-V438

录像带的使用

- 本机一定要使用注有 ^{Mini} DV 标记的 JVC 录像带。
- Mini DV 录像带 : M-DV63HD
M-DV63PROHD

* 请勿使用 M-DV80。

- 录像带不能上下颠倒使用。
- 请避免在录像带缠绕得不均匀的状态下进行保存，否则会损坏录像带。请将录像带倒到头部后进行保存。
- 请将录像带保存在干燥、通风良好和不易发霉的地方。
- 多次使用过的录像带，因失落等因素使噪声大为增加，从而降低了这种磁带的性能。如果磁带已肮脏或损坏，应当停止使用，否则会降低旋转磁头的寿命。
- 注有 ^{Mini} DV 标记的录像带后部有一个开关，以防止误删除。
- 将该开关滑向 SAVE 可防止录像带上所需记录内容被覆盖。
- 要记录，请将该开关滑向 REC。

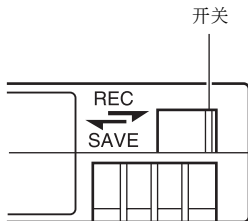

■ 为了在更好的环境下录制及保存录像带

请遵守下列指示以便在最好的状态下录制及保存录像带。

- 请注意录像带的使用环境。最好在以下的温度、湿度条件下记录及保存录像带。

	录制环境	保存环境	
		短期保存 (10 年之内)	长期保存 (10 年以上)
温度	17°C 至 25°C	15°C 至 23°C	15°C 至 19°C
湿度	30% 至 70%	40% 至 55%	25% 至 35%
每小时的温度变化	10°C 之内	—	—
每小时的湿度变化	10% 之内	—	—

- 请勿长时间搁置录像带。如果在卷着的状态下长时间搁置录像带，则可能会造成影像失真，或磁带相互粘着。最好一年一次快进、快倒录像带，使其能保持良好的状态。
- 当磁带不使用时，请将其收入盒内并立放。收纳盒保护录像带免受湿度及尘埃、紫外线侵害。将录像带收入盒内保管。在排列时将其立放，以防止重叠放置时录像带的重量所导致的影像失真和录像带上、下端的变形。

结露

- 如果将长时间放置在较冷地方的机器携入温暖的地方后，空气中的潮气就会在磁鼓或是磁带导柱冷凝成微粒的水珠。这种现象称为结露（冷凝）。结露时，磁鼓和磁带导柱上结满水珠，使磁带粘贴于其上，造成磁带的损坏。
- 在下列情形时会出现结露：
 - 突然将机器从冷的地方携至温暖的地方。
 - 当室内取暖机刚刚打开，或本机正对着空调机吹出的冷风。
 - 本机放置在十分潮湿的地方。

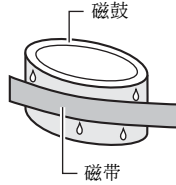

请勿在机内置有录像带的状态下将本机移到较大温差的地方。
本机移动后，请等内部部件适应环境后再使用。

- 当本机出现结露时，“CONDENSATION ON DRUM”将在液晶显示屏和寻像器上显示。



请接通电源，直至此警告信息消失。

- 即使结露指示出现前，也应小心结露。由于结露是慢慢形成的，内部形成结露后的最初 10-15 分钟内，结露指示可能不会出现。在过冷的地方，结露可能会凝固并结霜。在这种情况下，霜融化为结露需要 2-3 小时才能消失。
- 为防止结露
在将本机移至有较大温差的地方时，请先取出录像带，将本机放置于聚乙烯袋中密封，然后再移至新环境。为确保无结露出现，在使用本机前，请使袋中本机的温度与新环境温度相同。

CCD 的特有现象

拖影和开花

由于 CCD 物理结构上的原因，拍摄超高亮度光源时会产生垂直条纹（称为“拖影”）。另外一个效应是在亮的光源或物体周围产生光扩散现象（称为“开花”）。本机采用的 CCD 所产生的拖影和开花现象程度极小，但在拍摄亮光源时仍须注意拖影或开花的发生。

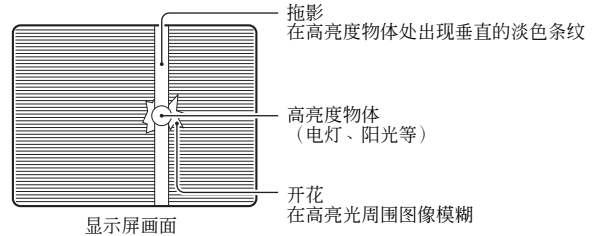

条纹干扰或图形失真

拍摄条状物或精致图形时，可能会在精细网状图形边缘出现凹凸不平或带状干扰。

白点

高温会使 CCD 传感器的像素在图像中产生白点。在应用增益时这种现象尤为明显。

这是电荷耦合器件（CCD）的特性。

请尽可能在不会使本机温度升高的条件下使用。

控制器、指示灯和插座

变焦镜头

Th16 × 5.5BRMU

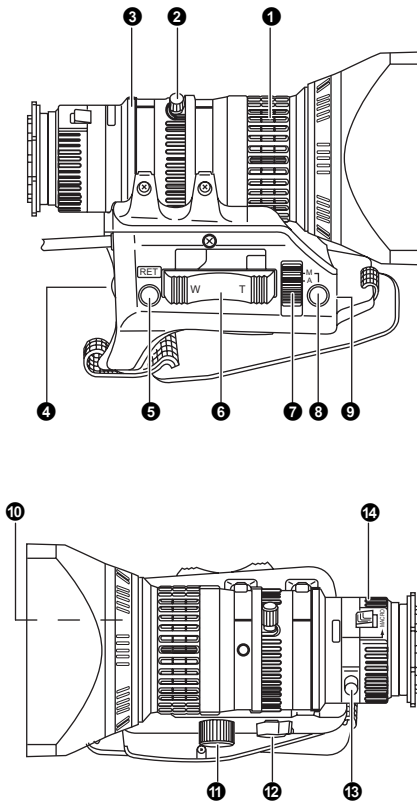

① FOCUS 环

手动聚焦环。

② ZOOM 杆/环

这是备有变焦杆的手动聚焦环。

要手动调焦，请转动变焦方式把手 ⑫ 将其置于“M”位置。

③ IRIS 环

手动光圈环。要启动自动光圈功能，请将该光圈方式开关 ⑦ 置于为“A”位置。

④ [VTR] VTR 触发按钮

开始/停止拍摄。

⑤ [RET] 恢复视频按钮

只有按下此按钮时，您才可从寻像器、液晶显示屏和视频信号插座上监视 VTR 的恢复视频信号。

当您在 SWITCH MODE 菜单画面中将 LENS RET 项目设置为“FOCUS ASSIST”时，您可将此按钮用作 FOCUS ASSIST 按钮。

☞ 请参看第 71 页。

⑥ ZOOM 伺服器控制杆

要用此杆进行伺服器变焦操作，请将 ZOOM 把手 ⑫ 置于“S”位置。

- 按此杆的“W”区将增加镜头视角获得更大的拍摄角度。
- 按此杆的“T”区则使视角变窄，以便远摄。
- 按的力度越大，变焦速度越快。

⑦ IRIS 方式开关

A : 启动自动光圈功能。

M : 进行手动光圈控制。

⑧ 光圈瞬间自动按钮

当 IRIS 方式开关 ⑦ 在“M”位置时，只有按住此按钮时，才能启动自动光圈功能。

⑨ [S] IRIS 速度调整控制器

用来调整光圈操作速度。

注

如果速度太快，则会出现晃动。要避免上述现象，请重新调整。

⑩ FILTER 螺纹

请将此滤光片旋接于前部遮光盖内的螺纹上，以保护透明滤光片或带 UV 滤光片的镜头。

其他滤光片各有作用。

⑪ ZOOM 伺服插座

在此处连接光学变焦伺服装置。

⑫ [ZOOM] ZOOM 方式把手

S : 伺服变焦方式。可用变焦伺服控制杆 ⑥ 操作。

M : 手动变焦方式。可用变焦杆/环 ② 进行变焦控制。

⑬ BACK FOCUS 环/固定螺丝

只用来进行后部聚焦调整。调整后用螺丝把手固定。☞ 请参看第 44 页“调整后部聚焦”。

⑭ 宏聚焦环（用于拍摄特写）

按箭头方向旋转次环，即可给很小的物体拍摄特写。

在宏方式下不能进行正常的聚焦调整和变焦。

要在宏方式下拍摄图像，请将聚焦环 ① 置于无限位置（∞），将变焦环 ② 置于最大的广角位置。要对宏图像调焦，请按箭头方向旋转此环，直到聚焦。

注意

- 后部聚焦把手位接近宏环，注意切勿将后部聚焦把手误当作宏环。
- 进行必要的操作后，请务必将宏聚焦环恢复到正常位置。

☞ 请参看第 30 页“安装变焦镜头”。

☞ 请参看第 44 页“调整后部聚焦”。

前部

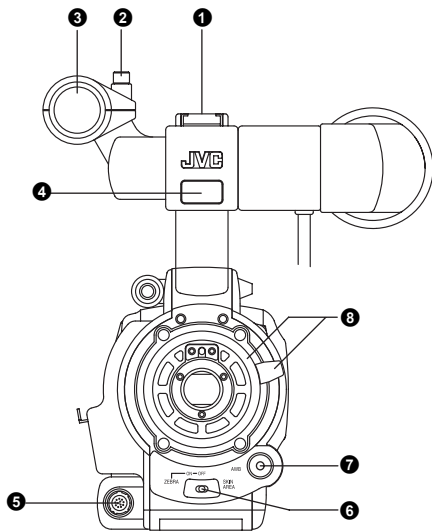

1 快装板

可安装另售的灯具和附件。

2 把手

这是话筒支架 **3** 的安装把手。

3 话筒支架

可安装附带或另售的话筒。

☞ 请参看第 30 页“安装话筒（附带）”。

4 前记录指示灯

此指示灯在 GY-HD111 进入记录方式时亮起。在向记录方式转换时闪烁。

当录像带用完，或者 VTR 进入警告方式时快速闪烁。

- 使用 OTHERS [1/2] 菜单画面上的 FRONT TALLY 项目可选择是否让记录指示灯亮起，及其亮起的方式。

☞ 请参看第 80 页。

5 [LENS] 镜头控制插座

在此处连接镜头的 12 芯镜头控制电缆。

芯线编号	功能	芯线编号	功能
1	返回开关	7	光圈位置
2	VTR 触发	8	IRIS A/R INPUT
3	GND	9	EXTENDER 位置
4	镜头 AUTO/MANU 控制	10	ZOOM 位置
5	IRIS 控制	11	-
6	+12V DC	12	-

6 [ZEBRA] 斑马纹开关

当此开关处于 ON 位置时，在寻像器或液晶显示区域就会呈现斑马纹图形，这些区域的亮度水平与视频信号菜单设置一致。此斑马纹图形可为手动调整镜头光圈提供参考。如果该开关置于 ON 位置，则彩条显示时也会显示斑马纹图形。

- 默认值为 70% - 80%。亮度水平可用 LCD/VF [1/3] 菜单画面上的 ZEBRA 设置更改。

☞ 请参看第 74 页。

当此开关按至 SKIN AREA 侧时，寻像器上会指示由 ADVANCED PROCESS 菜单中的 SKIN COLOR ADJUST 项目所指定的色调区域。松开时，开关返回至 OFF 位置。

☞ 请参看第 86 页“如何使用肤色细部”。

- * 寻像器或液晶显示屏上呈现彩条或 VTR 重放图像时，不显示肤色细部色调区域。

7 [AWB] 自动白平衡按钮

当第 15 页上的 WHT.BAL 开关 **13** 置于 A 或 B 位置并且您按下此按钮时，将自动调整白平衡。

- * 在预设、全自动拍摄、全自动白平衡和彩条方式下，它不能启动。

☞ 请参看第 45 页“调整白平衡”。

8 镜头安装环 / 镜头锁杆

握住镜头，使用锁杆逆时针方向转动安装环可松开镜头。

要安装镜头，请务必安装好镜头定位销，然后顺时针方向转动安装环，直到旋紧。

☞ 请参看第 30 页“安装变焦镜头”。

后部

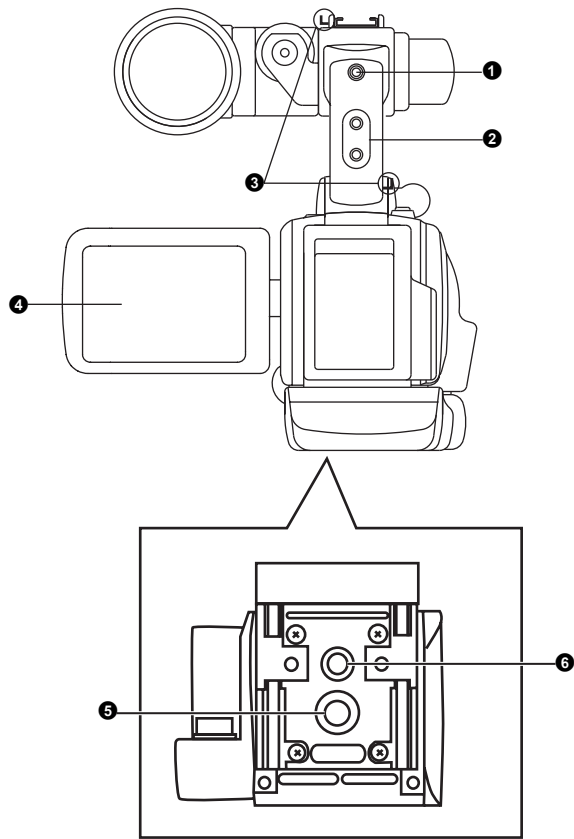

①后记录指示灯

此指示灯在 GY-HD111 进入记录方式时亮起。在向记录方式转换时闪烁。

当录像带用完，或者 VTR 进入警告方式时快速闪烁。

- 使用 OTHERS [1/2] 菜单画面上的 BACK TALLY 项目可选择是否让记录指示灯亮起，及其亮起的方式。

☞ 请参看第 80 页。

②[PHONES] 耳机插口

本插口是一个立体声微型插口，可连接耳机监听音频并可装入直径为 3.5 mm 的耳机或头戴耳机。此耳机可根据周围环境监听警告警声。

要输出的声道用 AUDIO/MIC [2/2] 菜单画面上的 AUDIO MONITOR 项目和第 18 页上的 MONITOR SELECT 开关 ⑮ 选择。

音频输出电平用第 14 页上音频监听音量控制器 ③ 调整。

注

- 告警声音量用 OTHERS [1/2] 菜单画面上的 ALARM VR LEVEL 项目设置。
- 在使用立体声插口并输出立体声时，应做如下设置。
将第 18 页上的 MONITOR SELECT 开关 ⑮ 置于 BOTH 位置。
将 AUDIO/MIC [2/2] 菜单画面上的 AUDIO MONITOR 项目设置为 STEREO。

③肩带钩

可供您安装另售的肩带。

④液晶显示屏

显示彩色摄像机图像或 VTR 重放图像。

它还用来显示下列内容：

- 菜单设置画面
- 显示 GY-HD111 设置为拍摄方式还是 VTR 重放方式的字符
- 日期和时间以及时间码
- 音频电平表
- 警告指示等

☞ 请参看第 19 页。

⑤三角架安装孔

在将摄像机安装到三角架上时使用此孔。（请使用 8 mm 以下长度的螺丝。）

请务必确保摄像机安装牢固。

⑥防旋转孔

使用此孔可防止摄像机从三角架上坠落。

请务必确保摄像机安装牢固。

液晶显示屏门

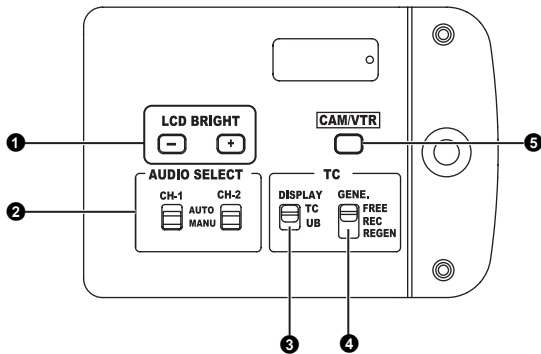

① [LCD BRIGHT +/-] LCD 亮度 +/- 按钮

此按钮用来调整液晶显示屏显示的亮度。

- 沿 + 方向推进此按钮使显示屏变亮。
- 沿 - 方向推进此按钮则使显示屏变暗。
- 同时推进 +/- 按钮将使设置返回标准设置。

② [CH-1/CH-2 AUDIO SELECT] CH-1/CH-2 音频选择开关

选择调整 CH-1 和 CH-2 声道音频电平的方式。

AUTO : 音频电平根据输入电平自动调整。当输入音频过大时, 限制器启动, 抑制音频电平。

第 15 页上 CH-1/CH-2 AUDIO LEVEL 区域 ⑰ 中的“**AUTO**”LED 将亮起。

MANUAL : 可供您用第 15 页上的 CH-1/CH-2 AUDIO LEVEL 音量控制器 ⑰ 来调整音频电平。当输入音频过大时, 限制器启动, 抑制音频电平。

③ [TC DISPLAY] TC/UB 显示开关

选择液晶显示屏或寻像器的 TC 计数器上显示的内容。(当 LCD/VF [2/3] 菜单画面上 TC/UB 项目设置为 ON 时, 此开关工作。)

TC : 置于此位置可显示时间码值。

UB : 置于此位置可显示用户比特值。

④ [TC GENE.] 时间码发生器设置开关

使用此开关可将时间码发生器设置为预设方式或再生方式。在选择预设方式时, 也可选择时间码运行方式。

FREE : 选择预设方式后, 时间码运行方式变为 FREE 运行方式。

置于此位置可用时间码或重新设置(预设)的用户比特记录。在此设定中, 时间码总是在运行方式下工作。

* 如果在记录连续场景时使用此设定, 则时间码在场景过度点处会间断。

REC : 选择预设方式后, 时间码运行方式变为 REC 运行方式。

置于此位置可用时间码或重新设置(预设)的用户比特记录。只有在记录时, 时间码才在此运行方式下工作。如果在记录连续场景时使用此设定, 时间码将记录为连续的时间码。

REGEN : 再生方式, 在此方式中, 本机读取录像带上现有时间码并以连续方式记录时间码。若要给已记录于录像带上的时间码增加时间码时, 请置于此位置。

注

时间码和用户比特的预设可在 TC/UB/CLOCK 菜单上执行。

☞ 请参看第 40 页。

☞ 请参看第 77 页“TC/UB/CLOCK 菜单画面”。

⑤ [CAM/VTR] 摄像/VTR 方式切换按钮

您每按一次此按钮, 方式即在摄像方式和 VTR 方式之间进行切换。

当您进行此操作时, 第 18 页上的 VTR 指示灯 ⑰ 将显示下列状态。

当方式正在切换时 : 闪烁

在 VTR 方式下 : 亮起

在摄像方式下 : 熄灭

• 选择摄像方式可记录摄像机图像。

• 选择 VTR 方式可重放 VTR 或输入第 16 页上 IEEE1394 插座 ④ 的 HDV/DV 信号。

• 当电源接通时, 方式变为摄像方式。

右边部分

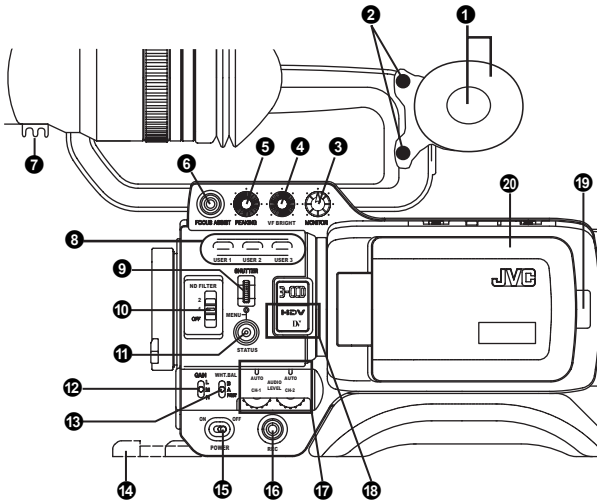

① 监听扬声器（颊垫）

- 在摄像方式下，声音输入可被 EE 监听。在 VTR 方式下，扬声器输出 VTR 重放声音。要输出的声音用第 18 页上的 MONITOR SELECT 开关 ⑮ 选择。
- 声级用 MONITOR 声级音量 ③ 调整。此扬声器还输出各种叠加到其他声音的警告声音。
☞ 请参看第 91 页“告警声”。

② 颊垫定位螺丝

此螺丝用来调整颊垫的高度。

③ [MONITOR] 音频监听音量控制器

调整监听扬声器和耳机的音量。

④ [VF BRIGHT] 寻像器亮度调整

调整寻像器的亮度。

☞ 请参看第 43 页。

⑤ [PEAKING] 轮廓调整

调整液晶显示屏和寻像器图像的轮廓。

* 当聚焦辅助功能运行时，此控制器不会工作。

☞ 请参看第 43 页。

⑥ [FOCUS ASSIST] 聚焦辅助按钮

如果您在拍摄时按下此按钮，则聚焦区域将显示蓝色、红色或绿色，从而便于准确聚焦。

☞ 请参看第 74 页“LCD/VF [1/3] 菜单画面”。

⑦ 电缆夹

在此处固定寻像器的电缆。

⑧ [USER1/2/3] 用户按钮

您可将摄像机功能指定到 USER1-3 按钮。

使用它们可根据对象切换拍摄条件。

请使用 SWITCH MODE 菜单画面中 USER1-3 项目对其进行设置。

☞ 请参看第 71 页。

注

- USER 按钮与菜单设置一起使用。
- 当菜单画面显示时，它们也可用作菜单操作按钮。☞ 请参看第 62 页“菜单设置画面”。

⑨ [SHUTTER] 快门/菜单拨盘

- 在标准画面方式下（菜单画面不显示），每按一次该拨盘，快门速度即在开启/关闭之间进行切换。
- 在标准画面方式下，向上或向下转动该拨盘 1 格位置时，快门速度指示灯即在液晶显示屏或寻像器上出现约 3 秒钟。在显示快门指示灯时，如果转动拨盘，则快门速度将变化。

☞ 请参看第 71 页。

- 显示菜单画面时，光标 (▶) 随向上或向下转动拨盘而上下移动，以便在菜单上选定项目。要改变项目的设置值，请按拨盘。当设置值开始闪烁时，请向上或向下转动此拨盘更改设置。

☞ 请参看第 62 页“菜单设置画面”。

⑩ [ND FILTER] ND 滤光片开关

转换内置 ND 滤光片。

OFF : 将滤光片转到 OFF 位置 (FILTER OFF)

1 : 将光强减小至约 1/4。(1/4ND)

2 : 将光强减小至约 1/16。(1/16ND)

当您切换此开关时，新的 ND 滤光片类型即在液晶显示屏或寻像器上显示。

注意

如果您在进行拍摄时转换 ND 滤光片，则图像可能会失真，或者音频出现噪音。

☞ 请参看第 47 页“摄像设置”。

⑪ [STATUS] 状态/菜单按钮

- 在标准画面方式（菜单画面未显示）下按此按钮将在寻像器或液晶显示屏上显示状态画面。每按一次此按钮，显示的状态画面即变化。

☞ 请参看第 19 页“状态画面”。

- 在标准画面方式下，按此按钮超过 1 秒钟将在寻像器或液晶显示屏上显示菜单画面。当寻像器或液晶显示屏上显示菜单画面时，按此按钮则菜单画面消失。

☞ 请参看第 62 页“菜单设置画面”。

12 [GAIN] 灵敏度选择开关

对象照明不充分时，以电子方式增强感光度。
增强水平因下列开关位置而异：
(出厂预设)

- L : 0 dB (不增强)
- M : 9 dB (增强至原来的约 3 倍)
- H : 18 dB (增强至原来的约 8 倍)

- 每一开关位置的增强水平随 SWITCH MODE 菜单画面而变化。
☞ 请参看第 71 页。
增强水平越高，最终图像的噪波也越大。
- 当第 18 页上的 FULL AUTO 开关 18 置于“ON”位置时，这将固定在“ALC”。

13 [WHT.BAL] 白平衡开关

使用此开关可选择三种白平衡方式。

- B : 切换至存储在 B 的白平衡方式。如果在此位置用此开关进行白平衡，则它将存储入 B。
- A : 切换至存储在 A 的白平衡方式。如果在此位置用此开关进行白平衡，则它将存储入 A。
- PRST : 切换至 CAMERA OPERATION 菜单画面上 (PRESET) PRESET TEMP. 项目中设定的白平衡方式 (3200K 或 5600K)。
☞ 请参看第 66 页。

FAW (全自动白平衡) 方式可用 SWITCH MODE 菜单画面设置为 A、B 或 PRESET。

- ☞ 请参看第 71 页。
- 在 FAW 方式下，视频色温不断取样，以自动调整至合适的白平衡。
- 当第 18 页上的 FULL AUTO 开关 18 置于“ON”位置时，这将固定在“FAW”。

14 支架

在安装镜头时，请将支架向前滑动。

注意

如果未安装镜头，则本机可能会有向寻像器侧倾覆的危险；因此，即使您不使用镜头，也请将其装上。

15 [POWER] 电源 ON/OFF 开关

使用此开关可接通和关闭电源。
当电源关闭时，“POFF”将在液晶显示屏或寻像器上显示。
* 如果您需要再次接通电源，请至少等待 5 秒钟。

16 [REC] REC 触发按钮 (开始/停止记录)

使用此按钮可开始和停止记录。
(它与顶部的 REC 触发按钮和镜头 VTR 触发按钮一起使用。)
当 OTHERS [2/2] 菜单画面上的 1394 REC TRIGGER 项目设置为“SPLIT”时，此按钮变成外接设备的开始/停止记录按钮。
☞ 请参看第 81 页。
☞ 请参看第 60 页“备份记录”。

17 [CH-1/CH-2 AUDIO LEVEL] CH-1/CH-2 音频电平控制器和 AUTO LED

可供您调整 CH-1 和 CH-2 声道的音频电平。
• 要使用此类控制器，请将第 13 页上的 CH-1/CH-2 AUDIO SELECT 开关 2 设置为“MANUAL”。

18 [HDV/DV LED]

- 当第 18 页上 FULL AUTO 开关 18 或第 13 页上的 CH-1/CH-2 AUDIO SELECT 开关 2 设置为“MANUAL”时，“AUTO LED”将亮起。(音频电平控制器不工作。)
- 在摄像方式下，它按正在拍摄的视频格式设定亮起。
- 在 VTR 方式下，它按录像带上正记录的视频格式或 IEEE1394 输入视频格式亮起。
- HDV : 当格式为 HDV 时亮起。
- DV : 当格式为 DV 时亮起。

注

- 在出现系统错误时，HDV/DV 交替闪烁。
☞ 请参看第 90 页。
- 选择是否在 OTHERS [1/2] 菜单画面上的 FORMAT LED 项目中使用此指示灯。
☞ 请参看第 80 页。

19 液晶显示屏门锁定释放把手

要打开液晶显示屏门，请将此把手朝后部方向移动。

20 液晶显示屏门

液晶显示屏门。
液晶显示屏位于此门内侧。打开此门，可以观看液晶显示屏。转动此门可改变液晶显示屏的方向，而且它可旋转，以装入摄像机机身内。
☞ 请参看第 43 页。

左边部分

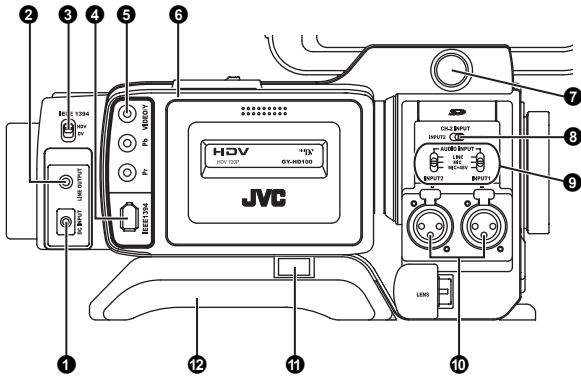

① [DC INPUT] DC 插座

直流 7.2 V 电源输入端，可插入附带的交流电源适配器。
☞ 请参看第 32 页“交流电源操作”。

② [LINE OUTPUT] 线路输出插座 (Φ3.5mm)

音频信号的输出插座。
• 在摄像方式下输出输入音频信号。
• 在 VTR 方式下输出重放音频信号。
• 当 HDV/DV 信号 (IEEE1394) 输入时，输入音频信号的 EE 声音在 VTR 方式下输出。

注

告警声不输出。

③ [IEEE1394] IEEE1394 开关

输入/输出 IEEE1394 插座 ④ 的信号和重放信号视频。请按格式设置此开关。

HDV : 用于 HDV 格式
DV : DV 格式

④ [IEEE1394] IEEE1394 插座 (6 芯)

使用 IEEE1394 电缆 (选购)，带 IEEE1394 插座的数字视频设备可在此处连接。

☞ 请参看第 56 页“连接 IEEE1394 电缆”。
☞ 请参看第 58 页“HDV/DV 转录”。

⑤ [VIDEO/Y、Pb、Pr] 视频信号输出插座 (RCA)

这些是分量或复合视频信号输出用的插座。

信号根据这些插座连接的电缆自动切换。

- 您可使用 VIDEO FORMAT 菜单上的 OUTPUT TERMINAL 项目选择输出信号。
您还可选择是否在 SET UP 项目中增加设置信号。☞ 请参看第 65 页。
- 当 OTHERS [1/2] 菜单画面上的 OUTPUT CHAR. 项目设置为 ON 时，菜单设置画面同时在视频信号输出插座的视频中显示。☞ 请参看第 80 页。
☞ 请参看第 57 页“用 AV 设备转录”。

注

当您不使用插座时，请装上插座盖。

⑥ 带舱盖

滑动第 17 页上位于顶部的 EJECT 开关 ⑪ 可打开此盖，以便装入或取出录像带。

注意

为防止异物进入 VTR 机的内部，请勿让本机的带舱盖长时间保持打开状态。

⑦ 寻像器插座 (6 芯)

在此处连接寻像器的电缆。

⑧ [CH-2 INPUT] CH-2 音频输入插座选择开关

选择 CH-2 音频输入插座。

- INPUT1 : 将 INPUT1 插座 ⑩ 的音频输入 CH-2。
- INPUT2 : 将 INPUT2 插座 ⑩ 的音频输入 CH-2。

注

无论此设置如何，INPUT1 插座的音频都将输入 CH-1。

⑨ [AUDIO INPUT] 音频输入信号选择开关

此开关用来选择 INPUT1 或 INPUT2 插座的输入声音信号。

- LINE : 连接音频设备等时置于此位置。参考输入电平为 +4 dBs。
- MIC : 连接动态话筒时置于此位置。
- MIC+48V : 连接使用 +48 V 电源的话筒 (Phantom 话筒等) 时置于此位置。

注意

在连接不使用 +48 V 电源的设备时，请在连接该设备前确保此开关未置于 MIC+48V 位置。

注

您可在 AUDIO/MIC 菜单画面上的 INPUT1、2 MIC REF. 项目中选择 MIC 和 MIC+48V 的标准输入电平。

☞ 请参看第 72 页。

⑩ [INPUT1/INPUT2] INPUT1/INPUT2 音频输入插座

这些是音频输入插座，用来连接外接音频设备或话筒。

- 请按要连接的设备设置 [AUDIO INPUT] 开关 ⑨。
- 请使用 [CH-2 INPUT] 开关 ⑧ 设置 CH-2 音频输入插座。所设置插座的 CH-2 音频将被记录。

⑪ 护肩滑动按钮

此按钮用来调整护肩的位置。

当您按此按钮时，您可将护肩 ⑫ 的位置前后移动。

⑫ 护肩

顶部

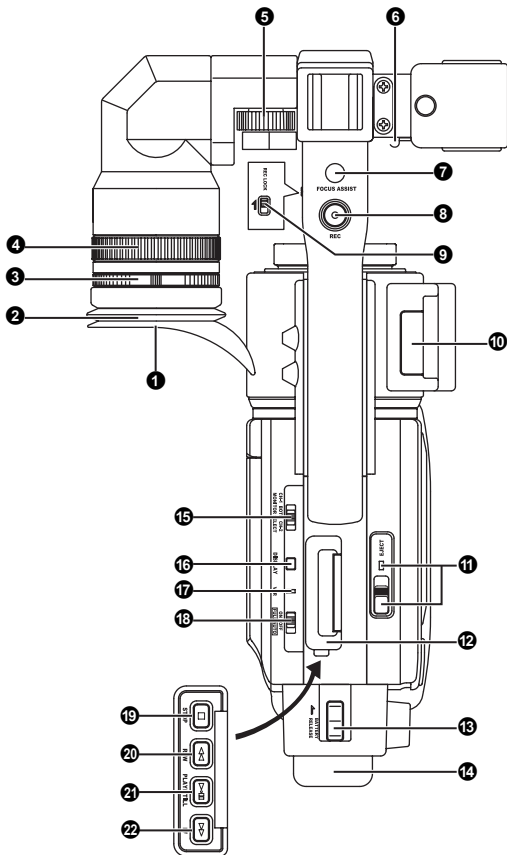

- ① 寻像器**
显示摄像机图像和重放图像。
- ② 目镜**
确保周围光线不进入寻像器屏幕或妨碍摄像人视线。
- ③ 目镜聚焦环**
您可通过转动此环调焦。
- ④ 目镜安装环**
您可通过旋松此环前后调整目镜的位置。
- ⑤ 滑动安装环**
您可通过旋松此环左右调整寻像器的位置。
- ⑥ 电缆夹**
在此处安装话筒电缆。
- ⑦ [FOCUS ASSIST] 聚焦辅助按钮**
如果您在拍摄时按下此按钮，则聚焦区域将显示蓝色、红色或绿色，从而便于准确聚焦。
☞ 请参看第 74 页“LCD/VF [1/3] 菜单画面”。

- ⑧ [REC] REC 触发按钮 (开始/停止记录)**
使用此按钮可开始和停止记录。
(它与右面板上的 REC 触发按钮和镜头 VTR 触发按钮一起使用。)
- ⑨ [REC LOCK] REC LOCK 开关**
沿箭头方向滑动此开关可锁定 [REC] 触发按钮 ⑧。使用此开关可避免误录。
(右面板上的 REC 触发按钮和镜头 VTR 触发按钮不锁定。)
- ⑩ SD 记忆卡盖**
当您打开此盖时，您可插入和取出 SD 记忆卡。
☞ 请参看第 31 页“插入 SD 记忆卡”。
当 SD 记忆卡装入时
 - 您可在本机上保存、调用和重置菜单设置。
 - 您可初始化 (格式化) SD 记忆卡。
 ☞ 请参看第 83 页“FILE MANAGE 菜单画面”。
- ⑪ [EJECT] 退出开关和 LED**
将此开关滑向侧面可插入或退出录像带。
退带时 LED 将亮起。

注

- 录像带开始退出前需等待数秒钟。在退出操作中，请勿关闭带舱盖。
- 在退出操作中，请勿触摸录像带槽或录像带以免造成损坏。

⑫ 操作盖

在重放方式下操作时请打开此盖。否则请让其保持关闭状态。
将此盖滑向侧面可将其打开。

注

在摄像方式下按 STOP 按钮 ⑮ 设置 VTR 操作方式指示灯指示 STOP 时，可进行重放操作。

⑬ [BATTERY RELEASE] 电池组锁定释放杆

向前滑动此杆可取出电池组。

⑭ 电池组

安装附带的电池组 (BN-V428)。
☞ 请参看第 33 页“电池操作”。

顶部 (续)

15 [MONITOR SELECT] 音频监听选择开关

此开关用来选择第 14 页上监听扬声器 ❶ 或第 12 页上 PHONES 插口 ❷ 的监听声音输出和重放声音输出。

CH-1 : 输出 CH-1 声道音频。

BOTH : 混合输出 CH-1 和 CH-2 声音音频。如果选择此设置时, 则菜单画面可用来选择通过 PHONES 插口输出混合声音还是立体声声音。

(AUDIO/MIC [2/2] 菜单画面上的 AUDIO MONITOR 项目)

当 AUDIO/MIC [2/2] 菜单画面上的 AUDIO MONITOR 项目设置为“STEREO”时, 监听扬声器只输出 CH-1 的音频。

CH-2 : 输出 CH-2 声道音频。

☞ 请参看第 55 页“输出音频”。

☞ 请参看第 73 页“AUDIO/MIC [2/2] 菜单画面”。

注意

请务必将开关移到底。请勿让开关停留在中间位置。否则会出现噪音, 并出现工作异常。

16 [DISPLAY] 显示按钮

- 您每按住 DISPLAY 按钮约 2 秒钟, 即切换液晶显示屏显示和寻像器显示。
- 使用 Anton-Bauer 电池或 IDX 电池时, 每按该按钮一次, 即可切换液晶显示屏显示和寻像器显示。
- ☞ 请参看第 26 页“液晶显示屏上的放大状态显示”。

17 [VTR] VTR 指示灯

当本机处于 VTR 方式时, 此指示灯将亮起。

要执行 VTR 播放或输入第 16 页上 IEEE1394 插座 ❹ 的 HDV/DV 信号, 请按第 13 页上的 CAM/VTR 按钮 ❺ 开启此指示灯。

当方式发生变化时, 它将闪烁。

18 [FULL AUTO] 全自动拍摄 (FAS) 开关

这是 FAS 方式的 ON/OFF 开关。

- 在处于 FAS 方式时, 液晶显示屏或寻像器上将显示“FAS”。
- FAS 方式与自动光圈和自动电平控制 (ALC) 方式一起使用, 它自动调到最佳视频信号电平和白平衡。
- 您将音频记录电平设置为自动调整模式或手动调整模式。
 - ☞ 请参看第 73 页“AUDIO/MIC [2/2] 菜单画面”。
- 即使有彩条, 这也将自动设置为摄像机视频。
- SMOOTH TRANS 方式不会运行。☞ 请参看第 66 页。
- 即使镜头光圈方式开关置于手动位置, 自动光圈方式也会工作。
- 增益将持续变化, 直至达到最大 ALC MAX 设置, 而且快门速度也会持续变化。
- 当您解除 FAS 方式时, 所有此类设置将返回其以前的方式。

注意

当摄像机处于 FAS 方式时, 如果接通电源, 则 FAS 自动调整完成前需等待约 10 秒钟。

当 FAS 方式被取消时, 所有以前设置的内容将恢复。

19 [STOP] 停止按钮

按此按钮可进入停止方式。

20 [REW] 快退按钮

按此按钮可倒带。

- 在停止或快进方式下按此按钮将启动快退方式。(仅限 VTR 方式)
- 在重放、静像重放或前进搜索时, 按此按钮可启动倒退搜索。

21 [PLAY/STILL] 重放/静像按钮

按此按钮可开始重放。在重放时、在停止方式下或在搜索方式下, 按此按钮可进入静像方式。

根据环境温度, 如果静像重放方式持续 30 秒钟至 3 分钟之间, 则它将自动停止。(磁带保护方式)

在处于静像重放和搜索方式时, 按此按钮可返回标准重放方式。

* 如果进入重放方式时自动寻迹激活, 则重放视频将受到数字噪波的干扰。

22 [FF] 快进按钮

按此按钮可快速进带。

- 在停止或快退方式下按此按钮将启动快进方式。(仅限 VTR 方式)
- 在重放、静像重放或倒退搜索时, 按此按钮可启动前进搜索。

液晶显示屏和寻像器上的指示

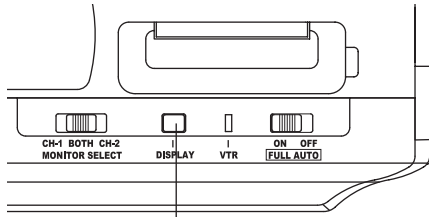

DISPLAY 按钮

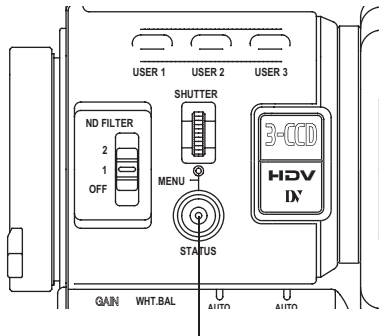

STATUS 按钮

• CAMERA MODE (显示例)

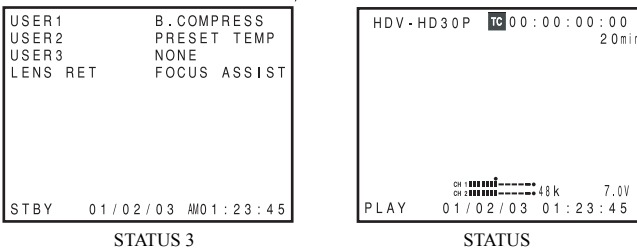
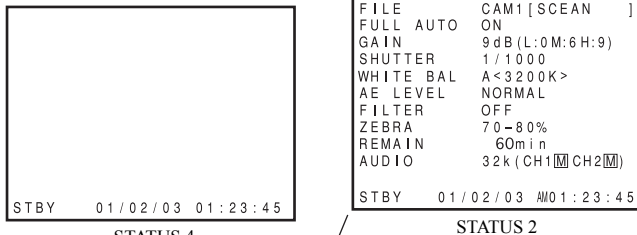
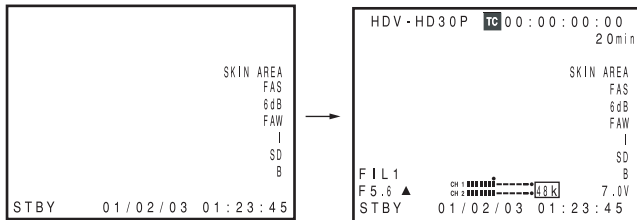

除显示 EE 图像和重放图像之外，液晶显示屏和寻像器还用来显示下列字符。

要在液晶显示屏上显示字符，请快按 DISPLAY 按钮。

- 状态画面 (用来检查当前摄像设置的画面)
- 自动白显示 (仅在摄像方式下显示)
- 菜单设置画面
- 告警信息显示
- 安全带显示 (仅在摄像方式下显示)

注

当 OTHERS [1/2] 菜单画面上的 OUTPUT CHAR. 项目设置为 ON 时，菜单设置画面同时在视频信号输出插座的视频中显示。

■ 状态画面

当标准画面显示时按 STATUS 按钮可显示其中一种状态画面。状态显示内容被划分为摄像方式和 VTR 方式。

- 在摄像模式下每按一次 STATUS 按钮，即显示 5 种状态画面其中之一。(STATUS 0、1、2、3、4)
- 在 VTR 方式下显示一种画面。

注

- 按住 STATUS 按钮 1 秒或更长时，菜单设置画面即显示。要在菜单设置画面显示时显示状态画面，请按 STATUS 按钮返回标准画面。
- 您可通过按住 DISPLAY 按钮约 2 秒钟在液晶显示屏和寻像器之间进行切换。

液晶显示屏和寻像器上的指示 (续)

■ 在摄像方式下的状态画面

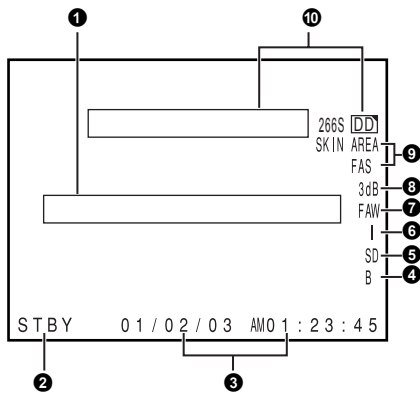

STATUS 0 画面

• STATUS 0

① 事件指示

当增益或快门速度以手动方式更改时，设置状况在更改时显示约 3 秒钟。

设置状态	指示内容
增益值被更改	GAIN 0 dB、3 dB、6 dB、9 dB、12 dB、15 dB、18 dB
增益值达到 ALC	GAIN ALC
FULL AUTO 转到 ON/OFF	FULL AUTO ON、FULL AUTO OFF
ZEBRA 转到 ON/OFF	ZEBRA ON、ZEBRA OFF
快门速度值被更改*1	SHUTTER 1/6、1/6.25、1/7.5、1/12、1/12.5、1/15、1/24、1/25、1/30、1/48、1/50、1/60、1/100、1/120、1/250、1/500、1/1000、1/2000、1/4000、1/10000
可变快门速度值被更改*1	V. SHUTTER 1/24.01 至 1/1998.0
快门转到 OFF	SHUTTER OFF [1/**] *4
白平衡值被更改	(例如) WHITE BAL A <3200K> 数字值 : 2300、2500、2800、3000、3200、3400、3700、4300、5200、5600、6500、8000 中的任何一个
FILTER 值被更改	FILTER OFF、FILTER ND 1 [1/4ND]、FILTER ND 2 [1/16ND]
AE LEVEL 值被更改*2	AE LEVEL -3、-2、-1、NORMAL、+1、+2、+3
BLACK 增益值被更改*2	BLACK NORMAL BLACK STRETCH 1、2、3 BLACK COMPRESS 1、2、3
PRESET TEMP. 值被更改 *2 *3	WHITE BAL PRST <3200K>、WHITE BAL PRST <5600K>
HEADER REC 正在运行	HEADER REC
FOCUS ASSIST 转到 ON/OFF	FOCUS ASSIST ON、FOCUS ASSIST OFF
时间码设置为零重置	TC ZERO PRESET ☞ 请参看第 41 页。
REC LOCK 开关转到 ON/OFF	REC SWITCH LOCKED、REC SWITCH UNLOCKED ☞ 请参看第 17 页，⑨ REC LOCK 开关。
IEEE1394 插座发送 REC 命令	TRIGGER TO HDV、TRIGGER TO DV
其他显示	☞ 请参看第 83-85 页“FILE MANAGE 菜单画面”。 ☞ 请参看第 89 页“警告和响应”。

*1 快门速度的范围因视频格式设置而异。☞ 请参看第 71 页。

*2 如果功能指定到 USER1 - 3 按钮则显示。☞ 请参看第 71 页。

*3 当第 15 页上的 [WHT.BAL] 白平衡选择开关 ⑩ 设置为 PRST (PRESET) 时显示。

*4 “**” 取决于视频格式。

编号	项目	内容
②	VTR 方式指示	STBY : 在记录待机方式（记录暂停方式）下 REC : 在记录时 PLAY : 在重放时 FF : 在快进时 REW : 在快退时 STL : 在处于静像重放方式时 FWD : 向前重放时（FWD1: 约×2速度, FWD2: 约×5速度, FWD3: 约×10速度） REV : 向后重放时（REV1: 约×2速度, REV2: 约×5速度, REV3: 约×10速度） STOP : 停止方式（磁带保护方式） EJECT : 磁带正在退出 --- : 未装入磁带
③	日期和时间指示	指示日期和时间。 是否显示日期和时间以及显示风格在 TIME/DATE 菜单上设置。
	LCD BRIGHT 指示	在用 LCD BRIGHT 按钮调整显示屏画面的亮度时, 日期和时间指示以及 VTR 方式指示 ② 将关闭, 同时 LCD BRIGHT 指示灯显示。 (例如) BRIGHT +5 ●●●●+●●●●■ 数字值: -5、-4、-3、-2、-1、0、+1、+2、+3、+4、+5 中的任何一个。
④	黑屏操作指示	B: 当黑色增强或黑色压缩设置为 NORMAL 以外时显示。
⑤	肤色细部颜色操作指示	SD: 当肤色细部设置为 ON 时指示。
⑥	光圈电平操作指示	I: 当 AE LEVEL 设置为 NORMAL 以外时显示。
⑦	FAW 操作指示	FAW: 当全自动白平衡设置为 ON 时指示。
⑧	增益操作指示	* dB: 当增益为 0 dB 和 ALC 以外的方式时指示增益值。
⑨	各种功能操作指示	FOCUS : 当聚焦辅助功能设置为 ON 时显示。 SKIN AREA : 当肤色细部颜色区域显示时闪烁。 ALC : 当 ALC 功能单独设置为 ON 时显示。 FAS : 当全自动拍摄功能设置为 ON 时显示。 S : 当 SHUTTER 功能设置为 ON 时显示。
⑩	DR-HD100 操作指示	连接 DR-HD100 (FOCUS enhancements 生产的硬盘单元) 时, 显示其操作状态。 (有关详情, 请参见 DR-HD100 使用说明书。)

液晶显示屏和寻像器上的指示 (续)

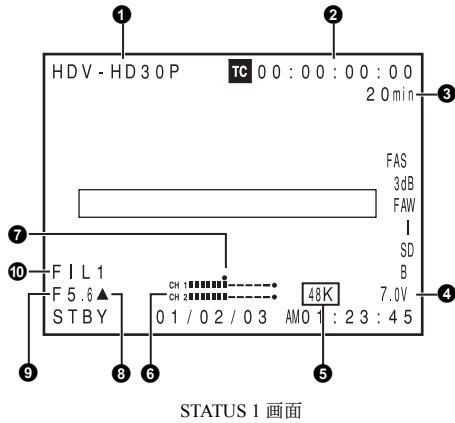

- STATUS 1
除 STATUS 0 画面上的信息之外，此画面还显示下列项目。

编号	项目	内容
①	VIDEO FORMAT 显示	显示当前选择的视频格式。 可供您在 VIDEO FORMAT 菜单画面上选择 REC 项目。☞ 请参看第 64 页。 您可使用 LCD/VF [2/3] 菜单画面上的 FORMAT 项目切换开启/关闭此显示。☞ 请参看第 75 页。
②	时间码 (TC) / 用户比特 (UB) 指示	指示时间码 (h:m:s:帧) 或用户比特数据。 (例如) 时间码 TC 00:00:00:00 冒号 (:) 当处于非丢帧方式时 点 (.) 当处于丢帧方式时 用户比特 UB FF EE DD 20 是否显示此项目用 LCD/VF [2/3] 菜单画面上的 TC/UB 项目设置。 ☞ 请参看第 75 页。 是否显示时间码或用户比特用液晶显示屏门内的 TC DISPLAY 开关选择。
③	剩余磁带指示	剩余磁带指示 (以 1 分钟为单位显示) 剩余磁带时间不足 3 分钟时，此指示灯闪烁。 是否显示此项目用 LCD/VF [2/3] 菜单画面上的 TAPE REMAIN 项目设置。☞ 请参看第 75 页。 * 在插入新磁带时，剩余磁带时间不指示。 当磁带开始运行时，此指示将出现。 * 剩余磁带指示仅作参考。 * 在低温下使用本机时，剩余磁带时间指示出现前需等待一段时间。
④	电压指示	(例如) 7.0V: 以 0.1V 为单位指示剩余电池电量。

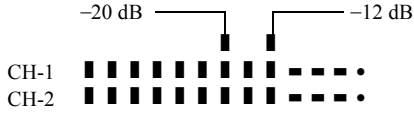
编号	项目	内容
⑤	音频采样频率指示	<p>32 K : 当 AUDIO/MIC [1/2] 菜单画面上的 AUDIO MODE 项目设置为 32 K 时指示。(音频用 12 位、32 kHz 采样记录。)</p> <p>48 K : 当 AUDIO/MIC [1/2] 菜单画面上的 AUDIO MODE 项目设置为 48 K 时指示。(音频用 16 位、48 kHz 采样记录。)</p> <p>☞ 请参看第 72 页。</p>
⑥	音频电平表指示	<p>显示 CH-1、CH-2 音频电平表。</p> <p>是否显示此项目用 LCD/VF [2/3] 菜单上的 AUDIO 项目设置。</p> <p>☞ 请参看第 75 页。</p>
⑦	标准音频电平指示	<p>在磁带上记录音频的电平用“■”指示。</p> <p>-20 dB、-12 dB</p> <p>☞ 请参看第 72 页“AUDIO REF.LEVEL”。</p> 
⑧	光圈指示灯显示	<p>▲ : 光圈设置高于标准</p> <p>■ : 光圈设置为标准</p> <p>▼ : 光圈设置低于标准</p>
⑨	光圈 F 值指示	<p>指示所连接镜头的 F 数。</p> <p>OPEN、F2、F2.8、F4、F5.6、F8、F11、F16、CLOSE</p> <p>当镜头拆除后它不显示。对于某些镜头，将无任何显示出现。</p> <p>此指示可用 LCD/VF [1/3] 菜单画面上的 F.NO/IRIS IND. 项目开启/关闭。</p> <p>☞ 请参看第 74 页。</p>
⑩	滤光片位置指示	<p>指示当前滤光片的位置。</p> <p>无显示 : FILTER OFF</p> <p>ND1 : FILTER ND1 (1/4ND)</p> <p>ND2 : FILTER ND2 (1/16ND)</p> <p>此指示可用 LCD/VF [1/3] 菜单画面上的 FILTER 项目开启/关闭。</p> <p>☞ 请参看第 74 页。</p>

液晶显示屏和寻像器上的指示 (续)

FILE	CAM1 [SCEAN]
FULL AUTO	ON
GAIN	9dB (L:0M:6H:9)
SHUTTER	1 / 1000
WHITE BAL	A<3200K>
AE LEVEL	NORMAL
FILTER	OFF
ZEBRA	70-80%
REMAIN	60min
AUDIO	32k (CH1 <input type="checkbox"/> CH2 <input type="checkbox"/>)
STBY	01 / 02 / 03 AM01 : 23 : 45

STATUS 2 画面

USER1	B.COMPRESS
USER2	PRESET TEMP
USER3	NONE
LENS RET	FOCUS ASSIST
STBY	01 / 02 / 03 AM01 : 23 : 45

STATUS 3 画面

• STATUS 2

此画面显示摄像机设置状态。

当此画面显示时，事件显示无法进行。

指示	指示内容
FILE	FILE ● CAM1 [*****]、CAM2 [*****] 和 EXT1 - 4 [*****] * 指示 SUB NAME <input type="checkbox"/> 请参看第 83-85 页。 当从 LOAD FILE 读取的菜单设置更改时，● 符号将显示。 在使用 STORE FILE 保存设置时，显示将消失。
FULL AUTO	ON、OFF
GAIN	0dB、3dB、6dB、9dB、12dB、15dB、18dB、ALC
SHUTTER	(当选择 STEP 时) OFF、1/6、1/6.25、1/7.5、1/12、1/12.5、1/15、1/24、1/25、1/30、1/48、1/50、1/60、1/100、1/120、1/250、1/500、1/1000、1/2000、1/4000、1/10000 (当选择 VARIABLE 时) 1/24.01 - 1/1998.0 (当选择 FAS 或 ALC 方式时显示) EEI *快门速度的范围因视频格式而异。 <input type="checkbox"/> 请参看第 71 页。
WHITE BAL	A<##00K>、B<##00K>、PRESET<##00K>、FAW 对于 A 和 B，## 代表 23、25、28、30、32、34、37、43、52、65 或 80。对于 PRESET，代表 32 或 56。
AE LEVEL	-3、-2、-1、NORMAL、+1、+2、+3
FILTER	OFF、ND1 (1/4ND)、ND2 (1/16ND)
ZEBRA	60-70%、70-80%、85-95%、OVER 95%、OVER 100%
REMAIN	显示剩余磁带 (分钟)
AUDIO	显示音频采样频率和音频电平调整方式 (例如：32K (CH1 <input type="checkbox"/> CH2 <input type="checkbox"/>) <input type="checkbox"/> (用于 AUTO 方式) <input type="checkbox"/> (用于 MANUAL 方式))

• STATUS 3

显示 USER1、2 和 3 的设置状态列表以及 SWITCH MODE 菜单画面上的 LENS RET 项目。

请参看第 71 页。

当此类状态显示时，事件将不会显示。

指示	指示内容
USER1 USER2	NONE、BARS、PRESET TEMP、B.STRETCH1、B.STRETCH2、B.STRETCH3、B.COMPRESS1、B.COMPRESS2、B.COMPRESS3、AE LEVEL+、AE LEVEL-、RET
USER3	NONE、BARS、PRESET TEMP、B.STRETCH1、B.STRETCH2、B.STRETCH3、B.COMPRESS1、B.COMPRESS2、B.COMPRESS3、RET
LENS RET	RET、FOCUS ASSIST

• STATUS 4

此画面只显示 VTR 方式指示、日期和时间、事件显示和告警指示。

* 是否显示日期和时间以及显示风格在 TIME/DATE 菜单画面上设置。

请参看第 38 页“在画面上显示时间和日期”。

■ VTR MODE 下的状态画面

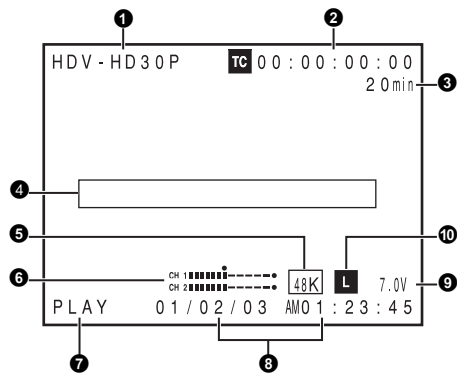

编号	项目	内容
①	VIDEO FORMAT 显示	显示处于 VTR 方式时磁带所记录的视频格式。 您可使用 LCD/VF [2/3] 菜单画面上的 VIDEO FORMAT 项目切换开启/关闭此显示。 ☞ 请参看第 75 页。
②	时间码 (TC) 和用户比特 (UB) 显示	显示处于 VTR 方式时正在记录的时间码数据 (小时、分、秒、帧)。 您可使用 LCD/VF [2/3] 菜单画面上的 TC/UB 项目切换开启/关闭此显示。 ☞ 请参看第 75 页。 您可使用液晶显示屏门中的 TC DISPLAY 开关选择显示时间码还是用户比特。
③	剩余磁带时间	剩余磁带指示 (以 1 分钟为单位显示) 剩余磁带时间不足 3 分钟时, 此指示灯闪烁。 是否显示此项目用 LCD/VF [1/2] 菜单画面上的 TAPE REMAIN 项目设置。 ☞ 请参看第 75 页。 * 在插入新磁带时, 剩余磁带时间不指示。 当磁带开始运行时, 此指示将出现。 * 剩余磁带指示仅作参考。 * 在低温下使用本机时, 剩余磁带时间指示出现前需等待一段时间。
④	事件显示	显示有关 VTR 操作的信息。☞ 请参看第 89-90 页。
⑤	音频采样频率指示	用来记录的音频采样频率在重放时显示。 (32 K、48 K、44.1 K)
⑥	音频电平表指示	在重放时显示音频电平表。 是否显示此项目用 LCD/VF [2/3] 菜单画面上的 AUDIO 项目设置。 ☞ 请参看第 75 页。
⑦	VTR 方式指示	指示 VTR 操作状态 STBY、STOP、PLAY、REC、FF、REW、FWD、REV、STL、--- (未装入磁带)、SLOW: 在向前变速重放时 (当使用非线性编辑软件时显示。) (SLOW+1: 约 ×0.1 速度, SLOW+2: 约 ×0.2 速度, SLOW+3: 约 ×0.5 速度) 在向后变速重放时 (当使用非线性编辑软件时显示。) (SLOW-1: 约 ×-0.1 速度, SLOW-2: 约 ×-0.2 速度, SLOW-3: 约 ×-0.5 速度)
⑧	时间/日期指示	记录的数据在重放、快进和快退时显示。 在以 DV 格式记录时, IEEE1394 插座的数据将显示。 在以 HDV 格式记录时, 内部时钟的数据将显示。 是否显示日期和时间以及显示风格在 TIME/DATE 菜单画面上设置。☞ 请参看第 79 页。 当日期和时间尚未设置时, 下列指示将出现。 --/--/--:--:--
⑨	电压指示	(例如) 7.0V: 以 0.1V 为单位指示剩余电池电量。
⑩	音频锁定指示	当 DV 记录或重放的音频信号锁定至视频信号时显示。

液晶显示屏和寻像器上的指示（续）

■ 液晶显示屏上的放大状态显示

状态画面上的字符可以在液晶显示屏上单独放大显示。

* 使用 Anton Bauer 电池或 IDX 电池操作本机时，状态画面上的字符放大显示。

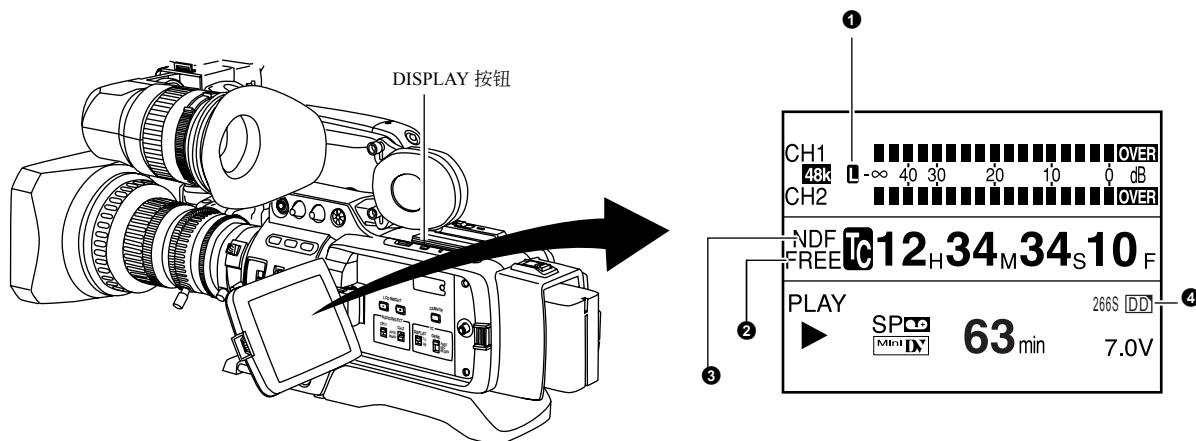

1. 将 LCD/VF [3/3] 菜单画面上的 LCD+VF 项目设置为 ON。（请参考第 76 页。）
2. 按住 DISPLAY 按钮片刻，切换至液晶显示屏，然后每按一次 DISPLAY 按钮变更一次显示内容。（仅限操作装有 Anton-Bauer 或 IDX 电池的 GY-HD111 时。）

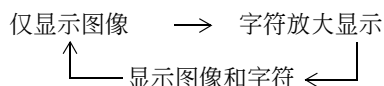

编号	项目	内容
①	音频锁定指示灯	当音频信号锁定至视频信号，在记录和重放时显示。
②	时间码发生器设置指示灯	指示位于机器侧面的 TC GENE 开关的设置状态。 FREE : TC GENE 开关被设置为 PRESET-FREE RUN MODE。 RECR : TC GENE 开关被设置为 PRESET-REC RUN MODE。 REGN : TC GENE 开关被设置为 REGEN MODE。 DUPL : 在 VTR 方式中进行 1394 输入，TC DUPLI 菜单被设置为 ON。
③	丢帧/非丢帧指示灯	以丢帧或非丢帧方式重放记录的磁带时显示。 DF : 以丢帧方式重放记录的磁带时。 NDF : 以非丢帧方式重放记录的磁带时。
④	DR-HD100 操作指示	连接 DR-HD100 (FOCUS enhancements 生产的硬盘单元) 时，显示其操作状态。 (有关详情，请参见 DR-HD100 使用说明书。)

注

当指示状态的字符在液晶显示屏上放大显示时，图像在寻像器上显示。

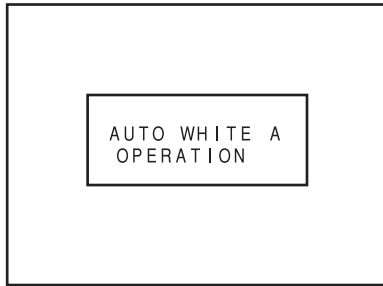

■ 自动白平衡指示 (仅限摄像方式)

AUTO WHITE 指示和操作的结果在自动白平衡调整操作时显示。

☞ 请参看第 45 页“调整白平衡”。

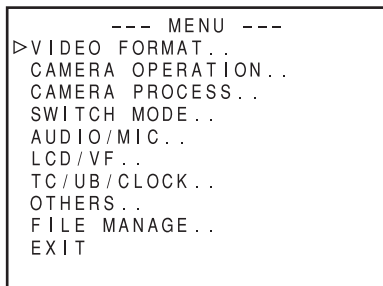

TOP MENU 画面 (摄像方式)

■ 菜单设置画面

用来进行各种设置的画面。

当按住 STATUS 按钮 1 秒钟或更久时，菜单设置画面将出现。

☞ 请参看第 62 页“菜单设置画面”。

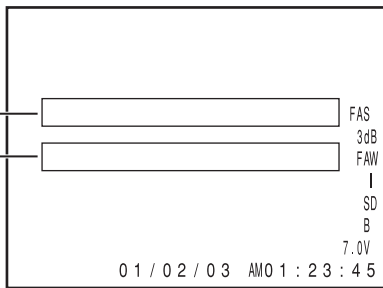

告警显示区域

■ 告警信息显示

- 下列告警信息在 STATUS (0、1、4) 画面在摄像方式下显示，或者 STATUS 画面在 VTR 方式下显示时同时显示。

如果在 STATUS 2、3 画面显示时产生告警，则 STATUS 0 画面将恢复以显示此告警。

☞ 请参看第 89 页。

- 当 VTR 中出现异常时，带错误代码的警告信息将显示。

☞ 请参看第 89-90 页。

■ 安全带指示 (仅限摄像方式)

下列安全带指示和中心标记指示可用 LCD/VF [1/3] 菜单画面上的 SAFETY ZONE 项目和 CENTER MARK 项目开启/关闭。☞ 请参看第 74 页。

另外，安全带显示根据 VIDEO FORMAT 菜单画面中的 REC 项目设置和 ASPECT 项目设置开启或关闭，具体如下所示。

SAFETY ZONE		OFF	4:3		14:9		16:9		16:9+4:3	
CENTER MARK		-	OFF	ON	OFF	ON	OFF	ON	OFF	ON
REC	ASPECT								无法选择	
DV-50I DV-25P	4:3									
	16:9									
HDV-SD60P HDV-SD50P HDV-HD30P HDV-HD25P HDV-HD24P	[16:9]									

液晶显示屏和寻像器上的指示 (续)

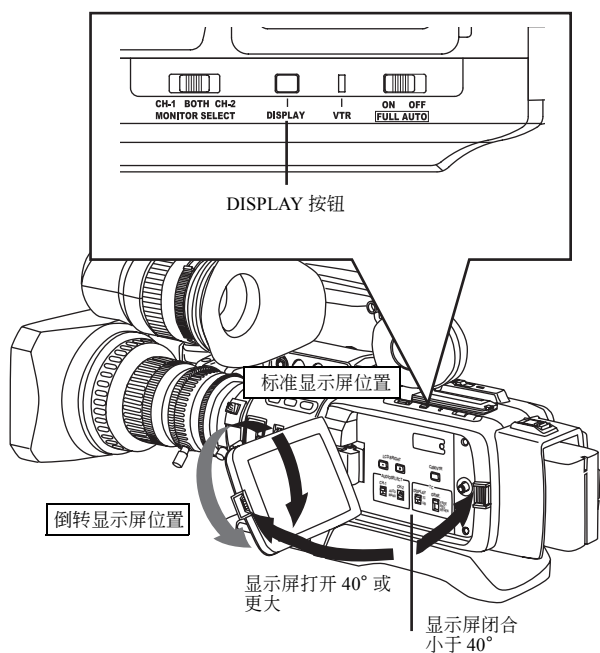

不使用 Anton Bauer 或 IDX 电池，或者在使用 Anton Bauer 或 IDX 电池时将 LCD/VF [3/3] 菜单中的 LCD+VF 项目设置为 OFF，液晶显示屏和寻像器 (VF) 的显示情况如下所示。

液晶显示屏状态		显示屏显示	VF 显示
显示屏闭合	标准显示屏位置	OFF	ON
	倒转显示屏位置	ON	OFF
显示屏打开	标准显示屏位置	ON	OFF
	倒转显示屏位置	ON	OFF

在使用 Anton Bauer 或 IDX 电池时将 LCD/VF [3/3] 菜单中的 LCD+VF 项目设置为 ON，液晶显示屏和寻像器 (VF) 的显示情况如下所示。

液晶显示屏状态		显示屏显示	VF 显示
显示屏闭合	标准显示屏位置	OFF	ON
	倒转显示屏位置	ON	ON
显示屏打开	标准显示屏位置	ON	ON
	倒转显示屏位置	ON	ON

注

- 您可通过按住 DISPLAY 按钮约 2 秒钟在液晶显示屏和寻像器之间进行切换。
- 在您通过按住 DISPLAY 按钮设置在液晶显示屏和寻像器之间切换显示的功能后，显示方式由液晶显示屏打开/闭合以及标准/倒转操作取消。
- 如果液晶显示屏装入本机后其屏幕处于标准显示方向，则按住 DISPLAY 按钮将无效。
- 您可以在 LCD/VF [3/3] 菜单画面中选择 VF+LCD 项目，设置液晶显示屏和寻像器同时显示。
(仅限操作装有 Anton-Bauer 或 IDX 电池的本机时)
☞ 请参看第 76 页。

准备

基本系统

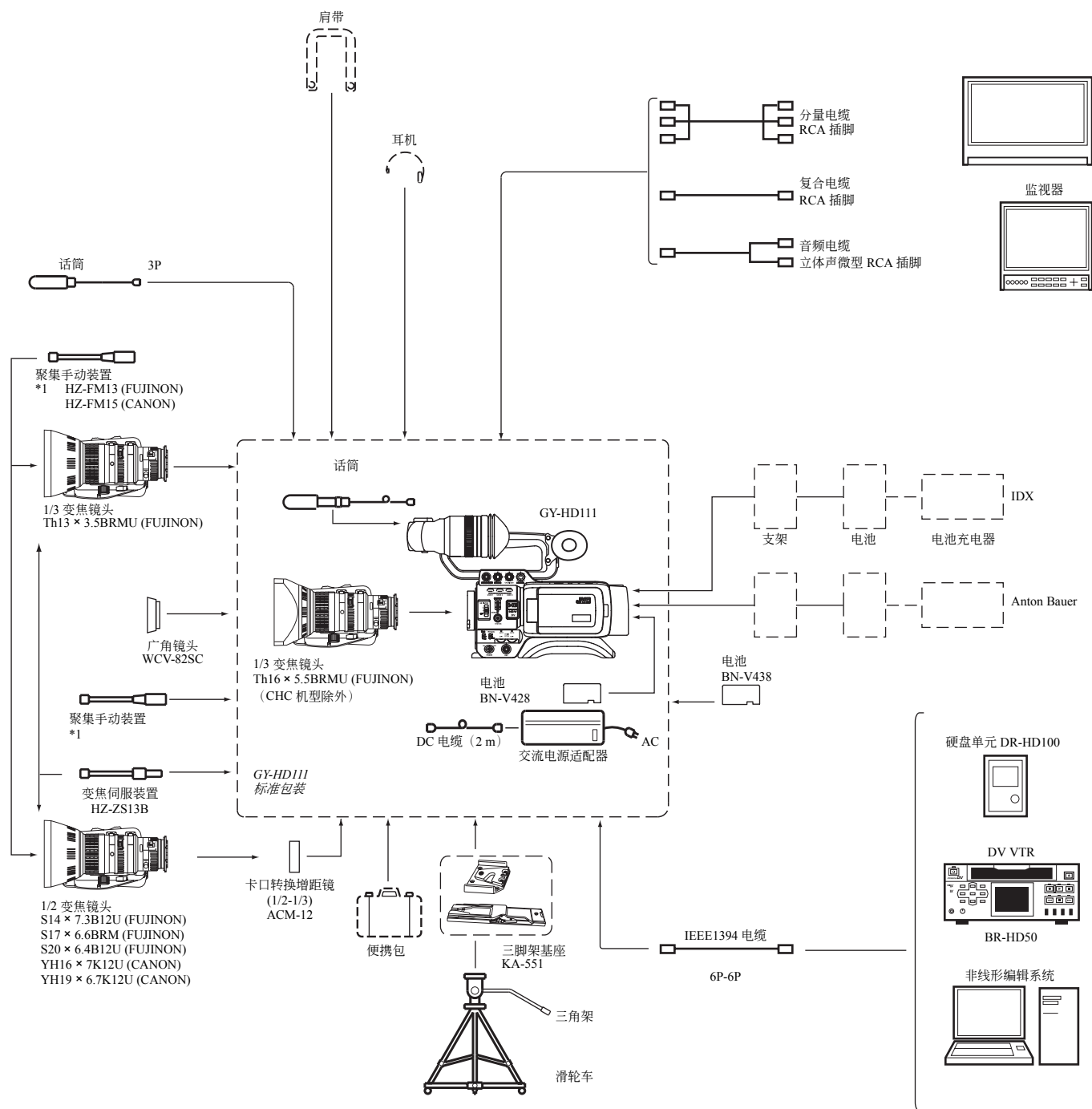

*1 HZ-FM13 不能用于 Th16×5.5BRMU 或 S14×7.3B12/U 变焦镜头。
 请使用 FUJINON 生产的聚焦手动装置 (FMM-8、CFH-3、CFC-12-990)。
 有关详情, 请向 JVC 授权的经销商洽询。

准备

安装变焦镜头

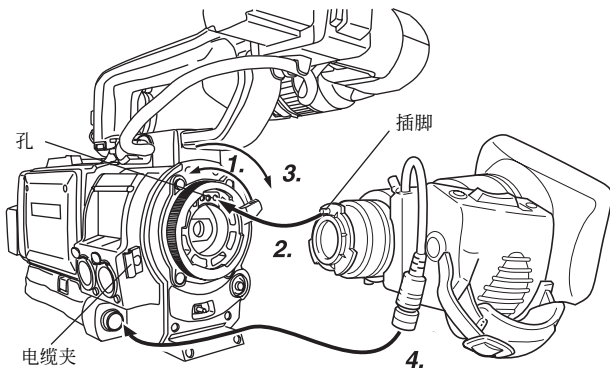

1. 旋松安装环。
2. 安装镜头，其插脚对准支柱上的孔。
3. 上紧安装环。
4. 连接电缆插座。
5. 夹紧镜头电缆。

注意

- 请务必完全上紧安装环。否则镜头可能会掉下或影响后部聚焦。
- 安装和拆下变焦镜头前，请将 GY-HD111 的电源开关置于“OFF”位置。

安装话筒（附带）

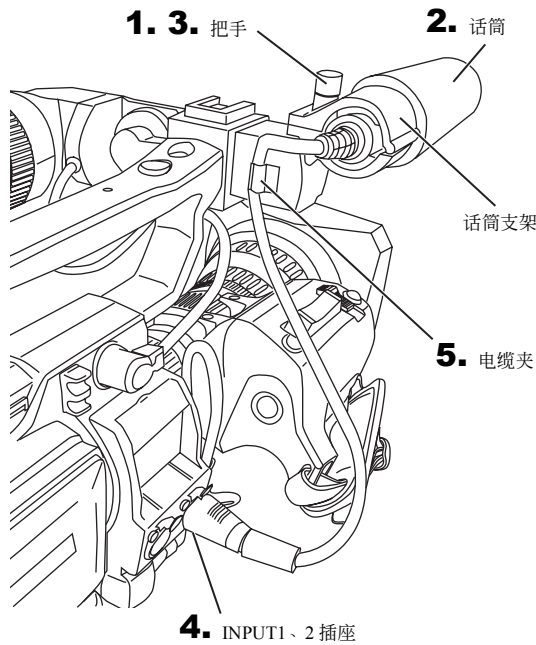

请将附带话筒连接至话筒支架。
附带话筒为 Phantom 话筒。

1. 逆时针转动话筒支架上的把手将其旋松，然后打开话筒支架。
2. 将话筒置于话筒支架。
使话筒朝向正面，以免其妨碍带舱盖。
3. 顺时针转动话筒支架上的把手以固定话筒。
4. 将话筒电缆连接至 GY-HD111 的 INPUT1 或 INPUT2 输入插座。
5. 将话筒电缆安装至电缆夹。
6. 使用 phantom 话筒时，请务必进行正确的设置。
☞ 请参看第 48 页。

如何安装寻像器

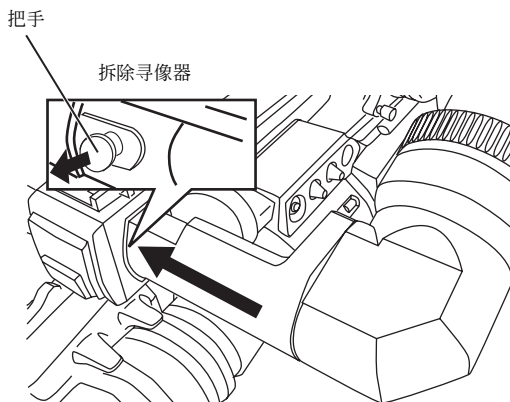

要安装寻像器，请将其沿箭头方向滑动。

要拆除寻像器，请在滑动寻像器时沿箭头方向拉动把手。

插入 SD 记忆卡

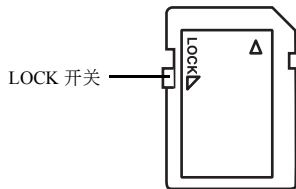
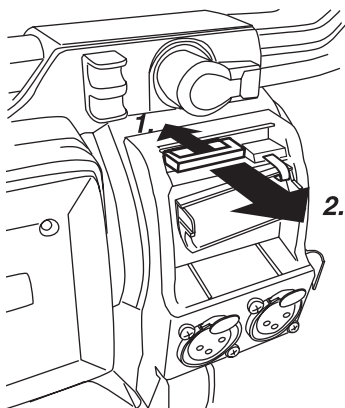
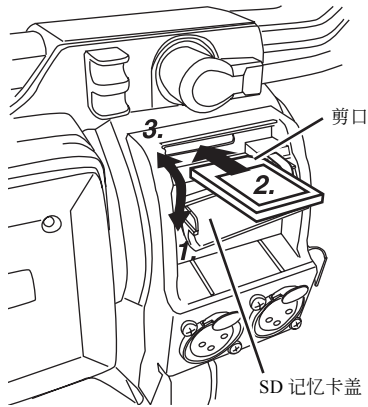

使用 SD 记忆卡，您可保存和调用本机的菜单设置和摄像设置。

☞ 请参看第 83 页“FILE MANAGE 菜单画面”。

检查 POWER 开关是否置于 OFF 位置。

■ 插入 SD 记忆卡

1. 打开 SD 记忆卡盖。
2. 使 SD 记忆卡的剪口端朝内，然后将其沿箭头方向插入。

注意

请切勿触摸 SD 记忆卡的金属插座部位。

3. 关闭 SD 记忆卡盖。

■ 取出 SD 记忆卡

1. 沿箭头方向按压 SD 记忆卡。
 - SD 记忆卡略微露出。
2. 直接拉出 SD 记忆卡。

■ 关于 SD 记忆卡

- 当您使用刚购买或经本机以外的设备格式化的 SD 记忆卡时，请将其在本机上格式化。
 - ☞ 请参看第 85 页。
- 推荐使用的 SD 记忆卡
Panasonic：16 MB 或更大
- 您可对记忆卡进行写保护，这样保存的文件不会被误删除。请将 SD 记忆卡侧面的开关置于“LOCK”位置。

关于寻像器电缆

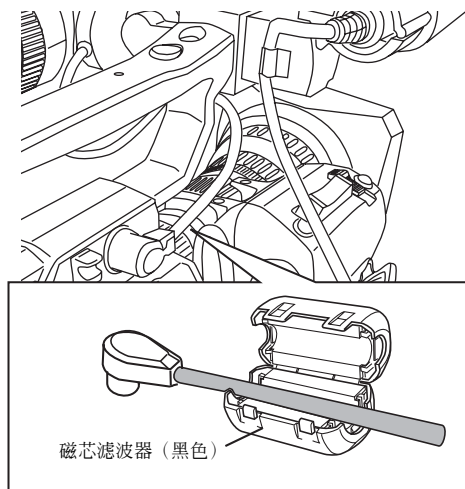

为减少发射干扰的无线电波，请务必如左图所示安装附带的磁芯滤波器。

- 请如图所示尽量靠近本机安装磁芯滤波器（黑色）。

交流电源操作

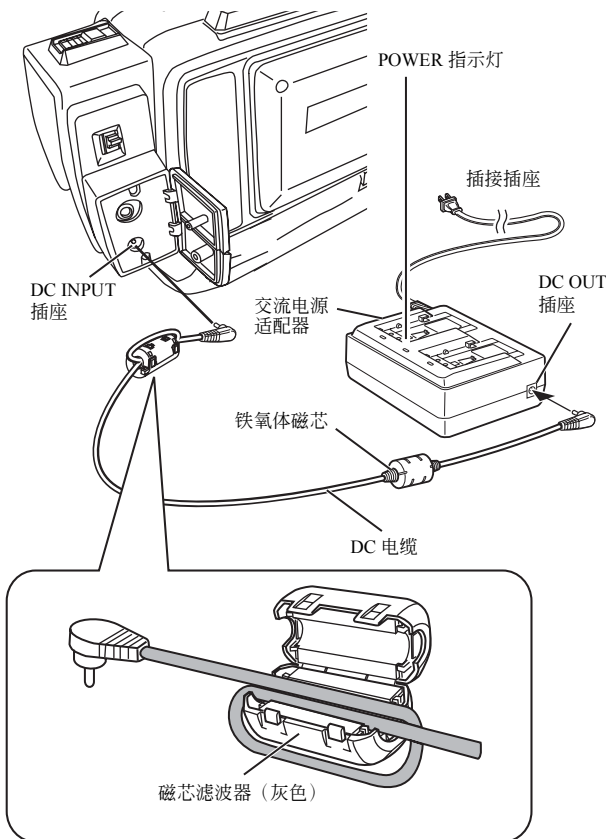

GY-HD111 可用交流电源或电池组操作。
请使用附带的交流电源适配器作为交流电源。

1. 在确保 GY-HD111 和交流电源适配器的电源开关置于 OFF 位置后，如图所示将 DC 电缆从交流电源适配器连接至 GY-HD111 的 DC INPUT 插座。
2. 将 GY-HD111 的 POWER 开关置于 ON 位置。电源即接通 VTR 部分和摄像机。

注意

- 在使用 DC 电缆时，请务必将带铁氧体磁芯的电缆一端连接至交流电源适配器。
- 在进行记录时，请勿拔下或连接 DC 电缆。
- 请勿使用电压波动大的电源、会产生波纹等噪音的电源或低压电源。

请如右图所示安装附带的磁芯滤波器（灰色），以减少发射干扰电磁波。

- 请如左图所示尽量靠近本机安装磁芯滤波器。

■ 内置电池充电

内置备用充电电池用于保存日期和时间及时间码数据。只要 GY-HD111 与电源连接，内置电池就将持续充电，但当 GY-HD111 从电源断开时，内置电池则将逐渐放电。如果 GY-HD111 在约三个月内没有使用，则该电池将完全放电，设置的日期和时间以及时间码数据将被重置。此时，请为内置电池充电，然后重新设置日期和时间以及时间码数据。

不过，即使内置电池电量耗尽，也可使用 GY-HD111；但不能记录日期和时间以及时间码数据。

■ 如何充电

1. 将选购的交流电源适配器连接至 GY-HD111 和交流电源插座，或者将充电电池安装到 GY-HD111。
2. 将 GY-HD111 的 POWER 开关置于“ON”或“OFF”位置（当 POWER 开关置于两个位置中的任何一个时，充电即开始。）
3. 使设备保持此状态约 4 小时。
 - 充电约 4 小时后，内置电池的电量可维持约 3 个月。

电池操作

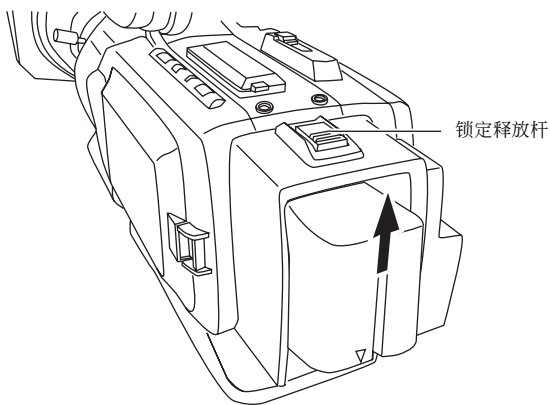
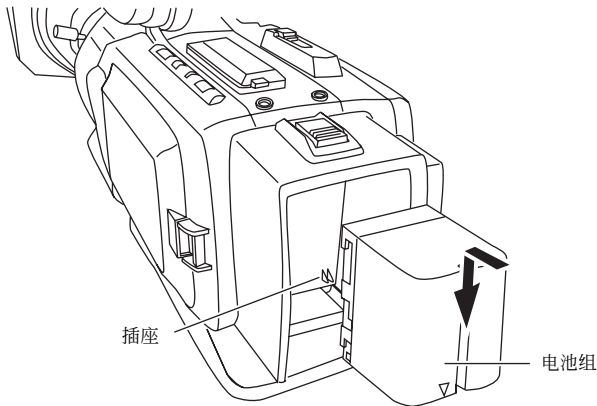
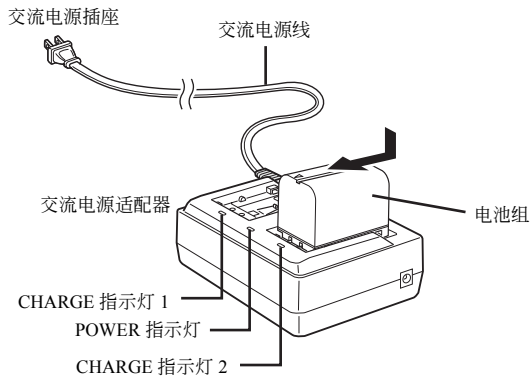

■ 电池组充电

使用前，应使用附带的交流电源适配器对电池组充电。

* 在对电池充电时，请务必从交流电源适配器拔除 DC 电缆。

1. 将交流电源适配器的 AC 电缆插入交流电源插座。POWER 指示灯亮起。
2. 按下电池组的同时，沿箭头滑动，以将其安装到交流电源适配器。充电开始，同时 CHARGE 指示灯闪烁绿色。当充电完成时，它将变为持续亮起。
3. 当充电完成时，沿与安装相反的方向滑动电池组将其取出。

■ 在 GY-HD111 上安装电池组

如果 DC 电缆已连接至 GY-HD111，则请拔除此电缆。

1. 抓住电池组，使其插座侧朝向 GY-HD111。
2. 在将电池组抵住 GY-HD111 的同时，将其向下滑动，以装入 GY-HD111。

■ 从 GY-HD111 上取出电池组

请确保 GY-HD111 上的 POWER 开关置于 OFF 位置。

1. 在滑动电池组锁定释放杆的同时，向上滑动电池组，以将其取出。

注意

请勿在记录时取出电池组。

注

- 请勿在用电池组操作时连接或断开 DC 电缆。如果在用电池组操作时连接或断开 DC 电缆，则可能会出现下列现象。
 - 当 DC 电缆断开时，电源切断一段时间。
 - 视频和音频信号出现噪波。音频信号被屏蔽。
- 在电池组电量耗尽后继续使用 DC 输入时，请在接通 DC 电源后将 POWER 开关置于 OFF 位置。然后再置于 ON 位置。
- 如果 GY-HD111 安装了电池组，则即使 GY-HD111 的 POWER 开关置于 OFF 位置，也会消耗少许电量。在不准备使用 GY-HD111 时，请取出电池组。

电池操作（续）

■ 电池剩余电量显示



当剩余电池电量即将耗尽时，将发出以下警告。

- 寻像器画面或液晶显示屏
 - 当状态画面显示时（不包括在摄像方式下的 STATUS 2、3 画面）
 - 告警指示：LOW VOLTAGE 显示。
- 摄像机上的 FRONT 和 BACK TALLY 指示灯：闪烁
- 监听扬声器和 PHONES 插口：告警声

注

电池剩余电量警告出现后，如果继续用电池操作，则 GY-HD111 将自动停止工作。

■ 电池充电时间

电池组	单组充电时间	两组连续充电时间
BN-V428	约 3 小时 20 分钟	约 6 小时 40 分钟
BN-V438	约 4 小时 20 分钟	约 8 小时 40 分钟

- 在 20°C 至 25°C 之间的温度充电时。
- 在电池组长时间存放后充电时，充电时间将比上述长。
- 如果安装了两个电池组，则它们将按其安装的顺序充电。

■ 电池组工作时间

在安装电量充足的电池组时，连续工作时间大约如下。

电池组	连续工作时间（25°C 时）
BN-V428	约 40 分钟
BN-V438	约 60 分钟

- 电池工作时间可能会因电池组的使用时间、充电状况和工作环境等而异。上表中的值仅是参考的近似时间。
- 在寒冷地区，工作时间将缩短。
- 在频繁使用电动变焦镜头和液晶显示屏时，工作时间将缩短。

■ 使用电池组的注意事项

- 当电池组不用时，它必须存放在低温、干燥的地方。请勿将电池组放在高温的场所（在车内阳光直射处等），这样可能导致漏液或缩短使用寿命。
- 当电池组的电极变脏时，工作时间将缩短。
- 如果即使刚充电工作时间也明显缩短，则电池寿命即将结束。请购买新电池组。

■ 充电

- 请在完全放电后对电池组充电。如果反复在没有完全放电的情况下对电池组充电，则可能降低电池组的性能。
- 如果一再不完全充电或在没有放电的情况下充电，则电池组的性能将下降；一旦电池组完全放电，请对其充电，以恢复电池组的电量。
- 如果使用后立即给电池组充电，因其内部温度上升，可能无法完全充电。
- 请在 10°C 至 35°C 之间温度的环境下充电。20°C 至 25°C 是理想的充电温度范围。如果环境太冷，则充电可能无法完成。

操作准备

接通电源

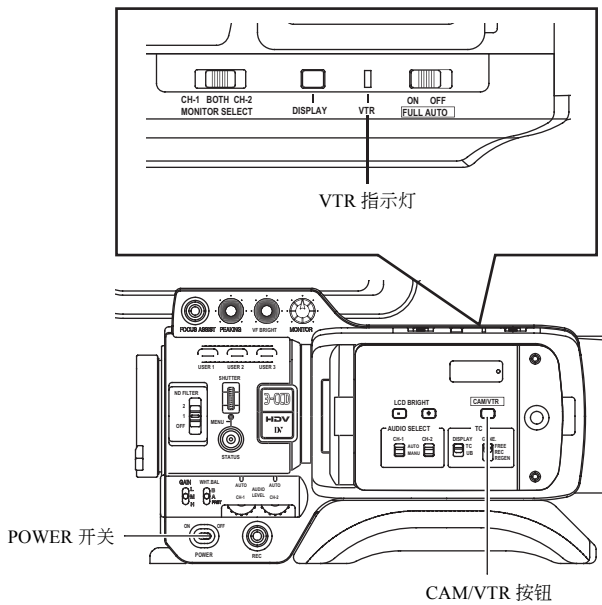

■ 接通电源

1. 将 POWER 开关置于 ON 位置。
本机即在摄像方式下开启。
- 操作因本机处于摄像方式还是 VTR 方式而异。
您每按一次 CAM/VTR 按钮，方式即切换。
当方式切换时，VTR 指示灯显示以下状态。
当方式正在切换时：闪烁
在 VTR 方式下：亮起
在摄像方式下：熄灭

摄像方式

GY-HD111 进入摄像方式。摄像机图像在寻像器或液晶显示屏上显示。在装入可记录的录像带时，GY-HD111 自动进入记录待机方式。“STBY”将在液晶显示屏的 VTR 操作方式指示区或寻像器上显示。此时，请按 REC/VTR 触发按钮开始记录。

* 在摄像方式下也可重放。

如果按 STOP 按钮设置 VTR 操作方式指示灯指示“STOP”时，则可进行重放操作。

VTR 方式

GY-HD111 进入 VTR 方式。摄像机图像将不在寻像器或液晶显示屏上显示。在装入录像带时，GY-HD111 进入停止方式。

“STOP”将在液晶显示屏的 VTR 操作方式指示区或寻像器上显示。

HDV/DV 输入可通过 IEEE1394 插座进行。

■ 关闭电源

1. 将 GY-HD111 置于记录待机或 STOP 方式。
2. 将 POWER 开关置于 OFF 位置。
3. 取出电池组或 DC INPUT 插座中的电源。（在准备长时间不使用摄像机时。）

注意

- 正在记录时请勿将 POWER 开关置于 OFF 位置。
关闭电源前，请确认 VTR 操作方式指示区显示“STBY”或“STOP”指示。
在记录时一旦不慎将 POWER 开关置于 OFF 位置，请至少等待 5 秒钟再接通电源。
- 断开电源前，请务必将 POWER 开关置于 OFF 位置。
在摄像机的 POWER 开关仍置于 ON 位置时，请勿取出电池组或将交流电源转到 OFF 位置。

装入/取出录像带

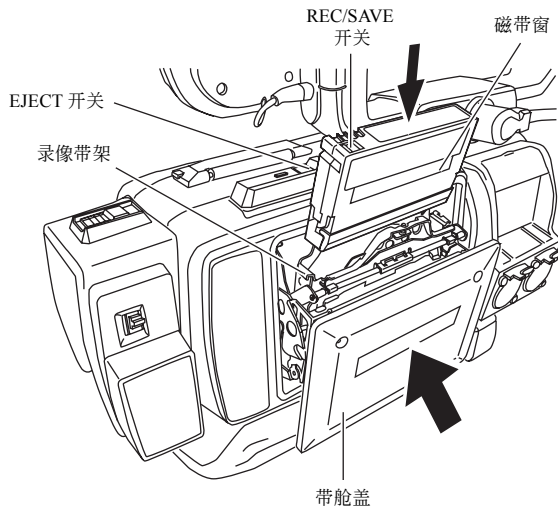

■ 装入磁带

请使用注有 MiniDV 的录像带。

- 要记录，请将背面用来防止误删除的开关滑到“REC”侧。
- 装入前，请将磁带卷紧。

1. 将 POWER 开关置于 ON 位置。
2. 将本机上面板的 EJECT 开关滑到侧面。带舱盖即自动打开，然后可插入录像带。
3. 将录像带插入录像带架。在磁带窗朝外时，向上移动录像带背面上的开关，然后用力将录像带后部中心笔直推入到底。
4. 小心沿箭头方向尽量推带舱盖中心，以将其关闭。
 - 带舱盖关闭后，记录开始或本机进入停止方式前需等待约 10 秒钟。

■ 如果接通电源，则方式如下所示。

MODE	REC/SAVE 开关	
	REC	SAVE
摄像	记录待机方式	STOP 方式 REC INHIBIT 在液晶显示屏和寻像器上显示。
VTR	STOP 方式	

■ 取出录像带

1. 将 POWER 开关置于 ON 位置。
2. 当本机处于拍摄待机方式或停止方式时，将 EJECT 开关滑到侧面，然后等待带舱盖完全打开。
 - EJECT 开关旁的 LED 闪烁。录像带退出前需等待数秒钟。
3. LED 熄灭，而且带舱盖打开。
 - 请取出录像带。
4. 小心沿箭头方向尽量推带舱盖中心，以将其关闭。

注意

- 在您关闭带舱盖时，请用力将其推到底。如果带舱盖关闭不当，则它将处于半锁定状态，而且本机无法工作。如果出现这种情况，则请重新用力将录像带推到底，以将其锁定。
- 在记录时，请勿滑动 EJECT 开关。
- 请勿让带舱盖长时间保持开启状态。否则粉尘和污物可能会进入机内，从而导致损坏。
- 请勿在退带时触摸带舱盖或妨碍退带操作，否则将导致损坏。

设置与显示日期和时间

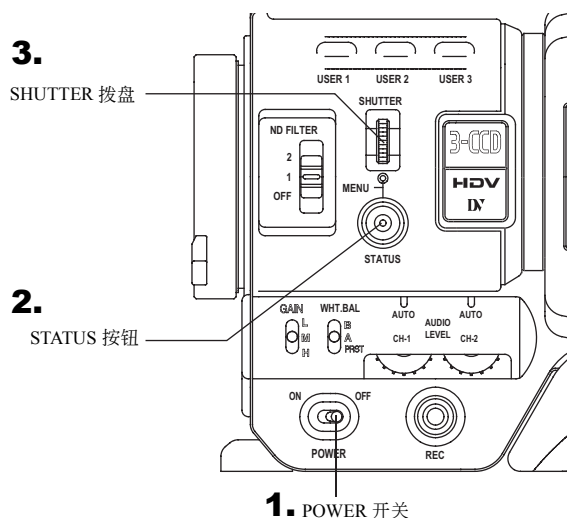

4. TC/UB/CLOCK 菜单画面

```

--- TC/UB/CLOCK ---
TC PRESET      00:00:00:00
                EXECUTE
UB PRESET      00 00 00 00
                EXECUTE
DROP/NON DROP  DROP
TC DUPLI.     OFF
HEADER REC...
▷TIME/DATE...
PAGE BACK
    
```

5. TIME/DATE 菜单画面

```

--- TIME/DATE ---
DISPLAY        ON
DISPLAY MODE   BARS+CAM
DISPLAY STYLE  DATE+TIME
▷DATE STYLE    MM/DD/YY
TIME STYLE     24HOUR\ \
SEC DISPLAY    ON
TIME SHIFT     OFF
CLOCK ADJUST..
PAGE BACK
    
```

内置时钟的日期和时间应进行设置。时钟由内置备用电池供电，即使电源关闭，设置的日期和时间数据也将继续计数。

- 设置的日期和时间按菜单画面上的设置在液晶显示屏或寻像器上显示，并记录在磁带上。

■ 设置日期和时间风格

日期和时间在菜单画面上设置。在观察连接至插座的监视器进行设置时，请将 OTHERS [1/2] 菜单画面上的 OUTPUT CHAR. 项目设置为 ON。

1. 将 POWER 开关置于 ON 位置。
2. 按住 STATUS 按钮 1 秒钟或更久，以显示 TOP MENU 画面。
3. 旋转 SHUTTER 拨盘，将光标 (▶) 对准 TC/UB/CLOCK 项目，然后朝摄像机机身方向按 SHUTTER 拨盘。
 - TC/UB/CLOCK 菜单画面即出现。
4. 旋转 SHUTTER 拨盘，将光标 (▶) 对准 TIME/DATE 项目，然后按 SHUTTER 拨盘。
 - TIME/DATE 菜单画面即出现。
 - 将 TIME/DATE 菜单画面上的 DISPLAY 项目设置为 ON。
5. 在 TIME/DATE 菜单画面上进行设置。（这包括显示风格等）

- DATE STYLE : 选择显示日期的风格。
 YY/MM/DD (年、月、日)
 MM/DD/YY (月、日、年)
 DD/MM/YY (日、月、年)
- TIME STYLE : 时间可设置为 12 小时或 24 小时显示。
- SEC DISPLAY : 选择是否在画面上显示秒钟指示。
- TIME SHIFT : 为内置时钟增加时间 (时间补偿) 并相应显示。调整后的时间也记录在磁带上。

- ① 旋转 SHUTTER 拨盘，将光标 (▶) 对准要设置的项目，然后按 SHUTTER 拨盘。
 - 所选项目的设置区域即开始闪烁。
- ② 旋转 SHUTTER 拨盘以更改设置，然后按 SHUTTER 拨盘。
 - 设置区域即停止闪烁，同时设置输入。

注

日期和时间设置后，TIME STYLE、SEC DISPLAY、DATE STYLE 和 TIME SHIFT 项目也可设置和更改。

设置与显示日期和时间 (续)

1.

TIME/DATE 菜单画面

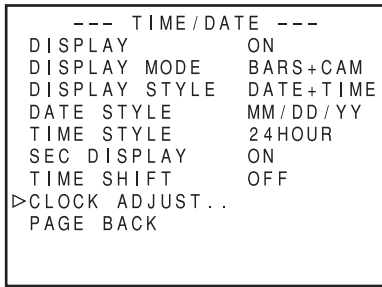

2.

CLOCK ADJUST 菜单画面

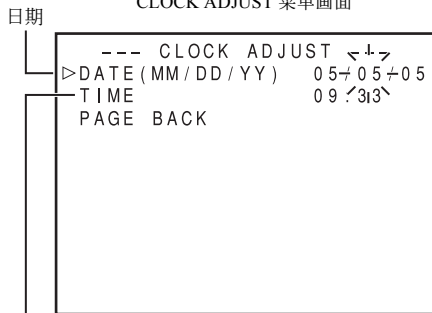

日期

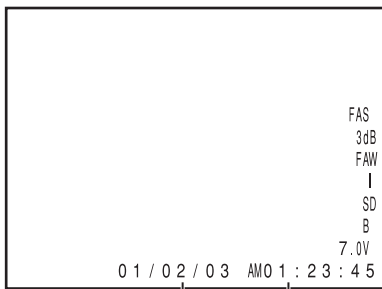

日期 时间

■ 设置日期和时间

1. 显示 CLOCK ADJUST 菜单画面。
选择 TIME/DATE 菜单画面上的 CLOCK ADJUST 项目。
2. 设置日期和时间。
闪烁数字可进行设置。
 - ① 如果按 SHUTTER 拨盘，则下一位数字闪烁。
 - ② 如果旋转 SHUTTER 拨盘，则闪烁数字的值将变化。
如果向上旋转 SHUTTER 拨盘，则数字值将增大。如果向下旋转，则数字值减小。
 - ③ 重复以上 ① 和 ② 中所述的步骤，以设置日、月、年、小时、分钟。
指示秒钟的数字无法设置。
 - ④ 与时间信号同步按 SHUTTER 拨盘以输入精确的日期和时间。
3. 当所有设置完成时，旋转 SHUTTER 拨盘，将光标对准 PAGE BACK 项目，然后按 SHUTTER 拨盘。
 - TIME/DATE 菜单画面即返回。
4. 要返回标准画面，请使用以下任意一种方法。
按 STATUS 按钮
或
按 SHUTTER 拨盘前，返回 TOP MENU 画面，然后选择 TOP MENU 画面上的 EXIT 项目。

■ 在画面上显示时间和日期

在 TIME/DATE 菜单画面上设置是否在画面上显示时间和日期以及如何显示。

1. 显示 TIME/DATE 菜单画面。
 - ① 选择 TOP MENU 画面上的 TC/UB/CLOCK 项目。
 - ② 选择 TC/UB/CLOCK 菜单画面上的 TIME/DATE 项目。
2. 设置 TIME/DATE 菜单画面。
 - DISPLAY 项目 : 设置是否显示日期和时间。
设置为 ON 可显示指示。
 - DISPLAY MODE: 设置显示日期和时间的视频输出方式。
BARS : 在输出彩条时显示。
CAM : 在输出彩色摄像机图像时显示。
BARS+CAM : 始终显示日期和时间。
 - DISPLAY STYLE: 设置日期和时间显示的风格。
项目
DATE+TIME : 显示日期和时间。
DATE : 只显示日期。
TIME : 只显示时间。

■ 日期和时间在各种操作方式下的显示。

- 在摄像方式下 : 显示内置时钟的日期和时间。
- 在 VTR 重放方式下 : 显示磁带上记录的日期和时间。
- 在 VTR 停止方式下 : 显示最后读取的日期和时间值。
- 在从 IEEE1394 插座输入 HDV/DV 信号时 : 以 DV 格式显示 DV 输入的日期和时间。以 HDV 格式显示内部时钟的日期和时间。

显示时间码

1.

LCD/VF [2/3] 菜单画面

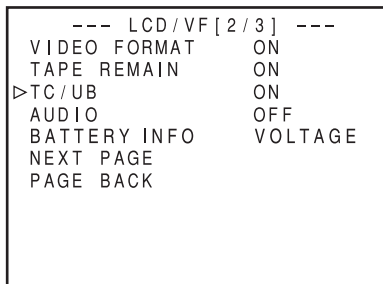

2.

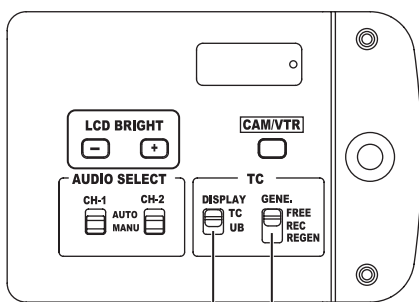

TC DISPLAY 开关 TC GENE. 开关

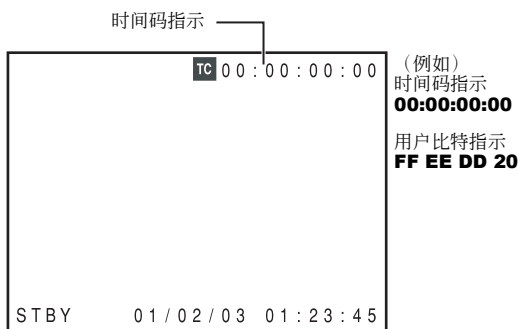

STATUS 1 画面

GY-HD111记录 SMPTE 标准 (NTSC) 或 EBU 标准 (PAL) 的时间码和用户比特。在重放方式或记录方式下, 再现的时间码或用户比特在液晶显示屏或寻像器上显示。

- 时间码数据无法通过本机的插座输出。

在重放和记录时, 时间码或用户比特可如下在液晶显示屏或寻像器上显示。(状态画面)

■ 设置

1. 将 LCD/VF [2/3] 菜单画面上的 TC/UB 项目设置为 ON。

- 时间码或用户比特数据即在 STATUS 画面上显示。

2. 显示时间码还是用户比特数据用液晶显示屏门内的 TC DISPLAY 开关选择。

TC : 显示时间码。

UB : 显示用户比特数据。

■ 通过 IEEE1394 插座的时间码输入

在 EJECT 或停止方式下, 按 STOP 按钮 1 秒将在 STATUS 画面上显示 IEEE1394 插座的 DV 输入时间码数据或用户比特数据。

DTCG : IEEE1394 插座的时间码数据

DUBG : IEEE1394 插座的用户比特数据

要返回原始时间码或用户比特的显示, 请按 STOP 按钮。(通过执行 VTR 操作也可恢复标准时间码或用户比特的显示。)

注

- 要记录 IEEE1394 插座的 DV 输入时间码和用户比特, 请将 TC/UB/CLOCK 菜单画面上的 TC DUPLI. 项目设置为 ON。
☞ 请参看第 77 页。
- 要保持时间码数据的连续性, 请在记录 IEEE1394 插座的 DV 输入信号时, 将 TC GENE. 开关置于 REGEN 方式使用。
- HDV 输入无时间码显示。

注意

DV 普通用途的设备可能无法正确显示持续 2 个小时以上的时间码, 因为这些设备缺乏显示较长时间码的性能。

以时间码记录于磁带上的顺序记录时间码

GY-HD111 还整合时间码读出器。因此，当本机从记录待机方式进入记录方式时，它可读取记录于磁带上的时间码数据，并以现有数据的顺序记录时间码。记录的用户比特数据与记录于磁带上的用户比特数据相同。

* 但是，场面精度中可能会出现 ±1 帧差异。
要使用此功能，开始记录前，请将与时间码相关的开关设置如下。

■ 设置

将液晶显示屏门内的 TC GENE. 开关置于 REGEN 位置。

注

时间码分帧方式自动变为磁带上已经记录的方式（丢帧或非丢帧）。

预设和记录时间码

TC/UB/CLOCK 菜单画面
(FRAME RATE: 60/30)

```

--- TC/UB/CLOCK ---
TC PRESET      00:00:00:00
                EXECUTE
UB PRESET      00 00 00 00
                EXECUTE
▷DROP/NON DROP DROP
TC DUPLI.      OFF
HEADER REC...
TIME/DATE...
PAGE BACK

```

分帧方式：
丢帧/
非丢帧设置

TC/UB/CLOCK 菜单画面
(FRAME RATE: 50/25)

```

--- TC/UB/CLOCK ---
TC PRESET      00:00:00:00
                EXECUTE
UB PRESET      00 00 00 00
                EXECUTE
▷UB REC        ON
TC DUPLI.      OFF
HEADER REC...
TIME/DATE...
PAGE BACK

```

内置时间码发生器的时间码可在记录场面时记录。

- TC/UB/CLOCK 菜单画面因 VIDEO FORMAT 菜单画面上的 FRAME RATE 项目设为“60/30”还是“50/25”而异。

要预设时间码，请进行下列设置。

■ TC GENE. 开关

置于 REC 或 FREE 位置。

REC : 时间码发生器中预设的数据只在记录时运行。
如果需要在不同场面之间记录连续的时间码，
则请使用此设置。

* 但是，场面精度中可能会出现 ±1 帧差异。

FREE : 时间码从时间码发生器中预设的时间开始运行。

■ TC/UB/CLOCK 菜单画面 (FRAME RATE: 60/30)

使用 DROP/NON DROP 项目可选择时间码发生器的分帧方式。

DROP : 时间码发生器的运行方式设置为丢帧方式。
如果要突出记录时间时，则请使用此设置。

NON : 时间码发生器的运行方式设置为非丢帧方式。
DROP : 如果要突出帧数时，则请使用此设置。

注

丢帧/非丢帧方式

在 NTSC 制式中，每秒的实际帧数约 29.97 帧，但每个时间码处理 30 帧。为补偿此差异，称作“丢帧方式”的方式在每个不能被 10 整除的分钟丢弃帧 00 和 01。

“非丢帧方式”则不丢弃帧，并且忽略实际时间偏差。

■ TC/UB/CLOCK 菜单画面 (FRAME RATE: 50/25)

是否记录用户比特数据用 TC/UB/CLOCK 菜单画面上的 UB REC 项目选择。

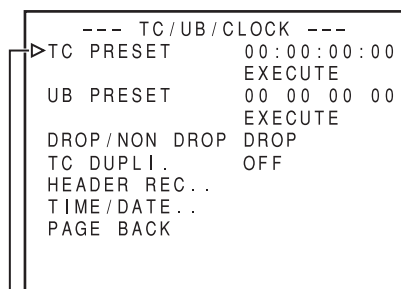

时间码 (小时、分、秒、帧)

■ 预设时间码数据

时间码和用户比特数据在 TC/UB/CLOCK 菜单画面上预设。

1. 显示 TC/UB/CLOCK 菜单画面。
选择 TOP MENU 画面上的 TC/UB/CLOCK 项目。
2. 设置时间码 (小时、分、秒、帧)。
 - ① 旋转 SHUTTER 拨盘，将光标 (▶) 对准 TC PRESET，然后按 SHUTTER 拨盘。
 - 时间码第一个数字即闪烁。
闪烁数字可进行设置。
 - ② 在按 SHUTTER 拨盘时，闪烁数字将变化。
 - ③ 如果旋转 SHUTTER 拨盘，则闪烁数字的值将变化。
如果向上旋转 SHUTTER 拨盘，则数字值将增大。如果向下旋转，则数字值减小。
 - ④ 重复上述 ② 和 ③ 中所述步骤为所有数字设置所需值。
 - ⑤ 设置帧数后，按 SHUTTER 拨盘使 EXECUTE 闪烁。当再次按 SHUTTER 拨盘时，将确认设置值。
要取消设置，请选择 CANCEL，然后按 SHUTTER 拨盘。
3. 当所有数字设置时
 - 按 STATUS 按钮返回标准画面
或
 - 旋转 SHUTTER 拨盘，将光标 (▶) 对准 PAGE BACK 项目，然后按 SHUTTER 拨盘返回 TOP MENU 画面。

■ 预设用户比特数据

用户比特数据用 TC/UB/CLOCK 菜单画面上的 UB PRESET 项目预设。

其设置方法与时间码的上述设置方法相同。

- 用户比特的每位可使用 0 至 F 的数字或字母指定。
- 要记录用户比特数据，请将 UB REC 项目设置为 ON。

注意

并非用户比特数据的所有位均可设置为“F”。
对于全 F 的设置，在重放时将无法读取数据。

■ 零重置时间码或用户比特数据

这用 TC/UB/CLOCK 菜单画面上 TC 或 UB PRESET 项目执行。(时间码和用户比特数据分开执行。)

- ① 旋转 SHUTTER 拨盘，将光标 (▶) 对准 TC 或 UB PRESET 项目，然后按 SHUTTER 拨盘。
- ② 旋转 SHUTTER 拨盘选择 ZERO PRESET 作为设置值，然后按 SHUTTER 拨盘。

注

当菜单画面不显示时，您可通过同时按住 USER2 按钮和 STOP 按钮约 1 秒钟来零重置时间码数据。

与通过 IEEE 1394 (DV) 电缆连接的主机时间码同步

进行多摄像机记录时可以同步时间码。内置时间码发生器可与 IEEE 1394 端子输入的信号中所含的时间码同步。完成同步后（从机锁定），即便断开 IEEE 1394 电缆，内置时间码发生器仍继续运行。

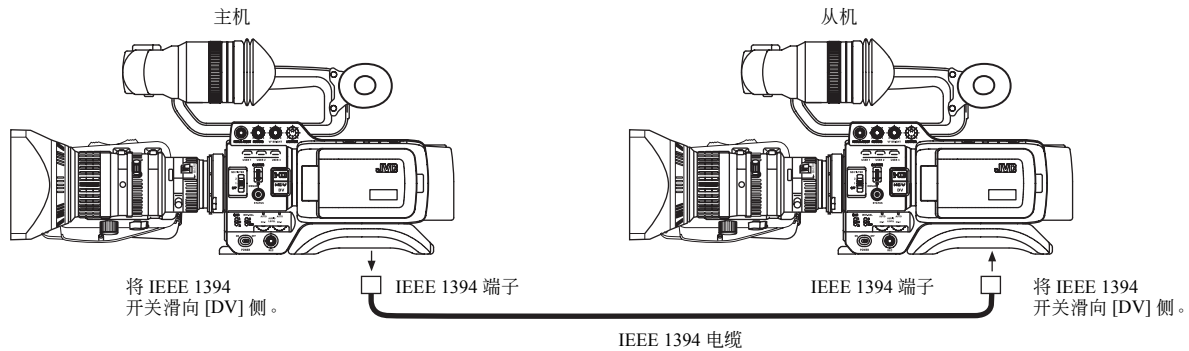

* 您可以将 GY-HD111 作为从机使用。但是不能将 GY-HD101 用作从机。

■ 连接

请用 IEEE1394 电缆连接主机和从机。

■ 设置和操作

• 主机 (GY-HD101/GY-HD111)

1. 将机身侧面的 IEEE1394 开关设置为 [DV]。
2. 设置为摄像机方式。
3. 将记录格式设置为 DV-60I 或 DV50I。
4. 将 TC GENE. 开关设置为 [FREE]。

• 从机 (GY-HD111)

1. 将机身侧面的 IEEE 1394 开关设置为 [DV]。
2. 设置为 VTR 方式。
3. 确认有摄像机图像从主机输入。
4. 分别将 TC GENE. 开关和 TC DISPLAY 开关设置为 [FREE] 和 [TC]。
5. 设置为 STOP 方式或 EJECT 方式。
6. 按住 STOP 按钮 1 秒。
 - 来自 IEEE1394 端子的 DV 输入时间码数据在状态显示屏上显示。（放大显示状态时，显示图像和字符。）
7. 按 USER1 按钮开始进行从机锁定。
(要跳过从机锁定环节，请按 USER3 按钮并清除状态显示。)
8. 检查确认与主机同步的时间码正在运行。
9. 断开 IEEE1394 电缆。

状态显示

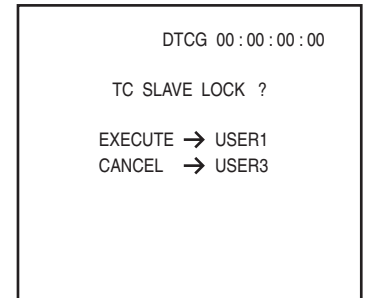

注

- 在下列情况下无法进行从机锁定。
 - 从机处于 CAMERA 方式
 - 从机处于 VTR 方式并且没有 DV 信号
 - 从机上的 TC GENE. 开关没有被设置为 FREE
 - 将 GY-HD101 用作从机
 - HDV 方式
- 如果在 DV 方式下进行从机锁定后切换至 HDV 方式，帧数字图像可能会失真。
- 如果关闭电源，从机锁定失效。请重新进行从机锁定操作。
- 从机锁定不可用于 UB（用户比特）。
- 如果主机与从机的帧速不同步，从机锁定将无法正常运行。使用该功能前请将主、从机帧速同步。
- 如果 DROP/NON DROP 不同步，从机锁定将无法正常运行。使用该功能前请同步 DROP/NON DROP。

画面调整

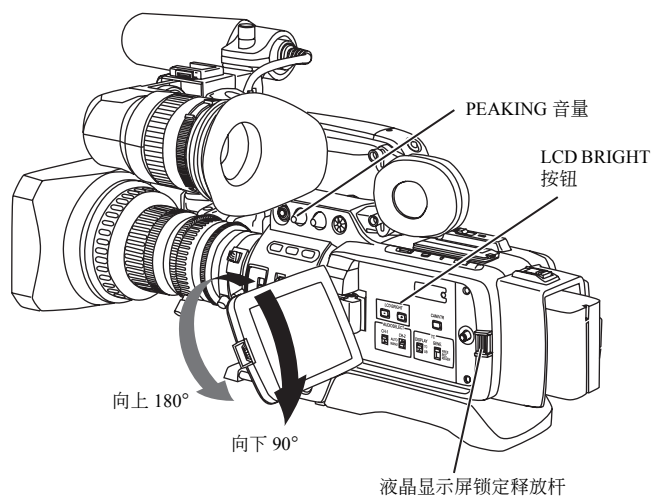

液晶显示屏的方向、角度和画面亮度等可进行调整。

■ 调整液晶显示屏的方向和角度

- 当液晶显示屏处于打开状态时，请旋转液晶显示屏门。
- 它可向上旋转 180° 和向下旋转 90°。
当向上旋转 180° 时，液晶显示屏可从镜头侧观看（垂直倒转图像）。

■ 调整液晶显示屏

- PEAKING：调整液晶显示屏的轮廓。
- LCD BRIGHT：调整液晶显示屏的亮度。

调整在 LCD/VF [1/3] 菜单画面上进行。

☞ 请参见第 74 页。

- LCD MIRROR MODE：从正面拍摄对象时，设置液晶显示屏以显示镜像。

调整在 LCD/VF [3/3] 菜单画面上进行。

☞ 请参见第 76 页。

- LCD CONTRAST：调整液晶显示屏的对比度。
- BLACK & WHITE：将液晶显示屏和寻像器设为黑白显示。

调整寻像器

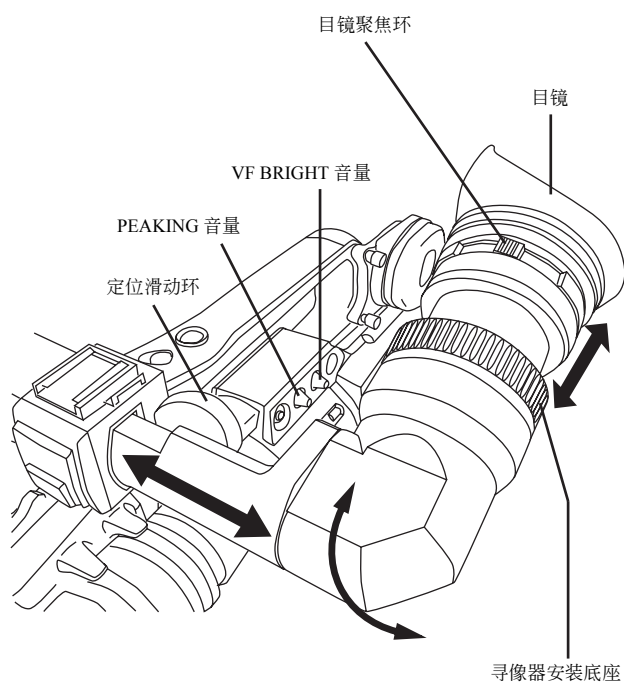

■ 寻像器的方向

调整寻像器的位置和角度。

■ 调整屈光度

请旋转目镜聚焦环，直至寻像器画面图像清晰可见。

■ 调整寻像器画面

- PEAKING：调整液晶显示屏和寻像器画面的轮廓。
- VF BRIGHT：调整寻像器画面的亮度。

调整在 LCD/VF [3/3] 菜单画面上进行。

☞ 请参见第 76 页。

- VF CONTRAST：调整寻像器画面的对比度。
- BLACK & WHITE：将液晶显示屏和寻像器设为黑白显示。

注

寻像器的画面大小可通过用 VIDEO FORMAT 菜单画面上的 ASPECT 项目（4:3 或 16:9）选择所需大小来更改。

调整后部聚焦

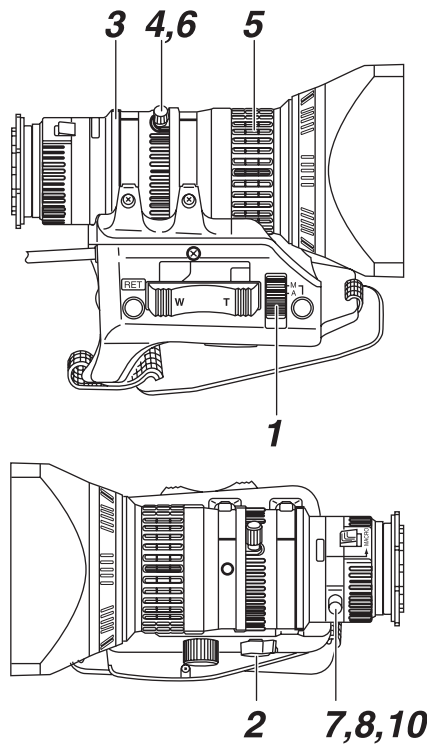

只有在镜头首次安装或在远摄和广角位置聚焦都不正确时，才需作此调整。

- 如果对象距离本机 3 米以上，则调整后部聚焦更为容易。此调整的最佳对象为 Siemens 星状图。

1. 将 IRIS 方式开关置于 M（手动）位置。
2. 将变焦方式设置为 M（手动）。
3. 通过转动光圈环打开光圈。
如果光线太强，则缩小光圈或将本机移到较暗的位置。
4. 转动变焦杆，直至镜头处于最大远摄位置。
5. 聚焦对象。
6. 将镜头置于最大广角位置。
7. 旋松背部聚焦环固定把手。
8. 观察同一对象，同时调整背部聚焦环，以获得最佳聚焦效果。
9. 重复步骤 4. 至 8. 约三次进行微调，直至对象在远摄和广角位置均聚焦。
10. 上紧后部聚焦环固定把手以固定聚焦环。

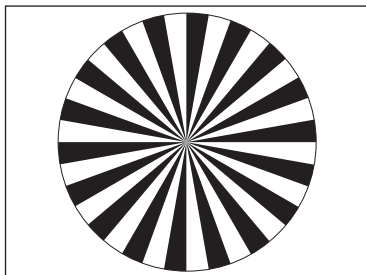

Siemens 星状图

调整白平衡

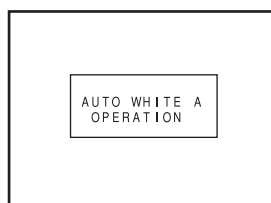
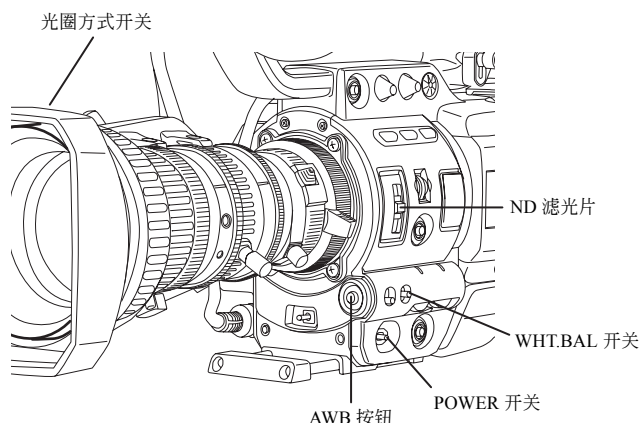

在操作时



结果信息

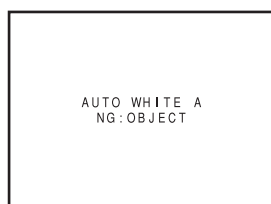

物体不当

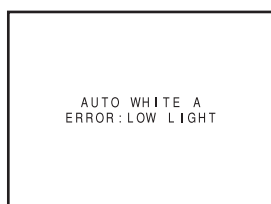

照明不足

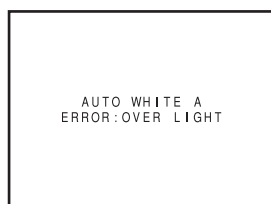

照明太强

由于光的颜色（色温）因光源而异，因此，当对象照明的主光源变化时，必须重新调整白平衡。

■ 调整白平衡

两种白平衡调整的结果可存储在 AUTO A 与 AUTO B 中。

■ 调整步骤

1. 设置下列开关。
 - 将 POWER 开关置于 ON 位置。
 - 将镜头的 IRIS 方式开关置于 A（自动）位置。
 - 将 FULL AUTO 开关置于 OFF 位置。
2. 按当前光线设置 ND 滤光片开关。
3. 将 WHT.BAL 开关置于 A 或 B 位置。
4. 在与目标对象相同的光线条件下，将白色物体靠近画面中央放置，然后放大使整个画面充满白色。
5. 按 AWB（自动白平衡）按钮。
当自动白平衡调整电路运行时，“AUTO WHITE A, B OPERATION”将在寻像器中显示。
当获得正确的白平衡时，近似色温将与“AUTO WHITE A, B OK”一起显示约 5 秒钟。

■ 错误信息

如果调整结果异常，则如下所述的错误信息将闪烁约 5 秒钟。

- NG: OBJECT（物体不当）
当物体的白色不足或色温不当时显示。
请更换色温转换滤光片或采用其他白色物体，然后重新调整白平衡。
- ERROR: LOW LIGHT（照明不足）
当照明不足时显示。请增强照明，然后重新调整白平衡。
- ERROR: OVER LIGHT（照明太强）
当光线太亮时显示。请减弱照明，然后重新调整白平衡。

■ 全自动白平衡（FAW）

FAW 功能自动随着光线条件变化而调整白平衡值。

当您没有时间调整白平衡，或者当本机频繁在不同光线条件下移动时，此方式很实用。

■ 设置步骤

FAW 功能可用 SWITCH MODE 菜单画面上的 FAW 项目启动。FAW 功能可分配给白平衡切换开关 A、B 或 PRESET 其中一个。

☞ 请参看第 71 页。

注意

- 请勿用任何反射强烈的物体如金属等进行调整，否则会导致白平衡调整不当。
- 对于在 FAW（全自动白平衡）范围之外的对象，例如它只有单色或白色不足，则 FAW 功能将无法实现最佳白平衡。
- FAW（全自动白平衡）的精度要次于自动白平衡。
- 在选择 FAW 方式下接通电源时，FAW 调整完成前需等待约 10 秒钟。
请勿在此期间拍摄。

拍摄前的设置和调整

设置视频格式

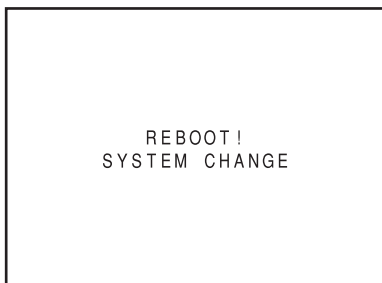
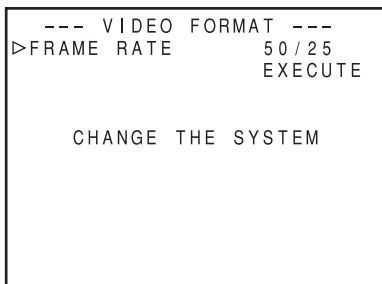
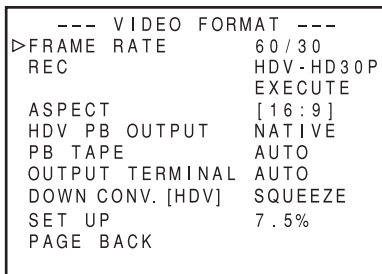
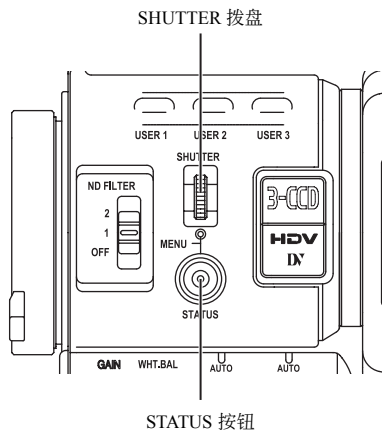

请使用 VIDEO FORMAT 菜单画面上的 FRAME RATE 项目和 REC 项目设置视频格式。

■ 设置 FRAME RATE 项目

1. 按住 STATUS 按钮至少 1 秒钟。
 - TOP MENU 画面即显示。
2. 旋转 SHUTTER 拨盘，将光标 (▶) 对准 VIDEO FORMAT 项目，然后按 SHUTTER 拨盘。
 - VIDEO FORMAT 菜单画面即显示。
3. 旋转 SHUTTER 拨盘，将光标 (▶) 对准 FRAME RATE 项目，然后按 SHUTTER 拨盘。
 - 所选项目的设置即闪烁并且可更改。
 - “CHANGE THE SYSTEM” 即在画面上显示。
4. 旋转 SHUTTER 拨盘，更改设置，然后推 SHUTTER 拨盘。
 - 设置即停止闪烁并且暂时设置。
 - 将光标 (▶) 移到 EXECUTE 项目，EXECUTE 即闪烁。
5. 推 SHUTTER 拨盘。
 - “REBOOT! SYSTEM CHANGE” 即在画面上显示，并且数秒钟后系统重新启动。

■ 设置 REC 项目

请按与 FRAME RATE 项目相同的步骤设置 REC 项目。

注

- 如果您更改 FRAME RATE 项目设置，则系统将重新启动。
- 当 REC 项目设置切换时，同步视频信号将暂时受到干扰。

■ 关于动作平滑功能

当 REC 项目设置为 HDV-HD30P、HDV-HD25P 或 HDV-HD24P 时，如果您将 CAMERA PROCESS [2/2] 菜单画面上的 MOTION SMOOTH 设置为 ON，则视频可比标准逐行视频更为平滑地重放。☞ 请参看第 68 页。

此功能仅可在播放时启用。在直播输出或拍摄时无法启用。

摄像设置

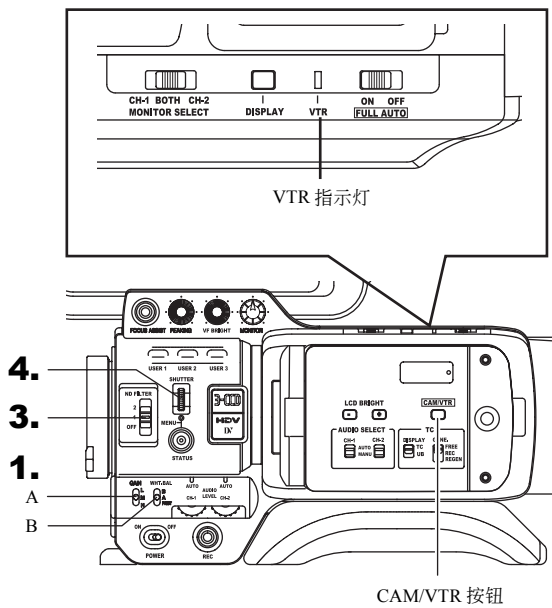

1. 设置开关位置。
A. [GAIN] 开关：置于 L (0 dB) 位置。
B. [WHT. BAL] (自动白平衡) 开关：置于 A 或 B 位置。
2. 将镜头的光圈方式开关置于“A”位置 (自动光圈侧)。
3. 选择 ND 滤光片。

ND FILTER		适当位置
OFF	OFF	室内、黑暗的室外
1	1/4ND	晴天时的室外
2	1/16ND	光线极强时的室外

4. 用 SHUTTER 拨盘将快门速度设置为 OFF。

画面大小 (4:3/16:9) 方式选择

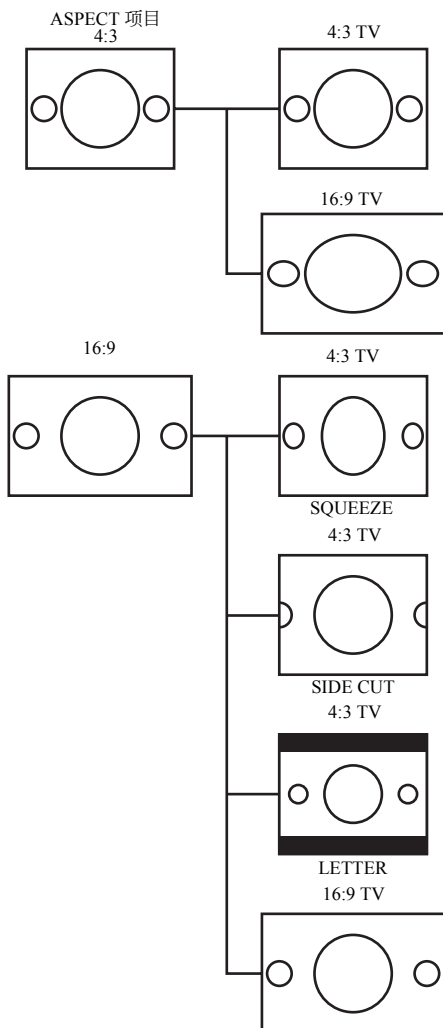

记录图像的画面大小可用 VIDEO FORMAT 菜单画面上的 ASPECT 项目选择。☞ 请参看第 64 页。

- 要使用标准画面记录，请将 ASPECT 设置为 4:3。
- 要使用 16:9 画面记录，请将 ASPECT 设置为 16:9。

注

- 当您把 VIDEO FORMAT 菜单上的 REC 项目设置为 HDV 格式时，ASPECT 项目将固定在 16:9，而且 “[16:9]” 将显示。
- 如果应用了上述设置，则您可设置 4:3 电视机的风格以显示图像。
☞ 请参看第 64 页
- 在 LCD/VF [1/3] 菜单画面上的 SAFETY ZONE 项目中，您可在寻像器或液晶显示屏上以标准画面以及 16:9 画面显示安全带。
☞ 请参看第 74 页。
- 当 ASPECT 项目设置为 4:3 时，显示的画面可能会因您使用的 16:9 电视机而异。

音频输入信号选择

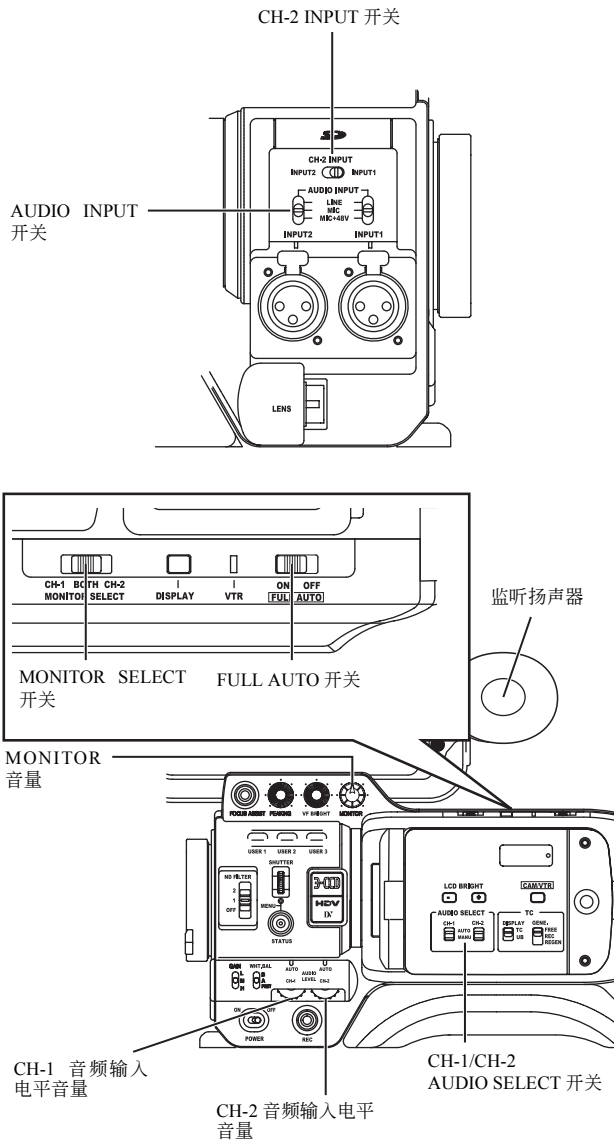

STATUS 1 画面

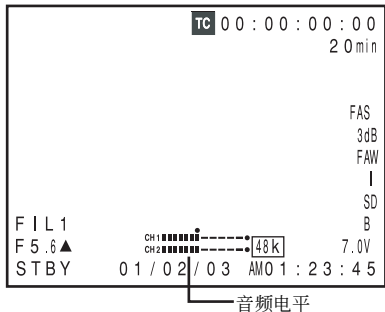

指示灯电平 (参考)

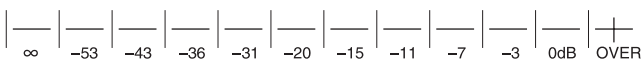

GY-HD111 备有 INPUT1 插座和 INPUT2 插座进行音频输入。请使用 CH-2 INPUT 开关选择 INPUT1 插座或 INPUT2 插座的音频作为要在 CH-2 中记录的音频。

■ 选择 CH-2 声道输入插座

请使用 CH-2 INPUT 开关进行选择。

INPUT1 : 将 INPUT1 插座的音频输入 CH-2。

INPUT2 : 将 INPUT2 插座的音频输入 CH-2。

注

无论此设置如何，INPUT1 插座的音频都将输入 CH-1。

■ 选择音频信号输入

请使用 AUDIO INPUT 开关选择要输入 INPUT1 或 INPUT2 插座的声音。

INPUT1 或 INPUT2 插座分开设置。

LINE : 当连接音频设备等时置于此位置。

参考输入电平为 +4 dBs。

MIC : 在使用动态话筒时置于此位置。

MIC+48V : 在连接使用 +48 V 直流电源的话筒 (Phantom 话筒等) 时置于此位置。

注意

在连接不使用 +48 V 电源的设备时，请在连接该设备前确保此开关未置于 MIC+48V 位置。

注

您可在 AUDIO/MIC [1/2] 菜单画面上的 INPUT1、2 MIC REF. 项目中选择 MIC 和 MIC+48V 的标准输入电平。

■ 在记录时调整音频

对于各声道，请使用 CH-1/CH-2 AUDIO SELECT 开关选择音频电平调整设为 AUTO 方式还是 MANUAL 方式。

■ 调整音频输入电平控制器

当 GY-HD111 处于记录、记录待机或停止方式时，音频输入电平可手动调整。

1. 对于您要手动调整音频电平的声道，将 CH-1/CH-2 AUDIO SELECT 开关置于 MANUAL 位置。

2. 根据要调整的音频输入电平旋转音频输入电平控制器。
• 调整电平使其峰值在输入高音时不超过 -3 dB。

注意

- 当 AUDIO INPUT 开关置于 MIC 位置时，请务必检查话筒是否连接至 INPUT1/2 插座。如果未连接话筒，则增大音频电平将导致输入插座的噪音记录在磁带上。当话筒未连接至 INPUT1/2 插座时，请将 AUDIO INPUT 开关置于“LINE”位置，或者调低音频电平控制器。
- 在 FULL AUTO 方式下，音频电平音量无法用 CH-1 和 CH-2 上的音频电平控制器调整。

注

磁带所记录音频的参考电平可用 AUDIO/MIC [1/2] 菜单画面上的 AUDIO REF. LEVEL 项目设置。（-20 dB 或 -12 dB）CH-1 和 CH-2 的电平都将变化。

■ 在记录时监听音频

在记录、记录暂停或停止方式下，音频输入可通过监听扬声器或耳机监听。

- 请使用 MONITOR SELECT 开关选择要监听的声音。
 - CH-1 : 输出输入 CH-1 声音的声音。
 - BOTH : 混合输出输入 CH-1 和 CH-2 声音的声音。
 - CH-2 : 输出输入 CH-2 声音的声音。
- MONITOR 音量控制器调整监听音量。
- 如果本机出现异常状况，则扬声器或耳机将输出告警声。当磁带用完或电池耗尽时，也将输出告警声。
 - * 请勿将音频监听音量调得过高；否则本机话筒可能会出现颤噪声。

注

- 在连接立体声耳机时，请进行下列设置，以输出立体声。
 - ① 将 MONITOR SELECT 开关置于 BOTH 位置。
 - ② 将 AUDIO/MIC [2/2] 菜单画面上的 AUDIO MONITOR 项目设置为 STEREO。
- 当 AUDIO/MIC [2/2] 菜单画面上的 AUDIO MONITOR 项目设置为“STEREO”时，监听扬声器只输出 CH-1 的音频。
- 告警声音量用 OTHERS [1/2] 菜单画面上的 ALARM VR LEVEL 项目设置。（OFF/LOW/MIDDLE/HIGH）

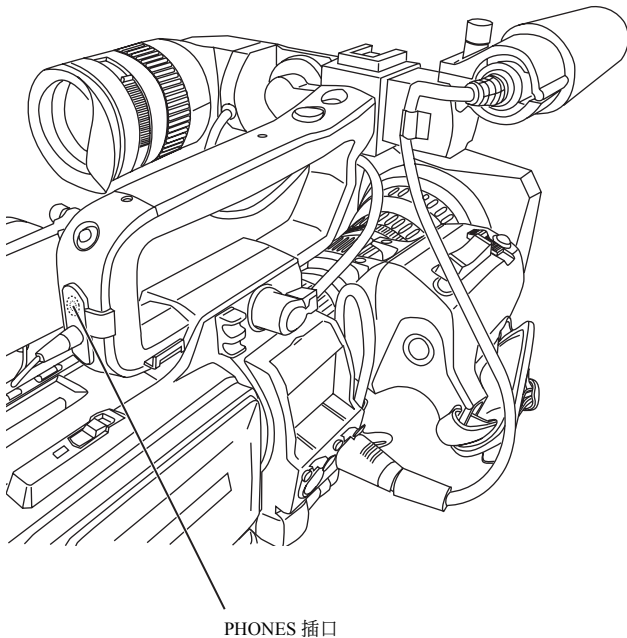

拍摄操作

基本记录操作

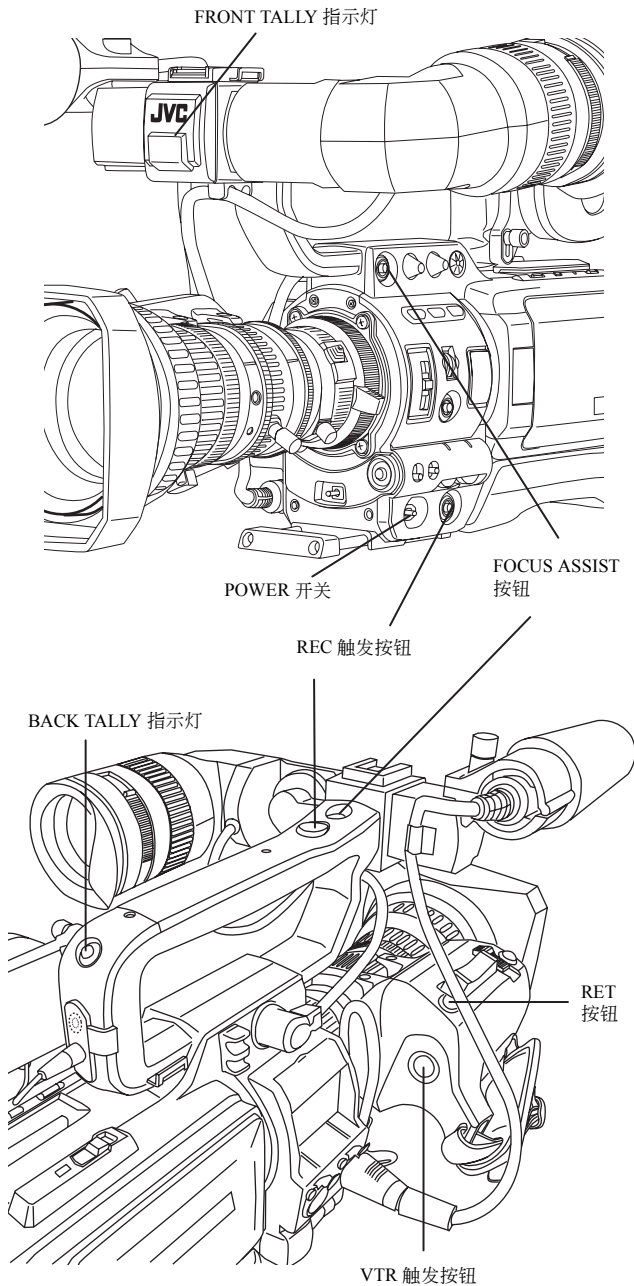

关于 QUICK REC START 方式

如果插入录像带后随即按 REC/VTR 触发按钮，则方式将变为 QUICK REC START 方式，它可快速开始记录。但是，如果在磁带中途开始拍摄，则将出现空白，使新的场面与以前的图像不连贯。而且时间码也不会延续。（还可能出现部分重叠。）

1. 将 POWER 开关置于 ON 位置。
 - 本机即在摄像方式下开启。
2. 开始记录。

请按 GY-HD111 上的 REC/VTR 触发按钮开始记录。一旦记录开始，FRONT TALLY 指示灯和 BACK TALLY 指示灯将亮红色。

注

FRONT TALLY 和 BACK TALLY 指示灯闪烁的方式因您在 OTHERS [1/2] 菜单画面上 FRONT TALLY 和 BACK TALLY 项目中的设置而异。☞ 请参看第 80 页。

注意

- 本机在 TAPE END 时自动进入停止方式。如果此方式持续 3 分钟，则方式将切换至磁带保护方式。
☞ 请参看第 80 页“OTHERS [1/2] 菜单画面”。（LONG PAUSE TIME 项目）
- 如果极快且反复地按 REC/VTR 触发按钮，或者按触发按钮后随即移动 POWER 开关，则 GY-HD101 可能不会进入记录方式。
要补救此状况，请将 POWER 开关置于 OFF 位置，并且等待 5 秒钟或更久再接通电源。
- 如果将 POWER 开关或直流电源转到 OFF 位置，或者取出电池组结束记录，则将无法保证平顺过渡到下一被记录的场面。
- 记录重大事件前，为确保记录令人满意，最好进行试拍。
- 在记录时，如果光圈突然变化或光圈突然被手动移动，则话筒可能接收到镜头光圈的声音。

■ 关于聚焦辅助功能

如果您在拍摄时按下此按钮，则聚焦区域将显示蓝色、红色或绿色，从而便于准确聚焦。

☞ 请参看第 74 页“LCD/VF [1/3] 菜单画面”。

您还可从 RET 按钮设置此功能。

☞ 请参看第 71 页“SWITCH MODE 菜单画面”。（LENS RET 项目）

■ 在记录待机方式下查看所记录的内容（记录检查功能）

此功能仅在 GY-HD111 处于待机方式下可以使用。

在待机方式下，以 DV 格式所记录内容的最后 5 秒钟可重放；
如果以 HDV 格式记录，则可重放约 7 秒钟。

- 记录内容可在液晶显示屏、寻像器或连接至视频信号输出插座的监视器上检查。
- VTR 部分的视频图像将在液晶显示屏、寻像器或连接至视频信号输出插座的监视器上显示。

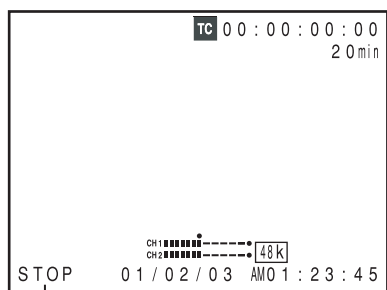

VTR 方式指示

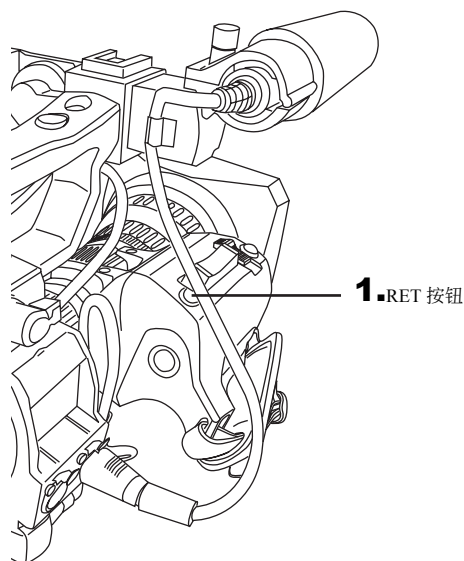

1. 在记录待机方式下，按摄像机镜头部分的 RET 按钮。
 - 磁带即快退，然后重放约 6 秒钟以 DV 格式记录的内容；而以 HDV 格式记录的内容则重放约 8 秒钟。重放后，本机返回待机方式，磁带回到按 RET 按钮时的位置。
- 如果您继续按住 RET 按钮，则最多倒退并重放以 DV 格式所记录内容约 18 秒钟，对于以 HDV 格式记录的内容则最多约 20 秒钟。
 - 在重放时按 REC/VTR 触发按钮将使本机处于 REC 待机方式。重放后，本机将自动返回记录方式。

注意

- 当 RET 按钮用作 FOCUS ASSIST 按钮时，此功能将不会工作。
- 此功能在 GY-HD111 处于停止方式时不工作。
- 在记录检查时，如果因磁头堵塞等而使出错率增加，则将出现下列指示。
“HEAD CLEANING REQUIRED!” 将在液晶显示屏或寻像器上显示。（当 STATUS 0、1、4 画面显示时。）

■ 如果记录待机方式继续

设置磁带保护方式启动所需时间

从记录待机方式中启动磁带保护方式所需的时间可用 OTHERS [1/2] 菜单画面上的 LONG PAUSE TIME 项目设置为 5 分钟或 3 分钟。☞ 请参看第 80 页。

当记录待机方式已持续约 5 分钟或 3 分钟时，GY-HD111 将自动停止磁鼓旋转以保护磁带。（磁带保护方式）

在磁带保护方式下，VTR 方式指示将在液晶显示屏和寻像器画面上显示为 STOP。

（STATUS 1 画面）

- 要开始从磁带保护方式记录，请按 REC/VTR 触发按钮。
 - 磁鼓即开始旋转，而且约 3 秒钟后记录开始。
- 要从磁带保护方式返回记录待机方式，请按 RET 按钮。

注意

当 RET 按钮用作 FOCUS ASSIST 按钮时，此功能将不会工作。

HEADER REC 功能

如果在按 STOP 按钮的同时按 REC/VTR 触发按钮，则此功能先将内置信号发生器的彩条视频和测试音（1 kHz 正弦波）记录在磁带开头部分。然后它按事先指定的时间长度记录黑色视频信号和屏蔽音频信号。当记录完成时，本机将进入记录待机方式。在记录待机位置的时间码值将变为事先指定的时间码。（HEADER REC 功能）

- 有关 HEADER REC 功能的设置，例如 HEADER REC 功能是否启用，HEADER REC 执行时间以及当 HEADER REC 记录完成时的时间码值设置等，应在 HEADER REC 菜单画面上进行。
- HEADER REC 功能在下列情形时执行：
CAM/VTR 按钮：设置为 CAM 方式。
在记录待机或停止方式下

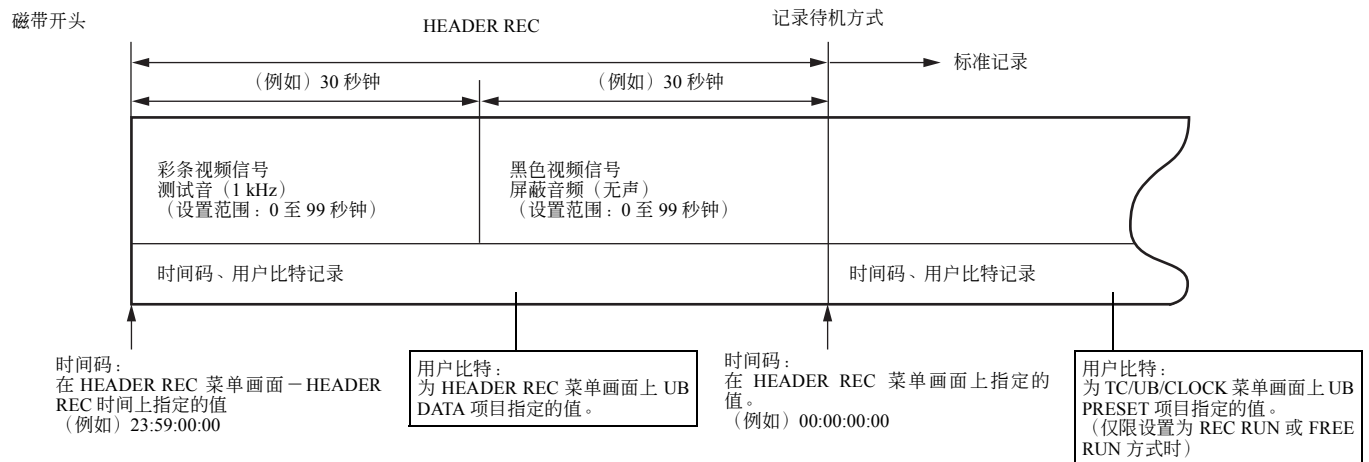

■ HEADER REC 菜单画面内容

项目	功能/初始设置
START KEY	设置在按 STOP 按钮的同时如果按 REC/VTR 触发按钮是否执行 HEADER REC 操作。 DISABLE : 不执行 HEADER REC 操作。 STOP+REC : 执行 HEADER REC 操作。
TC DATA	设置完成 HEADER REC 后启动记录待机方式时的时间码值。 EXECUTE : 确认设置的时间码。 ZERO PRESET : 将所有时间码重置为零“0”。 CANCEL : 清除设置的时间码。 分帧方式根据 TC/UB/CLOCK 菜单画面上 DROP/NON DROP 项目的设置而设置。 * 记录待机方式启动时的时间码值可能会与此项目设置的值存在数帧的差异。
UB DATA	设置 HEADER REC 部分的用户比特。 EXECUTE : 确认设置的用户比特。 ZERO PRESET : 将所有用户比特数据重置为零“0”。 CANCEL : 清除设置的用户比特。 注 标准记录部分的用户比特在 TC/UB/CLOCK 菜单画面上设置。
BARS TIME	设置在 HEADER REC 时记录彩条信号和测试音（1 kHz）的时间长度（秒钟）。（以秒为单位） [初始设置：0SEC - 30SEC - 99SEC]
BLACK TIME	设置在 HEADER REC 时记录黑色信号的时间长度（秒钟）。（以秒为单位） [初始设置：0SEC - 30SEC - 99SEC]
PAGE BACK	TC/UB/CLOCK 菜单画面在按 SHUTTER 拨盘时返回。

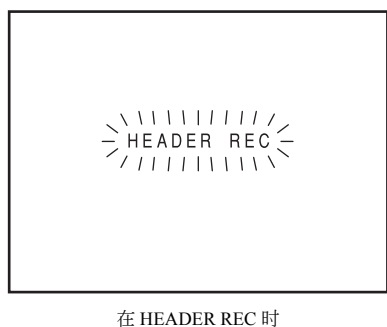
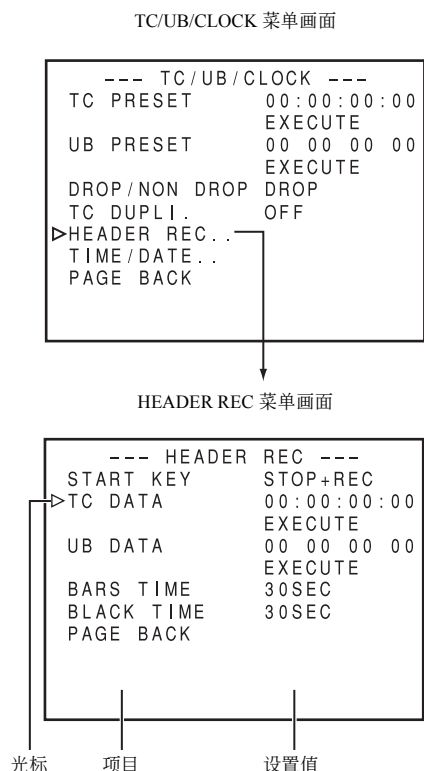

- 菜单画面在 HEADER REC 记录时不显示。

■ 如何设置 HEADER REC 菜单画面

1. 显示 HEADER REC 菜单画面。

- ① 选择 TOP MENU 画面上的 TC/UB/CLOCK.. 项目。
- ② 选择 TC/UB/CLOCK 菜单画面上的 HEADER REC 项目。

2. 设置 HEADER REC 菜单画面。

- ① 选择菜单项目。
旋转 SHUTTER 拨盘，将光标 (▶) 对准要设置的项目，然后按 SHUTTER 拨盘。
• 所选项目的设置区域即开始闪烁。
- ② 更改设置值。
旋转 SHUTTER 拨盘以更改设置，然后按 SHUTTER 拨盘。
■ 如果是 TC DATA 项目和 UB DATA 项目，则闪烁数字位置在按 SHUTTER 拨盘时移动。在旋转 SHUTTER 拨盘时，闪烁数字的值将变化。设置所有数字并按 SHUTTER 拨盘后，EXECUTE 开始闪烁。请再按一次 SHUTTER 拨盘以确认设置值。

3. 要终止设置，请按 STATUS 按钮。

■ 执行 HEADER REC 功能

HEADER REC 菜单画面上的 START KEY 项目应设置为 STOP+REC。

1. 装入录像带，然后启动记录待机方式或停止方式。
2. 在按 STOP 按钮的同时，按 REC/VTR 触发按钮。
• 磁带即自动快退到开头，然后 HEADER REC 操作从磁带开头开始。
只有在指定时间长度内执行 HEADER REC 记录后，记录待机方式才会自动启动。
• 在 HEADER REC 记录时，“HEADER REC”将在液晶显示屏和寻像器上显示（闪烁）。
3. HEADER REC 记录完成并且记录待机方式启动后，标准记录将在您按 REC/VTR 触发按钮时开始。
• 当 TC GENE. 开关置于 REC 或 REGEN 位置时，时间码值在 HEADER REC 菜单画面的开始处。

注

- 要在 HEADER REC 操作时停止，请按 REC/VTR 触发按钮或停止按钮。
- 在 HEADER REC 记录时，HEADER REC 菜单画面将无法打开。
- 即使在装入录像带时，HEADER REC 操作也会被接受。
- 不论 AUDIO/MIC [1/2] 菜单画面上 TEST TONE 项目的设置如何，记录在彩条部分的测试音（1 kHz 正弦波）都将记录。
- 在执行 HEADER REC 记录时，TC/UB/CLOCK 菜单画面上预设的时间码将变为无效。
- HEADER REC 记录完成后的用户比特将是 TC/UB/CLOCK 菜单画面上设置的用户比特值。
- HEADER REC 记录完成后时间码的运行将按 TC GENE. 开关的设置进行。
FREE RUN：继续运行。
REC RUN 或 REGEN：仅在 REC 时运行。
- 当 HEADER REC 操作开始时，摄像机图像在 REW 方式时将不会输出到液晶显示屏、寻像器或视频输出。

重放方式

重放步骤

记录的图像可在寻像器、液晶显示屏或连接至视频输出插座的监视器上观看。

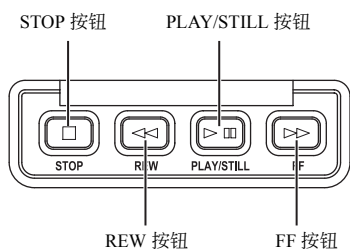

注

GY-HD111可重放下列两种录像带：

- Mini DV 录像带
- DVCAM 录像带

以 LP 方式记录的磁带将无法重放。

1. 将 POWER 开关置于 ON 位置。
2. 将本机设置为 VTR 方式。
请按 CAM/VTR 按钮开启 VTR 指示灯。
* 在摄像方式下也可重放。
如果按 STOP 按钮设置 VTR 操作方式指示灯指示 STOP，则可进行重放操作。
3. 正确装入记录的录像带。
 - 在装入录像带时，本机进入停止方式。
4. 打开本机顶部的操作盖。
将操作盖滑向侧面将其打开。
5. 按 PLAY/STILL 按钮。
 - 重放即开始。
6. 按 PLAY/STILL 按钮暂时停止重放。
 - 本机即进入静像方式。
7. 要重新开始重放，按 PLAY/STILL 按钮。
8. 要停止重放或静像方式，按 STOP 按钮。

注

- 在 VTR 方式下，摄像机图像不会在液晶显示屏、寻像器上或通过视频输出插座输出。
- 当静像方式或停止方式已运行一段时间时，本机将自动切换至磁带保护方式。
磁带保护方式：磁鼓旋转停止以保护磁带。
- 在静像方式下，图像中可能会出现噪波。
- 如果在重放方式开始时启动自动寻迹功能，则重放图像上可能会出现数字噪波。
- 本机无法进行手动寻迹调整。
- 如果播放在其他设备上记录的磁带，则重放时可能会出现数字噪波。

- 装入磁带后，内置磁头清洁器在运行时将发出声音。这并不指示故障。
- 磁带上记录的日期和时间或时间码数据可在画面上显示。要启用或停用此显示可在菜单画面上选择：
日期和时间显示：TIME/DATE 菜单画面
时间码显示：LCD/VF [2/3] 菜单画面

快进、快退

- 在停止方式下按 FF 按钮可快速进带。在停止方式下按 REW 按钮则倒带。
(仅限 VTR 方式)
* 当摄像方式处于停止方式时，如果按“FF”或“REW”按钮，则“SWITCH TO VTR MODE”将显示，并且所选功能不会工作。
- 按 STOP 按钮可停止快进或快退。

注

- 在快进或快退时，如果磁带接近末端，则磁带将减速，以保护磁带。
- 在寒冷环境中，快进和快退所需时间可能会延长。这并非故障。

搜索

- 在重放方式或静像方式下按 FF 按钮可向前搜索磁带。重放将在快进时进行。
按 REW 按钮则向后搜索磁带。重放将在快退时进行。
(每按一次按钮速度即在 $\times 2$ 、 $\times 5$ 与 $\times 10$ 之间进行切换。)
- 按 PLAY/STILL 按钮可恢复标准重放。
- 按 STOP 按钮则停止。

注

- 要在搜索时输出声音，请将 AUDIO 菜单画面上的 SEARCH AUDIO [DV] 项目设置为 ON。
- 在搜索时，块状噪波可能会在图像上出现，或者图像定格。

输出音频

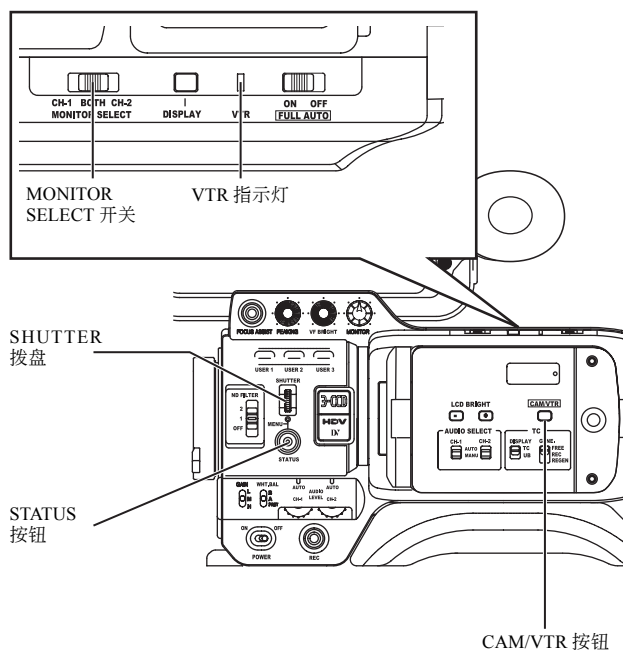

AUDIO 菜单画面

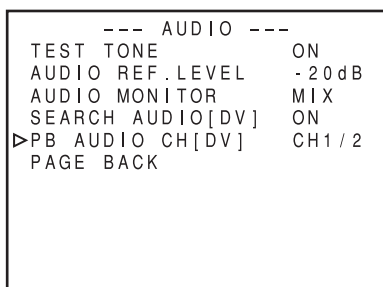

■ 设置

请确认 GY-HD111 处于 VTR 方式。

(VTR 指示灯：亮起)

1. 显示 AUDIO 菜单画面。
选择 TOP MENU 画面上的 AUDIO 项目。
2. 设置 AUDIO 菜单画面。
 - AUDIO MONITOR 项目
MIX : 输出混合音频
STEREO : 输出立体声音频
 - PB AUDIO CH [DV] 项目
CH1/2 : 再现在拍摄时记录的声音 (CH-1、CH-2)。
MIX : 同时再现在拍摄时记录的声音 (CH-1、CH-2) 和后记录的声音 (CH-3 和 CH-4)。
CH3/4 : 再现在 CH-3 和 CH-4 上后记录的声音。
3. 设置 MONITOR SELECT 开关。
请参照下表 1 进行设置。
4. 下列任意一种操作都可让您返回标准画面。
 - 按 STATUS 按钮
或
 - 返回 TOP MENU 画面，选择 EXIT 项目，然后按 SHUTTER 拨盘。

注

在使用 12 位、32 kHz 采样频率时，DV 格式可最多记录 4 个声道。GY-HD111 将音频记录在 CH-1 和 CH-2 这两个声道上。(4 声道记录只能在 DV 输入时进行。)

当 GY-HD111 用来重放在其他设备上将音频记录在 CH-3 和 CH-4 声道的磁带时，必须设置 AUDIO 菜单画面上的 PB AUDIO CH [DV] 项目。

CH-3 和 CH-4 声道上无法进行后记录。

表 1

* 在 HDV 格式中，您只能选择粗框中的设置。

MONITOR SELECT	PB AUDIO CH [DV]	CH1/2	MIX	CH3/4
	AUDIO MONITOR			
CH-1	-	L/R:CH1	L/R:CH1+CH3	L/R:CH3
BOTH	MIX STEREO	L/R:CH1+CH2 L:CH1 R:CH2	L/R:CH1+CH2+CH3+CH4 L:CH1+CH3 R:CH2+CH4	L/R:CH3+CH4 L:CH3 R:CH4
CH-2	-	L/R:CH2	L/R:CH2+CH4	L/R:CH4

使用外接设备

连接视频信号电缆

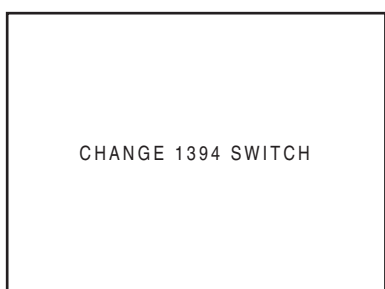
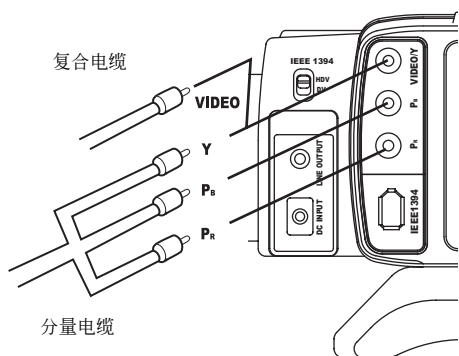
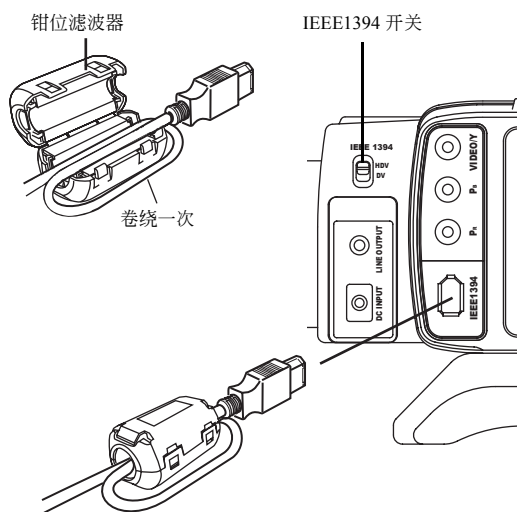

■ 显示告警

- CHANGE 1394 SWITCH

当 IEEE1394 插座的输入/输出视频格式设置与 IEEE1394 开关的设置不同时显示。
请设置 IEEE1394 开关，以使视频格式一致。

■ 连接 IEEE1394 电缆

为减少发射干扰的无线电波，请务必如左图所示安装附带的钳位滤波器。

- 请如图所示尽量靠近本机安装钳位滤波器。
- 请设置本机左面板上的 IEEE1394 开关。

DV : DV 格式
HDV : HDV 格式

注意

当连接 IEEE1394 电缆与本机、VCR 以及其他 IEEE1394 设备时，请确保已执行了下述说明，否则 IEEE1394 电路设备可能会损坏。

- 请将设备上的电源开关置于 OFF 位置，并且连接 IEEE1394 电缆。
- 请勿将一台设备上的 IEEE1394 电缆末端错误（反向）插入另一设备上的 IEEE1394 插座。
- 请勿在静电条件下连接 IEEE1394 电缆。
- 改变 HDV/DV 上的 IEEE1394 开关时，请将设备上的电源开关置于 OFF 位置。

■ 复合和分量连接

根据 VIDEO FORMAT 菜单画面上 OUTPUT TERMINAL 项目的设置，本机上视频信号输出插座的视频信号输出（VIDEO/Y、PB、PR）如下所述。

- AUTO : 根据连接视频信号输出端子的电缆，自动切换至复合或分量信号，然后输出此信号。
- COMPOSITE : 无论连接视频信号输出插座的电缆是哪根均输出复合信号。
- COMPONENT : 无论连接视频信号输出插座的电缆是哪根均输出分量信号。

在设置 AUTO 时的输出信号

插座 (○: 未连接 ●: 已连接)			输出信号
VIDEO/Y	PB	PR	
●	●	●	COMPONENT
●	○	●	COMPOSITE
●	●	○	COMPONENT
●	○	○	COMPOSITE
与上述不同			OFF

而且，您可使用 PB TAPE 项目设置在重放磁带时自动检测重放磁带的视频格式，还是只重放特定格式。

☞ 请参看第 65 页。

注意

- 在连接或断开电缆时，小心不要对视频信号输出端子用力过猛。否则将导致接触不良或故障。
- 若要在使用 RCA-BNC 转换接口时使用自动信号切换功能，请从视频输出端子上拔下全部连接器。

用 AV 设备转录

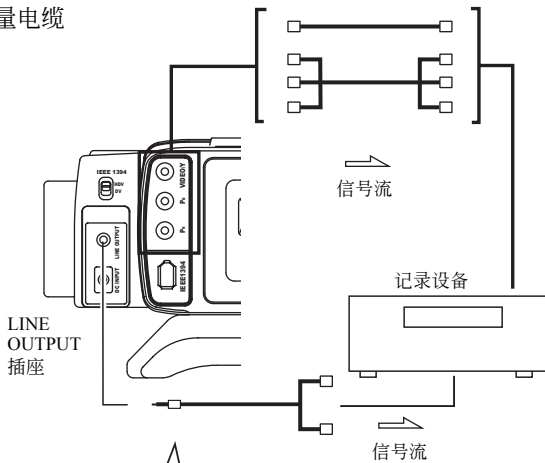
1. 复合电缆
或
分量电缆

1. 音频电缆

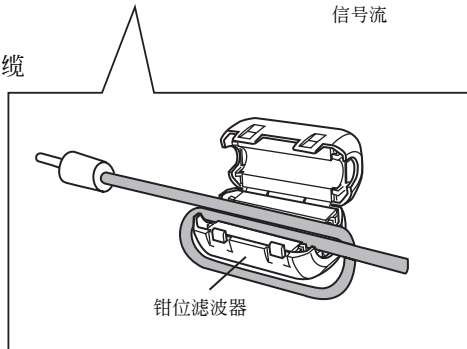

4.

VIDEO FORMAT 菜单画面

--- VIDEO FORMAT ---	
FRAME RATE	50/25
▷HDV PB OUTPUT	NATIVE
PB TAPE	AUTO
OUTPUT TERMINAL	AUTO
DOWN CONV. [HDV]	SQUEEZE
SET UP	0.0%
PAGE BACK	

5.

AUDIO 菜单画面

--- AUDIO ---	
TEST TONE	ON
AUDIO REF. LEVEL	-20dB
AUDIO MONITOR	MIX
SEARCH AUDIO [DV]	ON
▷PB AUDIO CH [DV]	CH1/2
PAGE BACK	

通过将本机的视频信号输出端子和 LINE OUTPUT 端子连接至 AV 设备，可进行模拟信号转录。

1. 连接电缆。

音频电缆应使用附带的电缆。

为减少发射干扰的无线电波，请务必如左图所示安装附带的钳位滤波器。

• 请如图所示尽量靠近本机安装钳位滤波器。

2. 开启两台设备。

3. 将本机设置为 VTR 方式。

请按 CAM/VTR 按钮。VTR 指示灯将亮起。

4. 设置视频输出。

请设置 VIDEO FORMAT 菜单画面。☞ 请参看第 64 页。

• HDV PB OUTPUT 项目：

设置在磁带重放时要从视频输出端子输出的视频格式。

• PB TAPE 项目：

选择自动检测重放磁带的视频格式还是只重放特定格式。通常情况下，请使用“AUTO”设置。

• OUTPUT TERMINAL 项目：

设置分量或复合输出。

通常情况下，请使用“AUTO”设置。

5. 设置音频输出。☞ 请参看第 55 页。

设置 AUDIO/MIC 菜单画面。☞ 请参看第 72 页。

• AUDIO MONITOR 项目：

设置立体声音频或混合音频。

• PB AUDIO CH [DV] 项目：

设置要输出的声道。

• 设置 MONITOR SELECT 开关。

6. 插入录像带。

GY-HD111 : 插入记录的录像带。

记录设备 : 插入要转录用的录像带。

7. 按 GY-HD111 上的 PLAY/STILL 按钮开始重放。

8. 开始在记录设备上记录。

有关详情，请参见记录设备的使用说明书。

9. 当转录完成时。

停止在记录设备上记录，然后按 GY-HD111 上的 STOP 按钮停止重放。

HDV/DV 转录

1.

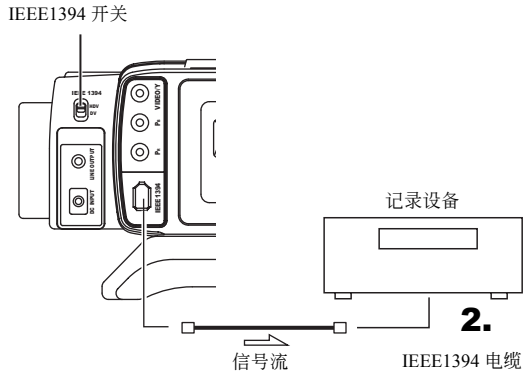

注意

- 请将两台设备的 IEEE1394 开关均置于 HDV 或 DV 位置。
- 请在确保两台设备连接正确后开始记录。

5.

VIDEO FORMAT 菜单画面

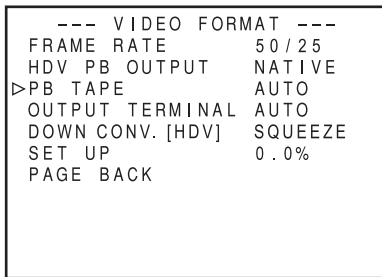

通过使用 IEEE1394 电缆（选购）将 GY-HD111 连接至备有 HDV/DV 插座（IEEE1394 标准）的其他视频设备，可进行高画质和高音质的数字信号转录。

■ 将 GY-HD111 用作重放设备（转录至其他视频设备）

1. 请设置本机左面板上的 IEEE1394 开关。
DV : 当以 DV 格式转录时
HDV : 当以 HDV 格式转录时
2. 连接 IEEE1394 电缆。
3. 开启两台设备。
4. 将本机设置为 VTR 方式。
请按 CAM/VTR 按钮。VTR 指示灯将亮起。
5. 设置 VIDEO FORMAT 菜单画面上的 PB TAPE 项目。
☞ 请参看第 65 页。
选择自动检测重放磁带的视频格式还是只重放特定格式。
通常情况下，请使用“AUTO”设置。
6. 插入录像带。
本机 : 记录的录像带
记录设备 : 要转录用录像带
7. 按本机上的 PLAY/STILL 按钮开始重放。
8. 开始在记录设备上记录。
有关详情，请参见记录设备的使用说明书。
9. 当转录完成时，停止在记录设备上记录，按本机上的 STOP 按钮，然后停止重放。

注

- 请在本机关闭时切换 IEEE1394 开关。
- 当您转录静像时，它们将变为低分辨率的图像。噪音也可能会进入音频。
- 操作可能会因所连接设备的功能和规格而异，而且即使已连接设备，操作或数据交换也可能无法进行。
- 如果画面上出现噪波或音频中断，则请重新连接 IEEE1394 电缆或重新开启 GY-HD111。
- 如果您接通和关闭连接至 IEEE1394 插座设备的电源，或者切换视频输入，则音频中可能会出现噪音。如果您执行此类操作，则请将本机所连接音频设备的扬声器音量尽量调低。
- 在有些情况下，即使记录设备备有 IEEE1394 插座，记录可能也无法进行。

1.

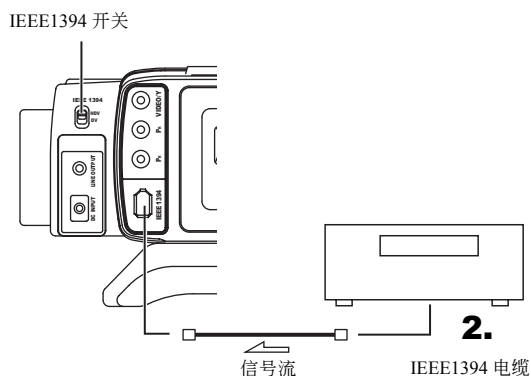

注意

- 请将两台设备的 IEEE1394 开关均置于 HDV 或 DV 位置。
- 请在确保两台设备连接正确后开始记录。

6.

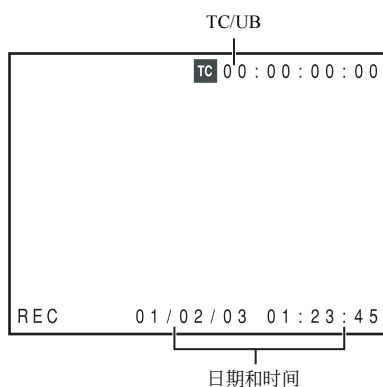
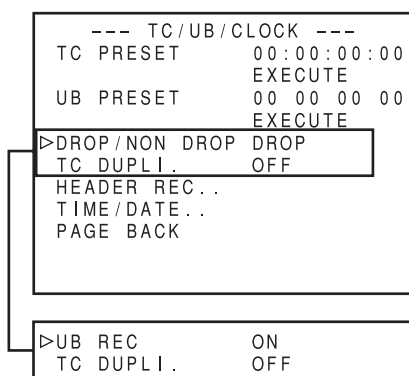

■ 在将 GY-HD111 用作记录设备时 (自其他录像带转录)

1. 请设置 GY-HD111 左侧的 IEEE1394 开关。
DV : 当以 DV 格式转录时
HDV : 当以 HDV 格式转录时
2. 用 IEEE1394 电缆连接设备。
3. 开启两台设备。
4. 将 GY-HD111 置于 VTR MODE。
请按 CAM/VTR 按钮开启 VTR 指示灯。
5. 设置帧速。
设置 VIDEO FORMAT 菜单上的 FRAME RATE 项目 (60/30、50/25、24)，使其与 IEEE1394 插座的 HDV/DV 信号帧速输入一致。
☞ 请参看第 64 页。
6. 设置时间码和用户比特记录。
设置 TC/UB/CLOCK 菜单画面上的 TC DUPLI. 项目。
OFF : 记录本机中设置的 TC/UB。
ON : 记录 IEEE1394 输入的 TC/UB。
日期和时间数据 : 以 DV 格式记录自重放设备发送的数据。
以 HDV 格式记录来自内部时钟的数据。

注

在 HDV 格式中，不论设置如何，本机中设置的 UB 都将记录。

7. 插入录像带。
GY-HD111 : 插入要转录用的录像带。
重放设备 : 插入记录的录像带。
8. 开始在重放设备上重放。
有关详情，请参见重放设备的使用说明书。
• 重放设备的重放图像将在 GY-HD111 的液晶显示屏和寻像器画面上出现。
9. 请按 GY-HD111 上的 REC/VTR 触发按钮开始记录。
■ 要暂停记录，请按 REC 或 VTR 触发按钮。
■ 要重新开始记录，请再次按 REC 或 VTR 触发按钮。
10. 当转录完成时。
按 GY-HD111 上的 REC/VTR 触发按钮或 STOP 按钮停止记录，然后停止在重放设备上重放。

注

根据重放设备，在将方式从 STILL 切换至 PLAY 时，本机的声音可能会暂时无法听到。

备份记录

1.

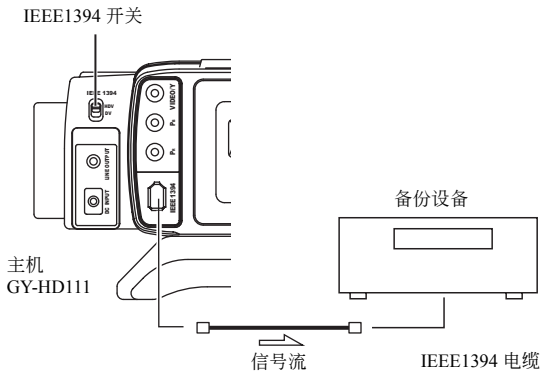

注意

- 请将两台设备的 IEEE1394 开关均置于 HDV 或 DV 位置。
- 请在确保两台设备连接正确后开始记录。
- 如果 RET 按钮在备份记录期间被按下，则会停止 IEEE1394 端子的输出，图像被切换至本机上记录的图像，并且中断备份记录图像。

OTHERS [2/2] 菜单画面

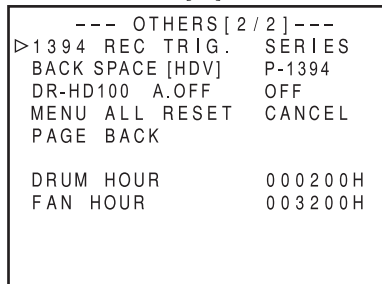

■ 通过 IEEE1394 插座备份记录 GY-HD111 的摄像机图像和声音

GY-HD111 的摄像机图像和声音可记录在备有 IEEE1394 插座的其他设备上作为备份。

■ 连接

请将 GY-HD111 用作主机。
请用 IEEE1394 电缆连接主机和备份设备。

■ 设置

■ 主机 (GY-HD111)

1. 请设置 GY-HD111 左侧的 IEEE1394 开关。
DV : 当以 DV 格式备份时
HDV : 当以 HDV 格式备份时
2. 设置摄像方式。
3. 设置 OTHERS [2/2] 菜单画面上的 1394 REC TRIGGER 项目。
对于 HDV 方式，设置 BACK SPACE [HDV] 项目。

■ 备份设备

- 设置 HDV/DV 信号输入方式。
- * 根据所用设备，可能需要设置“REMOTE SELECT”。
- 在使用 BR-HD50 时，请将备份记录功能设置为 OFF。
- 请插入磁带，并且设置为 STOP 或 REC PAUSE 状态。

■ 操作

备份设备上记录的开始和停止按主机上 REC/VTR 触发按钮的操作进行。

[根据 GY-HD111 或备份设备，图像、音频和（或）时间码可能会与记录开始或停止时应出现的存在偏差。]

注

- 当备份记录开始时，“TRIGGER TO DV”或“TRIGGER TO HDV”指示将在液晶显示屏或寻像器上显示约 3 秒钟。
- 如果使用 BR-HD50 的串行记录功能，则 GY-HD111 的 1394 REC TRIGGER 项目应设置为 OFF。
- 如果备份设备备有可记录 IEEE1394 插座时间码输入的功能（TC DUPLICATE 功能），则可记录与主机侧相同的时间码数据。
- 在将 BR-HD50 用作备份设备，并且将 GY-HD111 从重放方式切换至记录方式时，BR-HD50 显示屏输出画面上将出现噪波（备份内容将正确记录）。

菜单画面

菜单画面配置

菜单画面由如下所示的多层菜单画面组成。要设置的菜单画面按功能或用途从 TOP MENU 中选择。

菜单画面上的项目因摄像方式和 VTR 方式而异。设置项目的内容存储在 GY-HD111 的内存中，而且即使电源关闭，它们也将保留。

FILE MANAGE 菜单画面可用在 GY-HD111 或 SD 存储卡中存储菜单设置内容。

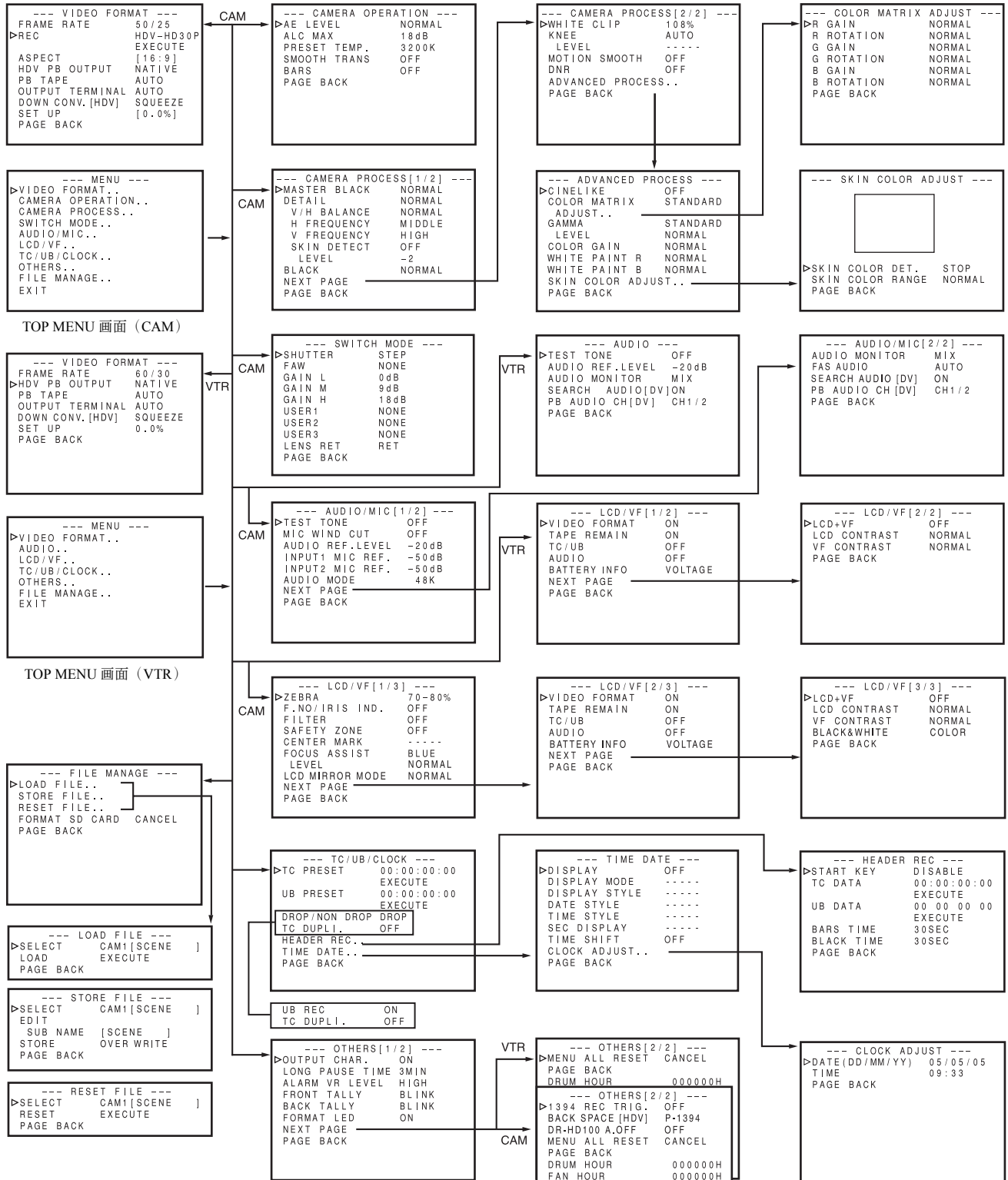

菜单设置画面

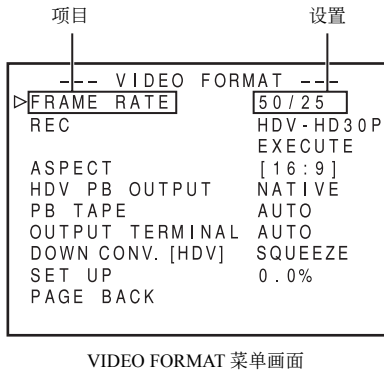
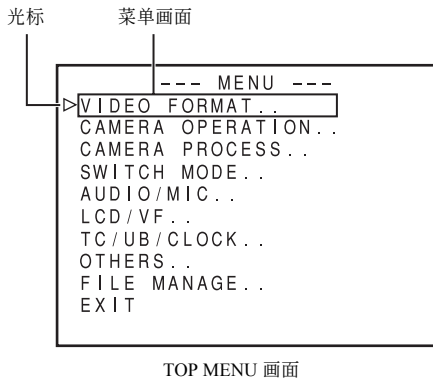
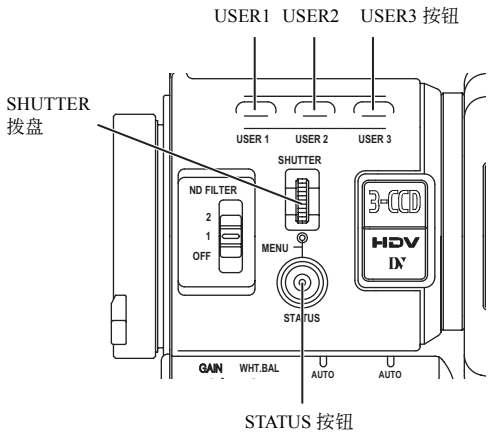

请在观察液晶显示屏或寻像器画面的同时进行设置。如果 OTHERS [1/2] 画面上的 OUTPUT CHAR. 项目设置为 ON, 则菜单画面也可在连接至视频信号输出插座的监视器上观看。

1. 将 POWER 开关置于 ON 位置。
2. 用 CAM/VTR 按钮设置 GY-HD111 的方式。(摄像方式或 VTR 方式)
3. 按住 STATUS 按钮 1 秒钟或更久。
 - TOP MENU 画面即出现。
4. 选择要设置的菜单画面。
 - 旋转 SHUTTER 拨盘, 将光标 (▶) 对准要设置的菜单画面, 然后按 SHUTTER 拨盘。
 - 所选菜单画面即出现。
5. 选择菜单画面上的菜单项目。
 - 旋转 SHUTTER 拨盘, 将光标 (▶) 对准要设置的项目, 然后按 SHUTTER 拨盘。
 - 所选项目的设置区域即开始闪烁, 然后可进行设置。
6. 更改设置。
 - 旋转 SHUTTER 拨盘以更改设置, 然后按 SHUTTER 拨盘。
 - 设置区域即停止闪烁, 同时设置输入。
- 要更改多个项目, 请重复上述步骤 5. 和 6. 中的操作。
7. 返回 TOP MENU。
 - 旋转 SHUTTER 拨盘, 将光标 (▶) 对准 PAGE BACK 项目, 然后按 SHUTTER 拨盘。
 - 要更改其他菜单画面上的设置, 请重复上述步骤 4. 至 7. 中的操作。
 - 要在 FILE 中保存设置内容, 请选择 FILE MANAGE 菜单画面, 然后执行保存至文件的操作。
☞ 请参看第 83 页“FILE MANAGE 菜单画面”。
8. 完成设置后要返回标准画面, 使用下列任意一种方式。
 - 按 STATUS 按钮
 - 或
 - 返回 TOP MENU 画面, 将光标 (▶) 对准 EXIT 项目, 然后按 SHUTTER 拨盘。

注

- 当菜单画面显示时, USER1、USER2 和 USER3 按钮也可执行菜单操作。
 - USER1 按钮: 提高光标 (▶) / 更改设置
 - USER2 按钮: 降低光标 (▶) / 更改设置
 - USER3 按钮: 确认菜单项目 / 确认设置
- 在摄像和 VTR 方式之间进行切换时, 菜单画面将不显示 (VTR 指示灯闪烁)。

TOP MENU 画面

菜单画面的显示因 GY-HD111 处于摄像方式或 VTR 方式而异。在 VTR 方式下，CAMERA OPERATION、CAMERA PROCESS 和 SWITCH MODE 菜单画面将不显示。

项目	功能
VIDEO FORMAT..	显示为拍摄和重放视频设置视频格式的菜单画面。 • 当本机记录时，光标 (▶) 不会移到此项目。
CAMERA OPERATION..	显示为摄像机拍摄设置操作方式的菜单画面。 • 此项目仅在摄像方式下显示。
CAMERA PROCESS..	显示调整摄像机图像画质的菜单画面。 它由两个画面组成。 ADVANCED PROCESS 菜单画面和 SKIN COLOR ADJUST 画面可通过 CAMERA PROCESS 菜单画面显示。 • 此项目仅在摄像方式下显示。 • 当本机处于 VTR 方式 (PLAY、STL、FWD、REV) 时，光标 (▶) 不会移到此项目。
SWITCH MODE..	显示有关摄像机开关功能的菜单画面。 • 此项目仅在摄像方式下显示。
AUDIO/MIC..	显示有关音频的菜单画面。 摄像方式：它由两个画面组成。 VTR 方式：它由一个画面组成。 • 在 VTR 方式下，画面将变为 AUDIO 菜单画面。 • 当本机记录时，光标 (▶) 不会移到此项目。
LCD/VF..	显示选择在液晶显示屏还是寻像器上显示字符，以及调整液晶显示屏画质的菜单画面。 摄像方式：它由三个画面组成。 VTR 方式：它由两个画面组成。
TU/UB/CLOCK..	显示设置时间码、用户比特数据、日期和时间的菜单画面。 日期和时间与显示风格一起记录的方式在此设置。 TIME/DATE 菜单画面和 CLOCK ADJUST 画面可通过 TC/UB/CLOCK 菜单画面显示。 • 当本机记录时，光标 (▶) 不会移到此项目。
OTHERS..	显示设置其他功能和显示小时表的菜单画面。 它由两个画面组成。
FILE MANAGE..	显示 FILE MANAGE 菜单画面。 将菜单画面设置在本机或 SD 记忆卡中另存为文件，或者读取文件中保存的菜单画面设置。也可将菜单设置重置为默认设置，或者初始化 (格式化) SD 记忆卡。 ☞ 请参看第 83 页“FILE MANAGE 菜单画面”。 • 当本机处于 VTR 方式或退出磁带时，光标 (▶) 不会移到此项目。
EXIT	在光标对准此项目时，如果按 SHUTTER 拨盘，则标准画面将返回。

VIDEO FORMAT 菜单画面

* 这在 VTR 方式下不显示。

项目	功能/设置 (粗体字符指示初始设置)																				
FRAME RATE	<p>设置拍摄的帧速。</p> <p>60/30 : 按 480/60p、720/30p 拍摄。</p> <p>50/25 : 按 576/50i、576/50p、576/25p、720/25p 拍摄。</p> <p>24 : 按 720/24p 拍摄。</p> <p>CANCEL : 取消设置。</p> <p>EXECUTE : 执行设置。</p> <p>注</p> <ul style="list-style-type: none"> 如果您更改 FRAME RATE 项目设置, 则系统将重新启动。☹ 请参看第 46 页。 当本机处于 VTR 方式或退出磁带时, 光标 (▶) 不会移到此项目。 																				
REC*	<p>设置拍摄的视频格式。(仅可在摄像方式下显示和设置)</p> <p>您可按 FRAME RATE 设置如下。</p> <table border="1" style="width: 100%; border-collapse: collapse;"> <thead> <tr> <th>设置</th> <th>说明</th> <th>FRAME RATE</th> </tr> </thead> <tbody> <tr> <td>HDV-SD60P</td> <td>HDV 格式使用 480/60p 信号进行拍摄。</td> <td rowspan="2">60/30</td> </tr> <tr> <td>HDV-HD30P</td> <td>HDV 格式使用 720/30p 信号进行拍摄。</td> </tr> <tr> <td>HDV-SD50P</td> <td>HDV 格式使用 576/50p 信号进行拍摄。</td> <td rowspan="3">50/25</td> </tr> <tr> <td>HDV-HD25P</td> <td>HDV 格式使用 720/25p 信号进行拍摄。</td> </tr> <tr> <td>DV-50I</td> <td>DV 格式使用 576/50i 信号进行拍摄。</td> </tr> <tr> <td>DV-25P</td> <td>DV 格式使用 576/25p 信号进行拍摄。</td> <td rowspan="2">24</td> </tr> <tr> <td>HDV-HD24P</td> <td>HDV 格式使用 720/24p 信号进行拍摄。</td> </tr> </tbody> </table> <p>CANCEL : 取消设置。</p> <p>EXECUTE : 执行设置。</p> <p>注</p> <ul style="list-style-type: none"> 当 REC 项目设置切换时, 同步视频信号将暂时受到干扰。 在 GY-HD1111 上, 当 FRAME RATE 项目设置为“24”时, 视频格式将固定在 HDV-HD24。“[HDV-HD24]”将显示。 	设置	说明	FRAME RATE	HDV-SD60P	HDV 格式使用 480/60p 信号进行拍摄。	60/30	HDV-HD30P	HDV 格式使用 720/30p 信号进行拍摄。	HDV-SD50P	HDV 格式使用 576/50p 信号进行拍摄。	50/25	HDV-HD25P	HDV 格式使用 720/25p 信号进行拍摄。	DV-50I	DV 格式使用 576/50i 信号进行拍摄。	DV-25P	DV 格式使用 576/25p 信号进行拍摄。	24	HDV-HD24P	HDV 格式使用 720/24p 信号进行拍摄。
设置	说明	FRAME RATE																			
HDV-SD60P	HDV 格式使用 480/60p 信号进行拍摄。	60/30																			
HDV-HD30P	HDV 格式使用 720/30p 信号进行拍摄。																				
HDV-SD50P	HDV 格式使用 576/50p 信号进行拍摄。	50/25																			
HDV-HD25P	HDV 格式使用 720/25p 信号进行拍摄。																				
DV-50I	DV 格式使用 576/50i 信号进行拍摄。																				
DV-25P	DV 格式使用 576/25p 信号进行拍摄。	24																			
HDV-HD24P	HDV 格式使用 720/24p 信号进行拍摄。																				
ASPECT*	<p>设置记录视频信号的画面大小。(仅可在摄像方式下显示和设置)</p> <p>4:3 : 输出 4:3 纵横比的视频。</p> <p>16:9 : 输出 16:9 纵横比的视频。</p> <p>与 4:3 视频相比, 纵向的分辨率将下降。</p> <p>注</p> <ul style="list-style-type: none"> 当格式设置为 HDV 时, REC 项目将固定为 16:9。(“[16:9]” 将显示。) 当 ASPECT 项目设置切换时, 同步视频信号将暂时受到干扰。 																				

项目	功能/设置 (粗体字符指示初始设置)																											
HDV PB OUTPUT	<p>设置在磁带重放时从视频输出插座输出的视频格式。 您可在 OUTPUT TERMINAL 项目设置为“COMPONENT”或“AUTO”而且您使用分量输出连接时进行此设置。 您可根据 FRAME RATE 项目设置如下。</p> <table border="1"> <thead> <tr> <th>设置</th> <th>说明</th> <th>FRAME RATE</th> </tr> </thead> <tbody> <tr> <td>NATIVE</td> <td>输出正在磁带上记录的信号。</td> <td>60/30</td> </tr> <tr> <td>720P</td> <td>将正在磁带上记录的信号变换为 720p, 然后将其输出。</td> <td>50/25</td> </tr> <tr> <td>1080I</td> <td>将正在磁带上记录的信号变换为 1080i, 然后将其输出。</td> <td>24</td> </tr> <tr> <td>480P</td> <td>将正在磁带上记录的信号变换为 480p, 然后将其输出。</td> <td>60/30</td> </tr> <tr> <td>NTSC</td> <td>将正在磁带上记录的信号变换为 480i, 然后将其输出。</td> <td>24</td> </tr> <tr> <td>576P</td> <td>将正在磁带上记录的信号变换为 576p, 然后将其输出。</td> <td>50/25</td> </tr> <tr> <td>PAL</td> <td>将正在磁带上记录的信号变换为 576i, 然后将其输出。</td> <td></td> </tr> </tbody> </table> <p>注意 如果您将以 HDV 格式记录的视频变换为 DV 格式, 然后将其输出, 则色彩可能会变化; 反之亦然。</p>	设置	说明	FRAME RATE	NATIVE	输出正在磁带上记录的信号。	60/30	720P	将正在磁带上记录的信号变换为 720p, 然后将其输出。	50/25	1080I	将正在磁带上记录的信号变换为 1080i, 然后将其输出。	24	480P	将正在磁带上记录的信号变换为 480p, 然后将其输出。	60/30	NTSC	将正在磁带上记录的信号变换为 480i, 然后将其输出。	24	576P	将正在磁带上记录的信号变换为 576p, 然后将其输出。	50/25	PAL	将正在磁带上记录的信号变换为 576i, 然后将其输出。				
设置	说明	FRAME RATE																										
NATIVE	输出正在磁带上记录的信号。	60/30																										
720P	将正在磁带上记录的信号变换为 720p, 然后将其输出。	50/25																										
1080I	将正在磁带上记录的信号变换为 1080i, 然后将其输出。	24																										
480P	将正在磁带上记录的信号变换为 480p, 然后将其输出。	60/30																										
NTSC	将正在磁带上记录的信号变换为 480i, 然后将其输出。	24																										
576P	将正在磁带上记录的信号变换为 576p, 然后将其输出。	50/25																										
PAL	将正在磁带上记录的信号变换为 576i, 然后将其输出。																											
PB TAPE	<p>选择自动检测重放磁带的视频格式还是只重放特定格式。 通常情况下, 请使用“AUTO”设置。</p> <p>AUTO : 在磁带重放时, 格式信号将自动切换并重放。 DV : 在磁带重放时, 只有以 DV 格式记录的磁带部分重放。 HDV : 在磁带重放时, 只有以 HDV 格式记录的磁带部分重放。 DVCAM : 在磁带重放时, 只有以 DVCAM 格式记录的磁带部分重放。</p> <p>注 如果您重放同时包含 DV 和 HDV 格式的磁带, 则视频信号在切换时将受到干扰。</p>																											
OUTPUT TERMINAL	<p>设置要从视频信号输出插座输出的信号 (VIDEO/Y、PB、PR)。</p> <p>AUTO : 根据视频信号输出插座所连接电缆的状态, 自动切换至复合或分量信号, 然后将其输出。 COMPOSITE : 无论视频信号输出插座所连接电缆的状态如何, 均输出复合信号。 COMPONENT : 无论视频信号输出插座所连接电缆的状态如何, 均输出分量信号。</p> <p>在设置 AUTO 时的输出信号</p> <table border="1"> <thead> <tr> <th colspan="3">插座 (○: 未连接 ●: 已连接)</th> <th rowspan="2">输出信号</th> </tr> <tr> <th>VIDEO/Y</th> <th>PB</th> <th>PR</th> </tr> </thead> <tbody> <tr> <td>●</td> <td>●</td> <td>●</td> <td>COMPONENT</td> </tr> <tr> <td>●</td> <td>○</td> <td>●</td> <td>COMPOSITE</td> </tr> <tr> <td>●</td> <td>●</td> <td>○</td> <td>COMPONENT</td> </tr> <tr> <td>●</td> <td>○</td> <td>○</td> <td>COMPOSITE</td> </tr> <tr> <td colspan="3">与上述不同</td> <td>OFF</td> </tr> </tbody> </table> <p>注意 如果您使用复合信号输出以 HDV 格式记录的视频, 则色彩可能会变化。</p>	插座 (○: 未连接 ●: 已连接)			输出信号	VIDEO/Y	PB	PR	●	●	●	COMPONENT	●	○	●	COMPOSITE	●	●	○	COMPONENT	●	○	○	COMPOSITE	与上述不同			OFF
插座 (○: 未连接 ●: 已连接)			输出信号																									
VIDEO/Y	PB	PR																										
●	●	●	COMPONENT																									
●	○	●	COMPOSITE																									
●	●	○	COMPONENT																									
●	○	○	COMPOSITE																									
与上述不同			OFF																									
DOWN CONV. [HDV]	<p>设置风格以 4:3 的纵横比来显示降频变换的图像。</p> <p>SQUEEZE : 显示经水平压缩的图像。 LETTER : 显示顶部和底部变黑的宽幅图像。 SIDE CUT : 显示切掉边缘的图像。</p> <p>注 当 REC 项目设置为一个 HDV 格式之外的设置时, 该设置被固定为 SQUEEZE。 (“[SQUEEZE]” 将显示。)</p>																											
SET UP	<p>选择是否在视频信号输出插座的视频信号输出中增加设置信号。 * 您还可选择 IEEE1394 信号输入的设置信号。</p> <p>0.0% : 不增加设置信号。 7.5% : 增加设置信号。</p> <p>注 当 FRAME RATE 项目设置为 50/25 时, 此项目将不显示。 根据本机的菜单设置以及连接的电缆, 设置信号可能会固定在“0.0%”。在此情况下, “[0.0%]” 将显示。</p>																											
PAGE BACK	当光标处于此位置时, 如果按 SHUTTER 拨盘, 则 TOP MENU 将返回。																											

CAMERA OPERATION 菜单画面

CAMERA OPERATION 菜单画面仅在摄像方式下显示。

项目	功能/设置 (粗体字符指示初始设置)
AE LEVEL	用来在使用自动光圈“ALC”或“EEI”时调整图像水平。 增大值：提高水平。 减小值：降低水平。 [设置：-3、-2、- NORMAL (0) - 2、3]
ALC MAX	设置最大“ALC”值可根据亮度自动更改信号强度水平。 [设置：6dB、12dB、 18dB]
PRESET TEMP.	选择当第 15 页上的 [WHT.BAL] 白平衡选择开关 15 处于 PRST (PRESET) 位置时的基础色温。 3200K : 将基础色温设置为 3200K。(用于卤素灯等低温光源。) 5600K : 将基础色温设置为 5600K。(用于阳光等高温光源。) 注 当 SWITCH MODE 菜单画面上的 FAW 项目设置为“PRESET”时，此项目不起作用。
SMOOTH TRANS	在切换第 15 页上的 [GAIN] 开关 12 或第 15 页上的 [WHT.BAL] 开关 13 时使过渡变得平滑，从而在突变的位置实现渐变。但是，平滑过渡功能在切换置于 ALC、FULL AUTO ON 位置的 [GAIN] 开关时不起作用。 OFF : 禁用平滑过渡功能。 ON : 启动平滑过渡功能。
BARS	设置是否输出彩条。(在处于 FULL AUTO 方式时，这将固定在“OFF”) OFF : 不输出彩条。 ON : 输出彩条。
PAGE BACK	当光标处于此位置时，如果按 SHUTTER 拨盘，则 TOP MENU 将返回。

CAMERA PROCESS [1/2] 菜单画面

CAMERA PROCESS 菜单画面由两个画面组成。(1/2 画面、2/2 画面)

CAMERA PROCESS 菜单画面仅在摄像方式下显示。

项目	功能/设置 (粗体字符指示初始设置)
MASTER BLACK	调整作为黑色参照的基座电平 (基准黑色)。 增大值 : 提高基座电平。 减小值 : 降低基座电平。 [设置: MIN (-10)、-9 - NORMAL (0) - 9、MAX (10)]
DETAIL	调整轮廓 (细部) 锐度水平。 增大值 : 锐化轮廓。 增大值 : 柔化轮廓。 OFF : 不起作用。 [设置: OFF、MIN (-10)、-9 - NORMAL (0) - 9、MAX (10)] 当此项目设置为“OFF”时, 下列菜单项目将显示“-----”, 而且它们无法选择。
V/H BALANCE	设置要锐化的轮廓 (细部) 是横向 (H) 的还是纵向 (V) 的。 增大值 : 锐化 H 方向。 减小值 : 锐化 V 方向。 [设置: H-MIN (-5)、-4 - NORMAL (0) - 4、H-MAX (5)]
H FREQUENCY	更改轮廓 (细部) 的横向轮廓补偿频率。请根据对象适当设置。 LOW : 增强低频带。 在拍摄较大图形的对象时采用此设置。 MIDDLE : 增强中频带。 HIGH : 增强高频带。 在拍摄较小图形的对象时采用此设置。
V FREQUENCY* ¹	在拍摄图形精致的对象时采用此设置。 更改轮廓 (细部) 的纵向轮廓补偿频率。在将逐行视频输出至隔行监视器时补偿失真现象。 HIGH : 增强高频带。 LOW : 增强低频带。
SKIN DETECT	设置 ON/ OFF 肤色细部功能。 OFF : 关闭肤色细部功能。 ON : 开启肤色细部功能。(柔化检测到的肤色区域细部。) ☞ 请参看第 87 页“使用肤色细部功能”。
LEVEL	设置肤色细部功能的轮廓补偿水平 (柔化量)。 这可在 SKIN DETECT 项目设置为 ON 时选择。 -1 : 低轮廓补偿水平 (柔化量) -2 : 中等轮廓补偿水平 (柔化量) -3 : 高轮廓补偿水平 (柔化量)
BLACK	更改暗区的增益。请根据拍摄的视频信号更改。 STRETCH1 : 通过只增强暗区中的信号来增强视频的暗区, 从而使亮暗之间的对比更加鲜明。 STRETCH2 : 增强量按 STRETCH1 → STRETCH2 → STRETCH3 的顺序递增。 STRETCH3 NORMAL : 标准状态 COMPRESS1 : 如果拍摄的视频整体明亮但缺乏对比度, 则暗区的增益将被压缩, 从而增加对比度。 COMPRESS2 : 压缩量按 COMPRESS1 → COMPRESS2 → COMPRESS3 的顺序递增。 COMPRESS3
NEXT PAGE	要显示 CAMERA PROCESS [2/2] 菜单画面, 请将光标移到此位置, 然后按 SHUTTER 拨盘。
PAGE BACK	当光标处于此位置时, 如果按 SHUTTER 拨盘, 则 TOP MENU 将返回。

*1 当 VIDEO FORMAT 菜单上的 REC 项目设置为“DV-50I”时, “-----”将显示, 而且这将无法选择。

CAMERA PROCESS [2/2] 菜单画面

项目	功能/设置 (粗体字符指示初始设置)
WHITE CLIP	<p>用高亮度水平设置输入视频信号中的白色切割点。</p> <p>108% : 白色切割点设置为 108% 亮度水平。</p> <p>100% : 白色切割点设置为 100% 亮度水平。如果画面在 108% 时太亮, 则请将其设置为 100%。</p>
KNEE	<p>设置自动还是手动运行“拐点”功能; 此功能在一定的电平压缩视频信号, 从而渲染加亮区的调性。当您要检查亮区并且手动调整拐点时, 请设置“MANUAL”。</p> <p>AUTO : 自动按亮度水平调整拐点。</p> <p>MANUAL : 您可更改“LEVEL”项目中的亮度水平。</p>
LEVEL	<p>设置拐点压缩的开始位置(拐点)。</p> <p>增大值 : 提高拐点电平。</p> <p>减小值 : 降低拐点电平。</p> <p>[设置: 80%、85%、90%、95%、100%]</p> <p>注</p> <p>当“KNEE”项目设置为“AUTO”时, “-----”将显示, 而且这将无法选择。</p>
MOTION SMOOTH	<p>如果通过为逐行拍摄时磁带上记录的信号增加帧来重放磁带, 则视频将变得更为流畅。</p> <p>OFF : 不起作用。</p> <p>ON : 发挥作用。</p> <p>注</p> <p>这可当您在 VIDEO FORMAT 菜单画面上的“REC”项目中选择“HDV-HD30p”、“HDV-HD25p”或“HDV-HD24p”时设置。</p> <p>如果这无法设置, 则“-----”将显示。</p>
ADVANCED PROCESS..	<p>调用 ADVANCED PROCESS 菜单画面。</p> <p> 请参看第 69 页“ADVANCED PROCESS 菜单画面”。</p>
DNR	<p>选择是否设置降噪功能。</p> <p>在 CAMERA 方式下将 DNR (数字降噪) 功能应用于磁带记录信号、分量输出信号和 IEEE1394 输出信号。</p> <p>OFF : 不执行降噪功能。</p> <p>ON : 设置降噪功能。</p> <p>注</p> <ul style="list-style-type: none"> 当 DNR 设置为 ON 时, 本机的讯噪比更佳, 但却会加重“移动对象的模糊”程度。 在 VTR 方式下或重放中不使用 DNR。 在 CAMERA 方式下不将 DNR 应用于复合输出信号。
PAGE BACK	<p>当光标处于此位置时, 按 SHUTTER 拨盘可返回 CAMERA PROCESS [1/2] 菜单画面。</p>

ADVANCED PROCESS 菜单画面

项目	功能/设置 (粗体字符指示初始设置)
CINELIKE	<p>OFF : 关闭功能。 ON : 设置接近电影画面特性的伽马特性和色彩矩阵。(监视器图像为电影画质。此设定不适用于电影输出。)</p> <p>注 当此项目设置为“ON”时，COLOR MATRIX 和 GAMMA 项目将显示 “[CINE]”，而且它们无法选择。</p>
COLOR MATRIX	<p>设置色彩矩阵。 OFF : 关闭功能。 STANDARD : 设置标准色彩矩阵。 CINELIKE : 设置接近电影画面特性的色彩矩阵。</p>
ADJUST.	<p>当 COLOR MATRIX 项目设置为“STANDARD”或“CINELIKE”时，色彩矩阵可单独设置。 按 SHUTTER 拨盘可调用 COLOR MATRIX ADJUST 菜单画面。 请参看第 70 页“COLOR MATRIX ADJUST 菜单画面”。</p>
GAMMA	<p>调整确定如何渲染黑色的伽马曲线。 FILMOUT : 将电影输出的伽马曲线固定于理想值。 STANDARD : 设置标准伽马曲线。 CINELIKE : 设置接近电影画面特性的伽马曲线。</p> <p>注 当此项目设置为“FILMOUT”时，LEVEL 项目将显示“----”，而且它无法选择。</p>
LEVEL	<p>当 GAMMA 项目设置为“STANDARD”或“CINELIKE”时，伽马曲线可单独设置。 增大值 : 增强黑色的调性。但是，亮区的调性将变差。 减小值 : 增强亮区的调性。但是，暗区的调性将变差。 [设置: MIN (-5)、-4 - NORMAL (0) - 4、MAX (5)]</p>
COLOR GAIN	<p>调整视频信号的色彩水平。 OFF : 将视频设置为黑白。 增大值 : 使色彩更加浓艳。 减小值 : 使色彩更加浅淡。 [设置: OFF、MIN (-10)、-9 - NORMAL (0) - 9、MAX (10)]</p>
WHITE PAINT<R>	<p>调整处于 AWB (自动白平衡) 方式时的 R (红色) 部分。 增大值 : 突出红色。 减小值 : 减弱红色。 [设置: MIN (-32)、-31 - NORMAL (0) - 30、MAX (31)]</p> <p>注</p> <ul style="list-style-type: none"> 您可在本机右面板上的 [WHT.BAL] 开关  置于为 A 或 B 位置时进行选择。请参看第 15 页。A 和 B 可单独进行设置。(当设置“PRESET”时，“----”将显示，而且这将无法选择。) 当您按 AWB (自动白平衡) 按钮并且重新调整白平衡时，WHITE PAINT R 将变为“NORMAL”。
WHITE PAINT	<p>调整处于 AWB (自动白平衡) 方式时的 B (蓝色) 部分。 增大值 : 突出蓝色。 减小值 : 减弱蓝色。 [设置: MIN (-32)、-31 - NORMAL (0) - 30、MAX (31)]</p> <p>注</p> <ul style="list-style-type: none"> 您可在本机右面板上的 [WHT.BAL] 开关  置于为 A 或 B 位置时进行选择。请参看第 15 页。A 和 B 可单独进行设置。(当设置“PRESET”时，“----”将显示，而且这将无法选择。) 当您按 AWB (自动白平衡一次) 按钮并且重新调整白平衡时，WHITE PAINT B 将变为“NORMAL”。
SKIN COLOR ADJUST	<p>当光标处于此位置并且您按 SHUTTER 拨盘时，画面将切换至 SKIN COLOR ADJUST。</p>
PAGE BACK	<p>当光标处于此位置时，按 SHUTTER 拨盘可返回 CAMERA PROCESS [2/2] 菜单画面。</p>

COLOR MATRIX ADJUST 菜单画面

项目	功能/设置 (粗体字符指示初始设置)
R GAIN	用来手动调整色彩矩阵 R 轴的阴影 (红和青)。 增大值 : 突出红和青。 减小值 : 减弱红和青。 [设置: MIN (-5) 、 -4 - NORMAL (0) - 4、 MAX (5)]
R ROTATION	用来手动调整色彩矩阵 R 轴的色彩相位 (红和青)。 增大值 : 增大红色的黄度和青色的蓝度。 减小值 : 增大红色的蓝度和青色的绿度。 [设置: MIN (-5) 、 -4 - NORMAL (0) - 4、 MAX (5)]
G GAIN	用来手动调整色彩矩阵 G 轴的阴影 (绿和品红)。 增大值 : 突出绿和品红。 减小值 : 减弱绿和品红。 [设置: MIN (-5) 、 -4 - NORMAL (0) - 4、 MAX (5)]
G ROTATION	用来手动调整色彩矩阵 G 轴的色彩相位 (绿和品红)。 减小值 : 增大绿色的蓝度和品红色的红度。 减小值 : 增大绿色的黄度和品红色的蓝度。 [设置: MIN (-5) 、 -4 - NORMAL (0) - 4、 MAX (5)]
B GAIN	用来手动调整色彩矩阵 B 轴的阴影 (蓝和黄)。 增大值 : 突出蓝和绿。 减小值 : 减弱蓝和黄。 [设置: MIN (-5) 、 -4 - NORMAL (0) - 4、 MAX (5)]
B ROTATION	用来手动调整色彩矩阵 B 轴的色彩相位 (蓝和黄)。 增大值 : 增大蓝色的红度和黄色的绿度。 减小值 : 增大蓝色的绿度和黄色的红度。 [设置: MIN (-5) 、 -4 - NORMAL (0) - 4、 MAX (5)]
PAGE BACK	当光标处于此位置时, 按 SHUTTER 拨盘可返回 ADVANCED PROCESS 画面。

SKIN COLOR ADJUST 菜单画面

当您进入 SKIN COLOR ADJUST 画面时, 应用肤色细部功能的区域将以彩色显示, 而其他区域则以黑白显示。

项目	功能/设置 (粗体字符指示初始设置)
SKIN COLOR DET.	设置肤色细部功能使用的色彩。 STOP : 停止加载肤色细部功能使用的色彩。 EXECUTE : 加载肤色细部功能使用的色彩。 ☞ 请参见第 87 页“使用肤色细部功能”。
SKIN COLOR RANGE	调整肤色细部功能应用的肤色范围。 请在检查色彩范围时进行调整。 增大值 : 加宽范围。 减小值 : 缩小范围。 [设置: NARROW (-10) 、 -9 - NORMAL (0) - 9、 WIDE (10)] 注 当 ADVANCED PROCESS 菜单画面上的 COLOR GAIN 项目为“OFF”时, 只有肤色细部功能运行的区域才使用肤色显示。
PAGE BACK	当光标处于此位置时, 按 SHUTTER 拨盘可返回 ADVANCED PROCESS 菜单画面。

SWITCH MODE 菜单画面

SWITCH MODE 菜单画面仅在摄像方式下显示。

项目	功能/设置 (粗体字符指示初始设置)															
SHUTTER	<p>设置固定值 (STEP) 用于可使用右面板上 SHUTTER 拨盘更改的值, 或者设置拍摄计算机显示屏时使用的 VARIABLE。</p> <p>STEP : 使用固定值切换快门速度。</p> <p>VARIABLE : 在拍摄计算机显示屏等时设置。</p> <p>您可使用 VIDEO FORMAT 菜单画面上的 REC 项目设置如下。(在处于 FULL AUTO 方式时, 这将固定在 EEI)</p> <table border="1"> <thead> <tr> <th>REC 项目</th> <th>STEP 的设置</th> <th>VARIABLE 的设置</th> </tr> </thead> <tbody> <tr> <td>HDV-SD60P HDV-HD30P</td> <td>1/7.5, 1/15, 1/30, 1/60, 1/100, 1/250, 1/500, 1/1000, 1/2000, 1/4000, 1/10000</td> <td>1/60.19 - 1/1998.0</td> </tr> <tr> <td>DV-50I HDV-SD50P HDV-HD25P</td> <td>1/6.25, 1/12.5, 1/25, 1/50, 1/120, 1/250, 1/500, 1/1000, 1/2000, 1/4000, 1/10000</td> <td>1/50.17 - 1/1982.8</td> </tr> <tr> <td>DV-25P</td> <td>初始值: 1/25</td> <td>1/25.04 - 1/1982.8</td> </tr> <tr> <td>HDV-HD24P</td> <td>1/6, 1/12, 1/24, 1/48, 1/60, 1/100, 1/250, 1/500, 1/1000, 1/2000, 1/4000, 1/10000</td> <td>1/48.11 - 1/1998.0</td> </tr> </tbody> </table>	REC 项目	STEP 的设置	VARIABLE 的设置	HDV-SD60P HDV-HD30P	1/7.5, 1/15, 1/30, 1/60 , 1/100, 1/250, 1/500, 1/1000, 1/2000, 1/4000, 1/10000	1/60.19 - 1/1998.0	DV-50I HDV-SD50P HDV-HD25P	1/6.25, 1/12.5, 1/25, 1/50 , 1/120, 1/250, 1/500, 1/1000, 1/2000, 1/4000, 1/10000	1/50.17 - 1/1982.8	DV-25P	初始值: 1/25	1/25.04 - 1/1982.8	HDV-HD24P	1/6, 1/12, 1/24, 1/48 , 1/60, 1/100, 1/250, 1/500, 1/1000, 1/2000, 1/4000, 1/10000	1/48.11 - 1/1998.0
REC 项目	STEP 的设置	VARIABLE 的设置														
HDV-SD60P HDV-HD30P	1/7.5, 1/15, 1/30, 1/60 , 1/100, 1/250, 1/500, 1/1000, 1/2000, 1/4000, 1/10000	1/60.19 - 1/1998.0														
DV-50I HDV-SD50P HDV-HD25P	1/6.25, 1/12.5, 1/25, 1/50 , 1/120, 1/250, 1/500, 1/1000, 1/2000, 1/4000, 1/10000	1/50.17 - 1/1982.8														
DV-25P	初始值: 1/25	1/25.04 - 1/1982.8														
HDV-HD24P	1/6, 1/12, 1/24, 1/48 , 1/60, 1/100, 1/250, 1/500, 1/1000, 1/2000, 1/4000, 1/10000	1/48.11 - 1/1998.0														
FAW	<p>设置将 FAW (全自动白平衡) 功能指定给第 15 页上 [WHT.BAL] 白平衡选择开关 16 的位置。(在处于 FULL AUTO 方式时固定在 FAW)</p> <p>NONE : 不指定 FAW 功能。</p> <p>A : 将 FAW 指定到 A 位置。</p> <p>B : 将 FAW 指定到 B 位置。</p> <p>PRESET : 将 FAW 指定到 PRESET 位置。</p>															
GAIN L GAIN M GAIN H	<p>设置第 15 页上的 [GAIN] 灵敏度选择开关 12 各位置的增益值。</p> <p>[设置: 0dB、3dB、6dB、9dB、12dB、15dB、18dB、ALC] (在处于 FULL AUTO 方式时固定在 ALC)</p> <p>初始值: L: 0dB, M: 9dB, H: 18dB</p>															
USER1 USER2 USER3	<p>您可将下列一种菜单功能指定给第 14 页上 [USER1/2/3] USER1/2/3 按钮 8 其中之一。</p> <p>请按拍摄条件进行设置。</p> <table border="1"> <thead> <tr> <th>设置</th> <th>说明</th> </tr> </thead> <tbody> <tr> <td>NONE</td> <td>不起作用。</td> </tr> <tr> <td>BARS PRESET TEMP.</td> <td>指定在 CAMERA OPERATION 菜单画面中的“BARS”项目功能。 指定在 CAMERA OPERATION 菜单画面中的“PRESET TEMP.”项目功能。 ☞ 请参看第 66 页“CAMERA OPERATION 菜单画面”。</td> </tr> <tr> <td>B.STRETCH1 B.STRETCH2 B.STRETCH3 B.COMPRESS1 B.COMPRESS2 B.COMPRESS3</td> <td>指定在 CAMERA PROCESS [1/2] 菜单画面中的“BLACK”项目功能。 ☞ 请参看第 67 页“CAMERA PROCESS [1/2] 菜单画面”。</td> </tr> <tr> <td>AE LEVEL+ AE LEVEL-</td> <td>指定在 CAMERA OPERATION 菜单画面中的“AE LEVEL”项目功能。 注 无法指定给 USER3 按钮。如果您指定此类菜单功能, 则请将 AE LEVEL+ 指定给 USER1 按钮, 将 AE LEVEL- 指定给 USER2 按钮。</td> </tr> <tr> <td>RET</td> <td>指定标准 RET 按钮功能。</td> </tr> </tbody> </table>	设置	说明	NONE	不起作用。	BARS PRESET TEMP.	指定在 CAMERA OPERATION 菜单画面中的“BARS”项目功能。 指定在 CAMERA OPERATION 菜单画面中的“PRESET TEMP.”项目功能。 ☞ 请参看第 66 页“CAMERA OPERATION 菜单画面”。	B.STRETCH1 B.STRETCH2 B.STRETCH3 B.COMPRESS1 B.COMPRESS2 B.COMPRESS3	指定在 CAMERA PROCESS [1/2] 菜单画面中的“BLACK”项目功能。 ☞ 请参看第 67 页“CAMERA PROCESS [1/2] 菜单画面”。	AE LEVEL+ AE LEVEL-	指定在 CAMERA OPERATION 菜单画面中的“AE LEVEL”项目功能。 注 无法指定给 USER3 按钮。如果您指定此类菜单功能, 则请将 AE LEVEL+ 指定给 USER1 按钮, 将 AE LEVEL- 指定给 USER2 按钮。	RET	指定标准 RET 按钮功能。			
设置	说明															
NONE	不起作用。															
BARS PRESET TEMP.	指定在 CAMERA OPERATION 菜单画面中的“BARS”项目功能。 指定在 CAMERA OPERATION 菜单画面中的“PRESET TEMP.”项目功能。 ☞ 请参看第 66 页“CAMERA OPERATION 菜单画面”。															
B.STRETCH1 B.STRETCH2 B.STRETCH3 B.COMPRESS1 B.COMPRESS2 B.COMPRESS3	指定在 CAMERA PROCESS [1/2] 菜单画面中的“BLACK”项目功能。 ☞ 请参看第 67 页“CAMERA PROCESS [1/2] 菜单画面”。															
AE LEVEL+ AE LEVEL-	指定在 CAMERA OPERATION 菜单画面中的“AE LEVEL”项目功能。 注 无法指定给 USER3 按钮。如果您指定此类菜单功能, 则请将 AE LEVEL+ 指定给 USER1 按钮, 将 AE LEVEL- 指定给 USER2 按钮。															
RET	指定标准 RET 按钮功能。															
LENS RET	<p>设置镜头 RET 按钮的功能。(如果您正在使用的镜头没有 RET 按钮, 则这将不起作用。)</p> <p>RET : 用作标准 RET 按钮。</p> <p>FOCUS ASSIST : 用作 FOCUS ASSIST 按钮。</p>															
PAGE BACK	当光标处于此位置时, 按 SHUTTER 拨盘可返回 TOP MENU 画面。															

AUDIO/MIC [1/2] 菜单画面

AUDIO/MIC 菜单画面由两个画面（1/2 画面、2/2 画面）组成。
在 VTR 方式下，画面将变为 AUDIO 菜单画面。

* 这在 VTR 方式下不显示。

项目	功能/设置 (粗体字符指示初始设置)
TEST TONE	设置在彩条输出时是否输出测试音频信号 (1kHz、-20dBFS 或 -12dBFS)。 OFF : 不输出测试音频信号。 ON : 输出测试音频信号。
MIC WIND CUT*	选择是否过滤音频输入信号的低频部分 (低频带)。 当您减少话筒的啸叫声时采用此设置。 OFF : 不过滤低频。 INPUT1 : 只过滤 INPUT1 插座音频中的低频。 INPUT2 : 只过滤 INPUT2 插座音频中的低频。 BOTH : 同时过滤 INPUT1 和 INPUT2 端子音频中的低频。
AUDIO REF.LEVEL	设置磁带上的参考音频电平。(CH-1 和 CH-2) -20dB : 将 -20 dB 用作参考音频电平进行记录。 -12dB : 将 -12 dB 用作参考音频电平进行记录。 如果您正在普通 DV 设备上重放记录的磁带，则进行此设置。 * 重放和记录均进行此设置。 * 这与通过 IEEE1394 信号的音频电平无关。
INPUT1 MIC REF.*	设置 INPUT1 插座的参考音频输入电平。 -50dB : 将参考音频输入电平设置为 -50 dB。 -60dB : 将参考音频输入电平设置为 -60 dB。
INPUT2 MIC REF.*	设置 INPUT2 插座的参考音频输入电平。 -50dB : 将参考音频输入电平设置为 -50 dB。 -60dB : 将参考音频输入电平设置为 -60 dB。
AUDIO MODE*	选择记录的音频采样频率。(CH-1 和 CH-2) (当设置 HDV 格式时，这将固定在 48K，同时 “[48K]” 将显示。) 32K : 用 12 位、32 kHz 采样频率进行数字记录。 48K : 用 16 位、48 kHz 采样频率进行数字记录。 * 如果 DV 格式为 12 位、32 kHz，则最多可记录 4 个声道。 在这些声道中，本机将在 CH-1 和 CH-2 声道上记录。本机无法转录。
NEXT PAGE	要显示 AUDIO/MIC [2/2] 菜单画面，请将光标移到此位置，然后按 SHUTTER 拨盘。
PAGE BACK	当光标处于此位置时，按 SHUTTER 拨盘可返回 TOP MENU 画面。

AUDIO/MIC [2/2] 菜单画面

在 VTR 方式下，画面将变为 AUDIO 菜单画面。

项目	功能/设置 (粗体字符指示初始设置)
AUDIO MONITOR	当 MONITOR SELECT 开关置于 BOTH 位置时，选择从 PHONES 插口输出立体声还是混合音频。 STEREO : 立体声音频 (CH-1 音频输出至 L，而 CH-2 音频输出至 R) * 只输出监听扬声器的 CH-1 音频。 MIX : 混合音频 (CH-1 和 CH-2 混合音频输出至 L 和 R)
FAS AUDIO	选择 FAS (全自动拍摄) 的记录电平调整方式。(CH-1、CH-2) AUTO : 设置为 AUTO。 SW SET : 遵循 AUDIO SELECT 开关的设置。 ☞ 请参看第13页上的“ 2 [CH-1/CH-2 AUDIO SELECT] 开关”。 ☞ 请参看第18页上的“ 18 [FULL AUTO] 开关”。
SEARCH AUDIO [DV]	选择在搜索以 DV 格式记录的磁带时是否输出音频。(这也包括慢速重放。) ON : 输出音频。 OFF : 不输出音频。
PB AUDIO CH [DV]	选择在用 4 个声道中记录的音频信号重放 DV 磁带时要输出的声道音频。(仅可在 VTR 方式下设置) CH1/2 : 输出 CH-1 和 CH-2 声道的音频。 本机在拍摄时记录 CH-1 和 CH-2 中的音频。 MIX : 同时输出音频的所有 4 个声道。 CH3/4 : 输出 CH-3 和 CH-4 声道的音频。 注 本机不具备转录至 CH-3 和 CH-4 声道的功能。
PAGE BACK	当光标处于此位置时，按 SHUTTER 拨盘可返回 AUDIO/MIC [1/2] 菜单画面。

LCD/VF [1/3] 菜单画面

LCD/VF 菜单画面由三个画面组成。（1/3 画面、2/3 画面、3/3 画面）

LCD/VF [1/3] 菜单画面仅可在摄像方式下设置。

在 VTR 方式下，此画面由两个画面组成。（1/2 画面、2/2 画面）

项目	功能/设置 (粗体字符指示初始设置)
ZEBRA	切换对象中显示斑马纹图形部分的亮度水平。 60-70% : 斑马纹图形以 60% 至 70% 之间的亮度水平显示。 70-80% : 斑马纹图形以 70% 至 80% 之间的亮度水平显示。 85-95% : 斑马纹图形以 85% 至 95% 之间的亮度水平显示。 OVER95% : 斑马纹图形以 95% 以上的亮度水平显示。 OVER100% : 斑马纹图形以 100% 以上的亮度水平显示。
F. NO/IRIS IND.	选择是否在液晶显示屏或寻像器的状态显示中显示镜头光圈的 F 数/光圈电平标记。（STATUS 1 画面） OFF : 不显示 F 数和光圈电平标记。 F.NO : 显示 F 数。 F.NO+IND. : 显示 F 数和光圈电平标记。
FILTER	选择本机的 FILTER 位置是否在液晶显示屏或寻像器的状态显示中显示。（STATUS 1 画面） OFF : 不显示 FILTER 位置。 ON : 显示 FILTER 位置。
SAFETY ZONE*1	选择是否在液晶显示屏或寻像器中显示安全带，以及安全带指示的形式。 OFF : 不显示 4:3 : 显示 4:3 带。 14:9 : 显示 14:9 带。 16:9 : 显示 16:9 带。 16:9+4:3 : 混合显示 16:9 带和 4:3 带。（当设置 DV 格式时，这将无法选择。）
CENTER MARK*1	设置当安全带显示时是否显示中心标记。 ON : 显示中心标记。 OFF : 不显示中心标记。 注 当 SAFETY ZONE 项目设置为 OFF 时，“---”将指示，而且此项目无法选择。
FOCUS ASSIST	设置在运行 FOCUS ASSIST 功能时聚焦的显示颜色。 BLUE : 以蓝色显示聚焦区域。 RED : 以红色显示聚焦区域。 GREEN : 以绿色显示聚焦区域。
LEVEL	设置在使用 FOCUS ASSIST 功能时聚焦区域的显示范围。 LOW : 显示窄于 MIDDLE 的聚焦区域。 MIDDLE : 以标准设置显示聚焦区域。 HIGH : 显示宽于 MIDDLE 的聚焦区域。
LCD MIRROR MODE	设置当液晶显示屏处于反向视角位置时图像的显示方式。 NORMAL : 不显示颠倒的图像。 MIRROR : 显示颠倒的图像。 注 当显示记录彩条或者状态处于放大尺寸时，镜像设置禁用。 ☞ 请参看第 88 页“输出彩条”。 ☞ 请参看第 26 页“液晶显示屏上的放大状态显示”。
NEXT PAGE	当您显示 LCD/VF [2/3] 菜单画面时，请将光标移到此位置，然后按 SHUTTER 拨盘。
PAGE BACK	当光标处于此位置时，按 SHUTTER 拨盘可返回 TOP MENU 画面。

*1 当本机处于 VTR 方式（PLAY、STL、FWD、REV）时，SAFTY ZONE 和 CENTER MARK 不显示。

LCD/VF [2/3] 菜单画面

[1/2] 画面在 VTR 方式下显示。

项目	功能/设置 (粗体字符指示初始设置)
VIDEO FORMAT	设置是否在液晶显示屏或寻像器的状态显示中显示视频格式。 (摄像方式: STATUS 1 画面, VTR 方式: STATUS 画面) ON : 显示视频格式。 OFF : 不显示视频格式。 在摄像方式下 : 显示在 VIDEO FORMAT 菜单画面上 REC 项目中设置的视频格式。 在 VTR 方式下 : 显示重放磁带上记录的视频格式或 IEEE1394 插座的视频格式输出。
TAPE REMAIN	选择是否在液晶显示屏或寻像器的状态显示中显示剩余磁带时间 (分钟)。 (摄像方式: STATUS 1 画面, VTR 方式: STATUS 画面) ON : 显示 OFF : 不显示。
TC/UB	选择是否在液晶显示屏或寻像器的状态显示中显示时间码或用户比特数据。 (摄像方式: STATUS 1 画面, VTR 方式: STATUS 画面) OFF : 不显示。 ON : 显示。 * 显示时间码还是用户比特数据用 TC DISPLAY 开关进行选择。
AUDIO	选择是否在液晶显示屏或寻像器的状态显示中显示音频电平表。 (摄像方式: STATUS 1 画面, VTR 方式: STATUS 画面) OFF : 不显示。 ON : 显示。
BATTERY INFO	有关设置当装入 Anton-Bauer 电池时的状态显示方式。 该状态将在液晶显示屏画面和寻像器画面上显示。 (在摄像方式下, 仅当处于状态 1 画面时才显示。) VOLTAGE : 以 0.1 V [V] 为单位指示电池电压 CAPA% : 剩余电池电量以百分比 [%] 显示 TIME : 剩余电池电量以分钟 [min] 显示 对于 Anton-Bauer 类型之外的电池, 无论选择与否, 仅可显示 VOLTAGE。 注 <ul style="list-style-type: none"> 当选择了 TIME 或者 CAPA 时, 数值前显示的电池指示根据剩余电池电量而变化。 □: 12% 或以下 ▣: 12% 至 50% 以下 ▤: 50% 或以上 当剩余电池电量少于 12% 时, 显示变为 “□ RES”。 当电池需要 CALIBRATION 时, 显示在 TIME (CAPA%) 显示 (30 秒钟) 与 “□ CAL” 显示 (2 秒钟) 之间重复切换。 有关 CALIBRATION, 请参照 Anton-Bauer 电池的使用说明书。 请将剩余电池电量和剩余时间用作拍摄时间长度的一个参考值。
NEXT PAGE	摄像方式: 要显示 LCD/VF [3/3] 菜单画面, 请将光标移到此位置, 然后按 SHUTTER 拨盘。 VTR 方式: 要显示 LCD/VF [2/2] 菜单画面, 请将光标移到此位置, 然后按 SHUTTER 拨盘。
PAGE BACK	摄像方式: 当光标处于此位置时, 按 SHUTTER 拨盘可返回 LCD/VF [1/3] 菜单画面。 VTR 方式: 当光标处于此位置时, 按 SHUTTER 拨盘可返回 TOP MENU 画面。

LCD/VF [3/3] 菜单画面

[2/2] 画面在 VTR 方式下显示。

* 这在 VTR 方式下不显示。

项目	功能/设置 (粗体字符指示初始设置)
LCD+VF	选择液晶显示屏和寻像器显示切换方式。 OFF : 当液晶显示屏打开时, 关闭寻像器显示。 ON : 寻像器始终显示图像。 注 • 仅当使用 Anton-Bauer/IDX 电池时, 该项目才可用。检测到电池之前, 即使设置为 ON, 该项目仍处于 OFF 方式。 • 当该项目设置为 ON 时, 可以通过 DISPLAY 按钮改变显示在液晶显示屏上的内容。(☞ 请参看第 26 页)
LCD CONTRAST	调整液晶显示屏的对比度。 [设置: MIN (-5)、-4 - NORMAL (0) - 4、MAX (5)]
VF CONTRAST	调整寻像器的对比度。 [设置: MIN (-5)、-4 - NORMAL (0) - 4、MAX (5)]
BLACK & WHITE*	选择液晶显示屏和寻像器显示的风格。 COLOR : 以彩色显示图像。 B&W : 以黑白色显示图像。 注 字符始终以彩色显示。
PAGE BACK	摄像方式: 当光标处于此位置时, 按 SHUTTER 拨盘可返回 LCD/VF [2/3] 菜单画面。 VTR 方式: 当光标处于此位置时, 按 SHUTTER 拨盘可返回 LCD/VF [1/2] 菜单画面。

TC/UB/CLOCK 菜单画面

时间码 (TC) 和用户比特 (UB) 可在此画面上设置。日期和时间在 TIME/DATE 画面上设置, 它可从此画面进入。

项目	功能/设置 (粗体字符指示初始设置)
TC PRESET	要预设时间码, 请将光标对准此位置, 然后按 SHUTTER 拨盘。 EXECUTE : 确认设置的时间码。 CANCEL : 取消设置的时间码。 ZERO PRESET : 将所有时间码重置为“0”。
UB PRESET	要预设用户比特数据, 请将光标对准此位置, 然后按 SHUTTER 拨盘。 EXECUTE : 确认设置的用户比特数据。 CANCEL : 取消设置的用户比特数据。 ZERO PRESET : 将所有用户比特数据重置为“0”。 注 当“UB REC”项目设置为“OFF”时, “-----”将显示, 而且这将无法选择。
DROP/NON DROP*1	选择时间码发生器分帧方式为丢帧还是非丢帧。 DROP : 内置时间码发生器在丢帧方式下工作。当记录的时间很重要时进行此设置。 NON DROP : 内置时间码发生器在非丢帧方式下工作。当帧数很重要时进行此设置。
UB REC*2	选择是否记录用户比特数据。 选择用记录的用户比特数据重放磁带时是否显示用户比特。 ON : 在记录时记录用户比特。 在重放时显示用户比特。 OFF : 在记录时不记录用户比特。 在重放时不显示用户比特。
TC DUPLI.	设置在 HDV/DV 格式的 IEEE1394 输入时如何记录时间码 (TC) 和用户比特 (UB)。 OFF : 记录本机中设置的 TC/UB。 ON : 记录 IEEE1394 输入的 TC/UB。 注 在 HDV 格式中, 不论设置如何, 本机中设置的 UB 都将记录。
HEADER REC	要进行有关 HEADER REC 功能的设置, 请将光标对准此位置, 然后按 SHUTTR 拨盘。 ☞ 请参看第 78 页“HEADER REC 菜单画面”。
TIME/DATE	要进行有关日期和时间的设置, 请将光标对准此位置, 然后按 SHUTTR 拨盘。 ☞ 请参看第 79 页“TIME/DATE 菜单画面”。
PAGE BACK	当光标处于此位置时, 按 SHUTTER 拨盘可返回 TOP MENU 画面。

*1 当 VIDEO FORMAT 菜单画面上的 FRAME RATE 项目设置为 60/30 时, 这可进行显示和选择。

当设置为 24 时, 这将固定在“NON DROP”, 并且“[NON DROP]”将显示。

*2 当 VIDEO FORMAT 菜单画面上的 FRAME RATE 项目设置为 50/25 时, 这可进行显示和选择。

HEADER REC 菜单画面

HEADER REC 菜单画面用来进行有关 HEADER REC 功能的设置。(请参考第 52 页。)

项目	功能/设置 (粗体字符指示初始设置)
START KEY	设置在按 STOP 按钮的同时如果按 REC/VTR 触发按钮是否执行 HEADER REC 操作。 DISABLE : 不执行 HEADER REC 操作。 STOP+REC : 执行 HEADER REC 操作。
TC DATA	设置完成 HEADER REC 后启动记录待机方式时的时间码值。 EXECUTE : 确认设置的时间码。 ZERO PRESET : 将所有时间码重置为“0”。 CANCEL : 清除设置的时间码。 分帧方式根据 TC/UB/CLOCK 菜单画面上 DROP/NON DROP 项目的设置而设置。 * 记录待机方式启动时的时间码值可能会与此项目设置的值存在数帧的差异。
UB DATA	设置 HEADER REC 部分的用户比特。 EXECUTE : 确认设置的用户比特。 ZERO PRESET : 将所有用户比特数据重置为“0”。 CANCEL : 清除设置的用户比特。 注 • 标准记录部分的用户比特在 TC/UB/CLOCK 菜单画面上设置。 • 当“UB REC”项目设置为“OFF”时，“-----”将显示，而且这将无法选择。
BARS TIME	设置在 HEADER REC 时记录彩条信号和测试音 (1 kHz) 的时间长度 (秒钟)。(以 1 秒钟为单位) [设置: 0SEC - 30SEC - 99SEC]
BLACK TIME	设置在 HEADER REC 时记录黑色信号的时间长度 (秒钟)。(以 1 秒钟为单位) [设置: 0SEC - 30SEC - 99SEC]
PAGE BACK	TC/UB/CLOCK 菜单画面在按 SHUTTER 拨盘时返回。

TIME/DATE 菜单画面

项目	功能/设置 (粗体字符指示初始设置)
DISPLAY	<p>设置日期和时间是否在液晶显示屏或寻像器的状态显示中显示。</p> <p>OFF : 不显示。 ON : 显示。</p> <p>如果重放未记录时间和日期的磁带, 则即使此项目设置为 ON, 也将无时间和日期显示。</p>
DISPLAY MODE	<p>在摄像方式下, 日期和时间将按下列设置显示。 磁带上记录的日期和时间将按下列设置显示。</p> <p>BARS+CAM : 始终显示日期和时间。 BARS : 在输出彩条时显示日期和时间。 CAM : 在输出摄像机图像时显示日期和时间。</p> <p>当 DISPLAY 项目设置为 OFF 时, “- - -” 将指示, 而且此项目无法选择。</p>
DISPLAY STYLE	<p>选择日期和时间显示的风格。</p> <p>DATE+TIME : 显示日期和时间。 DATE : 只显示日期。 TIME : 只显示时间。</p> <p>当 DISPLAY 项目设置为 OFF 时, “- - -” 将指示, 而且此项目无法选择。</p>
DATE STYLE	<p>选择日期显示的风格。</p> <p>YY/MM/DD : 以年/月/日的格式显示。 MM/DD/YY : 以月/日/年的格式显示。 DD/MM/YY : 以日/月/年的格式显示。</p> <p>当 DISPLAY 项目设置为 OFF 时, “- - -” 将指示, 而且此项目无法选择。</p>
TIME STYLE	<p>选择时间显示的风格。</p> <p>24 HOUR : 使用 24 小时制显示时间。 12 HOUR : 使用 12 小时制显示时间。</p> <p>当 DISPLAY 项目设置为 OFF 时, “- - -” 将指示, 而且此项目无法选择。</p>
SEC DISPLAY	<p>选择是否在时间显示中显示秒钟。</p> <p>ON : 显示秒钟。 OFF : 不显示秒钟。</p> <p>当 DISPLAY 项目设置为 OFF 时, “- - -” 将指示, 而且此项目无法选择。</p>
TIME SHIFT	<p>选择时钟 OFFSET 时间。(以 1H 为单位) 为内置时钟增加时间(时间补偿)并相应显示。调整后的时间也记录在磁带上。 [设置: -23H - -1H、OFF、+H - +23H]</p>
CLOCK ADJUST	<p>要调整日期和时间, 请将光标对准此位置, 然后按 SHUTTER 拨盘。 日期和时间在 CLOCK ADJUST 画面上设置。 ☞ 请参看第 38 页“设置日期和时间”。</p>
PAGE BACK	<p>当光标处于此位置时, 如果按 SHUTTER 拨盘, 则 TC/UB/CLOCK 菜单将返回。</p>

OTHERS [1/2] 菜单画面

OTHERS 菜单画面由两个画面（1/2 画面、2/2 画面）组成。

项目	功能/设置 (粗体字符指示初始设置)
OUTPUT CHAR.	选择在连接至视频信号输出插座的监视器上显示菜单画面还是警告显示。 ON : 屏幕显示 OFF : 无屏幕显示
LONG PAUSE TIME	选择当记录待机状态继续时启动磁带保护方式（磁鼓旋转停止）所需的时间（分钟）。 3MIN : 3 分钟 5MIN : 5 分钟 * 在寒冷的环境中使用，或者当停止或 STILL 状态继续时，无论菜单上的设置如何，此设置都将是 3 分钟或更少。 * 通常情况下，请设置“3MIN”并且将其用来防止磁头堵塞和磁带受损。
ALARM VR LEVEL	选择是否发出告警声，以及告警声的音量。 告警声通过监听扬声器和 PHONES 插口输出。 OFF : 不输出声音。 LOW : 柔和的告警声。 MIDDLE : 中等音量告警声。 HIGH : 响亮的告警声。
FRONT TALLY	选择在记录时 FRONT TALLY 指示灯的亮起方式。 BLINK : 指示灯在按 REC/VTR 触发按钮时开始闪烁，直至记录开始。在记录时，指示灯将持续亮起。 ON : 指示灯仅在记录时亮起。 OFF : 指示灯始终关闭。
BACK TALLY	选择在记录时 BACK TALLY 指示灯的亮起方式。 BLINK : 指示灯在按 REC/VTR 触发按钮时开始闪烁，直至记录开始。在记录时，指示灯将持续亮起。 ON : 指示灯仅在记录时亮起。 OFF : 指示灯始终关闭。
FORMAT LED	设置第 15 页上的 [HDV/DV LED]  是否在 HDV 格式或 DV 格式时亮起。 ON : 亮起。 OFF : 不亮起。
NEXT PAGE	要显示 OTHERS [2/2] 菜单画面，请将光标移到此位置，然后按 SHUTTER 拨盘。
PAGE BACK	当光标处于此位置时，如果按 SHUTTER 拨盘，则 TOP MENU 画面将返回。

OTHERS [2/2] 菜单画面

* 这在 VTR 方式下不显示。

项目	功能/设置 (粗体字符指示初始设置)				
1394 REC TRIGGER*	设置如何控制 IEEE1394 插座的 REC 触发命令输出。(可在摄像方式下显示和设置) 在从本机记录 DV 信号备份到其他设备时进行此设置。 OFF : 不控制备份设备。 SYNCRO : 根据本机记录开始/停止方式的状态控制备份设备; 而且, 如果未装入录像带, 或者若无剩余磁带进行记录, 则用本机上的 REC 触发按钮和镜头 VTR 按钮控制备份设备。 SPLIT : 本机右面板上的 REC 触发按钮控制备份设备记录的开始/停止。当您要分开控制本机和备份设备上的记录定时时进行此设置。 SERIES : 当本机上的磁带在拍摄时剩余不足 3 分钟的长度时, 自动开始在处于暂停状态的备份设备上记录。 注 • 如果您在 BR-HD50 上使用备份记录功能, 则将此项目设置为 OFF。 • 当本机记录时, 光标 (▶) 不会移到此项目。				
BACK SPACE [HDV]*	当摄像机在 HDV 方式下通过 IEEE1394 连接至一个外接硬盘或者外接备份记录设备时, 本功能可控制摄像走带、后退以及前进时间。 P-1394 : IEEE1394 记录 (自动设置) 优先 P-TAPE : 摄像机 VCR 记录优先				
	BACK SPACE [HDV]	IEEE1394 连接	1394 REC TRIGGER (E3 请参看第 81 页)	内置 VCR 开始延迟	通过 IEEE1394 端子连接的外接记录设备或者硬盘
	P-1394	连接并且开启电源	OFF	约 3 秒钟	N/A
			SYNCRO		请参看说明 1
			SPLIT		请参看说明 2
			SERIES		N/A
		不连接或者关闭电源	OFF	约 1 秒钟	N/A
			SYNCRO		
			SPLIT		
			SERIES		
	P-TAPE	连接并且开启电源	OFF	约 1 秒钟	请参看说明 3
			SYNCRO		
			SPLIT		
			SERIES		
		不连接或者关闭电源	OFF	约 1 秒钟	N/A
			SYNCRO		
			SPLIT		
			SERIES		
	说明 1: 按下 REC 触发按钮 3 秒钟之后, REC 开始信号将被发送。 * 实际记录开始时间根据记录设备的性能而异。 说明 2: 按下 REC 触发按钮之后, REC 开始信号即被发送。 * 实际记录开始时间根据记录设备的性能而异。 说明 3: 在该方式下, IEEE1394 数据流在内置 VCR 后退编辑 (当执行 REC 触发时) 期间中断。这可能会导致外接记录设备上磁带的记录内容损坏。使用硬盘记录时, 这可能会导致本机处于 REC PAUSE 状态或者导致文件分隔。				

OTHERS [2/2] 菜单画面 (续)

* 这在 VTR 方式下不显示。

项目	功能/设置 (粗体字符指示初始设置)
DR-HD100 A. OFF*	<p>选择当本机关闭时是否关闭 DR-HD100 (FOCUS enhancements 生产的硬盘单元)。</p> <p>OFF : 不关闭电源。 ON : 和本机一同关闭电源。</p> <p>注</p> <ul style="list-style-type: none"> 当连接了 DR-HD100 时,  标记在液晶显示屏和寻像器的右上角上显示。如果本机在标记显示之前关闭, 即使该设置为 ON, 电源也不会关闭。 下例中, 该设置被取消并且 DR-HD100 不关闭。 1394 REC TRIGGER 项目设置为 OFF 设置了 VTR 方式。 当 DR-HD100 电源关闭并且本机再次开启时, 经过 12 秒钟之后, “DR-HD100 power?” 将出现在液晶显示屏上, 并显示 7 秒钟。
MENU ALL RESET	<p>选择是否将菜单画面设置重置为初始设置。 摄像方式和 VTR 方式菜单设置将重置。(TC PRESET、UB PRESET 和 CLOCK ADJUST 设置将不重置。)</p> <p>CANCEL : 不重置设置。 EXECUTE : 重置设置。</p> <p>注</p> <ul style="list-style-type: none"> 当本机处于 VTR 方式或退出磁带时, 光标 (▶) 不会移到此项目。 如果当前菜单设置和出厂设置具有不同的 FRAME RATE 设置, 则 “REBOOT!” 将显示 3 秒钟, 并且本机自动关闭后再开启。
PAGE BACK	当光标处于此位置时, 按一次 SHUTTER 拨盘可返回 OTHERS [1/2] 菜单画面。
DRUM HOUR	<p>显示磁鼓的使用时间。 用作定期维护的参考。 光标 (▶) 不会移到此项目。</p>
FAN HOUR	<p>显示风扇电机的使用时间。 用作定期维护的参考。 光标 (▶) 不会移到此项目。</p>

FILE MANAGE 菜单画面

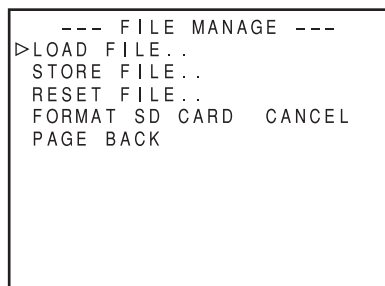

FILE MANAGE 菜单画面

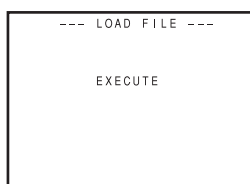
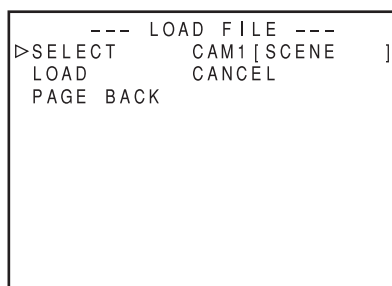

执行

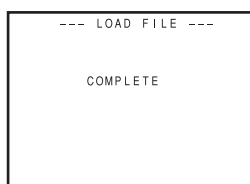

完成

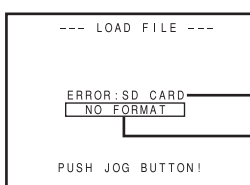

错误

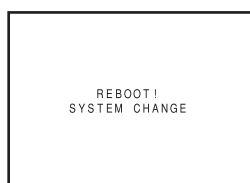

重新启动显示

您可在 FILE MANAGE 菜单画面中执行下列操作。

- 与拍摄条件相应的设置可即时从下列只读文件读取。
LIVE HD30P: HD30P 格式的理想设置
LIVE HD25P: HD25P 格式的理想设置
CINELIKE HD24P: 影片拍摄的理想设置
* 以上只读文件无法保存或重置。
- 保存菜单设置 (本机: CAM1、CAM2, SD 记忆卡: EXT1、2、3、4) 至文件。
- 加载保存的文件。
- 您可为要保存的文件设置 SUB NAME。
- 将菜单设置重置为出厂设置。
- 初始化 (格式化) 记忆卡。
- 当您为 LOAD、STORE、RESET 和 FORMAT SD CARD 项目设置为 CANCEL 时, 此类操作将不会执行。
- 液晶显示屏或寻像器中将显示一条信息。
执行 : 显示 3 秒钟
完成 : 显示 3 秒钟
错误 : 闪烁 (错误显示  请参看第 84 页。)

如果出现错误:

- 按 STATUS 按钮 → 返回标准画面。
- 按 SHUTTER 拨盘 → 返回 FILE MANAGE 菜单画面。
- 要退出 FILE MANAGE 画面:
将光标 (▶) 移到 PAGE BACK, 然后按 SHUTTER 拨盘或按 STATUS 按钮。

■ 显示 FILE MANAGE 菜单画面

选择 TOP MENU 画面上的 FILE MANAGE.. 项目。

■ 加载菜单设置文件

选择 FILE MANAGE 菜单画面上的 LOAD FILE.. 项目。

1. 旋转 SHUTTER 拨盘, 将光标 (▶) 对准 SELECT, 然后按 SHUTTER 拨盘。
 - 文件名设置区域即闪烁。
2. 旋转 SHUTTER 拨盘, 选择要加载的文件, 然后按 SHUTTER 拨盘。
3. 旋转 SHUTTER 拨盘, 将光标 (▶) 对准 LOAD 项目, 然后按 SHUTTER 拨盘。
 - EXECUTE 即闪烁。
4. 在选择 EXECUTE 后, 按 SHUTTER 拨盘读取所选文件中的菜单设置。
如果当前菜单设置和要加载的菜单设置具有不同的视频格式设置, 则“REBOOT!”将显示 3 秒钟, 并且本机自动关闭后再开启。

FILE MANAGE 菜单画面 (续)

1. 2.

```

    --- STORE FILE ---
  >SELECT      CAM1[SCENE ]
    EDIT
    SUB NAME   [SCENE ]
    STORE      OVERWRITE
    PAGE BACK
  
```

3.

```

    --- STORE FILE ---
    SELECT      CAM1[SCENE ]
    EDIT
  > SUB NAME   [SCENE ]
    STORE      OVERWRITE
    PAGE BACK
  
```

可设置字符

```

  ABCDEFGHI JKLMNOPQRSTUVWXYZ-
  1234567890
  
```

空格

4.

```

    --- STORE FILE ---
    SELECT      CAM1[SCENE ]
    EDIT
    SUB NAME   [SCENE ]
  >STORE      OVERWRITE
    PAGE BACK
  
```

5. 6.

```

    --- STORE FILE ---

    EXECUTE
  
```

执行

```

    --- STORE FILE ---

    COMPLETE
  
```

完成

```

    --- STORE FILE ---

    ERROR:SD CARD
    NO FORMAT
    PUSH JOG BUTTON!
  
```

错误

闪烁

错误显示

■ 保存设置

选择 FILE MANAGE 菜单画面上的 STORE FILE.. 项目。

1. 旋转 SHUTTER 拨盘，将光标 (▶) 对准 SELECT，然后按 SHUTTER 拨盘。
 - 文件名设置区域即闪烁。
2. 旋转 SHUTTER 拨盘，选择要保存至的文件，然后按 SHUTTER 拨盘。
 - 设置 SUB NAME
如果您不想设置 SUB NAME，则请转入步骤 5。
3. 旋转 SHUTTER 拨盘，将光标 (▶) 对准 SUB NAME，然后按 SHUTTER 拨盘。
 - 文件名的第一个字符即闪烁。
4. 旋转 SHUTTER 拨盘，选择字符，然后按 SHUTTER 拨盘。
 - 文件名的第二个字符即闪烁。
 重复步骤 4. 直至第八个字符。
5. 旋转 SHUTTER 拨盘，将光标 (▶) 对准 STORE 项目，然后按 SHUTTER 拨盘。
 - EXECUTE (如果文件已经存在，则是“OVERWRITE”) 即闪烁。
6. 在选择 EXECUTE 后，旋转 SHUTTER 拨盘将菜单设置保存至所选文件。

■ 错误显示

- **NO CARD:**
未插入记忆卡。
请插入 SD 记忆卡。
- **NO FORMAT:**
未初始化 (格式化) SD 记忆卡。
请初始化 (格式化) 记忆卡。
- **NO ACCESS:**
SD 记忆卡有故障。
请更换 SD 记忆卡。
- **WRITE PROTECT:**
SD 记忆卡可能处于写保护。
请确保写保护已禁用。
- **CARD FULL:**
SD 记忆卡无足够可用空间。
请删除无用数据或初始化 (格式化) 记忆卡。
- **INVALID VIDEO FORMAT:**
不支持所调用视频格式设置文件。
无法调用不支持的视频格式的设置文件。
- **READ ONLY FILE:**
指示只读文件。
只读文件无法保存。

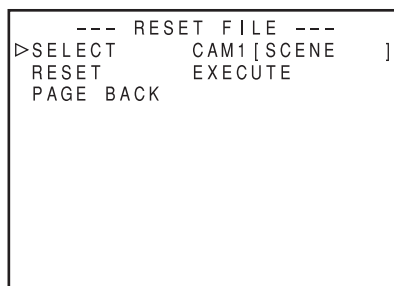

执行



完成

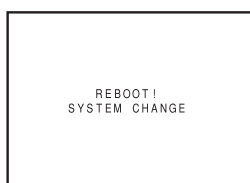

重新启动显示

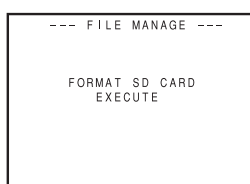

执行



完成

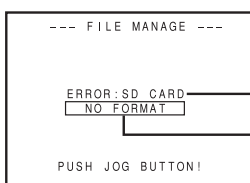

错误

闪烁

错误显示

■ 将菜单设置重置为出厂设置

选择 FILE MANAGE 菜单画面上的 RESET FILE.. 项目。

1. 旋转 SHUTTER 拨盘，将光标 (▶) 对准 SELECT，然后按 SHUTTER 拨盘。
 - 要重置文件的文件名设置区域即闪烁。
2. 旋转 SHUTTER 拨盘，选择要重置的文件名，然后按 SHUTTER 拨盘。
CAM1、CAM2、CURRENT（当前设置）
3. 旋转 SHUTTER 拨盘，将光标 (▶) 对准 RESET 项目，然后按 SHUTTER 拨盘。
 - EXECUTE 即闪烁。
4. 在选择 EXECUTE 后，旋转 SHUTTER 拨盘重置设置。

如果当前菜单设置和出厂设置具有不同的视频格式设置，则“REBOOT!”将显示 3 秒钟，并且本机自动关闭后再开启。

如果发生此情形，则将显示 SUB NAME 初始值 “[SCENE]”。

注

即使重置 CAM1 和 CAM2，当前设置也不会重置。要重置当前设置的值，请选择“CURRENT”。

■ 初始化（格式化）SD 记忆卡

初始化（格式化）记忆卡前：

- ① 在本机的电源关闭后，插入和取出 SD 记忆卡。
- ② 禁用 SD 记忆卡上的写保护。
- ③ 确保 SD 记忆卡已插入本机。

1. 旋转 SHUTTER 拨盘，将光标 (▶) 对准 FORMAT SD CARD 项目，然后按 SHUTTER 拨盘。
 - CANCEL 即闪烁。
2. 旋转 SHUTTER 拨盘，并且当 EXECUTE 闪烁时，按 SHUTTER 拨盘初始化（格式化）记忆卡。

如果出现错误：

检查“初始化（格式化）记忆卡前”中的项目 ② 和 ③。

摄像部分的功能

如何使用肤色细部

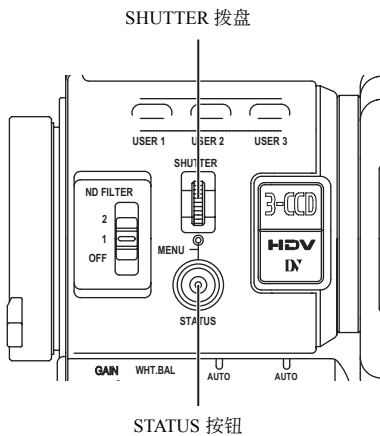

此功能抑制视频信号肤色区域中的边缘增强，从而获得丝绒般光滑的肤色。

■ 设置肤色细部功能的颜色和范围

1. 显示 ADVANCED PROCESS 菜单画面。
在菜单设置过程中
TOP MENU 画面 → CAMERA PROCESS [1/2] → CAMERA PROCESS [2/2] → 选择 ADVANCED PROCESS 项目。
2. 旋转 SHUTTER 拨盘，将光标 (▶) 对准 SKIN COLOR ADJUST 项目，然后按 SHUTTER 拨盘。
 - SKIN COLOR ADJUST 画面即显示。
 - 整个画面变为黑白，只有肤色细部功能识别的区域才以彩色显示。
3. 将光标 (▶) 移到 SKIN COLOR DET. 项目，然后按 SHUTTER 拨盘并选择 EXECUTE 以切换至肤色检测方式。
4. 如此进行拍摄：这样将输入您要在检测区域框内检测的彩色区域。
要确认检测区域，请按 SHUTTER 拨盘，然后将 SKIN COLOR DET. 设置为 STOP。
 - 画面上的框即肤色细部功能的检测区域。
 - 检测区域内的颜色将被识别为肤色细部功能将使用的颜色。
 - 如果检测区域内的颜色未被识别为肤色细部功能将使用的颜色，则画面上将显示“ERROR”。
5. 如果您要改变用肤色检测功能所识别颜色的范围，则按下列步骤操作。
 - ① 旋转 SHUTTER 拨盘，将光标 (▶) 对准 SKIN COLOR RANGE 项目，然后按 SHUTTER 拨盘。
→ 设置区域即闪烁并且可更改。
 - ② 上下旋转 SHUTTER 拨盘加宽或缩小颜色范围。
 - 设置您检测颜色显示的范围。
 - ③ 要确认颜色范围，按 SHUTTER 拨盘。
• 设置即返回其亮起状态。
6. 要停止 SKIN COLOR ADJUST 功能，旋转 SHUTTER 拨盘，将光标 (▶) 对准 PAGE BACK 项目，然后按 SHUTTER 拨盘。

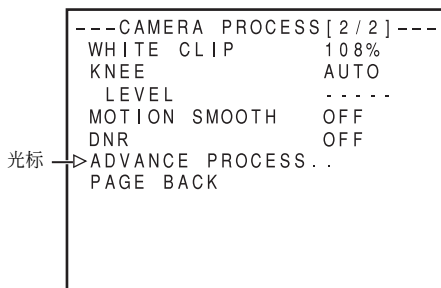

CAMERA PROCESS [2/2] 菜单画面

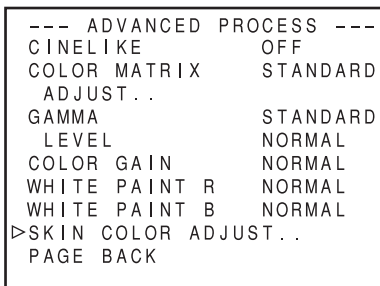

ADVANCED PROCESS 菜单画面

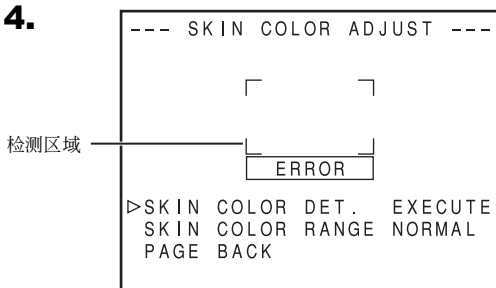

SKIN COLOR ADJUST 菜单画面

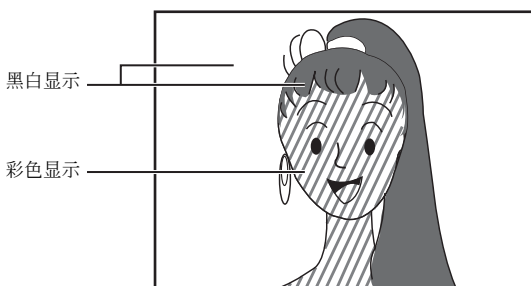

SKIN COLOR ADJUST 画面

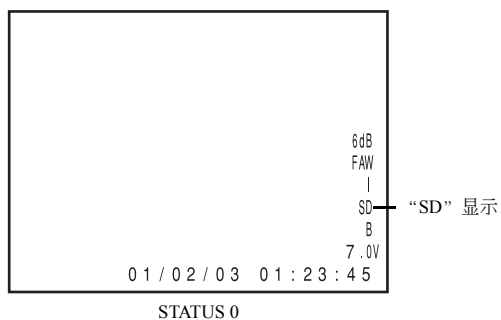

■ 使用肤色细部功能

要使用在 SKIN COLOR ADJUST 画面上设置的肤色细部功能，请将 CAMERA PROCESS [1/2] 菜单画面上的 SKIN DETECT 项目选为“ON”。

另外，您可使用 LEVEL 项目设置视频信号中肤色区域细部增强的三个抑制等级。☞ 请参看第 67 页。

当肤色细部功能工作时，“SD”指示灯将在寻像器或液晶显示屏的 STATUS 0 和 STATUS 1 画面上显示。

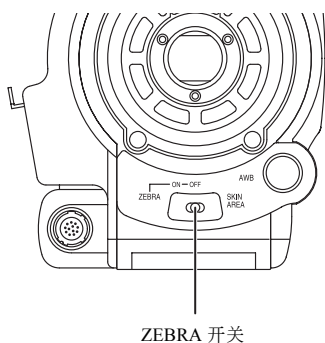

■ 确认用肤色细部功能调整的色调区域

当您前面板上的 ZEBRA 开关推至“SKIN AREA”时，肤色细部功能将开启，同时用肤色细部功能调整的颜色区域将在液晶显示屏或寻像器中以彩色显示。

注

当 ADVANCED PROCESS 菜单画面上的 COLOR GAIN 项目设置为“OFF”时，只有肤色细部功能正在工作的部分才以肤色显示。

☞ 请参看第 69 页。

输出彩条

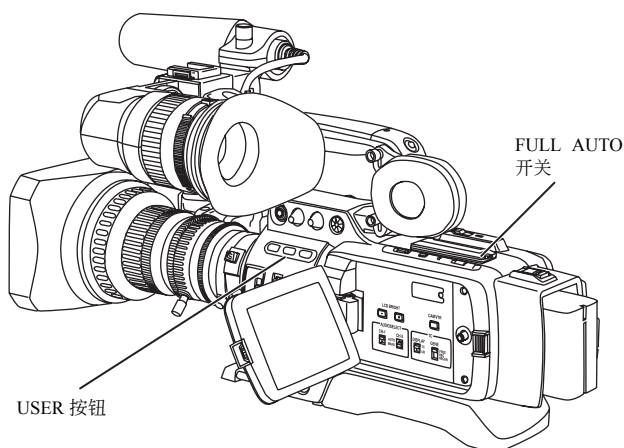

根据摄像设置，本机可输出三种彩条。

NTSC 标准 : 输出符合 SMPTE 标准的彩条。

PAL 标准 : 输出符合 EBU 标准的彩条。

16:9 画面 : 输出多格式彩条。

要输出彩条，请进行下列设置。

1. 将 FULL AUTO 开关置于“OFF”位置。
2. 将 CAMERA OPERATION 菜单画面上的 BARS 项目设置为“ON”。☞ 请参看第 66 页。
 - 输出彩条。

■ 使用 USER 按钮输出彩条

1. 将 FULL AUTO 开关置于“OFF”位置。
2. 将“BARS”指定给 USER1、2 或 3 按钮其中之一。
☞ 请参看第 71 页“SWITCH MODE 菜单画面”。
3. 按要指定“BARS”的 USER 按钮。
 - 输出彩条。

注

- 您可选择在使用 AUDIO/MIC [1/2] 菜单画面上的 TEST TONE 项目输出彩条时是否输出音频测试信号。☞ 请参看第 72 页。
- 彩条在 FULL AUTO 方式为 ON 或处于 VTR 方式时不输出。

其他

警告和响应

如果发生错误操作，电池或磁带剩余量不足，或者 VTR 存在故障，则警告将在液晶显示屏或寻像器上显示。另外，如果磁带或电池剩余量不足，或者 VTR 存在故障，则记录指示灯将闪烁（或亮起），而且监听扬声器或 PHONES 插口将输出告警。

注

本机采用微型计算机。如果存在外部静电或干扰，则它可能无法正常工作。如果出现这种情况，则请关闭电源后再接通。

显示	状态	操作
60/30 24 INHIBIT CHANGE FRAME RATE MENU	FRAME RATE 项目设置为 50/25，并且正在重放以 60/30、24 帧 HDV 格式记录的磁带，或者正在 VTR 方式下输入 IEEE1394 插座。	设置 VIDEO FORMAT 菜单画面上的 FRAME RATE 项目，使其与帧速一致。 ☞ 请参看第 64 页。
60/30 INHIBIT CHANGE FRAME RATE MENU	FRAME RATE 项目设置为 50/25，并且正在重放以 60/30 帧 DV 格式记录的磁带，或者正在 VTR 方式下输入 IEEE1394 插座。	
50/25 INHIBIT CHANGE FRAME RATE MENU	FRAME RATE 项目设置为 60/30 或 24，并且正在重放以 50/25 帧 HDV/DV 格式记录的磁带，或者正在 VTR 方式下输入 IEEE1394 插座。	
24 INHIBIT CHANGE FRAME RATE MENU	FRAME RATE 项目设置为 50/25，并且正在重放以 24 帧 DV 格式记录的磁带，或者正在 VTR 方式下输入 IEEE1394 插座。	
DV-60I INVALID! DV-24P INVALID! DV-24PA INVALID!	在 GY-HD111 上播放以 DV-60I、DV-24P 或 DV-24PA 格式记录的磁带，或者在 VTR 方式下输入 IEEE1394 插座。	GY-HD111 无法重放以 DV-60I、DV-24P 或 DV-24PA 格式记录的磁带，或者在 VTR 方式下输入 IEEE1394 插座。
INVALID TAPE!	使用了计算机数据磁带或 DVC PRO 录像带。	使用 Mini DV 录像带。
LP TAPE INVALID!*	试图重放在 LP 方式下记录的磁带。	本机无法在 LP 方式下记录或重放。
NO DV SIGNAL*	未输入 DV 信号。	将 IEEE1394 开关置于 DV 位置并且输入 DV 信号。
NO HDV SIGNAL*	未输入 HDV 信号。	将 IEEE1394 开关置于 HDV 位置并且输入 HDV 信号。
COPY INHIBIT*	试图记录受版权保护的信号。	无法记录受版权保护的信号。
REC INHIBIT*	插入了无法记录的磁带（后部开关置于 SAVE 位置）。	将录像带后部开关置于 REC 位置。
NO TAPE*	未插入录像带。	插入录像带。
LOW VOLTAGE*	电池电量不足。	对电池组充电或将其更换。
TAPE NEAR END*	磁带剩余量不足 3 分钟（仅在记录时闪烁）。	要继续拍摄，找到新磁带或更换磁带。
TAPE END*	在磁带用完时显示。	更换磁带。
CHANGE 1394 SWITCH*	在连接 IEEE1394 插座时，记录或重放视频格式与 IEEE1394 的设置不一致。	正确设置 IEEE1394 开关，关闭电源后再接通。
SWITCH TO VTR MODE*	试图在摄像方式下使用 FF 或 REW 按钮。	按 CAM/VTR 按钮设置 VTR 方式。
HEAD CLEANING REQUIRED	当磁头变脏时显示。（在拍摄方式下的编辑搜索时以及在重放和显示时检测到磁头堵塞。）	用专用磁头清洗带进行清洁。 ☞ 请参看第 7 页。
CLEANING TAPE!	当磁头清洗带插入时显示。	此显示在磁头清洗带取出时消失。
COPY GUARD!*	试图重放受版权保护的磁带。	无法重放受版权保护的磁带。
FAN MOTOR HOUR	超过规定的风扇电机使用时间。	请与当地经销商或 JVC 联系。
PUSH CASSETTE COVER*	带舱门未关紧。	轻推带舱门正上方。

* 当状态指示被放大时，液晶显示屏上不会显示警告。
☞ 请参看第 26 页“液晶显示屏上的放大状态显示”。

警告和响应 (续)

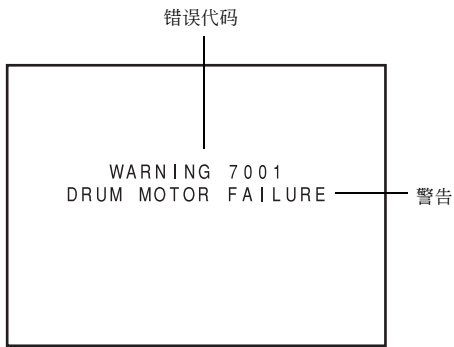

• VTR 异常的警告指示

如果在 VTR 操作时出现故障，则本机将自诊断故障原因，并且将诊断结果与错误代码一起显示在液晶显示屏或寻像器上。

错误代码	错误详情	GY-HD111操作	补救措施
0201 CONDENSATION ON DRUM	指示已形成露水（结露）。	工作停止。所有操作被拒绝。	让本机的电源保持接通状态，直至此指示消失。
3200 LOADING FAILURE	磁带无法装入。		关闭电源后再接通。但是，视情况而定，磁带可能已受损。请与附近的 JVC 授权的服务代理站负责专业视频设备的人员联系。
3300 UNLOADING FAILURE	磁带无法取出。		
4100 CASSETTE EJECT FAILURE	退出操作异常。		
5605 - 5609 DEFECTIVE TAPE	磁带被切断。	工作停止。	按 EJECT 按钮取出磁带。 如果在记录中磁带走到头，则关闭电源后再接通，按 EJECT 按钮，然后取出磁带。
5702 TAPE END DET. ERROR	磁带结束传感器错误。	工作停止。所有操作被拒绝。	关闭电源后再接通。但是，视情况而定，磁带可能已受损。请与附近的 JVC 授权的服务代理站负责专业视频设备的人员联系。
5802 TAPE BEGIN DET. ERROR	磁带开始传感器错误。		
7001 DRUM MOTOR FAILURE	磁鼓旋转错误。		
7101 CAP MOTOR FAILURE	主动轮旋转错误。		
7202 - 7203 SUPPLY REEL FAILURE	供带盘旋转错误。		
7302 - 7303 TAKE UP REEL FAILURE	卷带盘旋转错误。		
7305 TAKE UP REEL FAILURE	在取带时出现卷带盘旋转错误。		
8000 EMERGENCY TAPE!	检测到磁带问题。		
TURN POWER OFF. TURN BACK ON LATER.	在电源接通时出现系统错误。	HDV/DV LED、VTR 指示灯和 TALLY 指示灯闪烁。只接受 POWER 开关操作。	关闭电源，让机器停用一阵后再开启。

■ TALLY 指示灯

在电池或磁带剩余量不足时闪烁。（仅在摄像方式下）

闪烁方式	剩余电池/磁带
缓慢闪烁 (每秒一次)	<ul style="list-style-type: none"> • 电池剩余电量不足。 • 磁带剩余时间不足 3 分钟。
快速闪烁 (每秒四次)	<ul style="list-style-type: none"> • 磁带用完。 • VTR 出现异常。

■ 告警声







当电池剩余电量不足时，监听扬声器和 PHONES 插口将输出警告声。

（仅在摄像方式下）

当 VTR 中出现异常时，也将输出警告声。

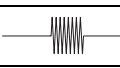
是否输出告警声以及音量用 OTHERS [1/2] 菜单画面上的 ALARM VR LEVEL 项目选择。

■ 根据告警状况，液晶显示屏/寻像器画面上的警告指示灯、TALLY 指示灯和告警声将如下表所示。

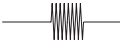
液晶显示屏/ 寻像器画面上的告警指示	TALLY 指示灯	告警声	状况
VTR 告警指示 (例如) <div style="border: 1px solid black; padding: 2px; width: fit-content;">7001 DRUM MOTOR FAILURE</div>			VTR 中出现露水（结露）或错误。
<div style="border: 1px solid black; padding: 2px; width: fit-content;">TAPE NEAR END</div>			磁带结束前约 3 分钟 (在记录时显示)。
<div style="border: 1px solid black; padding: 2px; width: fit-content;">TAPE END</div>			磁带结束 (在记录时显示)。
<div style="border: 1px solid black; padding: 2px; width: fit-content;">LOW VOLTAGE</div>			电池剩余电量不足。

显示标记

 : 每秒闪烁一次。
  : 每秒闪烁四次。

 : 声音每秒中断一次。
  : 持续声音。

故障排除

现象	补救措施
电源无法接通。	<ul style="list-style-type: none"> • 电源是否连接正确? • 电池组是否充电? • 电源是否关闭后立即接通? 一旦关闭电源, 等待至少 5 秒钟再接通。
无法记录。	<ul style="list-style-type: none"> • 把手上的 REC LOCK 开关是否置于 ON 位置? • 录像带上的开关是否置于“REC”位置? 如果它置于“SAVE”位置, 则将其置于“REC”位置。 • 尚未选择摄像方式。(VTR 指示灯不亮起。) 当 VTR 指示灯亮起时, 向上按 MODE 开关开启 CAM 指示灯。
摄像机不在液晶显示屏或寻像器中出现。	<ul style="list-style-type: none"> • 尚未选择摄像方式。(VTR 指示灯不亮起。) 当 VTR 指示灯亮起时, 摄像机图像将不输出。 向上按 CAM/VTR 开关开启 VTR 指示灯。
液晶显示屏或寻像器中显示的图像较暗或模糊。	<ul style="list-style-type: none"> • 调整液晶显示屏或寻像器画面的亮度。 • ND 滤光片把手是否置于 2 位置? • 光圈是否关闭? • 快门速度是否太快? • 寻像器电缆是否连接正确?
在按重放按钮时重放不开始。	<ul style="list-style-type: none"> • 在摄像方式下, “STOP”是否指示为 VTR 操作方式指示灯? 当“STBY”指示时, 按 STOP 按钮显示“STOP”。
无法重放。	<ul style="list-style-type: none"> • VIDEO FORMAT 菜单画面上的 PB TAPE 项目是否设置为 AUTO 以外的其他设置? 如果此菜单项目与磁带格式不一致, 则磁带将无法重放。
无法输入 HDV/DV 信号。	<ul style="list-style-type: none"> • 本机是否处于 VTR 方式?(VTR 指示灯是否亮起?) • IEEE1394 开关设置是否正确?
噪波干扰重放视频。	<ul style="list-style-type: none"> • 磁头可能被污物堵塞。用专用磁头清洗带清洁。☞ 请参看第 7 页“使用磁头清洗带注意事项”。
声音在重放时不输出。	<ul style="list-style-type: none"> • AUDIO 菜单画面上的 AUDIO SELECT 项目是否设置为 CH3/4? 要输出记录的声音, 设置为 CH1/2。
噪波在重放其他设备记录的磁带时出现。	<ul style="list-style-type: none"> • 在重放其他设备记录的磁带或将其用于记录时, 可能会因寻迹错误而出现此现象。
其他机器与 GY-HD111 记录的场景之间的过渡区可能出现失真。	
前部的音频电平控制器不工作。	<ul style="list-style-type: none"> • CH-1/CH-2 AUDIO SELECT 开关是否置于“AUTO”位置? • FULL AUTO 开关是否置于“ON”位置?
无法初始化(格式化)SD 记忆卡。	<ul style="list-style-type: none"> • SD 记忆卡是否受写保护? ☞ 请参看第 31 页。
即使装入电量充足的电池, 电池告警也显示。	<ul style="list-style-type: none"> • 电池组是否用旧?
电源接通后录像带无法退出。	<ul style="list-style-type: none"> • 电源容量可能不充足。检查电源电压。
时间码或用户比特数据不显示。	<ul style="list-style-type: none"> • LCD/VF [2/3] 菜单画面上的 TC/UB 项目是否设置为 OFF? 如果这样, 将其设置为 ON。
日期和时间无法显示或记录。	<ul style="list-style-type: none"> • TIME/DATE 菜单画面上的 DISPLAY 项目是否设置为 OFF? 在数据应显示和记录时设置为 ON。 • 是否已设置日期和时间? ☞ 请参看第 37-38 页“设置与显示日期和时间”。

如何显示小时表

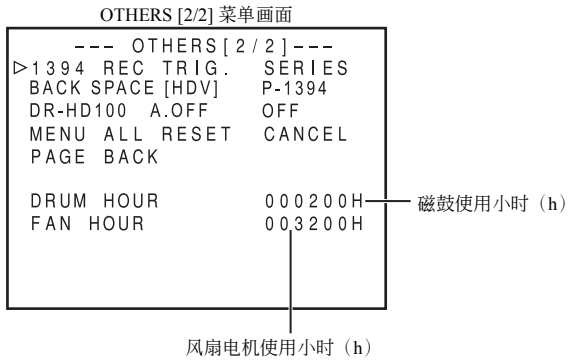

磁鼓和风扇电机使用时间在 OTHERS [2/2] 菜单画面上的 DRUM HOUR 项目和 FAN HOUR 项目中显示为本机的小时表。

用作定期维护的参考。☞ 请参看第 7 页。

1. 将 POWER 开关置于 ON 位置。
2. 按住 STATUS 按钮至少 1 秒钟，以显示 TOP MENU 画面。
3. 旋转 SHUTTER 拨盘，选择 OTHERS. 项目，然后按 SHUTTER 拨盘。
OTHERS [1/2] 菜单画面即显示。
4. 选择 OTHERS [1/2] 菜单画面上的 NEXT PAGE 项目，然后按 SHUTTER 拨盘。
OTHERS [2/2] 菜单画面即显示。
- OTHERS [2/2] 菜单画面
 - DRUM HOUR 项目 : 显示磁鼓的使用小时。
 - FAN HOUR 项目 : 显示风扇电机的使用小时。
5. 要返回标准画面显示，请执行下列其中一项操作：
 - 按 STATUS 按钮。
 - 或
 - 返回 TOP MENU 画面，选择 TOP MENU 画面上的 EXIT 项目，然后按 SHUTTER 拨盘。

规格

[总规格]

电源要求	: DC 7.2 V, $\bar{\equiv}$ 2.3 A
功耗	: 约 16.5 W (在记录方式下)
尺寸	: 235 (宽) × 232 (高) × 341 (深) mm
重量	: 3.3 kg (包含镜头 (Th16×5.5BRMU)、寻像器、电池组、话筒和磁带)
温度	
工作环境	: 0°C 至 40°C
保存环境	: -20°C 至 60°C
湿度	
工作环境	: 30% 至 80% RH
保存环境	: 85% RH 或以下

[摄像部分]

成像设备	: 1/3" 行间转移 CCDs
彩色分离	: F1.4, 3 色分光棱镜
光学系统	
总像素数	: 约 111 万像素
彩条	: SMPTE/EBU 类型同步系统: 内同步 (内置 SSG)
镜头接口	: 1/3" 卡口系统
ND 滤光片	: 1/4ND、1/16ND
增益	: 0、3、6、9、12、15、18 dB、ALC
电子快门	
标准值	: 50 Hz
固定值	: 7.5 - 10,000 Hz, 11 级 (HDV HD30p/HDV SD60p 方式), 6.25 - 10,000 Hz, 11 级 (HDV HD25p/HDV SD50p/DV 50i 方式), 6 - 10,000 Hz, 12 级 (HDV HD24p), 6.25 - 10,000 Hz, 11 级 (DV25p)
可变扫描	: 60.19 - 1,998.0 Hz (HDV HD30p/HDV SD60p), 50.17 - 1,982.8 Hz (HDV HD25p/HDV SD50p/DV 50i), 48.11 - 1,998.0 Hz (HDV 24p), 25.04 - 1,982.8Hz (DV25p)
动态范围	: 300% 或更大

[VTR 部分]

视频	
记录格式	: 720/24p, 720/25p, 720/30p, 576/50p, 480/60p, 576/25p, 576/50i
视频格式:	
[HDV]	
视频信号记录格式	: HDV720p 格式, 8 位, 19.7 Mbps
压缩	: MPEG-2 视频 (类和级: MP@H-14)
[DV]	
视频信号记录格式	: DV 格式, 8 位, 25 Mbps
压缩	: DV 压缩, 4:1:1 (NTSC) /4:2:0 (PAL)
音频:	
[HDV]	
音频信号记录格式	: MPEG1 Audio Layer II
[DV]	
音频信号记录格式	: 16 位 (锁定音频), 2 声道 48 kHz PCM 或 12 位, 4 声道 32 kHz PCM
可用磁带	: MiniDV 磁带
带速	: 18.8 mm/sec.
记录/重放时间	: 63 分钟 (用 M-DV63PROHD 磁带)

[插座]

模拟复合输出	: 1.0 V (p-p), 75 Ω , 不平衡 (RCA)
模拟分量输出	
Y	: 1.0 V (p-p), 75 Ω , 不平衡 (RCA)
Pb/Pr	: 0.7 V (p-p), 75 Ω , 不平衡 (RCA)
音频输入	
话筒	: -60 dBs, 3 k Ω , 平衡 (XLR), Phantom 电源 +48 V 输出
线路	: +4 dBs, 10 k Ω , 平衡 (XLR)
音频输出	: -8 dBs, 低阻抗, 不平衡 (立体声微型插口)
耳机插口	: -17 dBs 至 -60 dBs, 8 Ω 阻抗 (立体声微型插口 ×2)
IEEE1394 插座	: 6 芯

【随机附件】

镜头	: 1 (CHC 机型除外)
话筒	: 1
交流电源适配器	: 1
电池组	: 1
DC 电缆	: 1 约 2 m
电源线	: 1 约 2 m
磁芯滤波器	: 2
钳位滤波器	: 2
音频电缆	: 1
SD 记忆卡	: 1
使用说明书	: 1

【交流电源适配器部分】

电源	: 美国和加拿大: AC 120 V, 60 Hz 欧洲国家: AC 220 V 至 240 V, 50 Hz/ 60 Hz 其他国家: AC 110 V 至 240 V, 50 Hz/ 60 Hz
功耗	: 23 W
输出功率	: DC 7.2 V, 1.2 A (充电) DC 7.2 V, 2.3 A (VTR)
工作温度	: 0°C 至 40°C [在充电时, 10°C 至 35°C]
尺寸	: 122 (宽) × 51 (高) × 92 (深) mm
重量	: 约 280 g (仅限机身)

有关详情, 请向 JVC 经销商洽询。
设计和规格如有变更, 恕不另行通知。

外部尺寸 (单位: mm)

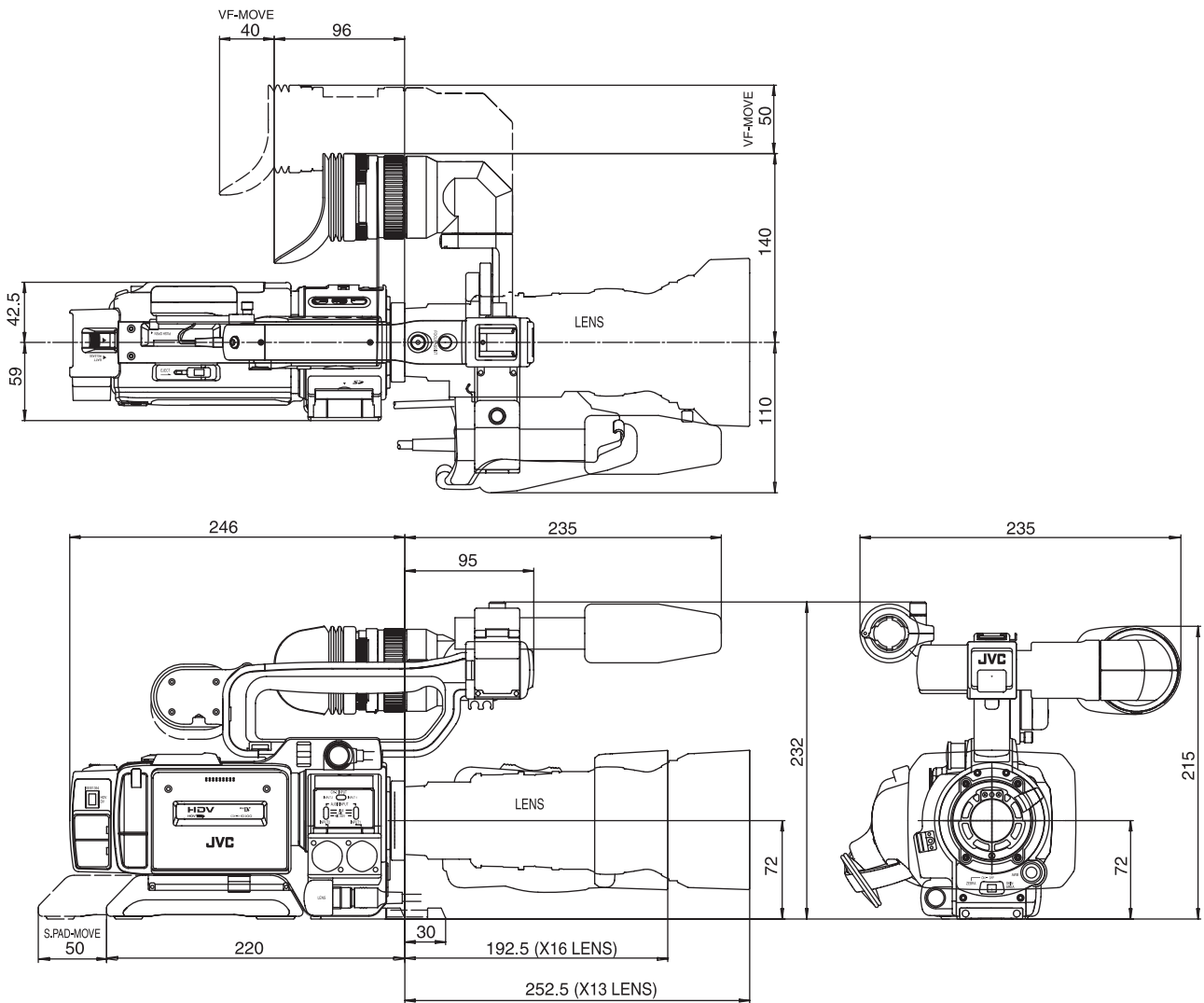

* 设计和规格如有变更, 恕不另行通知

JVC