



USER GUIDE

# LG Watch Urbane

LG-W150

繁體中文

簡體中文

ENGLISH



# 使用手冊

繁體中文

- 一些內容和圖片視乎您地區、服務供應商、軟件版本或 OS 版本可能與您的裝置有所不同，並可能有所更改而不須事前通知。
- 只可使用原裝 LG 配件。所提供的項目僅適用於此裝置，可能不兼容其他裝置。
- 由於需使用觸控螢幕，此裝置不適合視障人士使用。
- Copyright ©2015 LG Electronics, Inc. 保留所有權利。LG 及 LG 標誌乃 LG 集團及其相關公司的註冊商標。所有其他商標均屬於其擁有者。
- Google™、Google Maps™、Gmail™、YouTube™、Hangouts™ 及 Play Store™ 均為 Google, Inc 的商標。

安全資訊.....	4	使用語音指令進行任務.....	29
了解您的手錶.....	12	變更使用語音操作的應用程式.....	29
手錶版面.....	12	寫下或檢視筆記.....	30
為手錶充電.....	14	設定提示.....	30
充電模式.....	16	顯示步數 (Show me my steps).....	31
如果螢幕凍結.....	16	顯示心率 (Show me my heart rate)....	31
開啟及關閉手錶.....	17	發送文字.....	32
連接至另一個流動裝置.....	17	電郵.....	33
觸控螢幕提示.....	18	日程表.....	33
配戴手錶.....	19	導航.....	34
心率感應器.....	20	設定計時器 (Set a timer).....	34
連接手錶至流動裝置.....	21	使用秒錶.....	34
配對前.....	21	設定鬧鐘 (Set an alarm).....	35
如何配對手錶.....	22	查看現時鬧鐘.....	35
配對後.....	22	使用應用程式.....	36
如何使用手錶.....	23	下載其他應用程式.....	36
於錶面 (看到時間的一面) 開始... 23		撥打電話.....	36
迅速令螢幕變暗.....	23	使用 Google Fit 應用程式.....	37
更改錶面.....	23	設定.....	38
通知卡.....	24	啟動設定功能表.....	38
封鎖通知.....	25	調整顯示亮度.....	38
來電通知.....	26	改變錶面.....	38
收到通知時更改.....	26	字體大小.....	38
查看剩餘電量或日期.....	27	手腕姿勢.....	39
使用劇院模式暫時關閉螢幕。.....	27	Wi-Fi 設定.....	39
暫時增加螢幕亮度.....	27	藍牙裝置.....	39
存取設定功能表.....	28	設定螢幕常開.....	39
管理儲存空間.....	28	飛航模式.....	40
		協助工具.....	40

原廠重設 .....	40
重新啟動 .....	40
螢幕鎖定 .....	41
關機 .....	41
關於 .....	41
<b>有關本使用者指南.....</b>	<b>42</b>
有關本使用者指南 .....	42
Trademarks .....	42
<b>配件.....</b>	<b>43</b>

開啟產品前，請檢視這裡的基本安全資訊。

## 一般安全及處理

當使用產品時，請注意下列一般指引。

### 您的環境

- **安全操作溫度。** 於 0°C/32°F 至 40°C/104°F 的溫度之間使用及儲存產品。將產品曝露在極低或極高的溫度下可能會導致產品損壞、故障或甚至爆炸。
- **駕駛期間。** 開車時，駕駛是您的首要責任。駕駛時，使用流動裝置或配件作通話或使用其他應用程式，可能會導致分心。請留意路面狀況。
- **爆炸品環境。** 請勿在存放有火花產品的地方使用，這樣可能會引起火災或爆炸。
- **乘坐飛機。** 遵守使用電子裝置的所有規例及指示。大部份航空公司於起飛及著陸期間禁止使用電子裝置。三種主要使用於機場保安的裝置類型為：X-光機（用於放置於輸送帶上的物件）；磁力探測器（用於通過安全檢查點範圍的人士）及；手持磁力探測器（用於個別人士或物件的手持裝置）。您可攜帶產品通過機場的 X 光機。但切勿讓裝置通過機場磁力探測器或暴露於手持磁力探測器。
- 必須遵守指定地區的任何特別規定。於禁止使用或可能導致干擾或危險的地區關閉裝置。
- 將腕帶更換成金屬腕帶可能導致藍牙/Wi-Fi 連線問題。

## 安全提示

**警告：**充電座含有強力磁石，可干擾心律調校器、信用卡、手錶及其他對磁石敏感的物件。

為避免損壞產品及減少火災或觸電、爆炸或其他危險的風險，請遵守這些一般預防措施：

- 只使用經 LG 認可的電線、充電器及其他配件。
- 切勿跌下、猛烈撞擊或搖晃您的產品。
- 切勿彎曲、扭曲、拉扯、加熱電線或放置重物於電線上。
- 此產品配備 USB 線，以連接至桌面電腦、手提電腦或充電器。請確保您的電腦已適當地連接地線，才把產品連接至電腦。桌面電腦或手提電腦的電源線擁有設備接地線及接地插頭。插頭必須插入適當並已妥善安裝的插座，並根據所有本地規例及條例連接地線。
- 切勿嘗試維修、改裝或再製造產品。產品已裝有內部充電電池，只可由 LG 或獲授權的 LG 維修中心更換。
- 切勿開啟、拆卸、擠壓、使其彎曲或變形、刺穿或搗碎產品。
- 切勿將異物插入產品。
- 切勿將產品置於微波爐中
- 切勿將產品放置於火災、爆炸或其他危險的環境中。
- 使用柔軟的濕布清潔。切勿使用刺激性化學品（例如酒精、稀釋劑或天拿水）或清潔劑清潔產品。
- 把產品及電池與家庭廢物分開處置，並根據本地規例棄置。
- 與多款電子裝置一樣，您的產品於正常操作時會發熱。在沒有足夠通風的環境下，長時間與皮膚直接接觸可能導致不適或輕度灼傷。因此，操作期間或操作之後處理產品時，請謹慎使用。
- 若您於使用產品有問題，請停止使用並諮詢授權的 LG Electronics 客戶服務中心。
- 請勿將產品浸於水或其他液體中。

- 計步器、睡眠、運動及心率是不適用於治療或診斷任何疾病，只應用作休閒、健康及健身用途。
- 心率數據可被量度狀況及您的環境所影響。確保讀取心率前，您已坐下，並放鬆身體。
- 此產品已根據 IP67 評級防水和防塵，此標準測試在浸入最深一米的水中多達 30 分鐘。不防震。外盒必須完全關閉。
- 心率數據可能因應皮膚狀況、量度狀況及您的環境所影響。
- 切勿直接看著心率感應器的燈光，因為可能會有損視力。
- 若裝置發熱，不要配戴，直至冷卻為止。皮膚長期接觸熱表面可能會導致皮膚燒傷。
- 心率功能只用作量度心跳，不得用作任何其他用途。

## 電池警告

- 切勿開啟、拆卸、擠壓、使其彎曲或變形、刺穿或搗碎產品。
- 切勿改裝或再製造、嘗試將異物插入電池、浸入水中、置於水或其他液體、火災、爆炸或其他危險中。
- 請勿讓如動物牙齒、指甲等尖銳物與電池發生接觸。這可能會引起火災。
- 僅使用系統指定的電池。
- 只可使用根據 CTIA 電池系統符合 IEEE1725 規定的認證要求的合資格充電系統電池。使用不符合的電池或充電器，可能會導致火災危險、爆炸、漏電或其他危險。
- 切勿讓電池短路或允許金屬導電物件接觸電池終端。
- 只能使用符合 IEEE-Std-1725 標準的電池來更換電池。使用不符合的電池，可能會導致火災危險、爆炸、漏電或其他危險。只可由授權服務供應商更換電池（若電池不能由用戶更換）。
- 應監督兒童使用電池。
- 避免掉落產品或電池。如果掉落產品或電池，尤其是掉落在硬表面，以及用戶懷疑的任何損壞，應將產品帶到服務中心進行詳細檢測。



- 電池使用不當可能會導致火災、爆炸或其他危險。
- 請緊記在產品完全充電後從牆壁插座拔出充電器，避免充電器造成不必要的電力損耗。
- 若使用類型不當的電池，則有發生爆炸的危險。

### 警告：電池更換須知

- 為確保安全，請勿移除併入產品內的電池。如果需要更換電池，請帶同手機前往最近的授權 LG 電子產品服務點或經銷商以尋求協助。
- 鋰電池是一種可能會造成人身傷害的危險元件。
- 將電池更換為不合格的產品可能會導致您的裝置受損。

## 防水性質備註

此產品已根據防水防護等級 IP67\* 評級防水和防塵。

\* IP67 評級表示產品即使溫和地浸入一缸最深一米的室溫開水約 30 分鐘，產品仍可正常運作。

避免使本產品處於在灰塵和潮濕的環境中。切勿在下列環境中使用產品。



切勿把產品浸入水以外的任何化學液體（例如肥皂等）。



切勿把產品浸入鹽水中，例如海水。



切勿把產品浸入溫泉。



切勿於游泳時配戴本產品。



切勿於水底使用本產品。



切勿把產品直接放於沙（例如在海灘）或泥中。

- 產品沾濕後，水份可能會流入主機的罅隙中。搖動產品以把水份流走。
- 即使水份流走後，內部可能仍有水份。雖然可使用產品，但不要放於一定不能沾濕的物品旁。小心不要把衣服、手袋或手袋內的物品弄濕。

- 若由於咪高風內有水份，導致語音啟動未能正常運作，請先把水份風乾。
- 切勿於可能被噴上高壓水柱的地方（例如水龍頭或花灑頭）使用產品，或長時間浸入水中，因為產品並非設計為可承受高壓水力。
- 本產品不防震。切勿掉落產品或令其受到衝擊。這樣可能會損或令主體變形，導致防水功能受損。

## 心律調校器及其他醫療儀器

使用心律調校器的人員：

- 當產品處於開機狀態時，應始終保持產品與他們的心律調節器的距離超過六吋。
- 不可將產品置於胸部口袋中。
- 應使用與心律調節器相反一邊的手腕，以盡量減少潛在的 RF 干擾。
- 如果有顯示出現干擾，請立即關閉產品。

如果您使用任何其他個人醫療儀器，可以向醫生或該裝置製造商諮詢以確定其是否能夠充分阻擋外部 RF 能量。

## 於手錶使用藍牙及 Wi-Fi 的提示

- 當連接產品到其他流動裝置時，兩個裝置必須放於十分接近的位置。如果不能的話，按照使用環境而定，可能會造成不當操作或嘈音。
- 於空曠地方，藍牙通訊範圍通常跨越約 10 米。這範圍可能按照使用環境而有所不同。
- 不要於產品與已連接裝置之間放置障礙物。發出/收到訊號可能因使用者的身體、牆壁、角落或障礙物而有所減弱。請於沒有障礙物時使用。
- 當使用 Wi-Fi 連接時，即使無法使用藍牙，您的手錶亦可從手機或平板電腦獲得通知。
- 您的手錶將按照您的手機登記的 Wi-Fi 清單，搜尋及連接至最近的 Wi-Fi 網絡。

## 屏幕提示

- 不要長期顯示靜止的影像。可能會構成影像固定或對螢幕造成色斑。
- 不建議使用顯示相同畫面超過 10 分鐘的應用程式，因為保養不包括可能造成的螢幕損害。

## 無線電波暴露準則

無線電波暴露及特定吸收比率 (SAR) 資訊。

本產品之設計符合適用的無線電波暴露安全要求。這些要求乃基於可確保所有使用者安全的科學指引，範圍涵蓋任何年齡與任何健康狀況的人士。

- 無線電波暴露指引的量度單位叫作特定吸收比率或 SAR。SAR 測試使用標準方法進行，用產品在所有使用的頻帶最高的合格電源水平傳輸。
- 雖然不同型號 LG 產品的 SAR 水平有所差異，但所有這些產品的設計均符合無線電波暴露的相關指引。
- 國際非離子化輻射保護委員會 (ICNIRP) 建議的 SAR 限制，口部 SAR 為平均 10 克組織 2W/kg，肢體配戴 SAR 為平均 10 克組織 4.0W/kg。
- 經測試，該型號產品在口部附近（臉部）使用的最高 SAR 值為 0.016 W/kg (10g)，肢體（手腕）配戴為 0.385 W/kg (10g)。
- 經測試，此裝置在一般肢體（手腕）配戴操作時，使用者身體（手腕）與裝置背面之間的距離為 0 厘米。此外，經測試，此裝置於口部附近（臉部）操作時，使用者的口部與裝置正面之間的距離為 1 厘米。為確保符合 R&TTE SAR 要求，請確保於口部附近（臉部）操作時，維持最少相隔 1 厘米的距離。

## 歐盟確認聲明

LG Electronics 在此聲明 LG-W150 產品符合對 1999/5/EC 指示的基本要求和和其他相關規定。確認聲明副本請見：<http://www.lg.com/global/declaration>。

## 注意：開放來源程式碼軟件

若要獲取此產品所包含的 GPL、LGPL、MPL 來源程式碼和其他開放來源程式碼認證，請瀏覽 <http://opensource.lge.com>。

除了來源程式碼，所有涉及到的授權條款、免責聲明和版權聲明可供下載。

LG Electronics 亦可以透過收費 CD-ROM 提供開放來源程式碼，費用包括 CD-ROM 成本（例如媒體成本、運費以及處理費），您可透過 [opensource@lge.com](mailto:opensource@lge.com) 索取。此服務由購買產品日期起計算三年內有效。

## 監管資訊

- 1 按住**電源鍵**直至顯示應用程式清單。
- 2 前往 **Settings > About > Regulatory information** 以獲得監管資訊。

## 如何更新您的裝置

存取最新韌體更新、新增軟件功能以及改善地方。

- 1 按住**電源鍵**直至顯示應用程式清單。
- 2 前往 **Settings > About > System updates**。

# 了解您的手錶

## 手錶版面

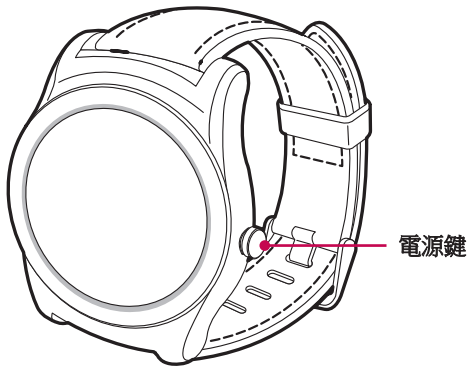

**註：**觸控螢幕不得與任何其他電子裝置接觸。靜電放電可能導致觸控螢幕發生故障。

### 電源鍵

#### 螢幕關閉時：

- 按住幾秒以開啟，直至顯示 LG 標誌。

#### 如果螢幕凍結：

- 按住 10 秒以上以重新開啟手錶，直至顯示 LG 標誌。

#### 當裝置閒置時：

- 快速按一下以喚醒及關閉螢幕。
- 快速按兩下以開啟及關閉**影院模式**。
- 快速按三下以開啟**加強亮度模式**。

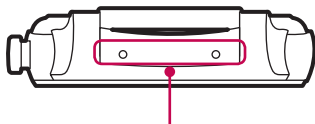
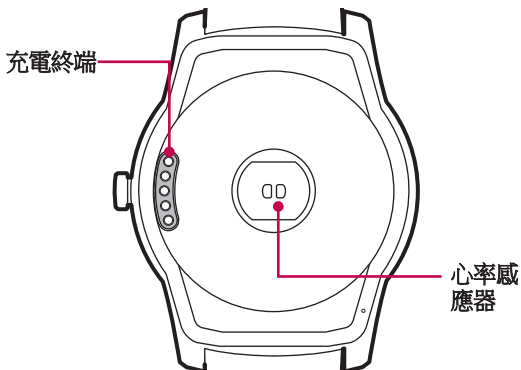

**警告**

警告不要以尖銳物件關閉或插入裝置底部的洞裡。這樣可能會令您的裝置無法正常操作。

## 為手錶充電

首次使用手錶前應先充電。使用手錶提供的充電座為裝置電池充電。您亦可使用電腦為裝置充電。使用手錶提供的 USB 線連接電腦與充電座即可充電。

**註：**當電量低時，電池圖示將顯示為空。若完全沒電時，手錶將立即關閉，需要連接充電器後才可開啟。讓已耗盡的電池充電數分鐘，然後才開啟裝置。當充電時，部份功能不能使用。

### ⚠ 請留意充電終端被侵蝕

使用產品期間，接觸到汗水或其他外來物料，可能導致充電時終端被侵蝕。為防止被侵蝕，充電前請以乾布抹一抹產品。

#### 1 找出手錶及充電座的充電終端。

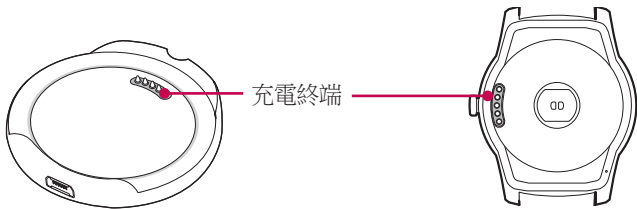

**註：**充電座只可於手錶使用，與其他裝置可能不兼容。



2 把 USB 線線較小的一端連接至充電座的 USB 埠。

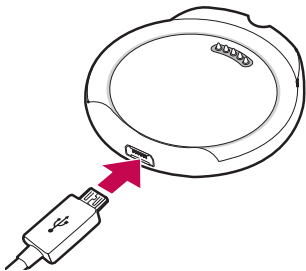

3 把手錶放置於充電座上，確保充電終端已互相連接。

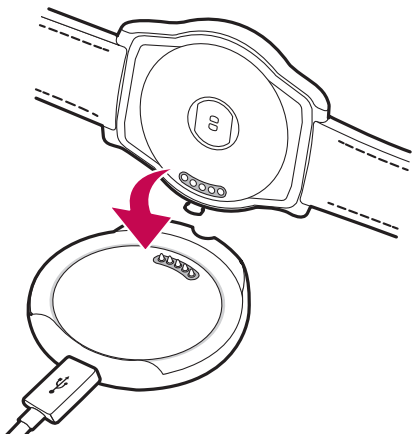

4 將充電座連接電源插座。若手錶已關閉，它將自動開啟。

5 在手錶電池已完全充電時，中斷裝置與充電座的連接。

#### 注意：

- 若手錶的電源在充電時不穩定，觸控螢幕可能無法運作。
- 手錶可能在充電時發熱。這是正常狀況。若電池比正常情況時熱，請中斷連接充電器。

## 充電模式

於初始設置後，您將看到充電螢幕在充電時顯示如下。檢查餘下的電池百分比及時間。向右滑動以返回錶面。

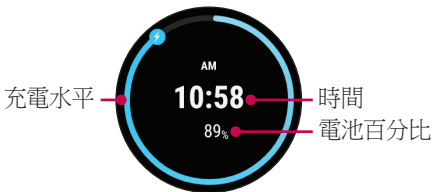

## 如果螢幕凍結

如果裝置凍結並停止運作，按住**電源鍵** 10 秒以上以開啟螢幕，直至顯示 LG 標誌。

## 開啟及關閉手錶

### 開啟手錶

如要開啟手錶，按住**電源鍵**（裝置右方）數秒。螢幕將亮起，並顯示 LG 標誌。

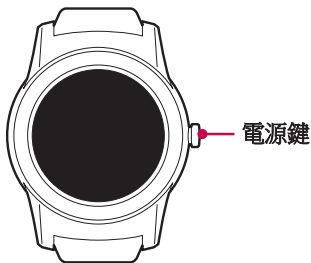

### 關閉手錶

- 1 按住**電源鍵**直至顯示應用程式清單。
- 2 點按 **Settings > Power off**。
- 3 當看到提示 **Power off: Are you sure?** 點按 。

## 連接至另一個流動裝置

如要連接手錶至另一個裝置，您必須重新設定手錶。

### 重新設定手錶

此設定會重新設定手錶的設定至原廠預設值，並清除全部數據。

- 1 按住**電源鍵**直至顯示應用程式清單。
- 2 點按 **Settings > Factory reset**。將有提示確認。
- 3 點按 。
  - 手錶每次只可連接一個流動裝置。

- 重設將清除手錶記憶的全部數據。完成後，才可連接至另一個流動裝置。

## 觸控螢幕提示

以下為如何於手錶上瀏覽的一些提示。

- **點按或觸控** - 用手指單次點按以選擇項目、連結、捷徑及螢幕鍵盤上的字母。
- **觸控並按住** - 用手指點按項目並一直不放手，直至有其他動作產生。
- **撥動或滑動** - 要撥動或滑動，快速移動您的手指以橫跨螢幕表面，並於首次接觸螢幕時不停止動作。



點按或觸控



點按並按住

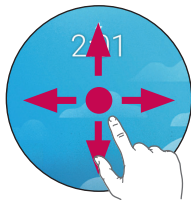

掃動或滑動

# 配戴手錶

## 防水警告

您的手錶已於受監控的環境進行測試，並於若干狀況下證實為防水及防塵（符合國際標準 IEC 60529—外殼防護程度 [IP Code] 所述的 IP67 類別的要求；測試狀況：15°C/59°F ~ 35°C/95°F, 86 - 106 kPa, 1 米（約 3 呎）30 分鐘）。雖然符合這類別，但您的裝置並非完全防水。

- 手錶不得浸入水深超過 3 呎（約 1 米）並保持浸入水中超過 30 分鐘。
- 裝置不得曝露於**高壓水**，例如海洋或瀑布。
- 若您的手錶或手部沾濕，請先擦乾才處理裝置。
- 裝置不得與**鹽水、離子水或肥皂水**接觸。
- 手錶的防水及防塵功能可能**因掉落或承受衝擊而損壞**。
- 若手錶沾濕，使用乾淨的軟布擦乾。
- 若裝置於水或其他液體中使用，**觸控螢幕和其他功能可能無法正常運作**。
- 若手錶已浸入水中或若**咪高風或喇叭**已沾濕，通話質素可能受影響。以乾布擦拭咪高風或喇叭以確保其清潔及乾爽。

### 配戴皮帶前應注意

- LG Watch Urbane 的縫制皮帶十分厚，符合高品質標準。配戴皮帶前，請先將其彎曲數次。這樣可令您配戴時感到更舒適。
- 按使用者的皮膚狀況而定，手錶可能對接觸的皮膚造成預期外的敏感反應。

## 心率感應器

正確地配戴手錶於手腕上才能量度心跳率。

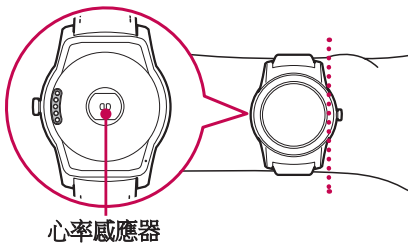

### 備註：

- 太鬆或太多動作可能造成量度不準確。
- 不要直接看著心率感應燈，因為可能有損視力。
- 當心率讀數不正確時，把手錶移至其中一隻手腕的內方，重新量度心率。

# 連接手錶至流動裝置

## 配對前

配對前，請於手機或平板電腦上進行下列步驟。

- 1 確保手機或平板電腦的 Android 版本是 Android 4.3 或以上，並支援藍牙®。
  - 如要了解您的手機或平板電腦是否支援 Android Wear，請使用您的手機或平板電腦瀏覽 <http://g.co/WearCheck>。
  - 若您的手機或平板電腦並非 Android 4.3 或以上，請詢問製造商可否作軟件更新。
- 2 確保手機或平板電腦放在手錶旁邊。
- 3 在手機或平板電腦上，前往 **Play Store** 下載 **Android Wear** 應用程式，並安裝。檢查您的手機或平板電腦的 **Android Wear** 應用程式是否已安裝並更新至最新版本。
- 4 確保您的手機或平板電腦已連接至流動數據或 Wi-Fi。您需要有數據連接才可首次設定手錶。
- 5 保持手錶於設定期間連接至電源。

### 備註：

- 取決於您的手錶安裝的軟件而定，您的手錶可能會自動下載並安裝更新。
- 取決於網絡狀況而定，設定過程可能需時超過 20 分鐘。

## 如何配對手錶

- 1 開啟手錶，向左滑動歡迎畫面以開始。
- 2 點按語言。
- 3 連接手錶至電源，並向左滑動以繼續。

**提示：**若電量低於 20%，先為手錶充電才進行下一步。

- 4 按照屏幕指示向左滑動，直至顯示手錶配對碼。
- 5 於手機或平板電腦開啟 **Android Wear**  應用程式。若尚未開啟，於設定期間開啟藍牙。
- 6 於手機或平板電腦上，您可看到附近裝置的列表。點按手錶的配對碼。
- 7 您將於手機或平板電腦及手錶看到配對碼。檢查配對碼是否一致。
- 8 於手機或平板電腦點按**配對**，以開始配對。
- 9 手錶配對後您將看到確認訊息。這需時數分鐘，請耐心等待。
- 10 按照屏幕上的指示，完成初始設定。

## 配對後

為了獲得最佳的 Android Wear 體驗，我們建議您開啟 **Google Now** 及**定位服務**。若尚未開啟，前往 **Google 設定**或**設定**。



# 如何使用手錶

## 於錶面（看到時間的一面）開始

搖動手錶即可開始。若手錶的螢幕變暗，您可以：

- 點按螢幕。
- 轉動手腕以令手錶面向上。
- 點按手錶的**電源鍵**。

## 迅速令螢幕變暗

將手掌覆蓋螢幕直至震動。這可令錶面變暗。

## 更改錶面

- 1 按住錶面任何地方數秒。
- 2 向左或右滑動螢幕以瀏覽設計，然後點按以選擇一項。

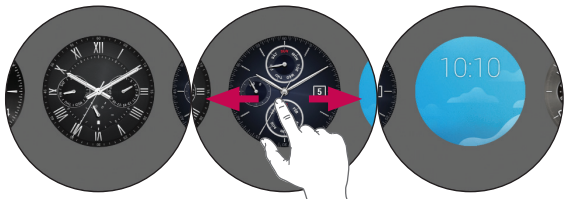

提示：您亦可於 **Android Wear**  應用程式更改及下載錶面。

## 通知卡

您在手機上看見的通知大部分亦會在您的手錶上顯示。這些通知包括未接來電、短訊、事件提醒等。

通知於錶面的下方以卡片形式顯示。



### 卡片預覽

在卡片上向下滑動以隱藏。

向上滑動以查看更多卡片。

向左滑動以查看詳情及選項。

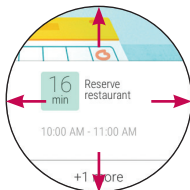

向右滑動以移除卡片。

向下滑動以返回桌面。

要檢視卡片，由下至上滑動螢幕。

點按一張卡片以查看更多資訊。如要檢視更多卡片，不停由螢幕下至上滑動。

要移除卡片，由左至右滑動。

看完卡片後，您可移除卡片。若您移除手錶的卡片，相同卡片或通知將於手機上解除。

要查看詳情，由右至左滑動。

部分卡片可提供更多詳情或您可進行的操作。

## 重新獲取卡片

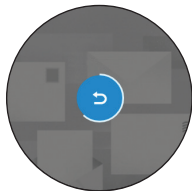

移除卡片後，在手錶螢幕由上至下滑動，點按**復原**按鈕 。您有幾秒以重新獲取卡片。若您已移除最後一張卡片，您需要由下至上滑動螢幕，才看到復原按鈕。





## 封鎖通知

如您不想在手機上收到的通知在手錶上顯示，您可停止特定的應用程式在手錶上顯示通知。

### 封鎖手錶的應用程式

- 1 在手錶上前往卡片。
- 2 由右至左滑動直至看到 。
- 3 點按  >  以確認。

### 使用手機的 Android Wear 應用程式封鎖應用程式

- 1 在手機上開啟 **Android Wear**  應用程式。
- 2 點按  > 如您有多個裝置，點按手錶名稱 > **封鎖應用程式通知** > 。
- 3 點按您想封鎖的應用程式。

## 來電通知

當您的手機收到來電時，您可獲得即時來電通知提示。通知顯示來電者的電話號碼或手機上的聯絡人姓名，讓您接聽或拒絕來電。

**注意：**您的手錶只可獲得一個通知。使用已與手錶配對的手機接聽來電。



## 收到通知時更改

您可更改什麼時候於手錶上顯示什麼通知。如要更改干擾設定，由上至下滑動手錶螢幕。您將可看到干擾選項，然後點按選擇**無**、**只限優先**或**顯示全部**。

- ☉：點按以關閉所有干擾。
- ★：點按以只允許優先干擾。
- ⊙：點按以允許所有干擾。

**注意：**部份內容視乎 OS 版本可能與您的裝置有所不同。

## 查看剩餘電量或日期

由上至下滑動螢幕。

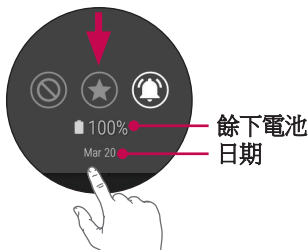

**注意：**部份內容視乎 OS 版本可能與您的裝置有所不同。

## 使用劇院模式暫時關閉螢幕。

您可關閉手錶的螢幕，讓顯示屏不亮起，並不顯示通知。

- 迅速按下**電源鍵**兩下。

**或者**

- 1 若螢幕變暗，點按螢幕以喚醒手錶。
- 2 由上至下滑動螢幕。由右至左滑動直至看到**劇院模式** 。點按圖示以將其開啟。

## 暫時增加螢幕亮度

若您於戶外或陽光猛烈的地方，您可暫時增加螢幕亮度。額外的亮度將維持幾秒，並自動關閉。

- 迅速按下**電源鍵**三下。

## 或者

- 1 若螢幕變暗，點按螢幕以喚醒手錶。
- 2 由上至下滑動螢幕。由右至左滑動直至看到**亮度提高模式** 。點按圖示以將其開啟。

## 存取設定功能表

- 1 若螢幕變暗，點按螢幕以喚醒手錶。
- 2 點按螢幕背景的任何地方，並向上滑動至**設定**功能表。

## 或者

由上至下滑動螢幕，並向左滑動直至顯示**設定**功能表，然後點按**設定** .

## 管理儲存空間

透過手機的 **Android Wear**  應用程式，您可看到：

- 有多少可用儲存空間
- 手錶的儲存空間總額
- 使用手錶儲存的應用程式或服務

### 要查看儲存資料：

- 1 確保您的手錶已連接至手機。
- 2 在手機上開啟 **Android Wear**  應用程式。
- 3 點按  > 如您有多個裝置，點按手錶名稱 > **手錶儲存空間**。

## 使用語音指令進行任務

您可看見手錶上有關於簡單工作的功能表，在此功能表上的任何工作您都可以大聲說出。只需說出：「Ok Google」或向左滑動桌面，直至看到**請講話 (Speak now)**選項，說出您的指令或問題。

例如，當您於**請講話 (Speak now)**功能表時，您可點按「**開始秒錶**」。如要使用語音做相同的事，只需於大部份的螢幕說出：「Ok Google，**開始秒錶 (start stopwatch)**」。

**注意：**部分語音操作並不適用於所有語言和國家/地區。

按照這些步驟操作，以開始於手錶使用語音功能：

- 1 若螢幕變暗，點按螢幕以喚醒手錶。
- 2 於錶面上，說出：「Ok Google」。您將可看到**請講話 (Speak now)**提示。
- 3 說出指令或問問題。

使用觸控開啟功能：

- 1 若螢幕變暗，點按螢幕以喚醒手錶。
- 2 點按螢幕背景的任何地方。
- 3 向左滑動直至您看到**請講話 (Speak now)**提示。
- 4 向下滑動以選擇您想進行的任務。

**提示：**您將於可進行事項的清單上方看到最近使用的應用程式。

## 變更使用語音操作的應用程式

您可以指定應用程式，使用不同的語音操作。例如，您可變更設定鬧鐘或發送訊息所使用的應用程式。

- 1 在手機上開啟 **Android Wear**  應用程式。
- 2 在螢幕下半部份的，您會看到操作列表。

3 捲動並點按一項操作。您可選擇可用應用程式。

**提示：**您亦可從 **Play Store**  下載可操控 Android Wear 的應用程式。

## 寫下或檢視筆記

您可使用 **QuickMemo+** 或 Android 應用程式（如 **Google Keep**）以語音建立筆記或檢視現有筆記。

- 1 若螢幕變暗，點按螢幕以喚醒手錶。
- 2 於錶面上，說出：「**Ok Google**」或點按螢幕背景的任何地方，然後向左滑動。您將可看到**請講話（Speak now）**提示。
- 3 說出「**寫下筆記（Take a note）**」。
- 4 當出現提示時，說出您的筆記。（例如，「**試試 Main Street 的新餐廳（Try the new restaurant on Main Street）**」。您的筆記將於數秒後自動儲存。若您想取消，點按 **X**。
- 5 如您首次使用此功能，手機上的相關應用程式會顯示於手錶上（如 **Google Keep**、**QuickMemo+**）。選擇要使用的應用程式，下次再使用時會根據預設顯示該應用程式。

**注意：**若您已於手機安裝 **QuickMemo+** 或 **Google Keep**：

- 應用程式將把您的語言轉換成文字。當您完成說話後，文字筆記會儲存至您流動裝置的 **QuickMemo+** 或 **Google Keep**。
- 在流動裝置上開啟應用程式即可查看和編輯筆記。

## 設定提示

您可以語音於手錶設定提示。設定提示後，於提示解除時您可看到卡片。

- 1 若螢幕變暗，點按螢幕以喚醒手錶。
- 2 於錶面上，說出：「**Ok Google**」或點按螢幕背景的任何地方，然後向左滑動。您將可看到**請講話（Speak now）**提示。



- 3 說出「**提示我 (Remind me)**」。
- 4 當出現提示時，完成提示。您的提示將於數秒後自動儲存。若您想取消，點按 **X**。

## 顯示步數 (Show me my steps)

您可使用此功能檢視您今天已進行的步數，並檢查由 Fit 應用程式於上週量度的步數紀錄。

- 1 若螢幕變暗，點按螢幕以喚醒手錶。
- 2 於錶面上，說出：「**Ok Google**」或點按螢幕背景的任何地方，然後向左滑動。您將可看到**請講話 (Speak now)**提示。
- 3 說出「**顯示步數 (Show me my steps)**」您將可看到您的步數、您的健身目標的進度，以及每日步數的棒型圖。
- 4 向上滑動螢幕，檢視每日步數總和的清單。

## 顯示心率 (Show me my heart rate)

您可使用心率應用程式以量度及紀錄您現時的心率。

**備註：**裝置的心率量度功能不得用作臨牀或醫療診斷。按照**配戴手錶及確保準確的量度**的指示，以確保您的心率量度為準確。

### 確保準確的量度

心率讀數可能因狀況及環境而不準確。按照下列步驟，以獲得更準確的心率讀數：

- 不要於吸煙或飲酒後量度心率。吸煙及/或飲酒可影響心率。
- 不要於低溫量度心率。或量度心率時請保暖。
- 手腕較幼的使用者的心率讀數可能會較不準確。

### 量度心率

- 1 若螢幕變暗，點按螢幕以喚醒手錶。

- 2 於錶面上，說出：「Ok Google」或點按螢幕背景的任何地方，然後向左滑動。您將可看到**請講話 (Speak now)** 提示。
- 3 說出「顯示心率 (Show me my heart rate)」
- 4 您第一次嘗試此功能時，您需要選擇 **Google Fit** 或 **LG Pulse**。選擇您想使用的應用程式，然後該已選擇的應用程式將於下一次以預設方式顯示。
- 5 手錶會開始量度您的心跳率。短時間內，您將於螢幕看到您的心率及您的心率量度歷史。
- 6 再次點按**重新檢查**進行另一次心率量度。

## 發送文字

此功能讓您使用手錶以向流動裝置儲存的聯絡人說出文字訊息。您亦可回覆於文字訊息卡片收到的文字訊息。

### 發送訊息

- 1 若螢幕變暗，點按螢幕以喚醒手錶。
- 2 於錶面上，說出：「Ok Google」或點按螢幕背景的任何地方，然後向左滑動。您將可看到**請講話 (Speak now)** 提示。
- 3 說出「發送文字 (Send a text)」。
- 4 將顯示**發送給誰？ (To whom)** 螢幕。您將可看到**請講話 (Speak now)** 提示。說出您想發送文字訊息的聯絡人姓名，當通訊錄顯示時，選出所需聯絡人。
- 5 您將收到提示說出您想發送的訊息。說出訊息內容或插入表情符號。
- 6 您的訊息將自動發送。

### 回覆訊息

手機收到訊息通知時，您將看見卡片。由右至左滑動直至顯示**回覆**。點按**回覆**，然後說出您的訊息。

## 電郵

您的手錶可用作撰寫電郵及閱讀於流動裝置收到的電郵。

- 1 若螢幕變暗，點按螢幕以喚醒手錶。
- 2 於錶面上，說出：「Ok Google」或點按螢幕背景的任何地方，然後向左滑動。您將可看到**請講話 (Speak now)** 提示。
- 3 說出「**電郵 (Email)**」。
- 4 螢幕將顯示**發送給誰？ (To whom)** 的畫面。您將可看到**請講話 (Speak now)** 提示。
- 5 說出您想發送電郵的聯絡人姓名，當通訊錄顯示時，選出所需聯絡人。
- 6 您將收到提示說出您想發送的訊息。
- 7 您的訊息將自動發送。

### 在手機上查看電郵

如要在流動裝置上閱讀電郵，由右至左滑動訊息卡片，然後點按於**手機上顯示**。

### 回覆電郵

當您從右向左滑動，您可進行不同操作，例如存檔或進行回覆。點按**回覆**然後說出您的訊息。您的訊息將自動發送。

### 刪除電郵訊息

由右至左滑動訊息卡片，並點按**刪除**。

## 日程表

您可使用手錶檢視流動裝置行事曆的活動。

- 1 若螢幕變暗，點按螢幕以喚醒手錶。
- 2 於錶面上，說出：「Ok Google」或點按螢幕背景的任何地方，然後向左滑動。您將可看到**請講話 (Speak now)** 提示。

- 3 說出「**議事日程 (Agenda)**」。您將看到行程活動清單。
- 4 點按活動以查看活動詳情。

## 導航

您可使用手錶導航至所需的目的地。

- 1 若螢幕變暗，點按螢幕以喚醒手錶。
- 2 於錶面上，說出：「**Ok Google**」或點按螢幕背景的任何地方，然後向左滑動。您將可看到**請講話 (Speak now)** 提示。
- 3 說出「**導航 (Navigate)**」，然後說出地點。

## 設定計時器 (Set a timer)

手錶可用作倒數計時器。設定計時器後，您將看到新卡片顯示倒數。

- 1 若螢幕變暗，點按螢幕以喚醒手錶。
- 2 於錶面上，說出：「**Ok Google**」或點按螢幕背景的任何地方，然後向左滑動。您將可看到**請講話 (Speak now)** 提示。
- 3 說出「**設定計時器 (Set a timer)**」。
- 4 於可用的時間期間滑動，並點按所需的期間以開始計時器。
  - 點按 ▶ 開始或繼續倒數。
  - 點按 || 以暫停繼續計時器。

**要解除計時器：**

計時器結束時，由左至右滑動螢幕以解除。

## 使用秒錶

使用秒錶應用程式量度已過去多少時間。



- 1 若螢幕變暗，點按螢幕以喚醒手錶。
- 2 於錶面上，說出：「**Ok Google**」或點按螢幕背景的任何地方，然後

向左滑動。您將可看到**請講話 (Speak now)** 提示。

- 3 說出「**開始秒錶 (Start stopwatch)**」。
- 4 點按 ▶ 以開始。

## 設定鬧鐘 (Set an alarm)

您的手錶可設定多個鬧鐘。您的手錶及手機的鬧鐘為獨立。

- 1 若螢幕變暗，點按螢幕以喚醒手錶。
- 2 於錶面上，說出：「**Ok Google**」或點按螢幕背景的任何地方，然後向左滑動。您將可看到**請講話 (Speak now)** 提示。
- 3 說出「**設定鬧鐘 (Set an alarm)**」。
- 4 向上或向下滑動以找到所需的鬧鐘時間。
- 5 點按  以設定重複鬧鐘。
- 6 點按  以儲存鬧鐘。

當關閉鬧鐘時，您的手錶將震動並顯示卡片。

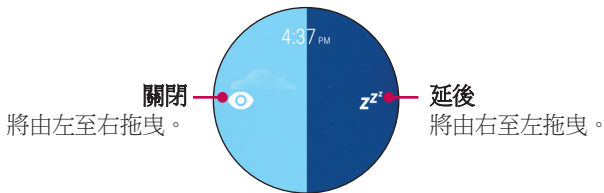

## 查看現時鬧鐘

- 1 若螢幕變暗，點按螢幕以喚醒手錶。
- 2 於錶面上，說出：「**Ok Google**」或點按螢幕背景的任何地方，然後向左滑動。您將可看到**請講話 (Speak now)** 提示。
- 3 說出「**顯示鬧鐘 (Show alarms)**」。您將看到手錶已設定鬧鐘清單。

# 使用應用程式

應用程式清單提供手錶應用程式的清單。

要獲得安裝在手錶中的應用程式：

- 1 若螢幕變暗，點按螢幕以喚醒手錶。
- 2 點按螢幕背景的任何地方，以開啟應用程式清單。



## 下載其他應用程式

您可於 **Play Store**  看到建議的應用程式清單。

開啟 **Android wear**  應用程式以於手機下載更多應用程式。

## 撥打電話

您的手錶可顯示撥號鍵盤，讓您可撥打電話。

- 1 按住**電源鍵**直至顯示應用程式清單，然後點按**通話** .
- 2 滑動直至顯示鍵盤。
- 3 輸入電話號碼，然後點按 。您的手機將按照您於手錶上輸入的號碼撥打電話。

**提示：**您亦可於**最近聯絡人**清單及**最愛**清單撥打電話。

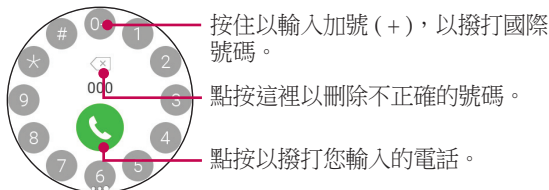

**注意：**此功能可能只適用於在 2015 年 5 月後更新的軟件。

## 使用 Google Fit 應用程式

Fit 應用程式讓您計算步數，查看您已步行多遠。您亦可看到您的心率量度。

透過於已與您的 Android Wear 手錶配對的手機上安裝 Google Fit 應用程式，您可在兩個裝置上同步數據，並享受所有 Fit 的功能。

按住**電源鍵**直至顯示應用程式清單，然後點按 **Fit** 。向左滑動以查看詳情。

### 查看估計的今天已行步數

您可以透過語音在手錶使用功能表，以查看估計的已行步數。

說出「OK Google」。當您看到 **請講話 (Speak now)** 提示時，說出「**顯示步數 (Show me my steps)**」（詳情請查看**顯示步數**部份）。

### 或者



開啟 **Fit**  應用程式。

### 檢查心率

您可說出或使用功能表以檢查您的心率。

說出「OK Google」。當您看到 **請講話 (Speak now)** 提示時，說出「**顯示心率 (Show me my heart rate)**」（詳情請查看**顯示心率**部份）。

### 或者

- 1 開啟 **Fit**  應用程式並向左滑動直至顯示心率。
- 2 向下滑動以查看心率量度歷史，或點按  以量度心率。

## 啟動設定功能表

- 1 若螢幕變暗，點按螢幕以喚醒手錶。
- 2 點按螢幕背景的任何地方並向上滑動至「設定」。

### 或者

- 由上至下滑動螢幕，並向左滑動直至顯示**設定**功能表，然後點按**設定** .

## 調整顯示亮度

手錶的顯示亮度可於裝置上調整。

- 1 於**設定**功能表，點按**調整亮度**。
- 2 點按選項以選擇亮度級數。

## 改變錶面

您可在數方面改變錶面的設計，例如透過按住螢幕背景、透過手機的 **Android Wear**  應用程式或透過手錶的**設定**功能表。

- 1 於**設定**功能表，點按**更改錶面**。
- 2 向左及向右滑動以瀏覽設計。若您一直向左滑動，您將看到您最近的錶面。
- 3 點按以選擇新設計。

## 字體大小

您可設定手錶顯示的字體大小。

- 1 於**設定**功能表，點按**字體大小**。



2 點按選項以選擇大小級數。

## 手腕姿勢

您可使用移動手勢以喚醒或調暗手錶螢幕。轉動手腕以令手錶面向上。

- 於**設定**功能表，點按**手腕姿勢**，以開啟或關閉。

## Wi-Fi 設定

如您將 Wi-Fi 設定為自動模式，即使藍牙無法使用，您仍可同步手錶和手機。當藍牙中斷時，Wi-Fi 則會自動開啟。當使用 Wi-Fi 連接時，即使無法使用藍牙，您的手錶亦可從手機或平板電腦獲得通知。您的手錶將按照您的手機登記的 Wi-Fi 清單，搜尋及連接至最近的 Wi-Fi 網絡。

- 從**設定**功能表，點按 **Wi-Fi 設定**以設定為自動或關閉。

## 藍牙裝置

將自動搜尋範圍內的藍牙裝置。您亦可中斷現時連接的手錶藍牙連接。

- 於**設定**功能表，點按**藍牙裝置**。

## 設定螢幕常開

您可設定當您沒有使用手錶時，螢幕只顯示時間或完全關閉。若設定為關閉，螢幕將於您傾斜或蓋住螢幕時開啟。

- 於**設定**功能表，點按**常開螢幕**，以開啟或關閉。
  - **開啟**：當手錶閒置時顯示調暗錶面。
  - **關閉**：手錶螢幕在閒置時會變暗。

## 飛航模式

開啟飛航模式時，於在飛機或禁止發送或接收數據的任何地方，您仍可使用手錶的多項功能，例如心率。

**重要資訊！** 處於飛航模式時，您的手錶不能存取儲存於流動裝置的資訊。您亦應於流動裝置啟動飛航模式。

- 於**設定**功能表，點按**飛航模式**，並選擇啟用或停用功能。

## 協助工具

從**設定**功能表，點按**協助工具** > **放大手勢**並啟用，即可以三下點按縮放畫面。

## 原廠重設

- 1 點按 **Settings** > **Factory reset**。將有提示確認。
- 2 點按 。
  - 手錶每次只可連接一個流動裝置。
  - 重設將清除手錶記憶的全部數據。完成後，才可連接至另一個流動裝置。

## 重新啟動

此設定將重新啟動您的手錶。

- 1 於**設定**功能表，點按**重新啟動**。您將看到提示，必須確認是否要重新啟動您的手錶。
- 2 點按  重新啟動您的手錶。

### 或者

- 按住**電源鍵**超過 10 秒。您的手錶將關閉並再次開啟。

## 螢幕鎖定

點按以設定螢幕鎖定。用手指畫出圖形以解鎖螢幕。

## 關機

- 1 從 **Settings** 功能表，點按 **Power off**。
- 2 當看到提示 **Power off: Are you sure?** 點按 。

## 關於

這裡顯示有關手錶的資訊。您可查看型號、裝置名稱、軟件版本、序號、版本編號、連接及電池資訊。可使用以下選項。

- 於**設定**功能表，點按**關於**。
  - **系統更新**：此功能確保手錶使用最新軟件。
  - **監管資訊**：顯示監管資訊。
  - **法律通知**：指示您查看流動裝置的法律通知。

## 有關本使用者指南

- 操作您的裝置前，請仔細閱讀本手冊。此可確保您安全及正確運用產品。
- 本指南中某些圖像及螢幕截圖可能與出現於您產品上的有所不同。
- 您的內容可能與最終產品、或來自服務網絡或供應商的軟件有所不同。此內容可能作出更改而無須預先通知。如要獲取本手冊的最新版本，請前往 [www.lg.com](http://www.lg.com) 瀏覽 LG 網站。
- 產品應用程式及功能可能因應國家、地區或硬件規格而有所不同。因使用由非 LG 開發的應用程式而導致任何效能問題，LG 概不負責。
- 因編輯出廠設定或修改操作系統軟件而導致的效能或不兼容問題，LG 概不負責。於任何情況下嘗試對操作系統作出自行改動可導致裝置或應用程式無法正常運作。
- 於裝置提供的軟件、音效、牆紙、圖像及其他媒體乃被授權作為有限度使用。抽取及使用這些項目作為商業用途，則可能已侵犯版權法。作為用戶，請注意，您需要對於非法使用媒體負上全部責任。
- 於使用數據服務例如訊息、上載及下載、自動同步或使用位置服務時可能被收取額外費用。確保您選擇適合您需要的數據計劃，以避免額外費用。詳情請聯絡服務供應商。

## Trademarks

- LG 及 LG 標誌乃 LG Electronics 的註冊商標。
- 所有其他商標與版權均屬於其擁有者。

# 配件

這些配件可搭配裝置使用。（下述配件並非必要。）

- 旅行充電器
- 快速入門指南
- USB 線
- 充電座

## 注意：

- 只可使用原裝 LG 配件。所提供的項目僅適用於此裝置，可能不兼容其他裝置。
- 裝置隨附的配件及所有可用配件視乎不同地區或服務供應商而可能有所不同。

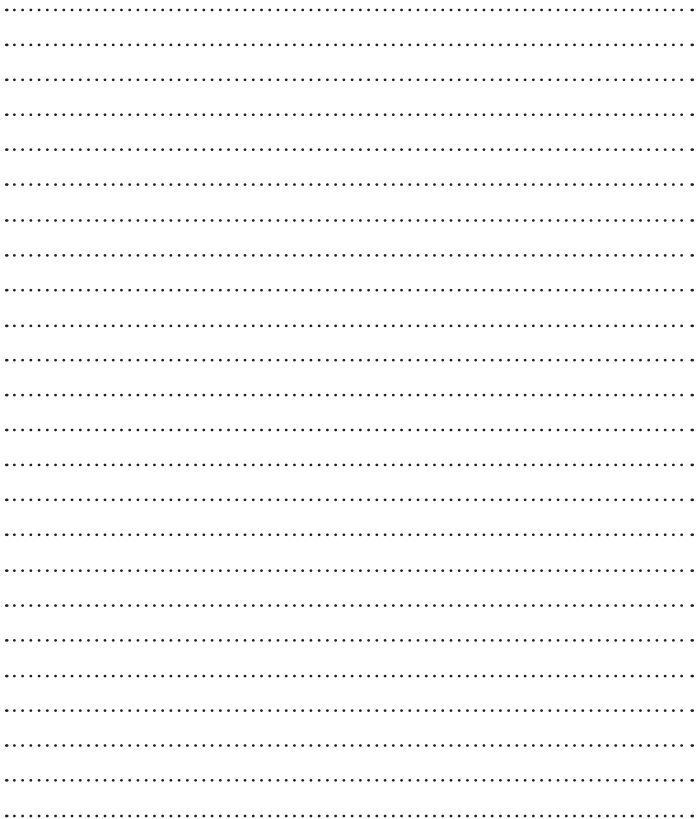

# 用户手册

简体中文

- 因地区、服务提供商、软件版本或操作系统版本不同，某些内容和插图可能与您的设备有所不同，如有变化，恕不提前通知。
- 务必使用正品 LG 配件。提供的物品仅为该设备设计，可能与其他设备不兼容。
- 此设备采用触摸屏，因此不适合视障人士使用。
- 版权所有 © 2015 LG Electronics Inc. 保留所有权利。LG 和 LG 徽标是 LG 集团及其相关实体的注册商标。所有其他商标是其各自所有者的财产。
- Google™、Google Maps™、Gmail™、YouTube™、Hangouts™ 和 Play Store™ 是 Google, Inc. 的商标。

<b>安全信息</b> .....	4	<b>使用语音命令执行任务</b> .....	29
<b>开始了解您的手表</b> .....	12	更改用于语音操作的应用程序 ...	29
手表设计 .....	12	做记录或进行查看 .....	30
为手表充电 .....	14	设置提醒 .....	30
充电模式 .....	16	显示我的步数 .....	31
屏幕冻结时 .....	16	显示我的心率 .....	31
开启和关闭手表 .....	17	发送文本 .....	32
连接到其他移动设备 .....	17	电子邮件 .....	32
触摸屏提示 .....	18	日程 .....	33
佩戴手表 .....	19	导航 .....	34
心率传感器 .....	20	设置计时器 (Set a timer) ....	34
<b>将手表连接到移动设备</b> .....	21	使用秒表 .....	34
配对前 .....	21	设置闹钟 .....	35
手表配对方式 .....	22	查看当前闹钟 .....	35
配对后 .....	22	<b>使用应用程序</b> .....	36
<b>如何使用手表</b> .....	23	下载其他应用程序 .....	36
认识表盘面 (看时间的地方) ...	23	拨打电话 .....	36
快速熄灭屏幕 .....	23	使用 Google Fit 应用程序 ....	37
更改表盘面 .....	23	<b>设置</b> .....	38
通知卡 .....	24	启动“设置”菜单 .....	38
阻止通知 .....	25	调节显示屏亮度 .....	38
呼叫通知 .....	26	更改表盘面 .....	38
更改通知接收 .....	26	字体大小 .....	38
查看剩余电量或日期 .....	27	手腕手势 .....	39
通过影院模式临时关闭屏幕 .....	27	WLAN 设置 .....	39
临时增加屏幕亮度 .....	27	蓝牙设备 .....	39
访问“设置”菜单 .....	28	将屏幕设置为始终开启 .....	39
管理存储 .....	28	飞行模式 .....	40
		辅助功能 .....	40



出厂重置 .....	40
重新启动 .....	40
屏幕锁定 .....	41
关机 .....	41
关于 .....	41
<b>关于本用户指南 .....</b>	<b>42</b>
关于本用户指南 .....	42
商标 .....	42
<b>配件 .....</b>	<b>43</b>

开启您的产品前，请查阅此处提供的基本安全信息。

## 一般安全和处置

使用您的产品时，请注意下列常识性准则。

### 您的环境

- **安全的工作温度。** 请在 0° C/32° F 至 40° C/104° F 之间的温度环境下使用和储存您的产品。将您的产品放置在过低或过高的温度的环境下可能会导致损坏、故障，甚至爆炸。
- **驾车。** 开车时，驾驶是您的首要责任。驾驶过程中使用移动设备或附件打电话或处理其他事务会导致分心。双眼应注视路面。
- **易爆区。** 请勿在产品发出的火花可能引发火灾或爆炸的区域使用。
- **乘坐飞机。** 遵守电子设备使用的所有规定和说明。多数航空公司仅允许在飞行过程中使用电子设备，在起飞和降落时则禁止使用。机场安检设备主要有三种：X 光机（用于检测放在传送带上的物品）、磁力探测仪（用于检测步行通过安检的人员）和磁棒（用于检测人员或个人物品的手持设备）。您的产品可以经机场 X 光机通过安检。但是，不要经机场磁力检测仪过安检或接触磁棒。
- 务必遵守指定区域的所有特殊规定。在禁用区域或可能导致干扰或危险的区域关闭您的产品。
- 腕带改为金属表带可能造成蓝牙/WLAN 连接故障。

## 安全提示

**警告：**充电座包含强磁场，可能干扰心脏起搏器、信用卡、手表和其他磁敏感物体。

为避免您的产品损坏以及降低发生火灾或电击、爆炸或其他危险的风险，请遵守下述常识性注意事项：

- 仅使用 LG 认可的电缆、充电器和其他附件。
- 请勿使您的产品跌落，或者敲打、摇晃您的产品。
- 请勿弯折、缠绕、拉伸、加热电源线，或者在电源线上放置重物，以免造成损坏。
- 本产品配备可连接台式机、笔记本电脑或充电器的 USB 数据线。将您的产品连接到计算机之前，确保计算机正确接地。台式机或笔记本电脑的电源线有设备接地线和接地插头。插头必须插入依照所有当地法规和条例正确安装和接地的适当插座。
- 请勿尝试改装、维修或再制造本产品。本产品内置充电电池，应仅由 LG 或 LG 授权维修中心更换。
- 请勿打开、拆解、加压、弯折或变形、戳刺或切割本产品。
- 请勿将异物插入本产品。
- 请勿将本产品放入微波炉中。
- 不要将本产品接触明火、易爆品或其他危险品。
- 使用潮湿的软布清洁。请勿使用刺激性化学品（如酒精、苯、稀释剂等）或清洁剂清洁您的产品。
- 请遵守当地法规，将您的产品和电池与生活垃圾分类处理。
- 与很多电子设备一样，您的产品在正常工作过程中会发热。在缺乏足够通风的条件下过长时间直接接触皮肤时，可能导致不舒服或轻微灼伤。因此，在操作的过程中或之后立即处理您的产品时，应特别小心。
- 如果使用本产品时遇到问题，请停止使用并向 LG 电子授权客户服务中心咨询。
- 本产品切勿浸入或暴露在水或其他液体中。

- 计步器、睡眠、运动和心率不适于治疗或诊断任何疾病，仅应用于休闲、健身和健康目的。
- 心率读数受测量条件和周围环境影响。读取心率前，务必采取坐姿并放松。
- 本产品防水、防尘，经高达 1 米水深测试，可保持 30 分钟正常工作，符合 IP67 等级要求。不防震。表盖必须完全闭合。
- 心率读数可能受皮肤条件、测量条件和周围环境影响。
- 切勿直视心率传感器光线，否则，可能损坏视力。
- 如果设备发热，请摘下，直至冷却。皮肤长时间接触热表面可能导致皮肤灼伤。
- 心率功能仅适用于心率测量，不得用于任何其他用途。

## 电池警告

- 不要拆解或打开挤压、弯曲或变形、戳刺或切割
- 不要改装或再制造电池；不要尝试将异物插入电池中；不要将电池浸入或暴露于水中或其他液体中；不要将电池暴露于火、爆炸或其他危险中。
- 确保没有细尖的物体，如动物牙齿、指甲等进入手表内触碰电池。这可能引发火灾。
- 请务必使用为系统指定的电池
- 仅为符合 IEEE 1725 标准的电池系统使用带有符合 CTIA 认证要求的充电系统的电池。使用不符合标准的电池或充电器可能导致火灾、爆炸、泄漏或其他危害。
- 不要让电池短路或金属导体接触电池端子。
- 根据标准 IEEE-Std-1725 请使用符合系统标准的其他电池更换原有电池。使用不符合标准的电池可能导致火灾、爆炸、泄漏或其他风险。仅应由授权服务提供商更换电池（如果属非用户更换电池）
- 儿童应在监督下使用电池。
- 避免跌落产品或电池。如果产品或电池跌落，尤其是跌落在硬表面

- 上，用户怀疑其损坏时应将其送至服务中心进行检查。
- 不正确地使用电池可能引起火灾、爆炸或其他风险。
  - 产品充满电后，请务必将充电器从墙上插座拔下，以避免不必要的电源消耗。
  - 如果用不适当的电池进行替换，可能会有爆炸危险。

### 电池更换注意事项

- 为了安全起见，不要取出融合到产品中的电池。如果要更换电池，请将它就近送至 LG Electronics 授权服务点或经销商处以寻求帮助。
- 锂离子电池是一种危险元件，它可能会导致伤害。
- 资质不符的专业人士更换电池可能会导致设备受损。

## 防水性能说明

本产品防水、防尘，符合异物防护等级 IP67\*。

\* IP67 等级表示，如果在室温条件下，本产品甚至可轻柔浸没在静止自来水中，水深达 1 米时保持约 30 分钟正常工作。

本产品应避免接触多尘、过度潮湿的环境。请勿在下列环境中使用本产品。

 请勿将本产品浸入除水之外的任何液体化学品（肥皂水等）。

 请勿将本产品浸入盐水（如海水）中。

 请勿将本产品浸入温泉中。

 游泳时，请勿佩戴本产品。

 请勿在水下使用本产品。

 请勿将本产品直接放置在沙土（如沙滩）或泥土中。

- 如果产品不慎弄湿，水可能会留在主机的缝隙中。请彻底摇动产品以将水排出。
- 即使排出水后，内部零件仍可能是湿的。虽然您可以使用产品，但是不要将它放置在不能弄湿的物体附近。注意不要弄湿您的衣服、袋子或装在袋子里的物品。

- 如果由于水留在麦克风里而导致语音激活无法正常工作，请将水排出。
- 因为本产品不具备耐高压设计，请勿在使用高压水喷洒的地方（如靠近水龙头或喷头）使用本产品，或长时间浸没在水中。
- 本产品不防震。请勿使本产品跌落或受到撞击，否则，可能使主机受到损坏或变形，导致漏水。

## 心脏起搏器和其他医疗设备

配有心脏起搏器的人员应：

- 开启本产品时，务必使产品与心脏起搏器保持六（6）英寸以上的距离。
- 不要将本产品放在胸部口袋中。
- 使用心脏起搏器另一侧的手腕，以最大限度地减小可能出现的射频干扰。
- 如有任何迹象表明发生干扰，请立即关闭本产品。

如果您使用任何其他个人医疗设备，请咨询医生或设备制造商以确定设备是否已对外部射频能量进行了充分屏蔽。

## 手表蓝牙和 WLAN 使用提示

- 将您的产品连接至其他移动设备时，设备必须放置在彼此临近的地方。如果距离较远，则可能导致运行不正常或杂音，具体取决于使用环境。
- 在开阔空间，蓝牙通信范围通常约为 10 米。此范围可能因使用环境而异。
- 请勿在您的产品和已连接设备之间放置障碍物。发出/接收的信号强度可能因用户的身体、墙壁、墙角或障碍物而削弱。请在没有障碍物的地方使用。
- 在手表上使用 WLAN 连接时，即使蓝牙不可用，手表仍可收到来自手机或平板电脑的通知。
- 手表将基于手机上注册的 WLAN 列表搜索并连接到最近的 WLAN 网络。

## 显示屏提示

- 不要长时间显示非移动图像。否则，可能造成图像烙印或产生屏幕污迹。
- 不推荐显示同一屏幕超过 10 分钟的应用程序，因为可能由此造成的屏幕损坏不在保修范围内。

## 暴露在射频能量之下

无线电波暴露和“特定吸收率”(SAR)信息。

本产品已设计为遵守有关适用的无线电波暴露安全要求。此要求基于相关的科学准则，其中包括为确保所有人员（无论年龄和健康状况）安全而设计的安全裕量。

- 无线电波暴露准则采用一种称为“特定吸收率”或 SAR 的测量单位。SAR 测试是在所有用到的频带中以本产品的最高认可功率电平进行发射时使用标准化方法执行的。
- 不同的 LG 产品型号可能有不同的 SAR 等级，但均符合相关的无线电波暴露准则。
- 国际非电离辐射防护委员会 (ICNIRP) 建议的 SAR 上限值为：对于口部 SAR，每 10g 重的人体组织吸收的能量平均值不超过 2 W/kg，或者对于肢体佩戴 SAR，每 10g 重的人体组织吸收的能量平均值不超过 4.0 W/kg。
- 对本型号产品进行测试时，近口部（面部）能够承受的 SAR 最大值为 0.016 W/kg (10g)，肢体佩戴（腕部）能够承受的 SAR 最大值为 0.385 W/kg (10g)。
- 本设备已进行过典型肢体佩戴（腕部）操作测试，测试条件下要求用户身体与设备背面保持 0 厘米的距离。此外，本设备已针对设备正面进行过典型近口部（面部）操作测试，测试条件下要求用户口部（面部）与设备正面保持 1 厘米的距离。为确保符合 R&TTE SAR 要求，请确保在进行近口部（面部）操作时，至少保持 1 厘米的分隔距离。

### 欧盟合规声明

LG Electronics 特此宣布此 LG-W150 产品符合指令 1999/5/EC 的核心要求和其它相关规定。有关《遵循声明》的副本，请访问 <http://www.lg.com/global/declaration>。

### 开源软件提示信息

为取得本产品内搭载的 GPL、LGPL、MPL 及其他开源证书下的源代码，请您访问 <http://opensource.lge.com>。

除源代码以外，所有相关的许可条款、免责声明和版权通知均可供下载。

LG Electronics 在收到发送至 [opensource@lge.com](mailto:opensource@lge.com) 的电子邮件请求后，也可以 CD-ROM 的形式为您提供开源代码，仅收取执行配送的费用（如介质费用、运输费和手续费）。此报价从您购买该产品之日起，三年内有效。



## 规章信息

- 1 按住**电源键**，直到出现应用程序列表。
- 2 轻触 **Settings** > **About** > **Regulatory information**，可获取规章信息。

## 如何更新您的设备

访问最新的固件版本、新的软件功能和改进。

- 1 按住**电源键**，直到出现应用程序列表。
- 2 轻触 **Settings** > **About** > **System updates** 你的手机。

# 开始了解您的手表

## 手表设计

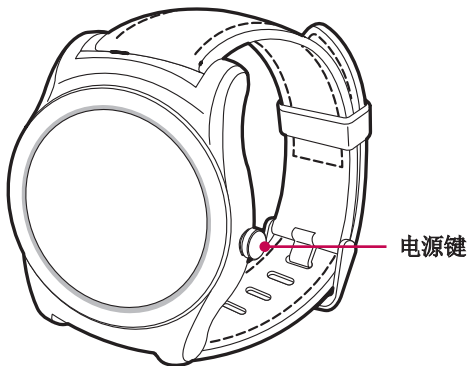

**注意：**触摸屏不得与任何其他电气设备接触。静电释放会导致触摸屏出现故障。

### 电源键

#### 屏幕关闭时：

- 按住几秒钟将其开启，直到显示 LG 徽标。

#### 屏幕冻结时：

- 按住 10 秒钟以上重新启动手表，直到显示 LG 徽标。

#### 设备待机时：

- 快速按一次即可唤醒屏幕以及将其关闭。
- 快速按两次即可打开和关闭**影院模式**。
- 快速按三次即可打开**亮度增强模式**。

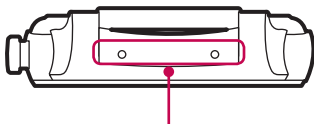
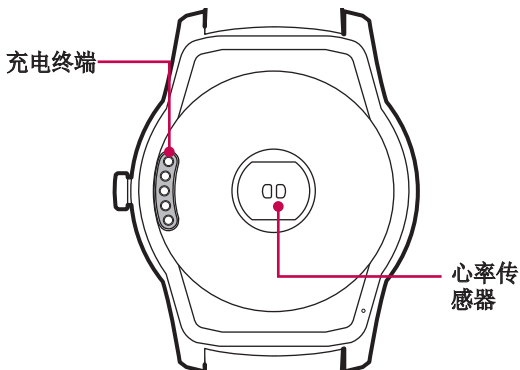

**警告**

请勿使用尖利物体闭合或推入设备底部的小孔。这可能会导致您的设备工作不正常。

## 为手表充电

首次使用手表前，应为电池充电。使用手表随附的充电座为设备电池充电。

您还可以使用计算机为设备的电池充电。只需使用手表随附的 USB 数据线将计算机连接至充电座。

**注意：**当电池电量降低时，电池图标会显示空格。如果电池电量耗尽，连接充电器后，便无法立即开启手表。开启设备前，电量耗尽的电池应充电几分钟。电池充电过程中，某些功能无法使用。

### 谨慎提防充电终端被腐蚀

产品使用过程中接触汗水或其他异物，可在充电时导致终端腐蚀。为防止发生这种情况，请在充电前用布擦拭本产品。

#### 1 找到手表和充电座上的充电终端。

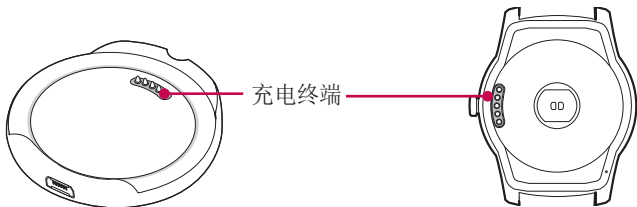

**注意：**充电座供手表专用，可能与其他设备不兼容。

2 将随附的 USB 数据线较小端插入充电座的 USB 端口。

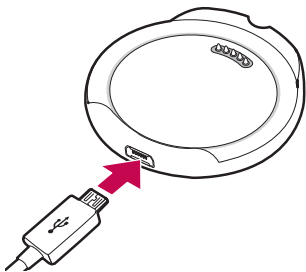

3 将手表放在充电座上，确保充电终端相互对准。

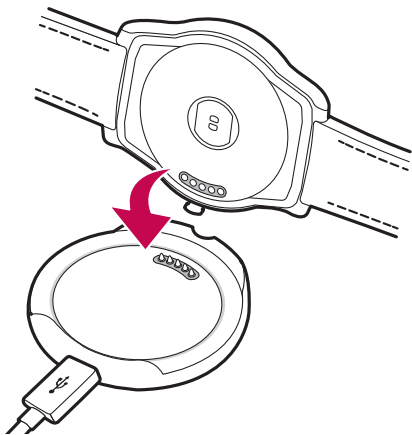

4 将充电座连接到电源插座。如果手表已关闭，则会自动开启。

5 手表电池充满电后，请断开设备与充电座的连接。

#### 备注：

- 在充电过程中，如果输入手表的电量不稳定，触摸屏便可能无法工作。
- 充电时，手表可能发热。这是正常现象。如果电池发热异常，请断开充电器连接。

## 充电模式

初始设置后，充电时的充电屏幕如下所示。检查剩余电量百分比和时间。向右滑动返回表盘面。

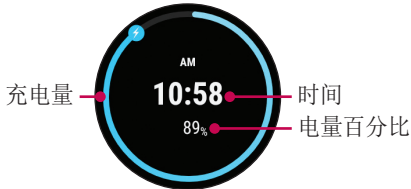

## 屏幕冻结时

如果设备冻结并停止运行，请按住**电源键** 10 秒钟以上，直到屏幕变为显示 LG 徽标。

## 开启和关闭手表

### 开启手表

按住**电源键**（位于设备右侧）几秒钟即可开启手表。屏幕点亮后显示 LG 徽标。

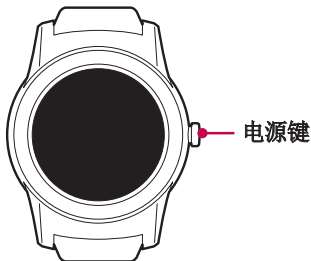

### 关闭手表

- 1 按住**电源键**，直到出现应用程序列表。
- 2 轻触 **Settings** > **Power off**。
- 3 提示信息 **Power off: Are you sure?** 时，轻触 。

## 连接到其他移动设备

如果要把手表连接到其他设备，必须重置您的设备。

### 重置手表

此设置将手表的设置重置为出厂默认值并删除所有数据。

- 1 按住**电源键**，直到出现应用程序列表。
- 2 轻触 **Settings** > **Factory reset**。系统会提示您进行确认。
- 3 轻触 。
  - 手表一次只能连接至一台移动设备。

- 恢复出厂设置会清除手表内存中的全部数据。完成后，手表可连接至另一台移动设备。

## 触摸屏提示

以下是关于如何浏览手表的一些提示。

- **轻触或点触** - 手指轻触一下，选择项目、链接、屏上键盘的快捷方式和字母。
- **点触并按住** - 点触并按住项目，方法是轻触屏幕上的某个项目，并且在动作发生前不抬起手指。
- **滑动** - 滑动的方法是手指轻触屏幕后不要停顿，在屏幕表面迅速移动。



轻触或点触



点触并按住



滑动



# 佩戴手表

## 防水注意事项

您的手表经受控环境测试，证明在某些环境中具有防水和防尘功能（符合国际标准 IEC 60529 - 外护等级 [IP 代码] 的要求；测试条件：15° C/59° F ~ 35° C/95° F，86 - 106 kPa，1 米（约 3 英尺），30 分钟）。尽管符合此项分类，但您的设备并不完全防水。

- 手表入水深度不得超过 3 英尺（约 1 米）且不能超过 30 分钟。
- 本设备不得接触**高压水**，如海浪或瀑布。
- 如果手表或双手潮湿，应在彻底擦干后，方可处理本设备。
- 本设备不得接触**盐水、离子水或肥皂水**。
- **掉落或受到冲击**均可能使手表的防水和防尘功能受损。
- 如果手表潮湿，请使用干净的软布彻底擦干。
- **如果在水中或任何其他液体中使用本设备**，触摸屏和其他功能可能无法正常工作。
- **如果手表浸入水中，或者耳机或扬声器潮湿**，通话音质可能受影响。用干布擦拭耳机或麦克风，确保清洁、干爽。

### 佩戴皮革腕带前的注意事项

- LG Watch Urbane 的缝合皮革腕带的厚度足以达到高质量标准。佩戴皮革腕带前，请将其前后弯折数次。这有助于您在佩戴时感觉更舒适。
- 根据用户的皮肤状况，手表可能会导致与其接触的皮肤出现意外过敏反应。

## 心率传感器

在手腕上正确佩戴手表后，即可测量心率。

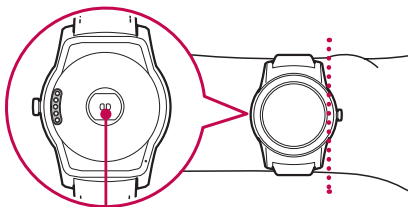

心率传感器

### 备注：

- 松弛或过度移动可能造成测量不准确。
- 切勿直视心率传感器光线，以免可能损伤视力。
- 如果心率读数不准确，请将手表置于任一手腕内侧再次进行心率测量。

# 将手表连接到移动设备

## 配对前

配对前，请在手机/平板电脑上核实下列事项。

- 1 确保手机/平板电脑上的 Android 版本是 Android 4.3 或更高版本并支持蓝牙®。
  - 如要了解您的手机/平板电脑是否支持 Android Wear，请从手机/平板电脑上访问 <http://g.co/WearCheck>。
  - 如果手机/平板电脑不是 Android 4.3 或更高版本，请与制造商联系是否可以更新软件。
- 2 确保手机/平板电脑位于手表附近。
- 3 在手机/平板电脑上，从 **Play Store**  应用程序下载 **Android Wear**  应用程序并安装。检查手机/平板电脑是否安装 **Android Wear**  应用程序，且是否更新为最新版本。
- 4 请确保手机/平板电脑已连接移动数据或 WLAN。您需要建立数据连接才能首次设置手表。
- 5 设置过程中，手表应连接电源。

### 备注：

- 根据手表上所安装的软件，手表可能自动下载并安装更新。
- 视网络情况而定，安装过程可能持续 20 分钟以上。

## 手表配对方式

- 1 打开手表，向左滑动欢迎屏幕可开始。
- 2 轻触语言。
- 3 将手表连接到电源，然后向左滑动可继续。

**提示：**如果电量低于 20%，请先为手表充电，再执行下一步。

- 4 按照屏幕说明向左滑动，直到显示手表代码。
- 5 打开手机/平板电脑上的 **Android Wear**  应用程序。如果尚未开启蓝牙，请在设置过程中开启。
- 6 在手机/平板电脑上，将会出现一个附近设备列表。轻触手表代码。
- 7 您将在手机/平板电脑和手表上各看到一个配对码。请核实配对码是否匹配。
- 8 轻触手机/平板电脑上的“**配对**”后，配对开始。
- 9 当手表配对后，您将在手表上看到一条确认消息。这可能需要几分钟，请耐心等待。
- 10 按照屏幕说明完成初始设置。

## 配对后

要获得最佳 Android Wear 体验，我们推荐开启 **Google Now** 和 **定位服务**。如果尚未开启，请转到 **Google 设置**或**设置**。

# 如何使用手表

## 认识表盘面（看时间的地方）

首先唤醒手表。如果手表屏幕背景光熄灭，您可以通过以下方式唤醒手表：

- 点触屏幕。
- 转动手腕，使表盘面朝上。
- 按手表上的**电源键**。

## 快速熄灭屏幕

将手掌遮盖在屏幕上，直至发生振动。此操作即可熄灭表盘面。

## 更改表盘面

- 1 轻触并按住表盘面任意位置几秒钟。
- 2 向右或向左滑动屏幕以浏览设计，然后轻触选择一个设计。

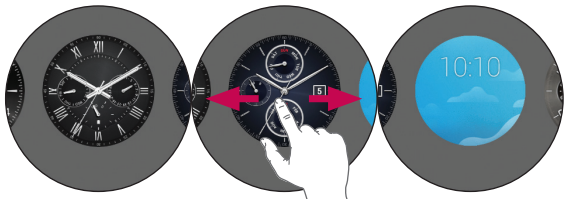

**提示：** 也可以通过 **Android Wear**  应用程序更改并下载表盘面。

## 通知卡

在手机上看到的多数通知也将显示在手表上。这包括未接来电通知、短信、事件提醒等。

通知以卡片的形式显示在表盘面的底部。



### 卡片预览

向下滑动卡片可将其隐藏。

向上滑动可查看更多卡片。

向左滑动将显示更多详细信息或选项。

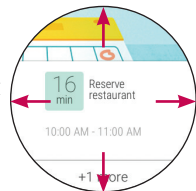

向右滑动则关闭卡片。

向下滑动则返回主屏幕。

**要查看卡片，请从屏幕底部向上滑动。**

轻触卡片可查看更多信息。要查看更多卡片，请反复从屏幕底部向上滑动。

**要删除卡片，请从左至右滑动。**

查看完卡片后，您可以离开卡片。如果在您的手表上删除一个卡片，相同的卡片或通知也将在您的手机上消失。

**要查看更多信息，请从右至左滑动卡片。**

部分卡片提供更多详细信息，或者有您可以采取的行动。

## 重新打开卡片

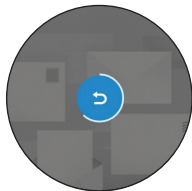

关闭卡片之后，从手表屏幕顶部向下滑动，然后轻触**撤消**按钮 。几秒钟之后将重新打开卡片。如果已经滑动处理了卡片流中的最后一张卡片，则需要从屏幕底部向上滑动才能看到“撤消”按钮。





## 阻止通知

如果在手机上收到不想在手表上看到的通知，可以阻止特定应用程序在手表上显示通知。

### 从手表阻止应用程序

- 1 在手表上，转到一张卡片。
- 2 从右向左滑动，直到显示 .
- 3 轻触  >  予以确认。

### 使用手机上的 Android Wear 应用程序阻止应用程序

- 1 在手机上，打开 **Android Wear**  应用程序。
- 2 轻触  > 如果您有多台设备，请点触您的手表名称 > **阻止应用程序通知** > .
- 3 选择要阻止的应用程序。

## 呼叫通知

手机有来电时，您可以收到即时呼叫通知提醒。通知显示呼叫方的号码或手机上的联系人，您可接听或拒接。

**注意：**您的手表只能收到通知。请使用与手表配对的手机接听。



向右滑动拒接

来电通知

向左滑动接听

## 更改通知接收

您可更改手表要显示哪些通知以及何时显示。要更改打扰设置，请从手表屏幕顶部向下滑动。您将看到打扰选项，然后轻触选择**无**、**仅优先**或**全部显示**。

- ☉：轻触以关闭全部打扰。
- ★：轻触以仅显示优先打扰。
- ⊙：轻触以允许全部打扰。

**注意：**某些内容可能与您的设备有所差异，具体取决于操作系统版本。



## 查看剩余电量或日期

从屏幕顶部向下滑动。

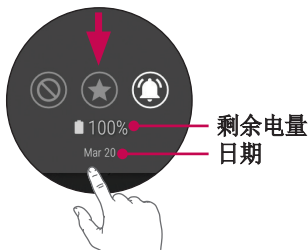

**注意：**某些内容可能与您的设备有所差异，具体取决于操作系统版本。

## 通过影院模式临时关闭屏幕

您可关闭手表屏幕，让显示屏熄灭且通知不再显示。

- 快速按两次**电源键**。

**或者**

- 1 如果屏幕背景光熄灭，点触屏幕可唤醒手表。
- 2 从屏幕顶部向下滑动。从右向左滑动，直到显示**影院模式** 。轻触图标将其打开。

## 临时增加屏幕亮度

如果在室外阳光下，可临时增加亮度。额外增加的亮度将持续几秒钟，然后自动关闭。

- 快速按三次**电源键**。

**或者**

- 1 如果屏幕背景光熄灭，点触屏幕可唤醒手表。
- 2 从屏幕顶部向下滑动。从右向左滑动，直到显示**亮度增强** 。轻触图标将其打开。

## 访问“设置”菜单

- 1 如果屏幕背景光熄灭，轻触屏幕可唤醒手表。
- 2 轻触屏幕背景中的任何位置，然后向上滑动到**设置**菜单。

### 或者

从屏幕顶部向下滑动，然后向左滑动，直到显示**设置**菜单，然后轻触**设置** .

## 管理存储

可通过手机上的 **Android Wear**  应用程序查看：

- 可用存储空间
- 手表上的存储空间总量
- 正在占用手表存储的应用程序或服务

### 要查看存储详细信息：

- 1 确保手表已连接到手机。
- 2 在手机上，打开 **Android Wear**  应用程序。
- 3 轻触  > 如果您有多台设备，请点触您的手表名称 > **手表存储**。

## 使用语音命令执行任务

您可以在手表上查看一个简单任务菜单，该列表中的任何选项均可大声说出。只需说出“开始网络搜索 (Ok Google)”，或向左滑动主屏幕直到显示**请开始说话**选项，然后说出命令或问题。

例如，显示“请开始说话”菜单后，可以轻触“启动秒表 (Start stopwatch)”。要通过语音执行相同的操作，在多数屏幕中只需说出“开始网络搜索，启动秒表 (Ok Google, start stopwatch)”即可。

**注意：**某些语音操作在所有语言和国家/地区均无效。

按照下列步骤开始在手表上使用您的声音：

- 1 如果屏幕背景光熄灭，轻触屏幕可唤醒手表。
- 2 从表盘面，说出“开始网络搜索 (Ok Google)”。您将看到**请开始说话**提示。
- 3 说出命令或提问。

通过点触打开功能：

- 1 如果屏幕背景光熄灭，轻触屏幕可唤醒手表。
- 2 轻触屏幕背景上的任意位置。
- 3 向左滑动，直到看到**请开始说话**提示。
- 4 向下滑动以选择所需任务。

**提示：**您将在可执行操作列表顶部看到最近使用过的应用程序。

## 更改用于语音操作的应用程序

您可以设置将哪些应用程序用于不同的语音操作。例如，您可以更改用于设置闹钟或发送信息的应用程序。

- 1 在手机上，打开 **Android Wear**  应用程序。

使用语音命令执行任务

- 2 在屏幕下半部的下，您将看到一个操作列表。
- 3 滚动并点触一项操作。您可以从可用应用程序中进行选择。

**提示：**您还可从 **Play Store**  下载可与 Android Wear 一起使用的应用程序。

## 做记录或进行查看

您可使用**快捷备忘录+** 或 **Google Keep** 等 Android 应用程序对着手表讲话，以创建备注或查看现有备注。

- 1 如果屏幕背景光熄灭，轻触屏幕可唤醒手表。
- 2 从表盘面说出“开始网络搜索 (Ok Google)”，或轻触屏幕背景中的任何位置，然后向左滑动。您将看到**请开始说话**提示。
- 3 说出“做记录 (Take a note)”。
- 4 出现提示时，说出您的记录。（例如，“试试主大街的新餐馆”）。您的记录将在几秒钟之后自动保存。如果希望取消，请轻触 **X**。
- 5 如果您是首次尝试此功能，手机上的相关应用程序将显示在手表上（如 Google Keep、快捷备忘录+）。选择您要使用的应用程序后，所选应用程序下次将默认显示。

**注意：如果手机中安装了快捷备忘录+ 或 Google Keep：**

- 应用会将您讲的话转换为文本。当您讲完话后，文本记录会被保存到移动设备上的快捷备忘录+ 或 Google Keep。
- 打开移动设备的应用程序即可查看并编辑您的记录。

## 设置提醒

您可以对着手表讲话来设置提醒。设置提醒后，当到达提醒时间时，您将看到一个卡片。

- 1 如果屏幕背景光熄灭，轻触屏幕可唤醒手表。
- 2 从表盘面说出“开始网络搜索 (Ok Google)”，或轻触屏幕背景中的任何位置，然后向左滑动。您将看到**请开始说话**提示。

使用语音命令执行任务

- 3 说出“提醒我 (Remind me)”。
- 4 出现提示时完成提醒。您的提醒将在几秒钟之后自动保存。如果希望取消，请轻触 X。

## 显示我的步数

使用此功能，您可以查看今天走的步数并回顾上周所走步数（“健身”应用测量）的日志。

- 1 如果屏幕背景光熄灭，轻触屏幕可唤醒手表。
- 2 从表盘面说出“开始网络搜索 (Ok Google)”，或轻触屏幕背景中的任何位置，然后向左滑动。您将看到**请开始说话**提示。
- 3 说出“显示我的步数 (Show me my steps)。”您将看到步数、依据健身目标取得的进展以及每日步数条形图。
- 4 向上滑过屏幕可查看每日总步数列表。

## 显示我的心率

您可以使用“心率”应用测量和记录当前心率。

**备注：**设备的心率测量功能不适用于临床或医疗诊断。请遵守**佩戴手表和确保准确测量**中的准则，以确保心率测量准确无误。

### 确保准确测量

视测量条件和周围环境而定，心率读数可能不准确。遵守下列步骤，以获取更准确的心率读数：

- 切勿在吸烟或饮酒后测量心率。吸烟和/或饮酒会影响心率。
- 切勿在低温条件下测量心率。或在测量心率时，保持温暖。
- 手腕较细的用户可能发现心率测量不准确。

### 测量心率

- 1 如果屏幕背景光熄灭，轻触屏幕可唤醒手表。
- 2 从表盘面说出“开始网络搜索 (Ok Google)”，或轻触屏幕背景中使用语音命令执行任务

的任何位置，然后向左滑动。您将看到**请开始说话**提示。

- 3 说出“显示我的心率 (Show me my heart rate)”。
- 4 如果首次尝试此功能，必须选择 **Google Fit** 或 **LG Pulse**。选择要使用的应用程序，则所选应用程序下次将显示为默认应用程序。
- 5 您的手表将开始测量您的心率。稍后，您将在屏幕上看到心率，以及心率测量历史记录。
- 6 再次轻触**再次检查**，再次执行测量。

## 发送文本

使用此功能可以通过手表将录制的文本消息发送至移动设备上存储的联系人。您还可以回复收到的文本短信（出现在文本消息卡上）。

### 发送信息

- 1 如果屏幕背景光熄灭，轻触屏幕可唤醒手表。
- 2 从表盘面说出“开始网络搜索 (Ok Google)”，或轻触屏幕背景中的任何位置，然后向左滑动。您将看到**请开始说话**提示。
- 3 说出“发送文本 (Send a text)”。
- 4 此时将显示**发给谁?** 屏幕。您将看到**请开始说话**提示。说出需要接收文本信息的联系人姓名，然后从显示的联系人列表中选择联系人。
- 5 系统将提示您说出要发送的信息。说出信息内容或插入图释。
- 6 您的信息将自动发送。

### 回复信息

如果您的手机收到信息通知，您会看到卡片。从右向左滑动，直到显示**回复**。点触**回复**，然后说出短信内容。

## 电子邮件

您的手表可用于编写电子邮件以及读取移动设备接收的电子邮件。

使用语音命令执行任务

- 1 如果屏幕背景光熄灭，轻触屏幕可唤醒手表。
- 2 从表盘面说出“开始网络搜索 (Ok Google)”，或轻触屏幕背景中的任何位置，然后向左滑动。您将看到**请开始说话**提示。
- 3 说出“电子邮件 (Email)”。
- 4 此时将显示**发给谁?** 屏幕。您将看到**请开始说话**提示。
- 5 说出需要接收电子邮件的联系人姓名，然后从显示的联系人列表中选择联系人。
- 6 系统将提示您说出要发送的信息。
- 7 您的信息将自动发送。

### 在手机上查看电子邮件

回到移动设备上阅读电子邮件，然后从右向左滑动信息卡片并**点触在手机上打开**。

### 回复电子邮件

当您从右至左滑动时，可以执行不同的操作，如存档或回复。点触**回复**，然后说出短信内容。您的信息将自动发送。

### 删除电子邮件信息

从右向左在信息卡上滑动并轻触**删除**。

## 日程

可使用手表查看在移动设备上计划的事件。

- 1 如果屏幕背景光熄灭，轻触屏幕可唤醒手表。
- 2 从表盘面说出“开始网络搜索 (Ok Google)”，或轻触屏幕背景中的任何位置，然后向左滑动。您将看到**请开始说话**提示。
- 3 说出“日程 (Agenda)”。您将看到计划事件的列表。
- 4 点击事件，可查看事件的详细信息。

## 导航

可使用手表查找前往选定目的地的路线。

- 1 如果屏幕背景光熄灭，轻触屏幕可唤醒手表。
- 2 从表盘面说出“开始网络搜索 (Ok Google)”，或轻触屏幕背景中的任何位置，然后向左滑动。您将看到**请开始说话**提示。
- 3 说出“导航 (Navigate)”以及位置。

## 设置计时器 (Set a timer)

手表可以用作倒计时器。设置计时器之后，将有一个新卡片进行倒计时。

- 1 如果屏幕背景光熄灭，轻触屏幕可唤醒手表。
- 2 从表盘面说出“开始网络搜索 (Ok Google)”，或轻触屏幕背景中的任何位置，然后向左滑动。您将看到**请开始说话**提示。
- 3 说出“设置计时器 (Set a timer)”。
- 4 滑动查看可用时长，点击所需时长后，即启动计时器。
  - 轻触 ▶ 启动或恢复倒计时。
  - 点击 || 可暂停计时器。

**要关闭计时器：**

当时器响铃时，在屏幕上从左至右滑动即可关闭。

## 使用秒表



使用“秒表”应用测量经过的时间。

- 1 如果屏幕背景光熄灭，轻触屏幕可唤醒手表。
- 2 从表盘面说出“开始网络搜索 (Ok Google)”，或轻触屏幕背景中的任何位置，然后向左滑动。您将看到**请开始说话**提示。
- 3 说出“启动秒表 (Start stopwatch)”。
- 4 轻触 ▶ 以开始。



## 设置闹钟

在手表上可以设置多个闹钟。手表和手机闹钟是分别设置的。

- 1 如果屏幕背景光熄灭，轻触屏幕可唤醒手表。
- 2 从表盘面说出“开始网络搜索 (Ok Google)”，或轻触屏幕背景中的任何位置，然后向左滑动。您将看到**请开始说话**提示。
- 3 说出“设置闹钟 (Set an alarm)”。
- 4 向上或向下滑动，可查找所需的闹钟时间。
- 5 点触  可设置闹钟是否重复。
- 6 点触  可保存闹钟。

当闹钟响铃时，手表将发生振动并显示一张卡片。

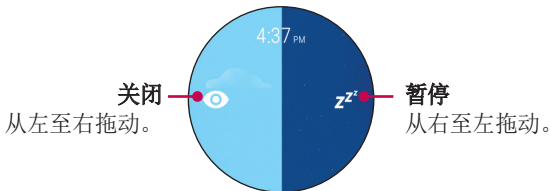

## 查看当前闹钟

- 1 如果屏幕背景光熄灭，轻触屏幕可唤醒手表。
- 2 从表盘面说出“开始网络搜索 (Ok Google)”，或轻触屏幕背景中的任何位置，然后向左滑动。您将看到**请开始说话**提示。
- 3 说出“显示闹钟 (Show alarms)”。您将看到在手表上设置的闹钟列表。

# 使用应用程序

应用程序列表提供了手表中包含的应用程序的列表。

要访问手表上安装的应用程序：

- 1 如果屏幕背景光熄灭，轻触屏幕可唤醒手表。
- 2 轻触屏幕背景中的任何位置可打开应用程序列表。



## 下载其他应用程序

可以在 **Play Store**  中查看推荐应用程序列表。

- 1 打开 **Android wear**  应用程序可将更多应用程序下载到手机。

## 拨打电话

您的手表可以显示拨号盘，所以您可以拨号。

- 1 按住**电源键**直到显示应用程序列表，然后轻触**呼叫** 。
- 2 向上滑动，直到显示拨号器。
- 3 输入电话号码，然后轻触 。您的手机将使用您在手表中输入的号码进行呼叫。

**提示：**也可以从**最近**列表和**收藏夹**列表进行呼叫。



**注意：**此功能在 2015 年 5 月的软件更新计划后可用。

## 使用 Google Fit 应用程序

Fit 应用程序用于计算步数，查看已经步行的距离。您也可以查看心率测量。

通过在与 Android Wear 手表配对的手机上安装 Google Fit 应用程序，可以在这两个设备之间同步数据，畅享 Fit 的所有功能。

按住**电源键**直到显示应用程序列表，然后轻触 **Fit** 。向左滑动可查看详细信息。

### 查看今日已行走步数的预估

您可以对着手表讲话或使用菜单，以查看已行走步数的预估。

说出“开始网络搜索 (Ok Google)”。看到**请开始说话**提示时，说出“显示我的步数 (Show me my steps)”（请参阅**显示我的步数**部分获取更多信息）

### 或者



打开 **Fit**  应用程序。

### 查看心率

可以说出或使用菜单查看心率。

说出“开始网络搜索 (Ok Google)”。看到**请开始说话**提示时，说出“显示我的心率 (Show me my heart rate)”（请参阅**显示我的心率**部分获取更多信息）

### 或者

- 1 打开 **Fit**  应用程序并向左滑动后，心率显示。
- 2 向下滑动可查看心率测量历史记录，轻触  则测量心率。

## 启动“设置”菜单

- 1 如果屏幕背景光熄灭，轻触屏幕可唤醒手表。
- 2 点触屏幕背景上的任意位置，然后向上滑动至“设置”。

### 或者

- 从屏幕顶部向下滑动，然后向左滑动，直到显示**设置**菜单，然后轻触**设置** .

## 调节显示屏亮度

在本设备上，可以调节手表显示屏的亮度。

- 1 从**设置**菜单，轻触**调节亮度**。
- 2 通过点触一个选项来选择亮度水平。

## 更改表盘面

您可以通过几种方法更改表盘面的设计：按住手表屏幕的背景，通过手机上的 **Android Wear**  应用程序，或通过手表上的**设置**菜单。

- 1 从**设置**菜单，轻触**更改手表盘面**。
- 2 向左右滑动可浏览设计。如果一直滑动到最左侧，可以看到最近使用的表盘面。
- 3 轻触以选择新设计。

## 字体大小

可以设置手表显示的字体大小。

- 1 从**设置**菜单，轻触**字体大小**。

2 通过点触选项选择字号。

## 手腕手势

可使用动作手势唤醒或关闭手表屏幕。 转动手腕，使表盘面朝上。

- 从**设置**菜单轻触**手腕手势**可将其打开或关闭。

## WLAN 设置

如果您将 WLAN 设为自动模式，即使蓝牙不可用，您也可同步您的手表和手机。 当蓝牙断开连接时，WLAN 将自动开启。 在手表上使用 WLAN 连接时，即使蓝牙不可用，手表仍可收到来自手机或平板电脑的通知。 手表将基于手机上注册的 WLAN 列表搜索并连接到最近的 WLAN 网络。

- 从**设置**菜单中，点触 **WLAN 设置**，可设置为自动或关闭。

## 蓝牙设备

手表将自动搜索覆盖范围内的蓝牙设备。 您也可以断开手表的当前蓝牙连接。

- 从**设置**菜单轻触**蓝牙设备**。

## 将屏幕设置为始终开启

手表未使用时，屏幕可设置显示时间或完全关闭。 如果设置为关闭，则倾斜屏幕或遮盖屏幕时，屏幕将开启。

- 从**设置**菜单轻触**始终开屏幕**可将其开启或关闭。
  - **开**：当手表处于闲置状态时，显示熄灭的手表盘面。
  - **关**：闲置时，手表屏幕变暗。

## 飞行模式

当您乘坐飞机，或者身处禁止发送或接收数据的场所时，开启飞行模式，便可继续使用手表的多项功能，如心率等。

**重要！** 使用飞行模式时，手表无法访问存储在移动设备上的信息。您还应在移动设备上启用飞行模式。

- 在**设置**菜单上，轻触**飞行模式**并选择启用或禁用此功能。

## 辅助功能

- 从**设置**菜单中，点触**辅助功能** > **放大手势**，可启用放大功能，即通过三次点触来放大和缩小。

## 出厂重置

- 1 轻触 **Settings** > **Factory reset**。系统会提示您进行确认。
- 2 轻触 。
  - 手表一次只能连接至一台移动设备。
  - 恢复出厂设置会清除手表内存中的全部数据。完成后，手表可连接至另一台移动设备。

## 重新启动

此设置用于重新启动手表。

- 1 从**设置**菜单，轻触**重新启动**。您将看到必须确认要重新启动手表的提示。
- 2 轻触  重新启动手表。

### 或者

- 按住**电源键**超过 10 秒钟。手表将关闭，然后重新开启。

## 屏幕锁定

轻触可设置屏幕锁定。 可使用通过手指绘制的图案解锁屏幕。

## 关机

- 1 从 **Settings** 菜单中，点触 **Power off**。
- 2 提示信息 **Power off: Are you sure?** 时，轻触 。

## 关于

此处显示有关您手表的信息。 您可以查看型号、设备名称、软件版本、序列号、内部版本号、连接和电池信息。

- 还可以使用以下选项。 从**设置**菜单，轻触**关于**。
  - **系统更新**：这可以确保在手表上加载最新的软件。
  - **规章信息**：显示规章信息。
  - **法律声明**：指示您查看移动设备的法律声明。

## 关于本用户指南

- 使用设备前，必须仔细阅读本手册。这将确保能够安全、正确地使用产品。
- 本指南中出现的部分图像和屏幕快照可能与实物产品有所不同。
- 手册内容可能与最终产品或服务提供商/运营商提供的软件有差异。此内容如有变化，恕不提前通知。访问 LG 网站：[www.lg.com](http://www.lg.com)，获取本手册的最新版本。
- 产品上的应用及其功能可能因国家、地区或硬件规格而异。LG 对使用非 LG 提供商开发的应用程序而引发的任何性能问题不承担责任。
- LG 对因编辑注册表设置或修改操作系统软件而引发的性能或不兼容问题不承担责任。自定义操作系统的任何尝试均可能导致设备或其应用程序无法正常工作。
- 仅可限制性地使用设备随附的软件、音频、墙纸、图像和其他媒体。提取上述材料并改作商用或其他用途，可能侵犯版权法。作为用户，请知悉，您对任何非法使用媒体的行为承担全部责任。
- 发送信息、上传和下载、自动同步或使用定位服务等数据服务可能发生额外费用。确保选择适合您需要的数据计划，以免发生额外费用。有关详情，请与服务提供商联系。

## 商标

- LG 和 LG 徽标是 LG Electronics 的注册商标。
- 所有其他商标和版权是其各自所有者的财产。



# 配件

以下配件可与您的设备一起使用。（以下配件为可选配件。）

- 旅行适配器
- 快速入门指南
- USB 数据线
- 充电座

## 备注：

- 务必使用正品 LG 配件。提供的物品仅为该设备设计，可能与其他设备不兼容。
- 本设备随附的物品及任何可用配件可能会因您所在区域或服务提供商而有所不同。

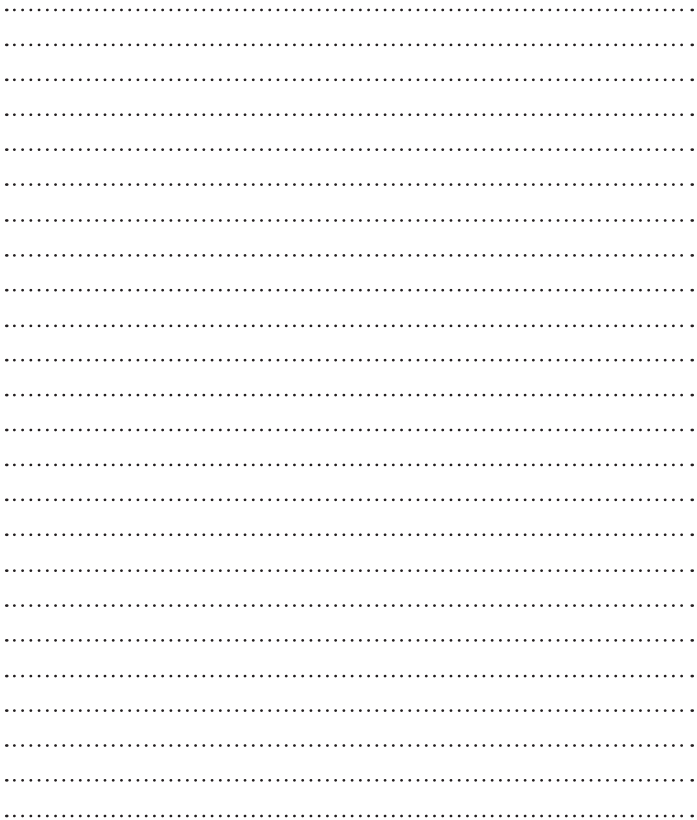

# User Guide

ENGLISH

- Some contents and illustrations may differ from your device depending on the region, service provider, software version, or OS version, and are subject to change without prior notice.
- Always use genuine LG accessories. The supplied items are designed only for this device and may not be compatible with other devices.
- This device is not suitable for people who have a visual impairment due to the touchscreen.
- Copyright ©2015 LG Electronics, Inc. All rights reserved. LG and the LG logo are registered trademarks of LG Group and its related entities. All other trademarks are the property of their respective owners.
- Google™, Google Maps™, Gmail™, YouTube™, Hangouts™ and Play Store™ are trademarks of Google, Inc.

# Table of contents

<b>Safety information</b> .....	4	Boost the screen brightness temporarily	28
<b>Getting to know your watch</b> .....	12	Access the Settings menu .....	28
Watch layout.....	12	Manage storage.....	28
Charging the watch .....	14	<b>Tasks using Voice command</b> .....	29
Charging mode .....	16	Change the apps you use for voice	
If the screen freezes .....	16	actions .....	30
Turning the watch on and off .....	17	Take or view a note.....	30
Connecting to another mobile device .....	17	Set a reminder.....	31
Touch screen tips .....	18	Show me my steps .....	31
Wearing the watch.....	19	Show me my heart rate .....	31
Heart Rate Sensor.....	20	Send a text .....	32
<b>Connecting the watch to a mobile</b>		Email .....	33
<b>device</b> .....	21	Agenda.....	34
Before pairing .....	21	Navigate .....	34
How to pair your watch.....	22	Set a timer.....	34
After pairing.....	22	Use the stopwatch.....	35
<b>How to use your watch</b> .....	23	Set an alarm.....	35
Start on your watch face (where you see		See current alarms .....	36
the time).....	23	<b>Using apps</b> .....	37
Quickly dim the screen .....	23	Downloading other apps .....	37
Changing the watch face .....	23	Making a call .....	37
Notification cards.....	24	Use Google Fit app.....	38
Block notifications .....	25	<b>Settings</b> .....	39
Call notifications .....	26	Launching the Settings menu .....	39
Change when notifications arrive .....	26	Adjusting display brightness .....	39
See your remaining battery or the date ..	27	Change your watch face .....	39
Turn your screen off temporarily with		Change the font size .....	39
Theater mode .....	27	Wrist Gestures .....	40

Wi-Fi settings .....	40
Bluetooth devices .....	40
Setting the screen always on .....	40
Airplane mode .....	41
Accessibility .....	41
Factory reset .....	41
Restart .....	42
Screen lock .....	42
Power off .....	42
About.....	42
<b>About this user guide .....</b>	<b>43</b>
About this user guide.....	43
Trademarks .....	44
<b>Accessories.....</b>	<b>45</b>

# Safety information

Before turning on your product, review the basic safety information provided here.

## General safety & handling

While using your product, be aware of the following common-sense guidelines.

### Your environment

- **Safe operating temperatures.** Use and store your product in temperatures between 0°C/32°F and 40°C/104°F. Exposing your product to extremely low or high temperatures may result in damage, malfunction, or even explosion.
- **While driving.** When driving a car, driving is your first responsibility. Using a mobile device or accessory for a call or other application while driving may cause distraction. Keep your eyes on the road.
- **Around explosives.** Do not use in areas where sparks from the product might cause a fire or explosion.
- **On airplanes.** Observe all rules and instructions for use of electronic devices. Most airlines allow electronic use only between and not during takeoffs and landings. There are three main types of airport security devices: X-ray machines (used on items placed on conveyor belts), magnetic detectors (used on people walking through security checks), and magnetic wands (hand-held devices used on people or individual items). You can pass your product through airport X-ray machines. But do not send it through airport magnetic detectors or expose it to magnetic wands.
- Always follow any special regulations in a given area. Turn your device off in areas where use is forbidden or when it may cause interference or danger.
- Changing the wrist straps to metal straps might cause Bluetooth/Wi-Fi connectivity problem.

## Safety tips

**WARNING:** The charging cradle contains strong magnets that may interfere with pacemakers, credit cards, watches, and other magnet-sensitive objects.

To avoid damaging your product and reduce the risk of fire or electric shock, explosion, or other hazards, observe these common-sense precautions:

- Use only with cables, chargers, and other accessories approved by LG.
- Do not drop, strike, or shake your product.
- Do not damage the power cord by bending, twisting, pulling, heating, or placing heavy items on it.
- This product is equipped with a USB cable for connecting to a desktop or notebook computer or to the charger. Be sure your computer is properly grounded before connecting your product to the computer. The power supply cord of a desktop or notebook computer has an equipment-grounding conductor and a grounding plug. The plug must be plugged into an appropriate outlet that is properly installed and grounded in accordance with all local codes and ordinances.
- Do not attempt to repair or modify or remanufacture the product. It is equipped with an internal rechargeable battery, which should be replaced only by LG or an authorized LG repair center.
- Do not open, disassemble, crush, bend or deform, puncture, or shred the product.
- Do not insert foreign objects into the product.
- Do not place the product in a microwave oven.
- Do not expose the product to fire, explosion, or other hazards.
- Clean with a soft, damp cloth. Don't use harsh chemicals (such as alcohol, benzene, or thinners) or detergents to clean your product.
- Dispose of your product and battery separately from household waste and in accordance with local regulations.
- Like many electronic devices, your product generates heat during normal operation. Extremely prolonged, direct skin contact in the absence of adequate ventilation may result in discomfort or minor burns. Therefore, use care when handling your product during or immediately after operation.

- If you have a problem with using the product, please stop using it and consult with the authorised LG Electronics customer service center.
  - Do not immerse or expose the product to water or other liquids.
- Pedometer, Sleep, Exercise, and Heart rate are not intended to treat or diagnose any medical condition, and should be used for leisure, well-being and fitness purposes only.
  - Heart rate readings can be affected by measurement conditions and your surroundings. Make sure you are seated and relaxed before reading your heart rate.
  - This product is water and dust-resistant according to the IP67 Rating, which tests submersion in water at up to one metre for up to 30 minutes. Not shockproof. The case must be completely closed.
  - Heart rate readings may be affected by skin condition, measurement conditions and your surroundings.
  - Never look directly at the light of the heart rate sensor as this may damage your eyesight.
  - If your device becomes hot, remove it until it cools down. Exposing skin to the hot surface for a long period of time may cause skin burn.
  - The Heart rate feature is only intended for measuring your heart rate and must not be used for any other purposes.

## Battery warnings

- Do not disassemble or open crush, bend or deform, puncture or shred.
- Do not modify or remanufacture, attempt to insert foreign objects into the battery, immerse or expose to water or other liquids, expose to fire, explosion or other hazard.
- Make sure that no sharp-edged items, such as animal's teeth or nails, come into contact with the battery. This could cause a fire.
- Only use the battery for the system for which it is specified
- Only use the battery with a charging system that has been qualified with the system per CTIA Certification Requirements for Battery System Compliance to



IEEE1725. Use of an unqualified battery or charger may present a risk of fire, explosion, leakage, or other hazard.

- Do not short circuit a battery or allow metallic conductive objects to contact battery terminals.
- Replace the battery only with another battery that has been qualified with the system per this standard, IEEE-Std-1725. Use of an unqualified battery may present a risk of fire, explosion, leakage or other hazard. Only authorized service providers shall replace battery (If the battery is non-user replaceable)
- Battery usage by children should be supervised.
- Avoid dropping the product or battery. If the product or battery is dropped, especially on a hard surface, and the user suspects damage, take it to a service center for inspection.
- Improper battery use may result in a fire, explosion or other hazard.
- Always unplug the charger from the wall socket after the product is fully charged to save unnecessary power consumption of the charger.
- There is risk of explosion if the battery is replaced with an incorrect type.

#### **WARNING Notice for Battery replacement**

- For your safety, do not remove the battery incorporated in the product. If you need to replace the battery, take it to the nearest authorized LG Electronics service point or dealer for assistance.
- Li-Ion Battery is a hazardous component which can cause injury.
- Battery replacement by non-qualified professional can cause damage to your device.

## **Notes on water resistant properties**

This product is water and dust resistant in compliance with the Ingress Protection rating IP67\*.

\* The IP67 rating means that the product will maintain its operability even if it is gently submerged in a tank of still tap water at room temperature for about 30minutes, up to a depth of 1 meter.

Avoid exposing the product to environments with excessive dusts or moisture. Do not use the product in the following environments.



Do not immerse the product in any liquid chemicals (soap, etc.) other than water.



Do not immerse the product in salt water, such as sea water.



Do not immerse the product in hot spring.



Do not swim wearing this product.



Do not use the product underwater.



Do not place the product directly on sand (such as at a beach) or mud.

- Once the product gets wet, water may remain in gaps of the main unit. Shake the product well to drain water.
- Even after water is drained, the inner parts might be still wet. Although you can use the product, do not place it near things that must not get wet. Take care not to wet your clothes, bag or contents of the bag.
- Drain water if the voice activation does not work properly due to water remaining in the microphone.
- Do not use the product in places where it may be sprayed with high-pressure water (e.g. near a faucet or shower head) or submerge it in water for extended periods of time, as the product is not designed to withstand high water pressure.
- This product is not resistant to shock. Do not drop the product or subject it to shock. Doing so might damage or deform the main unit causing water leak.

## Pacemakers and other medical devices

Persons with pacemakers should:

- ALWAYS keep the product more than six (6) inches from their pacemaker when the product is turned ON.
- Not carry the product in a breast pocket.
- Use the wrist opposite the pacemaker to minimize the potential for RF interference.

- Turn the product OFF immediately if there is any indication that interference is taking place.

If you use any other personal medical device, consult your physician or the manufacturer of your device to determine if it is adequately shielded from external RF energy.

## Tips for using Bluetooth and Wi-Fi on your watch

- When connecting your product to other mobile devices, the devices must be positioned close to each other. If not, it may cause abnormal operation or noise, depending on the use environment.
- In an open space, the Bluetooth communication range usually spans approximately 10m. This range may vary depending on the use environment.
- Do not place obstacles between your product and connected devices. Outgoing/incoming signal can weaken due to user's body, walls, corners or obstacles. Use where there is no obstacle.
- When using a Wi-Fi connection, your watch can get notifications from your phone or tablet even if Bluetooth is unavailable.
- Your watch will search and connect to the nearest Wi-Fi network based on the Wi-Fi list registered on your phone.

## Tips for the display screen

- Do not display non-moving images for an extended period. This may cause image burn-in or stains on the screen.
- Applications that display the same screen for more than 10 minutes are not recommended because the potential screen damage is not covered by the warranty.

## Exposure to radio frequency energy

Radio wave exposure and Specific Absorption Rate (SAR) information.

This product has been designed to comply with applicable safety requirements for exposure to radio waves. These requirements are based on scientific guidelines that include safety margins designed to assure the safety of all persons, regardless of age and health.

- The radio wave exposure guidelines employ a unit of measurement known as the Specific Absorption Rate, or SAR. Tests for SAR are conducted using standardised methods with the product transmitting at its highest certified power level in all used frequency bands.
- While there may be differences between the SAR levels of various LG product models, they are all designed to meet the relevant guidelines for exposure to radio waves.
- The SAR limit recommended by the International Commission on Non-Ionizing Radiation Protection (ICNIRP) is 2 W/kg averaged over 10g of tissue for the Mouth SAR or 4.0 W/kg averaged over 10g of tissue for the Limb-worn SAR.
- The highest SAR value for this model product when tested for use at Next-to-Mouth(Face) is 0.016 W/kg (10g) and for Limb-worn(Wrist) is 0.385 W/kg (10g).
- This device was tested for typical Limb-worn(Wrist) operations kept 0 cm between the user's body(Wrist) and the back of the device. Additionally this device was tested for typical Next-to-Mouth(Face) operations with the front of the device kept 1 cm between the user's mouth(Face) and the front of the device. To ensure compliance with R&TTE SAR requirements, please ensure a minimum separation distance of 1 cm is maintained for next-to-mouth (face) operations.

## EU DECLARATION OF CONFORMITY

Hereby, **LG Electronics** declares that this **LG-W150** product is in compliance with the essential requirements and other relevant provisions of Directive **1999/5/EC**. A copy of the Declaration of Conformity can be found at <http://www.lg.com/global/declaration>

## Open Source Software Notice Information

To obtain the source code under GPL, LGPL, MPL, and other open source licenses, that is contained in this product, please visit <http://opensource.lge.com>. In addition to the source code, all referred license terms, warranty disclaimers and copyright notices are available for download.

LG Electronics will also provide open source code to you on CD-ROM for a charge covering the cost of performing such distribution (such as the cost of media, shipping, and handling) upon email request to [opensource@lge.com](mailto:opensource@lge.com). This offer is valid for three (3) years from the date on which you purchased the product.

## Regulatory information

- 1 Press and hold the **Power Key** until the apps list appears.
- 2 Tap **Settings** > **About** > **Regulatory information** to get regulatory information.

## HOW TO UPDATE YOUR DEVICE

Access to latest firmware releases, new software functions and improvements.

- 1 Press and hold the **Power Key** until the apps list appears.
- 2 Tap **Settings** > **About** > **System updates** on your device.

# Getting to know your watch

## Watch layout

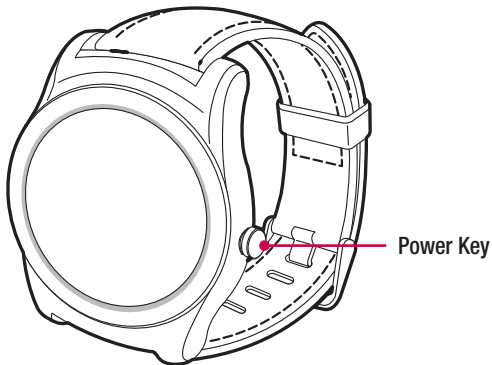

**Note:** The touch screen must not come into contact with any other electrical devices. Electrostatic discharges can result in the touch screen malfunctioning.

### Power Key

#### While the screen is off:

- Press and hold for a few seconds to turn it on until LG logo appears.

#### If the screen freezes:

- Press and hold over 10 seconds to restart the watch until LG logo appears.

#### When the device is idle:

- Press once quickly to wake the screen and turn it off.
- Press twice quickly to turn the **Theater mode** on and off.
- Press three times quickly to turn the **Brightness boost mode** on.

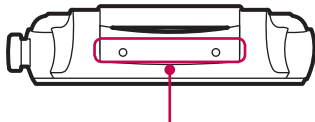
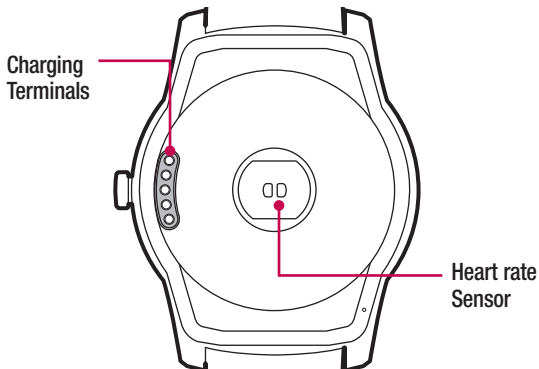

**! Warning**

Do not close or push the hole located at the bottom of the device with a sharp object. Doing so may cause your device to work improperly.

## Charging the watch

Before you use the watch for the first time, you should charge the battery. Use the charging cradle included with the watch to charge the device's battery.

You can also charge the device's battery using a computer. Simply connect the computer to the charging cradle using the USB cable included with the watch.

**Note:** When the battery power is getting low, the battery icon is displayed as empty. If the battery charge is completely empty, the watch cannot be turned on immediately after connecting the charger. Leave an empty battery to charge for a few minutes before turning the device on. Some features are not available while the battery is charging.

### Cautions to be taken regarding the corrosion of charging terminals

Exposing to sweat or other foreign material during the use of the product may cause corrosion at the terminals while charging it. To prevent this, wipe the product with a cloth before charging.

- 1 Locate the charging terminals on both the watch and the charging cradle.

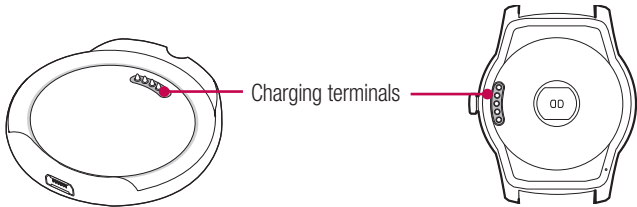

**Note:** The charging cradle is designed to only be used with the watch and not be compatible with other devices.



- 2 Plug the small end of the USB cable provided into the charging cradle's USB port.

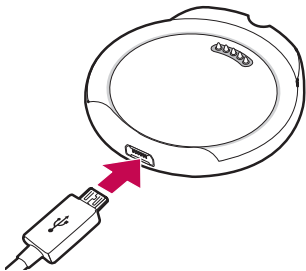

- 3 Place the watch on the charging cradle and make sure that the charging terminals are aligned with each other.

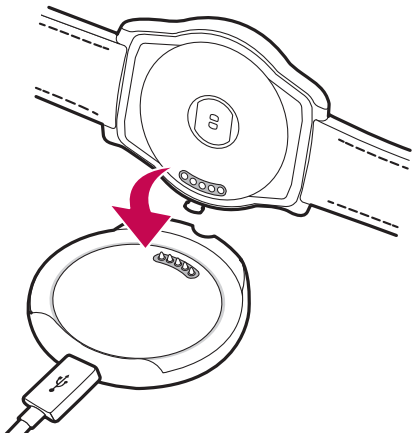

- 4 Connect the charging cradle to a power outlet. If your watch is turned off, it will turn on automatically.
- 5 Once the watch battery is fully charged, disconnect the device from the charging cradle.

**Note:**

- The touch screen may not function if the power to the watch is unstable while charging.
- The watch may become warm while charging. This is normal. If the battery becomes hotter than usual, disconnect the charger.

## Charging mode

After the initial set up, you will see a charging screen shown as below while charging. Check the percent of remaining battery and time. Swipe right to return to the watch face.

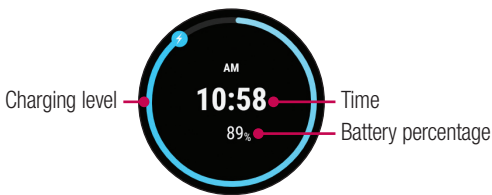

## If the screen freezes

If the device freezes up and stops working, press and hold the **Power Key** for over 10 seconds until the screen turns the LG logo is displayed.

## Turning the watch on and off

### Turning the watch on

Turn the watch on by pressing and holding the **Power Key** (on the right-hand side of the device) for a few seconds. The screen lights up and the LG Logo is displayed.

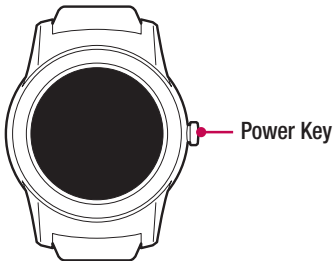

### Turning the watch off

- 1 Press and hold the **Power Key** until the apps list appears.
- 2 Tap **Settings** > **Power off**.
- 3 When prompted with the message **Power off: Are you sure?**, tap .

## Connecting to another mobile device

If you want to connect your watch to another device, you must reset your device.

### Reset your watch

This setting resets your watch's settings to their factory default values and deletes all of your data.

- 1 Press and hold the **Power Key** until the apps list appears.
- 2 Tap **Settings** > **Factory reset**. You are prompted to confirm.
- 3 Tap .
  - Your watch connects to one mobile device at a time.

- Factory reset erases all data from your watch's memory. After completion, it is ready to connect to another mobile device.

## Touch screen tips

Here are some tips on how to navigate on your watch.

- **Tap or touch** – A single finger tap selects items, links, shortcuts and letters on the on-screen keyboard.
- **Touch and hold** – Touch and hold an item on the screen by tapping it and not lifting your finger until an action occurs.
- **Swipe or slide** – To swipe or slide, quickly move your finger across the surface of the screen, without pausing when you first tap it.



Tap or touch



Touch and hold

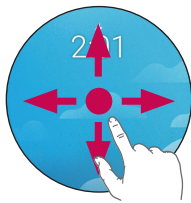

Swipe or slide

# Wearing the watch

## Cautions for Water resistance

Your watch has undergone testing in a controlled environment and is proven to be water and dust resistant in certain circumstances (meets the requirements of classification IP67 as described by the international standard IEC 60529 - Degrees of Protection provided by Enclosures [IP Code]; test conditions: 15°C/59 °F ~ 35 °C/95°F, 86 - 106 kPa, 1 meter (approximately 3 feet), for 30 minutes). Despite this classification, your device is not fully resistant to water damage.

- The watch must not be immersed in water deeper than 3 feet (approximately 1 meter) and kept submerged for longer than 30 minutes.
- The device must not be exposed to **water at high pressure**, such as ocean waves or a waterfall.
- Should your watch or your hands become wet, dry them thoroughly before handling the device.
- The device must not be exposed to **salt water, ionised water or soapy water**.
- The watch's water and dust resistant features may be damaged **by dropping or receiving an impact**.
- If the watch gets wet, use a clean, soft cloth to dry it thoroughly.
- The touch screen and other features may not work properly **if the device is used in water or any other liquid**.
- **If the watch has been immersed in water or if the microphone or speaker has gotten wet**, in-call sound quality may be affected. Wipe the microphone or speaker with a dry cloth to ensure it is clean and dry.

### Cautions before wearing the leather strap

- The LG Watch Urbane's stitched leather strap is thick enough to meet high quality standard. Before wearing the leather strap, please bend it back and forth a few times. This will help you feel more comfortable when wearing it.
- Depending on the user's skin condition, the watch may cause unintended allergic reactions on the skin it's in contact with.

## Heart Rate Sensor

Wear your watch on your wrist correctly before measuring the heart rate.

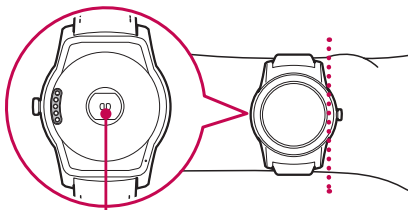

Heart Rate Sensor

### NOTES:

- Loose fitting or too much movement may cause inaccurate measurements.
- Never look directly at the heart rate sensor light as this may damage your eyesight.
- When heart rate readings are inaccurate, retake your heart rate measurements by putting your watch on the inside of one of your wrists.

# Connecting the watch to a mobile device

## Before pairing

Before pairing, please do the following on the phone or tablet.

- 1 Make sure that the Android version on your phone or tablet is Android 4.3 or higher and supports Bluetooth®.
  - To find out whether your phone or tablet supports Android Wear, visit <http://g.co/WearCheck> from your phone or tablet.
  - If your phone or tablet is not Android 4.3, or later, please check with your manufacturer for a possible software update.
- 2 Make sure your phone or tablet is next to your watch.
- 3 On your phone or tablet, download the **Android Wear**  app from the **Play Store**  app and install it. Check that the **Android Wear**  app is installed and updated to the latest version on your phone or tablet.
- 4 Make sure your phone or tablet is connected to mobile data or Wi-Fi. You need a data connection to set up your watch for the first time.
- 5 Keep the watch connected to power during setup.

### NOTES:

- Depending on the software installed on your watch, your watch may automatically download and install an update.
- Depending on the network condition, the setup process might take over 20 minutes.

## How to pair your watch

- 1 Turn on the watch and swipe the welcome screen left to begin.
- 2 Tap a language.
- 3 Connect your watch to a power source and swipe left to continue.

**Tip:** If the battery is less than 20%, charge your watch first before proceeding the next step.

- 4 Swipe left following the on-screen instruction until the watch code is displayed.
- 5 Open the **Android Wear**  app on your phone or tablet. Turn Bluetooth on during setup, if it isn't already on.
- 6 On your phone or tablet, you'll see a list of nearby devices. Tap your watch's code.
- 7 You'll see a pairing code on your phone or tablet and watch. Check that the codes match.
- 8 Tap **Pair** on your phone or tablet to start pairing.
- 9 You'll see a confirmation message on your watch once it is paired. This can take a few minutes, so please wait a while.
- 10 Follow the onscreen instructions to complete the initial setup.

## After pairing

To have the best Android Wear experience, we recommend turning on **Google Now** and **Location Services**. Go to **Google settings** or **Settings**, if they aren't already on.



# How to use your watch

## Start on your watch face (where you see the time)

Start by waking up your watch. If your watch's screen is dimmed, you can wake up the watch by:

- Touching the screen.
- Turning your wrist so your watch face is upright.
- Pressing the **Power Key** on the watch.

## Quickly dim the screen

Press your palm onto the screen until it vibrates. This will dim the watch face.

## Changing the watch face

- 1 Touch and hold anywhere on the watch face for a few seconds.
- 2 Swipe the screen right or left to browse designs, then tap to choose one.

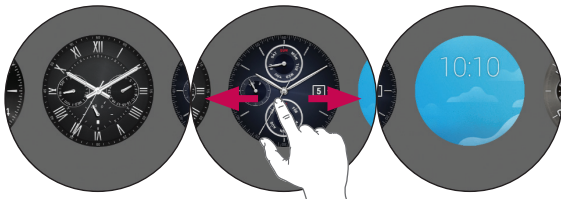

**Tip:** \* You can also change and download the watch face through the **Android Wear**  app.

## Notification cards

Most notifications you see on your phone will also show up on your watch. These include notifications for missed calls, texts, event reminders, and more.

Notifications are displayed in the form of cards at the bottom of the watch face.



### Card previews

Swipe down on the card to hide it.

Swipe up to see more cards.

Swipe left for more details & options.

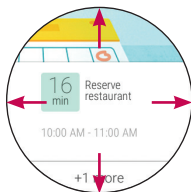

Swipe right to dismiss the card.

Swipe down to return to the home screen.

To view cards, swipe up from the bottom of your screen.

Tap a card to see more info. To see more cards, keep swiping up from the bottom of the screen.

To remove a card, swipe from left to right.

Once you're done looking at a card, you can get rid of it. If you remove a card on your watch, the same card or notification will be dismissed on your phone.

To see more details, swipe the card from right to left.

Some cards provide more details or have actions you can take.

## To bring a card back

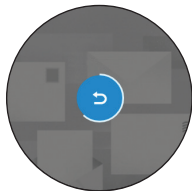

After the card has been dismissed, swipe down from the top of your watch's screen and tap the **Undo** button . You'll have a few seconds to get the card back. If you've swiped away the last card in your stream, you'll need to swipe up from the bottom of the screen to see the Undo button.





## Block notifications

If you get notifications on your phone that you don't want to see on your watch, you can stop specific apps from showing up on your watch.

### Block apps from your watch

- 1 On your watch, go to a card.
- 2 Swipe from right to left until you see .
- 3 Tap  >  to confirm.

### Block apps using the Android Wear app on your phone

- 1 On your phone, open the **Android Wear**  app.
- 2 Tap  > Tap your watch's name if you have multiple devices > **Block app notifications** > .
- 3 Select the app you want to block.

## Call notifications

You can get instant call notifications alert when your phone receives an incoming call. The notification displays caller's number or the contacts on your phone and allows you to accept or decline the call.

**NOTE:** Your watch can only get a notification. Use the phone paired to your watch to answer the call.



Swipe right to reject  
a call

Incoming call  
notification

Swipe left to answer  
a call

## Change when notifications arrive

You can change what notifications show up on your watch and when. To change interruption settings, swipe down from the top of your watch's screen. You'll see interruptions options, then tap to select **None**, **Priority only**, or **Show all**.

☹️: Touch to turn off all interruptions.

★: Touch to only allow priority interruptions.

🔔: Touch to allow all interruptions.

**NOTE:** Some content may differ from your device depending on the OS version.

## See your remaining battery or the date

Swipe down from the top of the screen.

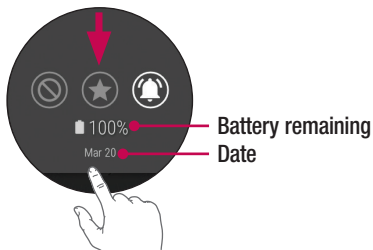

**NOTE:** Some content may differ from your device depending on the OS version.

## Turn your screen off temporarily with Theater mode

You can turn off your watch's screen so the display doesn't light up and notifications don't appear.

- Press the **Power Key** twice quickly.

**OR**

- 1 If your screen is dim, touch the screen to wake up the watch.
- 2 Swipe down from the top of the screen. Swipe from right to left until you see **Theater mode** . Tap the icon to turn it on.

## Boost the screen brightness temporarily

You can turn up the brightness temporarily if you're outdoors in a sunny spot. The extra brightness will last for a few seconds and turn off automatically.

- Press the **Power Key** three times quickly.

**OR**

- 1 If your screen is dim, touch the screen to wake up the watch.
- 2 Swipe down from the top of the screen. Swipe from right to left until you see **Brightness Boost** . Tap the icon to turn it on.

## Access the Settings menu

- 1 If your screen is dim, tap the screen to wake up the watch.
- 2 Tap anywhere on the background of the screen and swipe up to **Settings** menu.

**OR**

Swipe down from the top of the screen, and swipe left until **Settings** menu appears, then tap **Settings** .

## Manage storage

Through the **Android Wear**  app on your phone, you can see:

- How much storage space is available
- Total storage space on your watch
- Apps or services that are using your watch's storage

To see the storage details:

- 1 Make sure your watch is connected to your phone.
- 2 On your phone, open the **Android Wear**  app .
- 3 Tap  > Tap your watch's name if you have multiple devices > **Watch storage**.

## Tasks using Voice command

You can see a menu of simple tasks on your watch, and anything in this list can also be said aloud. Just say “**Ok Google**” or swipe the home screen to the left until you see the **Speak now** option and say your command or question.

For example, once you're on the **Speak now** menu you can touch “**Start stopwatch**”. To do the same thing with your voice, just say “**Ok Google, start stopwatch**” from most screens.

**NOTE:** Some voice actions are not available in all languages and countries.

Follow these steps to start using your voice on your watch:

- 1 If your screen is dim, tap the screen to wake up the watch.
- 2 From the watch face, say “**Ok Google**”. You will see the **Speak now** prompt.
- 3 Say your command or ask your question.

Opening a feature using touch:

- 1 If your screen is dim, tap the screen to wake up the watch.
- 2 Tap anywhere on the background of the screen.
- 3 Swipe left until you see the **Speak now** prompt.
- 4 Swipe down to choose the task you want.

**Tip:** You'll see recently used apps at the top of the list of things you can do.

## Change the apps you use for voice actions

You can set which apps you use for different voice actions. For example, you can change the app you use for setting alarms or for sending messages.

- 1 On your phone, open the **Android Wear**  app.
- 2 On the bottom half of the screen, a list of actions will be displayed.
- 3 Scroll and tap an action. You can choose from available apps.

**Tip:** You can also download apps that work with Android Wear from the **Play Store** .

## Take or view a note

You can speak to your watch to create a note or view existing notes using **QuickMemo+** or Android apps like **Google Keep**.

- 1 If your screen is dim, tap the screen to wake up the watch.
- 2 From the watch face, say "**Ok Google**" or touch anywhere on the background of the screen, then swipe left. You will see the **Speak now** prompt.
- 3 Say "**Take a note**".
- 4 Speak your note when prompted. (eg. "Try the new restaurant on Main Street"). Your note will automatically save after a few seconds. Touch the **X** if you want to cancel.
- 5 If you try this feature for the first time, related apps on phone will appear on watch (Ex. Google Keep, QuickMemo+). Select the app you want to use, then the selected app will be shown from the next time as default.

**NOTE: If you installed QuickMemo+ or Google Keep on your phone:**

- The app changes the words you speak into text. When you have finished speaking, your text note is saved to **QuickMemo+** or **Google Keep** on your mobile device.
- View and edit your notes by opening the app on your mobile device.



## Set a reminder

You can speak to your watch to set a reminder. Once you set a reminder, you'll see a card when your reminder goes off.

- 1 If your screen is dim, tap the screen to wake up the watch.
- 2 From the watch face, say “**Ok Google**” or touch anywhere on the background of the screen, then swipe left. You will see the **Speak now** prompt.
- 3 Say “**Remind me**”.
- 4 Complete your reminder when prompted. Your reminder will automatically save after a few seconds. Touch the **X** if you want to cancel.

## Show me my steps

With this feature you can view a count of the steps you have taken today and review a log of your steps taken over the last week, as measured by the Fit app.

- 1 If your screen is dim, tap the screen to wake up the watch.
- 2 From the watch face, say “**Ok Google**” or touch anywhere on the background of the screen, then swipe left. You will see the **Speak now** prompt.
- 3 Say “**Show me my steps**”. You will see your step count, progress to your fitness goal and a bar chart of your daily step counts.
- 4 View a list of your daily step totals by swiping up across the screen.

## Show me my heart rate

You can use the Heart Rate app to measure and record your current heart rate.

**NOTE:** The device's heart rate measurement feature is not to be used for clinical or medical diagnosis. Follow the guidelines in **Wearing the watch** and **Ensuring accurate measurements** to make sure your heart rate measurements are accurate.

## Ensuring accurate measurements

Heart rate readings may be inaccurate depending on the conditions and surroundings. Follow these steps for more accurate heart rate readings:

- Never measure your heart rate after smoking or consuming alcohol. Smoking and/or consuming alcohol can affect your heart rate.
- Never take heart rate measurements at low temperatures. Or keep yourself warm when you measure your heart rate.
- Users with thin wrists may find their heart rate measurements are inaccurate.

## Measuring heart rate

- 1 If your screen is dim, tap the screen to wake up the watch.
- 2 From the watch face, say "**Ok Google**" or touch anywhere on the background of the screen, then swipe left. You will see the **Speak now** prompt.
- 3 Say "**Show me my heart rate**".
- 4 If you try this feature first time, you have to select **Google Fit** or **LG Pulse**. Select the app you want to use, then the selected app will be shown from the next time as a default.
- 5 Your watch will start measuring your heart rate. After a short period of time, you will see your heart rate on the screen along with your heart rate measurements history.
- 6 Take another measurement by tapping **Check again**.

## Send a text

This feature enables you to use your watch to dictate text messages to contacts stored on your mobile device. You can also reply to received text messages which appear in text message cards.

### Sending a message

- 1 If your screen is dim, tap the screen to wake up the watch.
- 2 From the watch face, say "**Ok Google**" or touch anywhere on the background of the screen, then swipe left. You will see the **Speak now** prompt.

- 3 Say "**Send a text**".
- 4 The **To whom?** screen will be displayed. You will see the **Speak now** prompt. Say the name of the contact you want to send a text message to, then select the contact you want when the contact's list appears.
- 5 You will be prompted to say the message you want to send. Say your messages or insert emoticons.
- 6 Your message will send automatically.

### Replying to a message

You will see cards if you get message notifications on your phone. Swipe from right to left until **Reply** appears. Tap **Reply**, then say your message.

## Email

Your watch can be used to write emails as well as read emails received on your mobile device.

- 1 If your screen is dim, tap the screen to wake up the watch.
- 2 From the watch face, say "**Ok Google**" or touch anywhere on the background of the screen, then swipe left. You will see the **Speak now** prompt.
- 3 Say "**Email**".
- 4 The **To whom?** screen will be displayed. You will see the **Speak now** prompt.
- 5 Say the name of the contact you want to send an email to, then select the contact you want when the contact's list appears.
- 6 You will be prompted to say the message you want to send.
- 7 Your message will send automatically.

### Checking emails on your phone

Return to reading your emails on your watch, then swipe the message card from right to left and tap **Open on phone**.

## Replying to an email

When you swipe from right to left you can take different actions, such as archive or reply. Tap **Reply** and say your message. Your message will send automatically.

## Deleting email messages

Swipe the message card from right to left and tap **Delete**.

## Agenda

You can view events scheduled on your mobile device's calendar using your watch.

- 1 If your screen is dim, tap the screen to wake up the watch.
- 2 From the watch face, say "**Ok Google**" or touch anywhere on the background of the screen, then swipe left. You will see the **Speak now** prompt.
- 3 Say "**Agenda**". You will see a list of your scheduled events.
- 4 View the details of an event by tapping the event.

## Navigate

You can find your way to a selected destination using the watch.

- 1 If your screen is dim, tap the screen to wake up the watch.
- 2 From the watch face, say "**Ok Google**" or touch anywhere on the background of the screen, then swipe left. You will see the **Speak now** prompt.
- 3 Say "**Navigate**", followed by the location.

## Set a timer

The watch can be used as a countdown timer. Once you set a timer, you'll have a new card with the countdown.

- 1 If your screen is dim, tap the screen to wake up the watch.
- 2 From the watch face, say "**Ok Google**" or touch anywhere on the background of the

screen, then swipe left. You will see the **Speak now** prompt.

- 3 Say "**Set a timer**".
- 4 Swipe through the available durations and start the timer by tapping the desired duration.
  - Start or resume the countdown by tapping ▶.
  - Pause the timer by tapping ||.

### To dismiss timer:

When your timer goes off, dismiss by swiping from left to right on your screen.



## Use the stopwatch

Measure how much time has passed with the Stopwatch app.

- 1 If your screen is dim, tap the screen to wake up the watch.
- 2 From the watch face, say "**Ok Google**" or touch anywhere on the background of the screen, then swipe left. You will see the **Speak now** prompt.
- 3 Say "**Start stopwatch**".
- 4 Tap ▶ to start.

## Set an alarm

Multiple alarms can be set on your watch. Your watch and phone alarms are separate.

- 1 If your screen is dim, tap the screen to wake up the watch.
- 2 From the watch face, say "**Ok Google**" or touch anywhere on the background of the screen, then swipe left. You will see the **Speak now** prompt.
- 3 Say "**Set an alarm**".
- 4 Find the desired alarm time by swiping up or down.
- 5 Tap  to set if the alarm will repeat.
- 6 Tap  to save the alarm.

When an alarm goes off, your watch will vibrate and display a card.

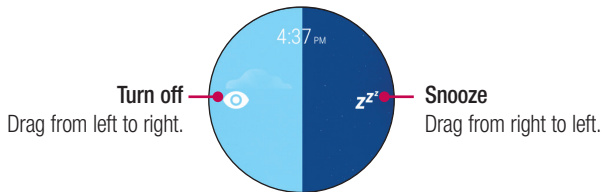

## See current alarms

- 1 If your screen is dim, tap the screen to wake up the watch.
- 2 From the watch face, say "**Ok Google**" or touch anywhere on the background of the screen, then swipe left. You will see the **Speak now** prompt.
- 3 Say "**Show alarms**". You will see a list of the alarms that you have set on your watch.

# Using apps

The apps list provides a list of the applications which are included on the watch.

To get to the apps installed on your watch:

- 1 If your screen is dim, tap the screen to wake up the watch.
- 2 Touch anywhere on the background of the screen to open applications list.



## Downloading other apps

You can see a list of recommended apps in the **Play Store** .

Open the **Android Wear**  app to download more apps on your phone.

## Making a call

Your watch can display the dialpad so you can dial a number.

- 1 Press and hold the **Power Key** until the apps list appears, then tap **Call** .
- 2 Swipe up until the dialer appears.
- 3 Enter the phone numbers, then tap . Your phone will make a call with the number you've entered on you watch.

**Tip:** You can also make a call from the **Recent** list and **Favorites** list.

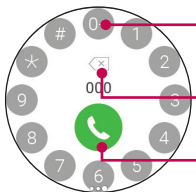

Touch and hold to enter the plus ( + ) symbol to dial an international number.

Tap here to delete incorrect number.

Tap to dial the number that you entered.

**NOTE:** This feature may be available after a software update planned for May 2015.

## Use Google Fit app

The Fit app lets you count your steps, view how far you have walked. You can also see your heart rate measurements.

By installing the Google Fit app on the phone that your Android Wear watch is paired with, you'll be able to sync the data between the two devices and enjoy all of Fit's features.

Press and hold the **Power Key** until the apps list appears, then tap **Fit** . Swipe left to see details.

### See an estimate of how many steps you've taken today

You can speak or use the menu to your watch to see an estimate of how many steps you've taken.

Say "**OK Google**". When you see the **Speak now** prompt, say "**Show me my steps**" (See **Show me my steps** section for more information).

**OR**



Open the **Fit**  app.

### Check your heart rate

You can speak or use the menu to check your heart rate.

Say "**OK Google**". When you see the **Speak now** prompt, say "**Show me my heart rate**" (See **Show me my heart rate** section for more information).

**OR**

- 1 Open the **Fit**  app and swipe left until the Heart rate appears.
- 2 Swipe down to see the heart rate measurements history or tap  to measure the heart rate.



## Launching the Settings menu

- 1 If your screen is dim, tap the screen to wake up the watch.
- 2 Tap anywhere on the background of the screen and swipe up to **Settings**.

**OR**

- Swipe down the top of the screen, and swipe left until **Settings** menu appears, then tap **Settings** .

## Adjusting display brightness

The brightness of the watch display can be altered on the device itself.

- 1 From the **Settings** menu, tap **Adjust brightness**.
- 2 Choose a brightness level by touching an option.

## Change your watch face

You can change the design of your watch face in a few ways: touch and hold the background of your watch's screen, through the **Android Wear**  app on your phone, or through **Settings** menu on your watch.

- 1 From the **Settings** menu, tap **Change watch face**.
- 2 Swipe right and left to browse designs. If you scroll all the way to the left, you'll see your recent watch faces.
- 3 Tap to choose a new design.

## Change the font size

You can set the size of the font displayed in the watch.

- 1 From the **Settings** menu, tap **Font size**.

- 2 Choose a size level by touching an option.

## Wrist Gestures

You can use motion gestures to awake or dim the watch screen. Turn your wrist so your watch face is upright.

- From the **Settings** menu, tap **Wrist Gestures** to turn on or off.

## Wi-Fi settings

If Wi-Fi is set to automatic mode, you can sync your watch and phone even when Bluetooth is not available. Wi-Fi is turned on automatically when Bluetooth is disconnected. When using a Wi-Fi connection on the watch, your watch can get notifications from your phone or tablet even if Bluetooth is unavailable. Your watch will search and connect to the nearest Wi-Fi network based on the Wi-Fi list registered on your phone.

- From the **Settings** menu, tap **Wi-Fi settings** to set automatic or off.

## Bluetooth devices

It automatically searches for Bluetooth devices within range. You can also disconnect your watch's Bluetooth connection currently connected.

- From the **Settings** menu tap **Bluetooth devices**.

## Setting the screen always on

You can set the screen to show the time or turn off completely when you're not using the watch. If set to turn off, the screen will turn on when you tilt it or cover the screen.

- From the **Settings** menu, tap **Always-on screen** to turn on or off.
  - **On:** A dimmed watch face is shown when your watch is idle.

- **Off:** The watch screen darkens when idle.

## Airplane mode

When Airplane mode is on, you can use still many of the features on your watch, such as Heart Rate, when you are on an airplane or anywhere where sending or receiving data is prohibited.

**Important!** When in Airplane Mode, your watch cannot access information stored on your mobile device. You should also enable the Airplane mode on your mobile device.

- From the **Settings** menu, tap **Airplane mode** and select to enable or disable the feature.

## Accessibility

- From the **Settings** menu, tap **Accessibility** > **Magnification gestures** to enable magnification to zoom in and out with triple tap.

## Factory reset

This setting resets your watch's settings to their factory default values and deletes all of your data.

**1** Tap **Settings** > **Factory reset**. You are prompted to confirm.

**2** Tap .

- Your watch connects to one mobile device at a time.
- Factory reset erases all data from your watch's memory. After completion, it is ready to connect to another mobile device.

## Restart

This setting restarts your watch.

- 1 From the **Settings** menu, tap **Restart**. You will see a prompt where you must confirm you want to restart your watch.
- 2 Tap  to restart your watch.

- OR**
- Press and hold the **Power Key** for over 10 seconds. Your watch turns off and turns back on.

## Screen lock

Tap to set a screen lock. A pattern you draw with your finger unlocks the screen.

## Power off

- 1 From the **Settings** menu, tap **Power off**.
- 2 When prompted with the message **Power off: Are you sure?**, tap .

## About

Information about your watch is displayed here. You can view the Model, Device name, Software version, Serial number, Build number, Connection and Battery information. The following options are also available.

- From the **Settings** menu, tap **About**.
  - **System updates:** This makes sure the latest software is loaded on your watch.
  - **Regulatory information:** Displays regulatory information.
  - **Legal notices:** Instructs you to see your mobile device for legal notices.

## About this user guide

- You must read this manual carefully before using your device. This will ensure safe and correct use of your product.
- Some of the images and screenshots which appear in this guide may differ from those on your product.
- There may be discrepancies between your content and the final product, or software supplied by service providers or operators. This content may be subject to change without prior notice. Visit the LG website at [www.lg.com](http://www.lg.com) to obtain the latest version of this manual.
- The applications on your product, and their functions, may vary according to country, region or hardware specifications. LG will not be responsible for any performance issues which arise from using applications developed by providers other than LG.
- LG will not be responsible for performance or incompatibility issues which arise from edited registry settings or modified operating system software. Any attempt to customize your operating system may lead to the device or its applications not working correctly.
- The software, audio, wallpaper, images and other media which are supplied along with your device are licensed for limited use. Extracting and using these materials for commercial or other purposes may be an infringement of copyright laws. As a user, be aware that you are fully and entirely responsible for any illegal use of media.
- Data services, such as messaging, uploading and downloading, auto-syncing or using location services, may incur additional charges. Ensure you select a suitable data plan for your needs to avoid additional charges. Contact your service provider for further details.

## Trademarks

- LG and the LG logo are registered trademarks of LG Electronics.
- All other trademarks and copyrights are the property of their respective owners.

## Accessories

These accessories are available for use with the your device. **(Items described below may be optional.)**

- Travel adaptor
- Quick Start Guide
- USB cable
- Charging Cradle

### NOTE:

- Always use genuine LG accessories. The supplied items are designed only for this device and may not be compatible with other devices.
- The items supplied with the device and any available accessories may vary depending on the region or service provider.



CE0168