

数码照相机

# KeyMission 80

## 使用说明书



智能设备用户	ii
简介	iv
照相机部件	1
入门指南	3
基本的拍摄和播放操作	12
使用菜单	19
技术注释	21

- 使用产品前请仔细阅读本使用说明书。
- 为确保正确使用本照相机，请务必阅读“安全须知”（第viii页）、“<重要>关于防震、防水、防尘性能和结露的注意事项”（第xii页）和“关于无线通信功能的注意事项”（第21页）的内容。
- 本使用说明书内同时包含有附件的使用说明。

# SnapBridge

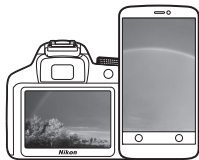

## 您的影像让世界共享。

欢迎关注SnapBridge——丰富您影像体验的尼康服务新成员。SnapBridge可通过结合Bluetooth®低功耗（BLE）技术和专门的应用程序来消除照相机与兼容智能设备之间的障碍。使用尼康照相机和镜头抓拍的影像将在拍摄时自动传送至设备。您甚至还可以将它们上传至云存储服务，从而可从您所拥有设备的进行访问。您可随时随地共享您的精彩瞬间。

### 下载SnapBridge应用程序开始体验吧！



现在就将SnapBridge应用程序下载至智能设备，您即可充分享受众多便利。仅通过几个简单的步骤，该应用程序便可将您的尼康照相机与兼容的iPhone®、iPad®和/或iPod touch®或者运行Android™操作系统的智能设备进行连接。您可从网站（<http://snapbridge.nikon.com>）免费获取该应用程序。

有关SnapBridge的最新信息，请访问本地尼康网站（[iv](#)）。

**KeyMission 80 设备型号: N1524**

## SnapBridge为您提供激动人心的影像体验...



通过两个设备之间的持续连接，使照片可从照相机自动传送至智能设备——轻松享受在线照片共享的便利

### NIKON IMAGE SPACE



将照片和缩略图图像上传至NIKON IMAGE SPACE云服务

## 丰富您影像生活的一系列服务包括：

- 遥控照相机
- 最多可在照片上嵌入2个信用信息（拍摄信息、日期和时间、文本和标志）
- 自动更新照相机的日期和时间信息以及位置信息
- 接收照相机的固件更新



# 简介

## 请先阅读本内容

感谢您购买尼康 KeyMission 80 数码照相机。

### 下载“参考手册”

参考手册（PDF 格式）以多种语言提供了有关如何使用本照相机的详细说明。可使用您的智能设备或计算机连同本说明书一起进行参阅。请通过以下网址从尼康公司网站的下载中心下载参考手册。

- 您可以使用 Adobe PDF Reader、iBooks 或其他软件查看参考手册的内容。可以从 Adobe 网站下载 Adobe PDF Reader。

### 下载“ViewNX-i”

ViewNX-i 是一款免费软件，可以用来将图像和动画传送到计算机以便查看和编辑。请通过以下网址从尼康公司网站的下载中心下载软件。

### 访问尼康网站的下载中心

可以通过下面的网站下载参考手册和适用于本照相机的软件。

<http://downloadcenter.nikonimglib.com>



请使用您智能设备的二维码读取器扫描此图像。

## 确认包装内物品

如果缺少任何物品，请与购买照相机的商店联系。

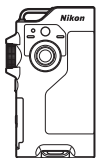

KeyMission 80  
数码相机



可充电电源适配  
器EH-73PCH

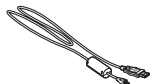

USB连接线  
UC-E21

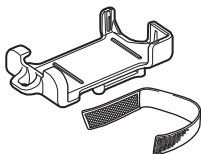

照相机固定架  
AA-4  
(附安装带)

使用说明书  
(本说明书)

保修卡

- 本照相机中内置有可充电电池。
- 配件不防水。

**注意：**照相机不附送存储卡。microSD、microSDHC和microSDXC存储卡在本说明书中统称为“存储卡”。

## 信息和注意事项

### 终身学习

作为尼康关于最新产品支持和教育的“终身学习”保证的一部分，下列网站在线提供不断更新的信息：

• 中国大陆的用户：<http://www.nikon.com.cn/>

中国大陆地区用户可点击此处，登录尼康官方网站，点击“支持及下载”栏目下的“知识库和下载”，获得问题回答（FAQ）和在线的技术支持；点击“如何购买”栏目下的“批发商”或“经销商”，可获得本地尼康批发商或经销商的联络信息。

• 美国用户：<http://www.nikonusa.com/>

• 欧洲用户：<http://www.europe-nikon.com/support/>

• 亚洲、大洋洲、中东及非洲用户：<http://www.nikon-asia.com/>

登录上述网站可以实时了解最新的产品信息、小提示、常见问题回答(FAQ)以及有关数码图像与摄影的一般建议。其他信息则可从当地尼康经销商处获取。有关联络信息，请访问以下网站。

<http://imaging.nikon.com/>

<http://www.nikon.com.cn/>

### 仅可使用尼康品牌的电子配件

尼康数码照相机按照高标准进行设计，并具有复杂的电子电路。只有使用尼康公司专为本尼康数码照相机设计制造并验证合格的尼康品牌的电子配件（包括可充电电源适配器以及USB连接线）才符合其电子电路的操作和安全要求。使用非尼康电子配件会损坏照相机，不属于尼康保修范围。有关尼康品牌配件的详情，请联系当地的尼康授权经销商。

### 在拍摄重要照片之前

在重要场合进行拍摄（例如，在婚礼上或携带照相机旅行等）之前，请试拍一张测试照片以确认照相机功能是否正常。如果因照相机故障致使影像记录不能保存或不能转存至电脑的，我们建议您立即停止使用照相机，并进行修理。尼康公司无法补救因产品故障而错过的影像记录。

## 关于说明书



- 未经尼康事先书面许可，对本产品所附说明书的任何内容，不得以任何方式及任何形式进行复制、传播、转录或存储在检索系统内，或者翻译成其他语言。
- 本说明书中所示画面内容和照相机的图解可能与实际产品所显示的有所不同。
- 尼康保留不必事先通知即可随时变更这些说明书中所述软件及硬件规格的权利。
- 本公司已竭尽全力确保这些说明书中所述信息的准确性和完善性。如果您发现任何错误或遗漏，请致电尼康客户支持中心服务热线反映，对此我们深表感谢。

## 关于遵守著作权法的声明

根据著作权法规定，未经著作权权利人的同意，不得擅自使用通过本照相机制作的具有著作权的照片或影音作品。将照片或影音作品仅作个人用途时可以例外，但对于展览或现场表演的照片或影音作品，则即使是个人使用也有可能受到法律限制。

## 废弃数据存储设备

请注意，删除图像或格式化存储卡等数据存储设备并不能彻底删除原始图像数据。有时可以用市售软件对从丢弃的存储设备中删除的文件进行恢复，从而可能会导致对私人图像数据的恶意使用。确保此类数据的保密性是用户的责任。

丢弃或转让给其他所有者之前，请务必使用设定菜单（19）中的**照相机设定** → **全部重设**重设所有照相机设定。重设后，请用商业删除软件删除所有数据，或者使用设定菜单（19）中的**照相机设定** → **格式化存储卡**格式化设备，然后用不含私人信息的图像（例如，天空图像）将其填满。

对数据存储设备进行毁坏时，注意不要造成人身伤害或财产损失。

## 安全须知

为预防对您或他人造成人身伤害或财产损失，请在使用前仔细阅读“安全须知”，并以正确的方法使用。  
请在阅读之后妥善保管本说明书，以便随时查阅。

 **危险** 表示“极有可能造成人员死亡或负重伤的内容”。

 **警告** 表示“有可能造成人员死亡或负重伤的内容”。

 **注意** 表示“有可能造成人员负轻伤或财产损失的内容”。

本节使用以下图示和符号对必须遵守的内容作以分类。

 表示不允许进行的行为。

 表示必须进行的行为。

### 危险

 **禁止** 切勿将产品直接佩戴于头部。  
否则将导致事故或受伤。

 **禁止** 切勿使用专用电源以外的电源进行充电。  
否则将导致电池漏液、发热、破裂或起火。

 **执行** 电池漏液进入眼内时，请立即用清水冲洗，并接受医生诊疗。  
若置之不理，将会对眼睛造成伤害。

### 警告

 **禁止** 请勿在步行或驾驶车辆时使用。  
切勿在会碰触他人或其他物品的情况下佩戴产品。  
否则将导致事故或受伤。





**禁止  
拆解**

切勿自行拆解、修理或改装。  
当产品由于跌落等原因而破损使得内部外露时，切勿触碰外露部分。  
否则将导致触电或受伤。



**执行**

当发现产品变热、冒烟或发出焦味等异常时，请立刻切断电源。  
若放任不管，将导致起火或烫伤。



**禁止**

请勿用湿手接触插头和外置可充电电池。  
否则将导致起火或触电。



**禁止**

切勿长时间直接接触接通电源的产品。  
否则将导致低温烫伤。



**禁止**

切勿在有可能起火、爆炸的场所使用。  
若在有丙烷气、汽油、可燃性喷雾剂等易燃性气体、粉尘的场所使用产品，将导致爆炸或火灾。



**禁止**

切勿在婴幼儿伸手可及之处进行保管。  
否则将导致故障或受伤。  
若误吞细小部件，将会对身体造成伤害。  
万一意外吞入口中，请立即接受医生诊疗。



**禁止**

切勿将LED灯对准驾驶员和车辆操作人员并闪光。  
切勿将带子等缠绕在颈部。  
否则将有可能诱发事故。



**禁止**

切勿使用非指定的电源适配器和USB连接线。  
使用指定的电源适配器和USB连接线时，请注意以下事项。

- 切勿损坏、加工电线或连接线。切勿将重物压在电线或连接线上，也勿加热、用力拉拽或扭曲电线、连接线。
- 切勿连接到用于海外旅行的电子式变压器（旅行转换器）或直流逆变器电源进行使用。

否则将导致起火或触电。



**禁止**

若在充电或使用电源适配器时发生雷鸣，切勿触碰电源插头。  
否则将导致触电。



**禁止  
触碰**

在高温环境或低温环境中，切勿直接接触产品。  
否则将可能导致烫伤、低温烫伤或冻伤。



**执行**

请将产品正确佩戴，确保不会脱落。  
请掌握周围状况，确认安全。  
否则将导致事故或受伤。



**禁止**

心脏起搏器等医疗设备的使用者切勿使用本产品。  
否则将导致医疗设备故障或事故。



## 注意



**禁止**

切勿将镜头对着太阳或强光。  
否则将有可能聚光，使内部零件破损或导致起火。  
进行背光拍摄时，请使太阳充分偏离视角。



**执行**

在禁止使用本设备的场所，请关闭电源。  
在禁止使用无线通信的场所，请关闭无线通信功能。  
在医疗机构或飞机中，本设备发出的电磁波可能会干扰周围的设备。



**执行**

若您将在较长时间内不使用本产品，请切断电源适配器的连接。  
否则将导致故障或起火。



**禁止**

切勿放置于夏天封闭的车内或直射阳光下等高温环境中。  
否则将导致故障或起火。



**执行**

请定期检查产品的安装状态以及是否磨损或破损。  
否则将导致事故或受伤。



**禁止**

已佩戴产品的情况下，切勿剧烈晃动身体。  
若产品脱落，将导致事故或受伤。



**禁止**

切勿将产品放置或安装于不平稳的场所。  
若产品脱落或翻倒，将导致事故或受伤。



**执行**

若电池漏液接触到皮肤或衣服，请立即用清水冲洗。  
若放任不管，将导致皮肤发炎等症状。

## 注意

### 产品中有害物质的名称及含量

标志	部件名称	有害物质					
		铅 (Pb)	汞 (Hg)	镉 (Cd)	六价 铬 (Cr(VI))	多溴 联苯 (PBB)	多溴 二苯 醚 (PBDE)
10	外壳	○	○	○	○	○	○
	被覆	○	○	○	○	○	○
	机械元件	×	○	○	○	○	○
	光学元件	○	○	○	○	○	○
	电子元件	×	○	○	○	○	○
5	锂离子电池组	×	○	○	○	○	○
<p>本表格依据SJ/T11364的规定编制。</p> <p>○：表示该有害物质在该部件所有均质材料中的含量均在GB/T26572规定的限量要求以下。</p> <p>×：表示该有害物质至少在该部件的某一均质材料中的含量超出GB/T26572规定的限量要求。</p> <p>但是，以现有的技术条件要使照相机相关产品完全不含有上述有害物质极为困难，并且上述产品都包含在《关于电气电子设备中特定有害物质使用限制指令2011/65/EU》的豁免范围之内。</p>							

## < 重要 > 关于防震、防水、防尘性能和结露的注意事项

- 此处所述的防震、防水和防尘性能并不能保证照相机可在所有条件下保持完全防水或不会受到损坏和发生故障。
- 请勿掉落、敲击照相机或在其上放置重物，使照相机受到过大的撞击、震动或压力。未能遵守此注意事项可能导致照相机变形、水渗入照相机或密封损坏，从而造成照相机故障。
- 您的尼康保修服务可能不包括由于对照相机处理不当，使水渗入照相机内而导致的故障。

### 关于防震性能的注意事项

本照相机已通过尼康的内部测试（从约150 cm的高度掉落到约5 cm厚的胶合板上的测试），符合MIL-STD 810F Method 516.5-Shock\*标准。外观上的变化，如油漆剥落和照相机的变形不在尼康的内部测试范围内。配件不防震。

\* 美国国防部测试方法标准。

本掉落测试将 5 部照相机，从约 122 cm 的高度，朝 26 个方向（8 条边、12 个角，以及 6 个面）掉落，以确保 1 到 5 部照相机通过测试（如果在测试过程中发现任何缺陷，会另外使用 5 部照相机进行测试，以确保 1 到 5 部照相机符合测试标准）。

### 关于防水和防尘性能的注意事项

本照相机相当于JIS/IEC防水等级7级（IPX7）和JIS/IEC防尘等级6级（IP6X）。防水性能可保证在约1 m深的水下在最长约30分钟内防止水进入照相机。\*

但照相机在水下无法使用。

配件不防水。

\* 本等级表示按照尼康界定的方法使用照相机时，根据照相机的设计，可以在指定的时间内承受指定的水压。

- 本照相机的防水性能设计为仅适用于淡水（游泳池、河流和湖泊）和海水。
- 本照相机的内部部件不防水。水渗入照相机可能会导致组件生锈，从而造成高昂的修理费用或无法修复的损坏。

## ✓ 清洁时的注意事项

- 请勿使用尖锐的工具戳入麦克风或扬声器的开孔。如果照相机的内部受损，防水性能将会退化。
- 请勿使用肥皂、中性洗涤剂或化学品（例如苯）进行清洁。

## 关于防震、防水和防尘性能的注意事项

- 请勿掉落照相机、将其撞击岩石等坚硬物体，或者将其扔到水面。
- 请勿使照相机在水下受到撞击。
  - 请勿将照相机置于急流或瀑布中使其承受水压。
  - 请勿在深度超过1 m的水下使用本照相机。
  - 请确保不要在水下掉落照相机。本照相机在水中无法浮起。
- 请勿将照相机持续浸入水中超过30分钟。
- 请勿在照相机中插入潮湿的存储卡。
  - 请勿在照相机或双手潮湿时打开存储卡插槽/接口盖。否则可能会导致水渗入照相机，或者造成照相机故障。
- 请勿在水下打开存储卡插槽/接口盖。
- 如果水分（如水滴）附着在照相机的外部或存储卡插槽/接口盖的内部，请立即用柔软的干布将其拭净。
  - 如果异物粘附在照相机的外部或存储卡插槽/接口盖的内部，请立即用吹气球或软布将其除去。
- 请勿将照相机长时间置于寒冷环境或者40°C或以上的高温环境下。
  - 否则可能会导致防水性能退化。
- 请勿在温泉中使用本照相机。

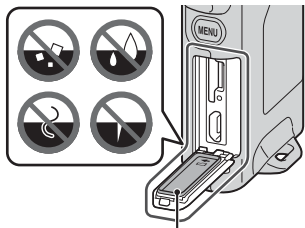

防水装置

## 关于操作温度、湿度以及结露的注意事项

本照相机已经过在-10°C到+40°C温度范围内工作的测试。在气候寒冷的地区或高海拔地区使用照相机时，请遵守以下注意事项。

- 在寒冷环境下，电池性能会出现暂时退化现象。使用前，请将照相机放在衣内以保持其温暖。
- 如果照相机长时间暴露于极寒环境，性能可能会暂时下降。例如，刚开启照相机后显示屏可能会比平时暗，或者可能会出现残像。

### ●有可能会造成照相机内部结露的环境条件

发生急剧的温度变化或者湿度较高时，显示屏或镜头的内部可能会出现起雾（结露）现象，具体环境条件如下所述。这并非照相机故障或缺陷。

- 将处于陆地上高温场所中的照相机突然浸入到冷水中。
- 将照相机从寒冷的室外带至温暖的场所（如建筑物内）。
- 在高湿环境中打开或关闭存储卡插槽/接口盖。

### ●清除雾气

- 在环境温度稳定的地方（避开高温、高湿或有沙尘的地方），关闭照相机，然后打开存储卡插槽/接口盖。要清除雾气，请取出存储卡，使存储卡插槽/接口盖保持打开，让照相机适应环境温度。

## 检查和维修

- 如果照相机受到撞击，建议您咨询零售商、尼康售后服务中心或尼康特约维修店，确认照相机的防水性能（收费服务）。
- 如果防水装置开始退化，请咨询零售商或尼康售后服务中心或尼康特约维修店。防水装置的防水性能可能会在一年后开始退化。
- 如果水渗入照相机，请立即停止使用照相机并将其送往尼康售后服务中心或尼康特约维修店。

# 照相机部件

## 照相机机身

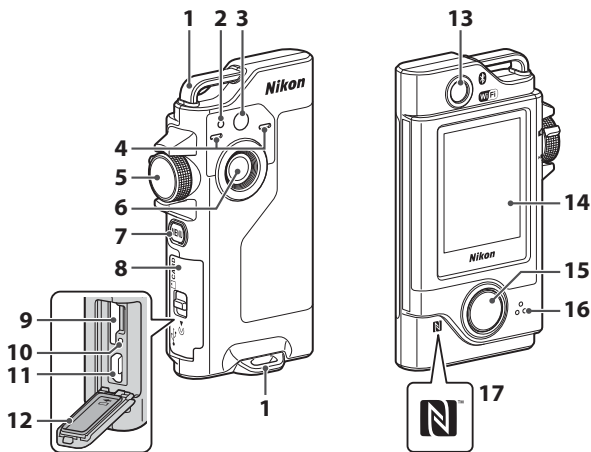

1 腕带孔

2 状态指示灯

3 LED灯

4 麦克风（立体声）

5 模式拨盘

6 镜头（照相机1）

7 MENU（菜单）按钮\*

8 存储卡插槽/接口盖

9 存储卡插槽

10 重置按钮

11 微型USB接口

12 防水装置

13 自拍镜头（照相机2）

14 显示屏

15 快门释放按钮

16 扬声器

17 N标记（NFC天线）

\* 按住 MENU 按钮可打开或关闭 LED 灯（14）。

## 状态指示灯

可以通过查看状态指示灯来确认照相机的状态。

状态	颜色	说明
点亮	绿色	<ul style="list-style-type: none"><li>照相机开启后随即点亮数秒。</li><li>照相机已使用USB连接线连接到计算机。</li><li>照相机已关闭,但正在通过Wi-Fi等上传图像(通过Bluetooth®低功耗上传时不会点亮)。</li></ul>
	红色	<ul style="list-style-type: none"><li>正在录制动画。</li><li>正在从智能设备操作照相机进行远程拍摄。</li></ul>
闪烁	绿色	<ul style="list-style-type: none"><li>电池正在充电。充电完成后熄灭。</li><li>进行路线拍摄期间将照相机放入照相机固定架中时,会闪烁数秒。</li><li>路线拍摄期间,每次释放快门时都会闪烁数秒。</li></ul>
快速闪烁	绿色	电池无法充电(出错)。
	红色	<ul style="list-style-type: none"><li>未插入存储卡。</li><li>照相机内部太热。照相机将自动关闭。请让照相机保持关闭状态直到完全冷却。</li></ul>

## 操作触摸屏

使用手指触摸便可操作本照相机的显示屏。

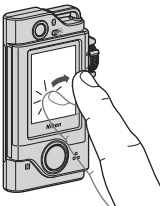
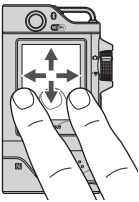
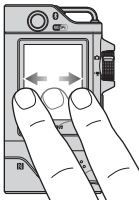
轻触	拖动	轻拨
		
用手指触摸屏幕,然后松开手指。	用手指触摸屏幕的同时移动手指,然后松开手指。	用手指在触摸屏上做出轻扫动作。



# 入门指南

## 插入存储卡

### 存储卡插槽

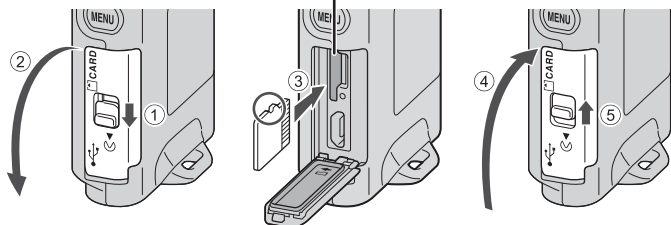

- 滑入存储卡，直至发出咔嗒声示意插入到位(③)。
- 插入存储卡时注意不要装反或装倒，否则可能会导致故障。

### ✓ 格式化存储卡

初次将在其他设备上用过的存储卡插入本照相机时，请务必使用本照相机格式化存储卡。

- **请注意，格式化存储卡将会永久删除存储卡上的所有图像和其他数据。**在格式化存储卡之前，请务必对要保留的图像进行备份。
- 将存储卡插入照相机，在显示拍摄画面时按MENU按钮，然后在设定菜单(📖19)中选择**照相机设定 → 格式化存储卡**。

### ✓ 打开/关闭存储卡插槽/接口盖

请勿在沙尘较多的环境下，或用湿手打开和关闭存储卡插槽/接口盖。如果在未取出异物的情况下将盖子关闭，水可能会渗入照相机或导致照相机损坏(📖xiii)。

### ✓ 插入或取出存储卡

推入存储卡时，注意不要过快松开手指，否则存储卡可能会弹出。请勿将存储卡插槽朝向您的脸部。

小心不要弄丢取出的存储卡。

## 取出存储卡

确保屏幕、状态指示灯熄灭且照相机已关闭，然后打开存储卡插槽/接口盖。

- 向照相机内轻推存储卡，使其稍稍弹出。
- 刚用完照相机后，照相机、电池和存储卡可能会变热，处理时要小心。

## 给电池充电

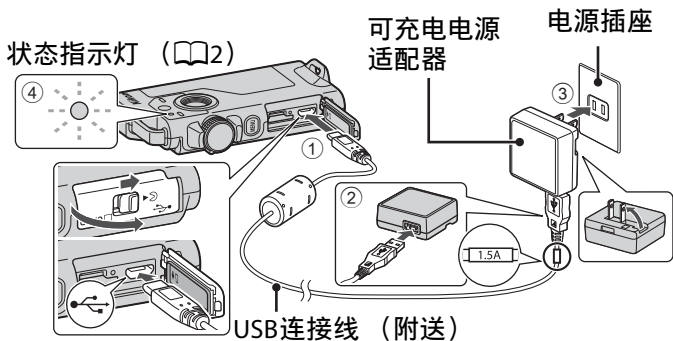

- 电池正在充电时状态指示灯 (📖2) 呈绿色慢速闪烁。
- 充电完成时，状态指示灯会熄灭。从电源插座拔出可充电电源适配器，然后断开USB连接线的连接。  
给一块电量完全耗尽的电池充电大约需要2小时30分钟。
- 当状态指示灯呈绿色快速闪烁时，可能由于下列其中一种原因而无法给电池充电（出错）。
  - 环境温度不适合充电。请在环境温度介于5°C到35°C的室内给电池充电。
  - USB连接线或可充电电源适配器未正确连接。
  - 电池已损坏。

## **✔ 关于USB连接线的注意事项**

- 请勿使用UC-E21以外的USB连接线。使用UC-E21以外的USB连接线可能会导致过热、火灾或触电。
- 请查看插头的形状和方向，平直插入或拔出插头。

## **✔ 关于给电池充电的注意事项**

- 电池正在充电时可以操作照相机，但充电时间会变长。
- 在任何情况下都不要使用EH-73PCH可充电电源适配器以外的其他品牌或型号电源适配器，同时请勿使用市售的USB电源适配器或手机充电器。未能遵守本注意事项可能导致过热或损坏照相机。

# 照相机设定

## 从智能手机或平板电脑设定

- 进行操作前，请先安装SnapBridge应用程序（[📖ii](#)）并启用智能手机或平板电脑（以下简称“智能设备”）上的Bluetooth和Wi-Fi。
- 本说明书中显示的照相机和智能设备画面可能与实际产品有所不同。



### 1 按住快门释放按钮或MENU按钮。

MENU 按钮

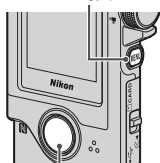

快门释放按钮

- 屏幕中将显示语言选择对话框。轻触选择一种语言。
- 可以使用设定菜单（[📖19](#)）中的**照相机设定** → **语言/Language**选项随时更改语言。

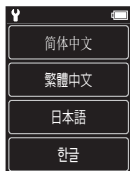
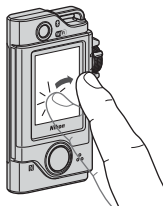

### 2 显示右侧所示的对话框时，轻触设定。

- 若您不想使用智能设备配置照相机，轻触**稍后**（[📖8](#)）。



### 3 将相机和智能设备进行配对（即建立两者之间的Bluetooth连接）。

#### • 支持NFC的Android设备

确认在智能设备上启用NFC后，将相机 （N标记）与智能设备上的NFC天线轻轻碰触以启动SnapBridge应用程序。

- 若屏幕中显示SnapBridge下载网址，请下载并安装该应用程序，然后重复以上步骤。

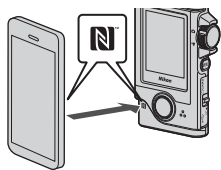

#### • 不支持NFC的iOS设备和Android设备

轻触相机屏幕上的**下一步**。相机将等待连接；请启动智能设备上的SnapBridge应用程序并按照屏幕上的指示说明轻触您想要配对的照相机的名称。



### 4 确认验证码。

- 确认相机和智能设备显示相同的6位验证码后，请执行以下步骤完成配对（请注意，验证码在iOS的某些版本中可能不会显示，但即使未显示验证码，您仍需执行以下步骤）。

- **在相机上**，轻触**确定**。
- **在智能设备上**，轻触**Pairing（配对）**（按钮的名称根据智能设备的不同而异）。



照相机

## 5 显示右侧所示的对话框时，轻触下一步。

- 照相机与智能设备间建立起持续连接时，会显示右侧所示的对话框。
- 如果照相机显示**无法连接。**，轻触**重新连接**返回步骤3。若要取消配对设定，轻触**取消**。



## 6 按照屏幕上的指示说明完成设定过程。

- 若要随照片一起记录位置数据，请在出现提示时选择**是**并同时启用SnapBridge应用程序和智能设备本身的位置数据功能（有关详细信息，请参阅智能设备随附的文档）。
- 您还可通过在出现提示时选择**是**并启用SnapBridge应用程序中的同步功能，使照相机时钟与智能设备上的时间同步。若您选择**否**，则请按照第9页的步骤2中所述，从菜单设定照相机时钟。
- 当照相机返回拍摄显示时，设定完成。
- 有关使用SnapBridge的详细信息，请参阅第10页内容。

## 从照相机菜单设定

照相机时钟可手动设定。

### 1 按住快门释放按钮或MENU按钮。

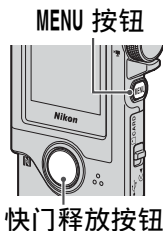

- 屏幕中将显示语言选择对话框。轻触该对话框以选择一种语言。
- 可以使用设定菜单(📖19)中的**照相机设定** → **语言/Language**选项随时更改语言。

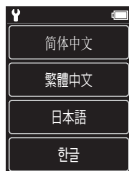
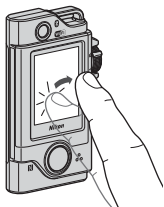

## 2 显示右侧所示的对话框时，轻触稍后。

- 当提示您设定照相机时钟时，选择**是**。



## 3 轻触以选择一种日期格式。

## 4 输入当前的日期、月份和年份，然后轻触**确认**。

- 轻触想要更改的字段，然后轻触 **+** **-** 以设定日期、月份和年份。



## 5 输入当前时间，然后轻触**确认**。

- 轻触想要更改的字段，然后轻触 **+** **-** 以设定时间。

## 6 出现提示时，轻触**是**。

- 设定完毕后，照相机将退回拍摄显示。

### **重设时钟**

可以使用设定菜单中的**照相机设定** → **日期和时间**选项设定照相机时钟。

## 使用SnapBridge可进行的操作

一旦照相机和智能设备已完成配对，SnapBridge应用程序即可拥有多种用途。



### 自动上传

在默认设定下，照片将在拍摄时自动上传至智能设备。

- 请将智能设备靠近照相机放置并启动SnapBridge应用程序。

选项	说明
禁用自动上传	使用照相机设定菜单（  19）中的 <b>照相机设定</b> → <b>网络菜单</b> → <b>拍摄时发送照片</b> → <b>静止图像</b> ，可禁用自动上传。
选择照片进行上传	您可使用该选项自动上传未在拍摄时上传的所选照片。 <ul style="list-style-type: none"><li>• 使用照相机播放菜单（19）中的（上传预约）选项来选择照片。</li><li>• 持续连接可确保即使照相机关闭上传也将继续。</li></ul>
调整照片尺寸进行上传	使用SnapBridge应用程序可选择照片以何种尺寸复制到智能设备。默认尺寸为约200万像素。
嵌入照片信息	使用SnapBridge应用程序可选择照片复制到智能设备时所加印的信息。您也可在SnapBridge应用程序中输入文本进行加印。

### 关于自动上传的注意事项

使用**拍摄时发送照片**或（上传预约）选项无法上传动画。若要将动画上传至智能设备，请使用SnapBridge应用程序。



## 无线网络

选项	说明
配对	若要将照相机与智能设备配对（例如，与新设备配对，或者您不希望在设定过程中与智能设备配对），请选择照相机网络菜单中的 <b>照相机设定 → 网络菜单 → 连接至智能设备</b> ，然后按照第6页上的说明，从步骤2开始操作。照相机最多可与5个智能设备配对，但是一次只能连接1个设备。
通过Wi-Fi上传照片	建议进行大量上传时使用Wi-Fi连接。请按照SnapBridge应用程序中屏幕上的指示说明切换至Wi-Fi连接。 <ul style="list-style-type: none"><li>照相机设定菜单中的<b>照相机设定 → 网络菜单 → Wi-Fi → 网络设定</b>项目中包含<b>验证 / 加密</b>和<b>密码</b>选项。<b>验证 / 加密</b>的默认选项为<b>WPA2-PSK-AES</b>。</li></ul>

### 禁止使用无线设备的场所

处于禁止使用无线设备的场所时，在照相机设定菜单中，将**照相机设定 → 网络菜单 → 飞行模式**选择为**开启**以禁用无线功能。这将暂时中断与智能设备的持续连接，但是关闭飞行模式时将自动重新建立连接。

### SnapBridge应用程序的其他选项

选项	说明
遥控拍摄	使用智能设备可释放照相机快门。进行遥控拍摄前，请开启照相机。
查看照相机上的照片	使用智能设备可查看和下载照相机中的照片。即使照相机处于关闭状态，该选项也可用。

- 有关详细信息，请参阅SnapBridge应用程序在线帮助。

# 基本的拍摄和播放操作

## 开启照相机

按快门释放按钮或MENU按钮可自动开启照相机。

- 默认情况下，如果约5秒钟未操作照相机，照相机会自动关闭(自动关闭)。
- 使用照相机固定架时，请参见“使用照相机固定架”(17)。
- 您还可以通过切换到照片菜单或动画菜单，然后轻触①(关闭)来关闭照相机(19)。

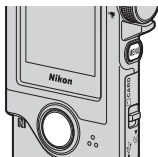

## 拍摄图像

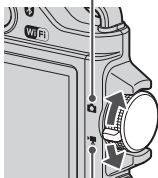

- 1 旋转模式拨盘以选择静止图像模式或动画模式。

 静止图像模式



 动画模式

剩余可拍摄张数/  
剩余动画录制时间 (min:s)

- 电池电量指示  
: 电池电量高。  
: 电池电量低。



电池电量指示

## 2 平稳地握持照相机并进行构图。

- 切勿让手指和其他物体挡住镜头、LED灯、麦克风和扬声器。

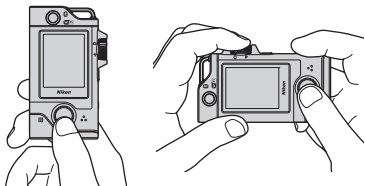

## 3 按快门释放按钮拍摄照片。

- 照相机对焦在画面中央的拍摄对象上。
- 在动画模式下，照相机将开始录制。要结束动画录制，请再次按快门释放按钮。

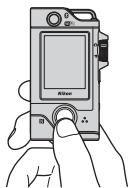

### ✔ 关于保存图像或动画的注意事项

正在保存图像或动画时，将显示**照相机正在记录，请稍候。**信息。**切勿打开存储卡插槽/接口盖或取出存储卡。**否则，可能会导致数据丢失或者损坏照相机或存储卡。

### ✎ 触控拍摄

将Y设定菜单(📖19)中的**照相机设定** → **触控拍摄**设定为**开启**时，轻触拍摄画面也会释放快门。



将**触控拍摄**设定为**关闭**(默认设定)时，轻触拍摄画面会锁定亮度(曝光)。





### ✎ 可以保存的图像数量

- 拍摄(📖12)时，可以在画面上查看可保存图像的大约数量。
- 请注意，由于JPEG压缩的特性，即使使用容量相同的存储卡和相同的宽高比，可以保存的图像数量也会根据图像内容而大有不同。此外，可以保存的图像数量可能会因存储卡的品牌而异。

## 自拍

轻触正常拍摄画面上的  或  可切换到自拍镜头画面。

- 按快门释放按钮进行自拍。
- 要返回正常拍摄，请再次轻触  或 .

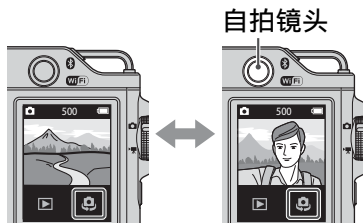

## 脸部侦测

- 自拍镜头使用脸部侦测功能，根据具体的人物脸部自动调节亮度(曝光)。
- 照相机能否侦测到脸部取决于多种因素，包括脸部的朝向等。
- 在以下情况下，照相机无法侦测到脸部：
  - 当脸部的一部分被太阳镜或其他障碍物遮住时
  - 当构图内脸部太大或太小时

## 使用LED灯

在照相机开启时，按住 **MENU** 按钮约2秒可打开LED灯以辅助暗处等的拍摄。若要将其关闭，请按住 **MENU** 按钮。

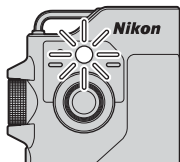

# 播放图像





## 1 轻触 以进入播放模式。

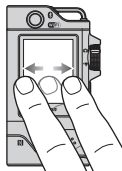

## 2 轻拨图像选择要显示的图像。

- 要播放录制的动画，轻触 .
- 要返回拍摄模式，请按快门释放按钮。



- 在全屏播放模式中，轻触  可以切换到缩略图播放模式，并在画面上显示多张图像。
  - 垂直拖动画面可滚动图像。
  - 在缩略图播放模式下，轻触图像将以全屏播放模式进行显示。
- 在全屏播放模式下，轻触  可放大图像。
  - 要调节放大倍率，请轻触  / .
  - 要移动显示区域，请拖动画面。



## 删除图像

- 1 轻触删除当前显示在屏幕上的图像。



- 2 轻触是。
  - 删除的图像将无法恢复。



## 使用照相机固定架

可以使用照相机固定架将照相机固定到背包等的肩带上。

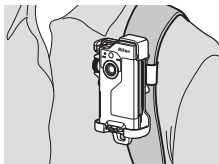

⚠ 照相机固定架中内置有磁铁。

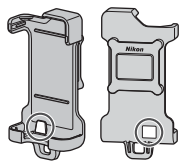

### 1 将照相机固定架牢固地安装到背包等上。

- 将安装带穿过照相机固定架背部的带槽。垂直或水平穿过安装带均可。

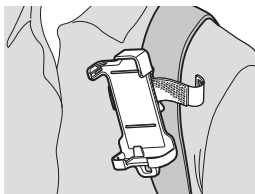
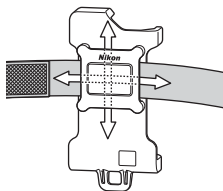

### 2 装入照相机。

- 将照相机完全、牢固地插入到照相机固定架中。如果照相机遭受强烈的震动或冲击，可能会从照相机固定架脱离。

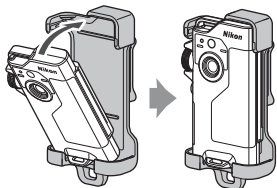

### 3 取出照相机并拍摄。

- 取出照相机时，照相机会自动开启。

### 4 完成拍摄时，请将照相机放回照相机固定架。

- 放回照相机时，照相机会自动关闭。

### 路线拍摄

将照相机放入照相机固定架时，可以进行路线拍摄（19）。照相机会在指定的拍摄时间内自动拍摄静止图像或录制动画。可用于拍摄景色的变化。

## 使用三脚架适配器（另购）

将照相机安装到另购的三脚架适配器上便可使用如三脚架或相机固定支架适配器等安装配件。

- 将照相机完全、牢固地插入到三脚架适配器中。如果照相机遭受强烈的震动或冲击，可能会从三脚架适配器脱离。

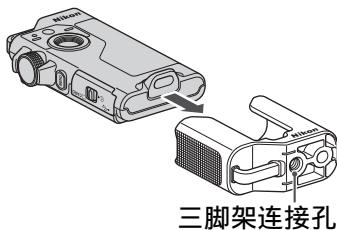



# 使用菜单

## 菜单操作

可以通过按MENU（菜单）按钮设定下列菜单。

- 照片菜单<sup>1</sup>  
📷（路线拍摄）、SCENE（场景）
- 动画菜单<sup>2</sup>  
📺（定时动画）、📷（路线拍摄）
- Y设定菜单<sup>1、2</sup>  
拍摄选项、静止图像、动画、照相机设定
- 播放菜单<sup>3</sup>  
🔑（保护）、📶（上传预约）

<sup>1</sup> 在静止图像模式下显示拍摄画面时，按MENU按钮。

<sup>2</sup> 在动画模式下显示拍摄画面时，按MENU按钮。

<sup>3</sup> 在全屏播放模式下显示图像时，或者放大图像时，按MENU按钮。

### 1 按MENU（菜单）按钮。

- 显示菜单主画面。

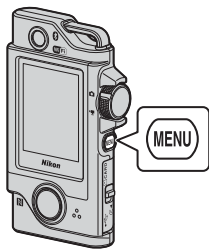

### 2 轻触菜单图标。

- 📷/📺：显示拍摄画面。
- ▶：显示播放画面。
- ①：关闭照相机。



### 3 轻触所需的菜单项目。

- 如果有未显示的菜单项目，会显示滚动条，您可以垂直拖动画面以滚动画面。
- 某些菜单项目无法设定，具体视设定或照相机的状态而定。



### 4 轻触所需的设定。

- 将应用所选设定。
- 当您使用完菜单时，按**MENU**按钮。
- 当显示菜单时，可以按快门释放按钮切换为拍摄模式。

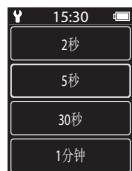

# 技术注释

## 关于无线通信功能的注意事项

### 关于无线设备的限制

本产品中包含的无线收发器符合销售国的无线法规，不适合在其它国家使用（在欧盟或欧洲自由贸易区内购买的产品可在欧盟和欧洲自由贸易区内的任意国家使用）。对于在其它国家的使用，尼康不承担任何责任。对原始销售国不确定的用户应联系当地的尼康售后服务中心或尼康特约维修店。该限制仅适用于无线操作，不适用于本产品的任何其它用途。

### 安全性

尽管本产品的优点之一在于允许他人在无线信号的有效范围内自由连接进行无线数据交换，但若未采取适当的安全措施可能会发生以下情况：

- 数据失窃：怀有恶意的第三方可能会对无线传输进行拦截以盗取用户ID、密码和其他个人信息。
- 未经授权的访问：未经授权的用户可能会获得访问网络的权限，并修改数据或执行其他恶意操作。请注意，由于无线网络的设计问题，即使启用了安全措施专门性的攻击也可能会允许未经授权的访问。尼康对于数据传输期间可能发生的数据或信息泄露不承担任何责任。
- 请勿访问您无权使用的网络，即便其在您的智能手机或平板电脑上显示。否则，您的行为将被视为未经授权的访问。请仅访问您有权使用的网络。

### 个人信息管理和免责声明

- 在本产品上注册和配置的用户信息（包括无线局域网连接设定和其它个人信息）容易因误操作、静电、事故、故障、维修或其它操作而修改和丢失。请务必将重要信息单独备份。尼康对于非因尼康引起的内容修改或丢失而导致的任何直接或间接损害或损失不承担责任。
- 丢弃本产品或将其转让给他人前，请执行设定菜单（19）中的**照相机设定 → 全部重设**以删除使用本产品注册和配置的所有用户信息（包括无线局域网连接设定和其它个人信息）。
- 尼康对于由于第三方未经授权使用本产品（由于本产品被盗或丢失）而导致的任何损失不承担责任。

## **关于本产品出口或携带出境的注意事项**

本产品受美国出口管理条例（EAR）管辖。出口本产品无需美国政府的许可，但截至本文撰写时受禁运或特别管制制约的以下国家除外：古巴、伊朗、朝鲜、苏丹和叙利亚（该清单可能随时变化）。



## **中国用户须知**

**本设备包含型号核准代码为：CMIIT ID:2016DJ0157. 的无线电发射模块**

**根据《微功率（短距离）无线电设备管理暂行规定》，使用无线局域网产品时请注意以下事项**

1. **■ 使用频率：**2.4 - 2.4835 GHz  
**■ 等效全向辐射功率(EIRP)：**  
天线增益 < 10 dBi 时：≤100 mW 或 ≤20 dBm  
**■ 最大功率谱密度：**  
天线增益 < 10 dBi 时：≤10 dBm / MHz (EIRP)  
天线增益 < 10 dBi 时：≤20 dBm / MHz (EIRP)  
**■ 载频容限：**20 ppm  
**■ 带外发射功率（在2.4 - 2.4835 GHz 频段以外）**  
≤-80 dBm / Hz (EIRP)  
**■ 杂散发射（辐射）功率（对应载波±2.5倍信道带宽以外）：**  
≤-36 dBm / 100 kHz (30 - 1000 MHz)  
≤-33 dBm / 100 kHz (2.4 - 2.4835 GHz)  
≤-40 dBm / 1 MHz (3.4 - 3.53 GHz)  
≤-40 dBm / 1 MHz (5.725 - 5.85 GHz)  
≤-30 dBm / 1 MHz（其它1 - 12.75 GHz）
2. 不得擅自更改发射频率、加大发射功率（包括额外加装射频功率放大器），不得擅自外接天线或改用其它发射天线；
3. 使用时不得对各种合法的无线电通信业务产生有害干扰；一旦发现有干扰现象时，应立即停止使用，并采取措施消除干扰后方可继续使用；
4. 使用微功率无线电设备，必须忍受各种无线电业务的干扰或工业、科学及医疗应用设备的辐射干扰；
5. 不得在飞机和机场附近使用。

## 产品保养

在使用或存放照相机时，除了遵守“安全须知”（viii-x）、“<重要>关于防震、防水、防尘性能和结露的注意事项”（xii）和“关于无线通信功能的注意事项”（21）内的警告以外，还要遵循以下注意事项。

### 照相机

#### 切勿用力碰撞照相机

如果受到强烈撞击或震动，照相机可能会发生故障。另外，请勿触摸镜头，或者对其过分用力。

#### 保持干燥

水渗入照相机可能会导致组件生锈，从而造成高昂的修理费用或无法修复的损坏。

#### 避免温度骤变

温度的突变，诸如在寒冷天进出温暖的大楼将可能会使照相机内部结露并导致故障。为避免结露，请将照相机事先装入尼龙相机套或塑料袋内，以防温度突变。

#### 使照相机远离强磁场

请勿在会产生强电磁幅射或磁场的设备附近使用、存放照相机。否则，可能会导致数据丢失或者照相机故障。

#### 切勿将镜头长时间对着强光源

使用或存放照相机时，避免将镜头长时间对着太阳或其他强光源。强烈的光线可能会造成影像传感器退化或在照片中产生白色污斑。

#### 在取出电池或切断电源，或取出存储卡之前，先关闭照相机

当照相机处于开启状态时，或者正在保存或删除图像时，切勿取出电池。如果强行切断照相机电源将可能导致数据丢失、存储卡或内部电路损坏。

#### 运输产品时

请在包装箱内装入足够多的缓冲材料，以减少（避免）由于冲击导致产品损坏。

## 关于显示屏的注意事项

- 显示屏（包括电子取景器）制造精度高，其有效像素数至少达99.99%，偏差或缺陷不超过0.01%。因此，这些屏幕可能含有始终发亮（白色、红色、蓝色或绿色）或不发亮（黑色）的像素，这并非故障，使用本设备记录的图像不会受到影响。
- 显示屏中的图像在明亮的光线下可能难以看清。
- 请勿对显示屏施加压力，否则可能会导致损坏或发生故障。如果显示屏破损，请注意防止碎玻璃划伤，以及防止显示屏中的液晶接触皮肤或进入眼睛或口内。

## 内置可充电电池

### 使用注意事项

- 不要在低于-10°C或高于+40°C的环境温度下使用电池，否则可能会导致损坏或发生故障。
- 如果发现电池出现任何异常，例如温度过高、冒烟或发出异味，请立即停止使用，并联系经销商、尼康售后服务中心或尼康特约维修店。

### 给电池充电

本照相机中内置有锂离子电池组。由于在购机时电池并未充满电，因此使用照相机之前请使用可充电电源适配器为电池充电(📖4)。

- 使用前，请在环境温度介于5°C到35°C的室内给电池充电。
- 若照相机温度高，则可能无法给电池正确充电或无法充满电，并可能会降低电池性能。
- 请注意，使用之后照相机可能会变烫；请等照相机冷却后再充电。
- 如果内置电池的温度低于0°C或高于60°C，则电池将无法充电。
- 如果内置电池的温度介于45°C至60°C之间，则充电容量可能会降低。
- 电池充满电后请勿继续充电，否则会降低电池性能。
- 充电期间，照相机温度可能会升高。不过，这并非故障。

## 在寒冷条件下请将电池充足电

天气寒冷时，电池的容量可能会降低。请勿在低温下冷却照相机。在低温环境下耗尽电量的照相机可能无法开启。请将照相机放在温暖的地方。一旦回暖，电池电量可能会有所恢复。

## 为电池电量耗尽的照相机充电

开启或关闭电池电量耗尽的照相机可能会导致内置电池的电池持久力降低。请先为电池电量耗尽的照相机充电再进行使用。

## 存放电池

- 应至少每6个月充电一次，然后将其电量用完后另行存放。
- 请将照相机放在凉爽的地方。电池应存放在环境温度为15°C到25°C的干燥的地方。请勿将电池存放在很热或极冷的地方。

## 可充电电池的持久力及更换

当充满电的电池在室温下使用时，如果其电量消耗过快，说明电池需要更换。如需更换新的可充电电池（会产生费用），请咨询尼康售后服务中心或尼康特约维修店。您无法自行更换可充电电池。

## 回收

请参阅“电池回收” (📖30) 了解更多信息。

## 运输产品时

运输产品时，请将内部的电池取出，套上电池终端盖或放入袋中妥善保存，以避免电池电极接触到其他电池的电极，或项链、耳环等金属物品，造成电池短路。电池短路可能会引起漏液、发热、破损等问题。

## 可充电电源适配器

- EH-73PCH可充电电源适配器只能用于兼容设备。请勿用于其他品牌或型号的设备。
- 请勿使用UC-E21以外的USB连接线。使用UC-E21以外的USB连接线可能会导致过热、火灾或触电。
- 在任何情况下都不要使用EH-73PCH可充电电源适配器以外的其他品牌或型号的电源适配器，同时请勿使用市售的USB电源适配器或手机充电器。未能遵守本注意事项可能导致过热或损坏照相机。
- EH-73PCH兼容交流100 V–240 V、50/60 Hz的电源插座。在其他国家使用时，请根据需要使用插头适配器（市售）。有关插头适配器的详细信息，请咨询您的旅行社。



## 清洁和存放

### 使用照相机后的清洁

使用吹气球吹去镜头、显示屏或照相机机身上粘附的灰尘或绒毛。若要清除使用吹气球无法去除的指纹或其他污渍，请使用柔软的干布轻轻擦拭。如果擦拭时过分用力，或者使用了粗布，可能会损坏照相机或导致故障。

### 在海滩使用照相机后或照相机很脏时的清洁

在海滩使用照相机后或者照相机很脏时，请在60分钟内按照以下步骤用淡水冲洗照相机。

#### 1. 保持存储卡插槽/接口盖关闭，然后用淡水冲洗照相机。

将照相机浸入装满淡水的浅盆中10分钟。

- 将照相机浸入淡水中，并在水中充分摇晃以清除各种异物。
- 当照相机浸入水中时，照相机的排水孔(如麦克风或扬声器中的开口)可能会冒出少许气泡。这并非故障。

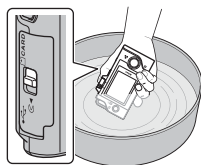

#### 2. 使用软布擦净水滴，然后将照相机放在通风良好的阴凉处进行干燥。

- 将照相机放在干布上进行干燥。
- 请勿使用从吹风机或干衣机中吹出的热风干燥照相机。

#### 3. 确认照相机上的水滴已擦净后，打开存储卡插槽/接口盖，然后使用柔软的干布轻轻擦去防水包装上或照相机内部残留的水分或沙粒。

- 如果在内部潮湿的情况下关闭了盖子，可能会导致结露或故障。

## 存放



如果打算长时间不使用照相机，请避免将照相机存放在以下类型的场所：

- 通风不良或湿度超过60%的地方
- 靠近可能产生强电磁场的设备（例如电视机或收音机等）

为防止发霉，请至少一个月取出照相机一次，然后开启照相机并释放快门数次，再将照相机重新存放。

请参阅“产品保养”中“内置可充电电池”下的“存放电池”（25）部分，并遵守相关注意事项。

## 关于废弃照相机的注意事项

废弃带有内置可充电电池的照相机时，请阅读“废弃数据存储设备”（vii）的说明并删除数据存储设备中的数据，然后遵照“取出电池”（30）中的步骤取出可充电电池。

### 电池的危險注意事項

切勿错误使用电池。

使用时若不遵守注意事项，将导致电池漏液、发热、破裂或起火。



**禁止**

- 切勿将电池投入火中或对其进行加热。
- 切勿拆解电池。
- 切勿将电池与项链、发夹等金属物品接触而导致短路。
- 请勿使电池遭受强力的物理冲击。



**执行**

电池漏液进入眼内时，请立即用清水冲洗，并接受医生诊疗。

若置之不理，将会对眼睛造成伤害。

### 电池的警告注意事項



**禁止**

切勿在婴幼儿伸手可及之处保管电池。  
万一意外吞入口中，请立即接受医生诊疗。



**禁止**

请勿将本产品浸入水中或淋雨。

否则将导致起火或故障。  
若电池被弄湿，请用干毛巾等彻底擦干。



**执行**

将电池进行回收再利用或废弃处理时，务必使用绝缘胶带等将电极部分绝缘。

电极与其他金属接触会导致电池发热、破裂或起火。  
请将电池带去尼康售后服务中心或资源再利用合作店，或者按照您居住地的相关规定进行处理。



**执行**

若电池漏液接触到皮肤或衣服，请立即用清水冲洗。  
若放任不管，将导致皮肤发炎等症状。

## 取出电池

### 1. 关闭照相机。

- 如果已连接USB连接线，请将其拔下。
- 如果已插入存储卡，请将其取出。

### 2. 使用十字螺丝刀拆下4颗螺丝，然后打开存储卡插槽/接口盖。

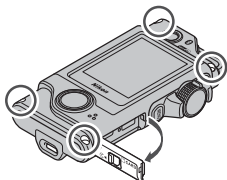

### 3. 将盖子取下。

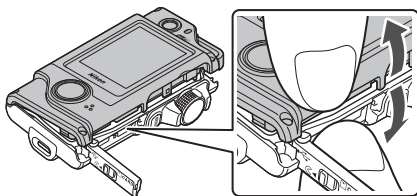

### 4. 取出电池，然后握住接头并向上拉动。

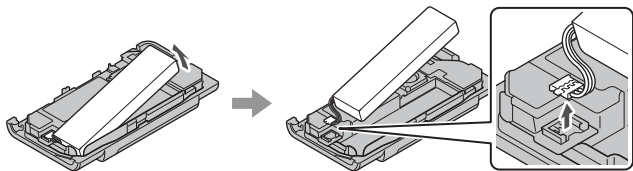

## 电池回收

当电池无法保有电量时请将其更换。旧电池是有价值的资源。请按当地法规回收旧电池。

## 故障排除

若您的照相机不能进行正常操作，在联系零售商、尼康售后服务中心或尼康特约维修店之前，请先查看以下常见问题的一览表。

此外，有关如何使用本照相机的更多信息，另请参见参考手册（PDF格式）(📖iv)。

问题	原因/解决方法	📖
照相机处于开启状态，但没有反应。	<ul style="list-style-type: none"><li>• 请等待记录结束。</li><li>• 若问题仍然存在，请关闭照相机。如果照相机没有关闭，请使用尖锐的物体按重设按钮 (📖1)。请注意，取出电池或切断电源会丢失当前正在记录的任何数据，但不影响已经记录的数据。</li></ul>	-
照相机未发出警告便关闭。	<ul style="list-style-type: none"><li>• 照相机自动关闭以节电（自动关闭功能）。</li><li>• 在低温下，照相机和电池可能无法正常工作。</li><li>• 照相机内部太热。请让照相机保持关闭状态直到内部冷却，然后尝试重新开启。</li></ul>	12 24 -
显示屏中没有任何显示。	<ul style="list-style-type: none"><li>• 照相机已连接到计算机。</li><li>• 正在拍摄定时动画。</li></ul>	-
照相机变热。	当长时间使用照相机（例如拍摄动画）时，或在较热的环境中使用，照相机可能会变热，这并非故障。	-

问题	原因／解决方法	
图像模糊或无法清晰对焦。	<ul style="list-style-type: none"> <li>• 如果在录制动画时将<b>动画减震</b>设定为了<b>开启</b>，请将其变更为<b>开启（复合）</b>。</li> <li>• 由于风或周围环境会造成意外震动，因此即使使用三脚架等稳定了照相机，减震或自动对焦也可能无法正常工作。</li> <li>• 如果在进行水平摇摄等操作期间，照相机的方向发生显著变化，减震或自动对焦可能无法正常工作。</li> </ul>	-
移动拍摄对象的图像或在移动时拍摄的图像歪斜或部分失真。	这是在使用CMOS电子快门进行拍摄时可能会产生的滚动快门效应。使用 <b>4:3 (2M)</b> 、 <b>16:9 (2M)</b> 或 <b>1:1 (2M)</b> 进行拍摄将会减轻这种效应。	-

# 技术规格

## 尼康KeyMission 80 数码照相机

<b>类型</b>	轻便型数码照相机
<b>有效像素数</b>	照相机1（主照相机）：约1,235万 照相机2（自拍照相机）：约492万
<b>影像传感器</b>	照相机1: 6.2×4.6 mm（1/2.3英寸型）CMOS（互补性金属氧化物半导体器件）；总像素数约1,271万 照相机2: 2.8×2.1 mm（1/5英寸型）CMOS（互补性金属氧化物半导体器件）；总像素数约565万
<b>镜头</b>	尼克尔镜头
<b>焦距</b> （35mm[135]格式的视角）	照相机1: 4.5 mm（相当于25 mm镜头的视角） 照相机2: 1.8 mm（相当于22 mm镜头的视角）
<b>f值</b>	照相机1: f/2 照相机2: f/2.2
<b>组成</b>	照相机1: 6组6片 照相机2: 4组4片
<b>减震</b>	照相机1: 镜头位移（静止图像） <sup>1</sup> 镜头位移和电子减震组合（动画） 照相机2: 电子减震（动画）
<b>对焦</b>	照相机1: 对比侦测AF <sup>2</sup> 照相机2: 定焦
<b>对焦范围</b>	照相机1: 约10 cm-∞ 照相机2: 约35 cm-∞ （所有距离均从镜头前表面中央开始测量）
<b>对焦区域选择</b>	照相机1: 中央 照相机2: -
<b>显示屏</b>	约4.4 cm（约1.7英寸）、约23万画点、带5档亮度调节的TFT LCD显示屏（触摸屏）
<b>画面覆盖率</b> （拍摄模式）	水平约100%，垂直约100%（与实际照片相比）
<b>画面覆盖率</b> （播放模式）	水平约100%，垂直约100%（与实际照片相比）

<b>存储</b>	
介质	microSD/microSDHC/microSDXC 存储卡
可以记录的图像数量 (图像模式: 4:3 (12M) [3968 × 2976])	microSDHC 存储卡 (16 GB) : 约4600张图像 (请注意, 由于JPEG压缩的特性, 即使使用具有相同容量的存储卡以及相同的图像模式设定, 可以保存的图像数量也会根据图像内容而大有不同。此外, 可以保存的图像数量还可能根据存储卡的品牌而有所不同。)
文件系统	兼容DCF和Exif 2.3
文件格式	静止图像: JPEG 动画: MP4 (视频: H.264/MPEG-4 AVC; 音频: AAC 立体声)
<b>图像尺寸 (像素)</b>	
	照相机1: <ul style="list-style-type: none"> <li>• <b>4:3 (12 M)</b> (3968 × 2976)</li> <li>• <b>4:3 (2 M)</b> (1920 × 1440)<sup>3</sup></li> <li>• <b>16:9 (9 M)</b> (3968 × 2232)</li> <li>• <b>16:9 (2 M)</b> (1920 × 1080)<sup>3</sup></li> <li>• <b>1:1 (9 M)</b> (2976 × 2976)</li> <li>• <b>1:1 (2 M)</b> (1440 × 1440)<sup>3</sup></li> </ul> 照相机2: <ul style="list-style-type: none"> <li>• <b>4:3 (5 M)</b> (2528 × 1896)</li> </ul>
ISO感光度 (标准输出灵敏度)	照相机1: ISO 64–1600 照相机2: ISO 64–800
<b>曝光</b>	
测光模式	矩阵测光
曝光控制	程序自动曝光、曝光补偿 (-2.0–+2.0 EV, 步长为1/3 EV)
<b>快门</b>	
速度	CMOS (互补性金属氧化物半导体器件) 电子快门 1/6400–1 秒
<b>接口</b>	
USB接口	微型USB接口 (请勿使用附送的UC-E21 USB连接线以外的USB连接线), 高速USB
<b>Wi-Fi (无线局域网)</b>	
标准	IEEE 802.11b/g (标准无线局域网协议)
操作频率	2412–2462 MHz (1–11个通道)
身份验证	开放式、WPA2-PSK
<b>Bluetooth</b>	
通信协议	Bluetooth 规范4.1版
支持的语言	中文 (简体和繁体)、荷兰语、英语、法语、德语、意大利语、日语、韩语、俄语、西班牙语



电源	锂离子电池组（内置）
充电时间	约2小时30分钟（使用EH-73PCH可充电电源适配器且电量用尽时）
电池持久力 <sup>4</sup>	
静止图像	使用内置的可充电电池时约为220张
动画录制（录制时的实际电池持久力） <sup>5</sup>	使用内置的可充电电池时约为40分钟
LED灯	内置
三脚架连接孔	1/4 英寸（ISO 1222）（安装了另购的ET-AA1三脚架适配器时）
尺寸 （宽×高×厚）	约44.8×86.5×15.0 mm （不包括突出部分）
重量	约74 g（包括内置的可充电电池和存储卡）
操作环境	
温度	-10°C– +40°C
湿度	85%或以下（不结露）
防水	相当于7级JIS/IEC防护（IPX7）（在尼康的测试条件下） 可保证在约1 m深的水下在最长约30分钟内防止水进入照相机
防尘	相当于6级JIS/IEC防护（IP6X）（在尼康的测试条件下）
防震	已通过尼康公司测试条件 <sup>6</sup> （符合MIL-STD 810F Method 516.5-Shock）的测试

- 规格值的设定依据日本相机影像器材工业协会（CIPA）的标准或指南。

<sup>1</sup> 在路线拍摄期间使用**静止图像**时，将禁用减震。

<sup>2</sup> 在路线拍摄期间使用**静止图像**时，照相机将以定焦拍摄。

<sup>3</sup> 在路线拍摄期间使用**静止图像**时。

<sup>4</sup> 电池持久力是未使用 SnapBridge 时的值，并且根据使用条件（包括温度、拍摄间隔以及显示菜单和图像的时间长度）的不同而异。

<sup>5</sup> 单个动画文件不能超过 4 GB，或长度不能超过 29 分钟。如果照相机温度升高，录制可能会在达到此限制之前结束。

<sup>6</sup> 从约 150 cm 的高度掉落在约 5 cm 厚的胶合板表面上（坠落撞击部分的涂料剥落和变形等外观变化以及防水性能等未经测试）。

这些测试并不保证照相机在所有条件下均不会受到损坏或发生故障。

## **EH-73PCH 可充电电源适配器**

<b>额定输入</b>	交流100–240 V, 50/60 Hz, 最大0.14 A
<b>额定输出</b>	直流5.0 V, 1.0 A
<b>操作温度</b>	0°C–40°C
<b>尺寸 (宽×高×厚)</b>	约55 × 22 × 54 mm
<b>重量</b>	约51 g

本产品上的符号代表的意思如下：

~ 交流电，— 直流电， Class II设备（本产品为双重绝缘构造。）

## **AA-4 照相机固定架**

<b>尺寸 (宽×高×厚)</b>	约53.2 × 107.2 × 31.1 mm
<b>重量</b>	约29 g

- 尼康公司保留可随时更改说明书内载之硬件及软件技术规格的权利，而无须事先通知。

## 可以使用的存储卡

本照相机支持微型SD(microSD)存储卡、大容量微型SD(microSDHC)存储卡和超大容量微型SD(microSDXC)存储卡。

- 建议使用SD传输速率级别为6级或更快速度的存储卡录制动画。当使用传输速率级别较低的存储卡时，动画录制可能会意外停止。
- 如果使用读卡器，请确保其与存储卡兼容。
- 有关功能、操作和使用限制的信息，请联系制造商。

---

## 商标信息

- Windows 是 Microsoft Corporation 在美国和 / 或其它国家的注册商标或商标。
- Bluetooth® 文字商标和图形商标是 Bluetooth SIG 所有的注册商标。
- Apple®、App Store®、Apple 标志、Mac、OS X、iPhone®、iPad®、iPod touch® 和 iBooks 是 Apple Inc. 在美国和其它国家的商标或注册商标。
- Android 是 Google Inc. 的商标或注册商标。Android 机器人是按照由 Google 创建和共享的作品而复制或修改，并根据《知识共享 3.0 署名许可》中所述的条款加以使用的。
- iOS 是 Cisco Systems, Inc. 在美国和 / 或其它国家的商标或注册商标，并且使用经过授权。
- Adobe、Adobe 标志和 Reader 是 Adobe Systems Incorporated 在美国和 / 或其它国家的注册商标或商标。
- microSD、microSDHC 和 microSDXC 标志是 SD-3C, LLC 的商标。



- Wi-Fi 和 Wi-Fi 标志是 Wi-Fi Alliance 的商标或注册商标。
- N 标记是 NFC Forum, Inc. 在美国和其它国家的商标或注册商标。
- 在本说明书或随尼康产品提供的其它文件中所提及的所有其它商标名称，分别为其相关所有者所持有的商标或注册商标。

“Made for iPod,” “Made for iPhone,” and “Made for iPad” mean that an electronic accessory has been designed to connect specifically to iPod, iPhone, or iPad, respectively, and has been certified by the developer to meet Apple performance standards. Apple is not responsible for the operation of this device or its compliance with safety and regulatory standards. Please note that the use of this accessory with iPod, iPhone, or iPad may affect wireless performance.

“专供iPod使用”、“专供iPhone使用”以及“专供iPad使用”表示某电子配件被特别设计为分别连接至iPod、iPhone或iPad，并且已经过开发者验证符合Apple的性能标准。对于此设备的操作或者此设备是否符合安全管理标准，Apple不承担任何责任。请注意，与iPod、iPhone或iPad一起使用此配件可能会影响无线性能。

## **AVC专利组合许可**

本产品经过AVC专利组合许可授权，在以下情况下允许客户个人使用和非商业性使用：(i) 根据AVC标准对视频进行编码（“AVC视频”）和/或(ii) 对客户因个人和非商业性活动进行编码的AVC视频进行解码，和/或对从经授权可以提供AVC视频的视频提供方获得的AVC视频进行解码。任何其它使用范围均未获得授权或予以默示。更多信息可从MPEG LA, L.L.C.获得。

请参见<http://www.mpegla.com>。

## **FreeType许可证(FreeType2)**

本软件部分版权所有© 2012 The FreeType Project (<http://www.freetype.org>)。保留所有权利。

## **MIT许可证(HarfBuzz)**

本软件部分版权所有© 2016 The HarfBuzz Project (<http://www.freedesktop.org/wiki/Software/HarfBuzz>)。保留所有权利。



A series of horizontal dashed lines spanning the width of the page, intended for handwriting practice.



A series of horizontal dashed lines spanning the width of the page, intended for handwriting practice.



A series of horizontal dashed lines spanning the width of the page, intended for handwriting practice.

未经尼康公司书面授权，不允许以任何形式对此说明书进行全部或部分复制（用于评价文章或评论中的简单引用除外）。

尼康客户支持中心服务热线：400-820-1665  
（周一至周日9:00-18:00，除夕下午休息）

<http://www.nikon.com.cn/>

进口商：尼康映像仪器销售（中国）有限公司  
上海市茂名南路205号瑞金大厦22楼，200020

出版日期 2016 年 10 月 1 日  
在中国印刷

**NIKON CORPORATION**

© 2016 Nikon Corporation

CT6J03(15)  
6MN69715-03