

感谢阁下选用Sony IC录音机！

您可使用快速入门指南获取有关IC录音机的基本操作说明。请仔细阅读本指南。希望新的Sony IC录音机能为阁下带来快乐。

检查附件。

- IC录音机 (1)
- 立体声耳机 (1)
- USB连接线 (1)
- 带衬衣夹的立体声耳机 (1) *
- 携带袋 (1)
- LR03 (AAA规格) 碱性电池 (2)
- 快速入门指南
- 应用软件, Sound Organizer (安装文件存储在自带内存中, 您可将其安装在自己的电脑上。)
- 帮助指南 (存储在内置存储器中的HTML文件, 您可方便地将其复制到您的电脑。)
- 有些地区的一些机型附带。

选购附件

- 驻极体电容话筒ECM-CS10、ECM-CZ10、ECM-DS70P、ECM-DS30P、ECM-CS3、ECM-TL3
- 可充电电池NH-AAA-B2EN、NH-AAA-B2KN
- USB交流适配器AC-U50AG
- 小型充电器和2节AAA多用途高档电池BCG-34HS2KAN、BCG-34HW2KAN

■ 注
根据所在国家或地区, 可能不会提供一些机型或配件。

部件和控制按钮

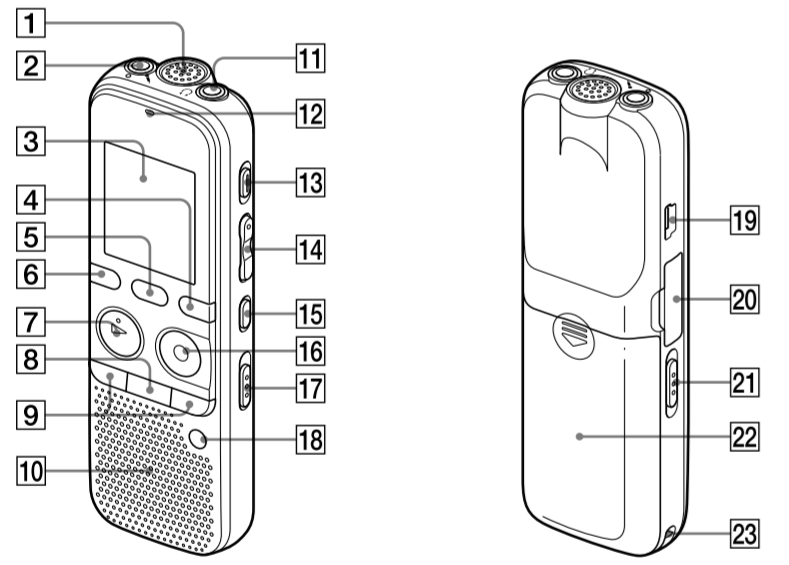

- 1 内置话筒
- 2 (话筒) 插孔*
- 3 显示窗口
- 4 DISP/MENU按钮
- 5 SCENE按钮
- 6 (文件夹) 按钮
- 7 ► PLAY/STOP*ENTER*按钮
- 8 ■ (停止) 按钮
- 9 ◀ (回放/快退), ▶▶ (提示/快进) 按钮
- 10 扬声器
- 11 (耳机) 插孔
- 12 操作指示灯
- 13 ERASE按钮
- 14 VOL +/- (音量 +/-) 按钮*
- 15 ◀ A-B (重复A-B) 按钮
- 16 ●REC/PAUSE (录音/暂停) 按钮
- 17 NOISE CUT开关
- 18 T-MARK (曲目标记) 按钮
- 19 (USB) 接口
- 20 M2™/microSD存储卡插槽
- 21 HOLD*POWER ON/OFF开关
- 22 电池仓
- 23 腕带安装孔 (不附带腕带。)

* 这些按钮及插孔均设有触点。可将其用作操作的参考点, 或用以识别各个端口。

让我们来试用您的新IC录音机

1. 打开电源。

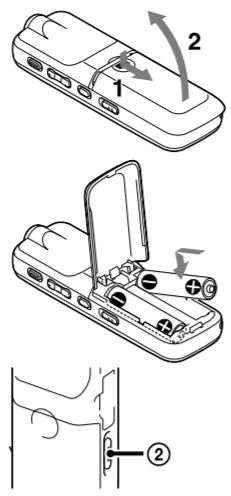

- 1 滑动并提起电池仓盖, 然后按正确极性插入电池。
- 2 打开电源。朝“POWER ON/OFF”方向滑动并按住HOLD*POWER ON/OFF开关1秒以上。

若要关闭电源, 朝“POWER ON/OFF”方向滑动并按住HOLD*POWER ON/OFF开关, 直到显示“Power Off”动画为止。

防止误操作 (HOLD)

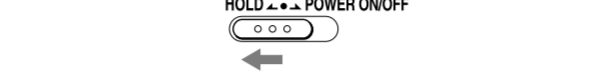

若要释放IC录音机的HOLD状态, 请朝中心位置滑动HOLD*POWER ON/OFF开关。

2. 设置日期和时间。

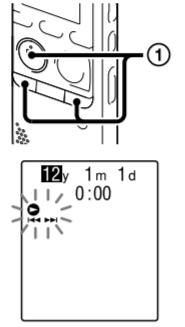

首次插入电池时或IC录音机被取出电池超过1分钟后, “Set Date&Time”出现, 之后时钟设置窗口出现。

- 1 按-1◀◀或▶▶+设置年份 (年份的最后两位数字), 然后按▶▶PLAY/STOP*ENTER。重复该步骤, 依次设置月份、日期、小时和分钟。设置分钟并按▶▶PLAY/STOP*ENTER, 时钟会反映设置。

3. 选择菜单语言。

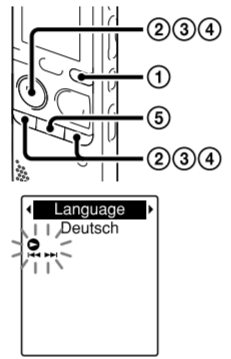

- 1 按DISP/MENU。
- 2 按-1◀◀或▶▶+选择“Detail Menu”, 然后按▶▶PLAY/STOP*ENTER。
- 3 按-1◀◀或▶▶+选择“Language”, 然后按▶▶PLAY/STOP*ENTER。
- 4 按-1◀◀或▶▶+选择您想要在显示窗口中使用的语言, 然后按▶▶PLAY/STOP*ENTER。
您可以选择以下语言:
Deutsch (德文)、English (英文)*、Español (西班牙语)、Français (法文)、Italiano (意大利文)、Русский (俄文)、한국어 (韩文)、繁體中文 (繁体中文)、简体中文、ไทย (泰文)
* 默认设置
- 5 按■ (停止) 返回停止模式显示。

4. 录音。

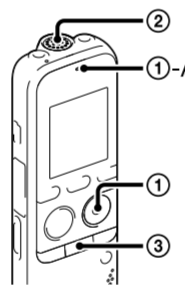

在开始使用IC录音机之前, 确保朝中心方向滑动HOLD*POWER ON/OFF开关以释放HOLD状态。

- 1 按●REC/PAUSE。录音开始, 操作指示灯 (1-A) 闪烁橙色, 之后呈红色亮起。
可以按●REC/PAUSE暂停录音。再次按●REC/PAUSE可重新开始录音。
- 2 放置IC录音机时, 应将内置话筒正对所要录制的声源方向。
- 3 按■ (停止) 停止录音。“Accessing...”动画出现, 录音停止。

5. 聆听。

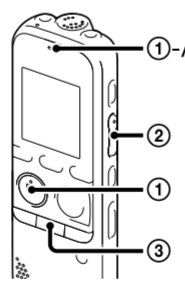

- 1 按► PLAY/STOP*ENTER。播放开始, 操作指示灯 (1-A) 呈绿色亮起。
- 2 按VOL +/-调整音量。
- 3 按■ (停止) 停止播放。

6. 删除。

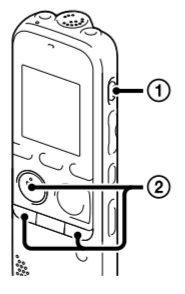

- 文件一旦删除, 则将无法恢复。
- 1 按ERASE。“Erase?”显示, 播放要删除的文件供您确认。
- 2 使用-1◀◀或▶▶+选择“是”, 然后按▶▶PLAY/STOP*ENTER。“Erasing...”动画出现, 所选文件被删除。

与电脑组合使用

在您的电脑上安装帮助指南

通过从IC录音机的内置存储器安装帮助指南到您的电脑, 在发生问题时您可搜索详细的操作和可能的解决方法。

- 1 用附带的USB连接电缆, 将IC录音机的(USB)接口与正在运行中的电脑的USB端口连接起来, 连接电缆应牢固插入接口, 直至各端插头到达底端为止。
- 2 在Windows中: 单击 [计算机] (或 [我的电脑]), 然后双击 [IC RECORDER] → [FOR WINDOWS]。在Mac中: 双击桌面上的 [IC RECORDER]。
- 3 安装帮助指南。在Windows中: 双击 [Help_Guide_Installer] (或 [Help_Guide_Installer.exe])。在Mac中: 双击 [Help_Guide_Installer_for_mac.app]。(v10.5.8或更高版本) 按照屏幕上出现的指示继续安装。
- 4 安装完成之后, 双击桌面 (Windows) 上 (或查找程序 (Mac) 中的) [Help_Guide_icdp33_zz.htm] 图标。将显示帮助指南。您也可在以下Sony IC录音机用户支持主页的中查阅帮助指南: <http://rd1.sony.net/help/icd/p33/zz/>

将文件从IC录音机复制到电脑

可以将IC录音机的文件和文件夹复制到电脑上进行保存。

- 1 将IC录音机连接到电脑上。
- 2 将要传输的文件或文件夹复制到电脑上。将要复制的文件或文件夹从“IC RECORDER”或“MEMORY CARD”拖放到电脑的本地磁盘上。

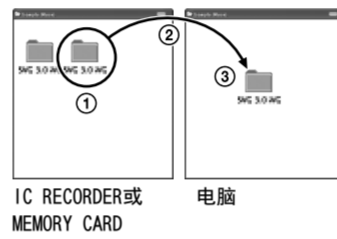

- 1 单击并按住。
- 2 拖移。
- 3 然后放下。

- 3 将IC录音机从电脑上断开。

安装Sound Organizer

在您的电脑上安装Sound Organizer。

■ 注
Sound Organizer只兼容Windows PC。不兼容Mac。

安装Sound Organizer时, 以管理员权限登录。

- 1 用附带的USB连接电缆, 将IC录音机的(USB)接口与正在运行中的电脑的USB端口连接起来, 连接电缆应牢固插入接口, 直至各端插头到达底端为止。

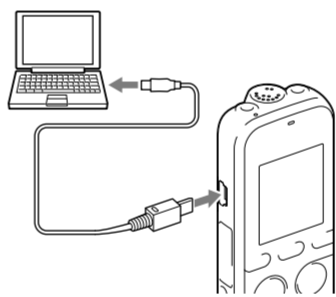

- 2 确保IC录音机已被正确识别。IC录音机连接的电脑时, “Connecting”会显示在IC录音机的显示窗口。
- 3 转到 [开始] 菜单, 单击 [计算机] (或 [我的电脑]), 然后双击 [IC RECORDER] → [FOR WINDOWS]。
- 4 双击 [SoundOrganizerInstaller_V140] (或 [SoundOrganizerInstaller_V140.exe])。按照屏幕上出现的指示操作。
- 5 确保接受许可协议的条款, 选择 [I accept the terms in the license agreement], 然后单击 [Next]。
- 6 [Setup Type] 窗口出现时, 选择 [Standard] 或 [Custom], 然后单击 [Next]。选择 [Custom] 时, 按照屏幕上出现的指示操作并设置安装设置。
- 7 [Ready to Install the Program] 窗口出现时, 单击 [Install]。安装开始。
- 8 当 [Sound Organizer has been installed successfully.] 窗口出现时, 勾选 [Launch Sound Organizer Now], 然后单击 [Finish]。

■ 注
安装Sound Organizer后, 您可能需要重新启动电脑。

■ 注
如果您格式化内置存储器, 则那里存储的所有数据将被删除。(帮助指南和Sound Organizer软件也将被删除。)

其他功能

有关录音、播放和编辑等其它功能的详情包括在帮助指南中。

- 场景选择
- 消除噪音
- T-MARK (曲目标记)
- DPC (Digital Pitch Control)
- A-B重复
- VOR (Voice Operated Recording)
- 闹铃
- 简易搜索
- 分割 (Divide)
- Sound Organizer编辑软件

注意事项

电源
IC录音机须使用3.0 V或2.4 V电源。使用两节LR03 (AAA规格) 碱性电池或NH-AAA充电电池。

如果对IC录音机有任何疑问或问题, 请向最近的Sony经销商咨询。

安全
驾车、骑车或操作任何机动车时请勿操作IC录音机。

操作管理
• 请勿将IC录音机靠近热源或放置于阳光直射、灰尘很多或有机械振动的地方。
• 若有任何固体或液体落入IC录音机, 在进一步操作前, 请取出电池并请有资格的人员进行检查。

警告
请勿将电池 (已安装的电池组或电池) 长时间暴露于例如阳光, 火等极热的地方。

注意
如果使用不正确的电池类型更换电池有爆炸的危险。请按按照规定处理使用过的电池。

容量 (可用容量*1*2)
4 GB (约3.60 GB = 3865470566字节)
*1 少量内置存储被用于文件管理, 因而不可用于用户存储。
*2 当用IC录音机格式化内置存储器时。



歡迎使用全新的Sony IC錄音機！

這是一份提供IC錄音機基礎操作說明的快速入門指南。請仔細閱讀。我們希望您會喜愛使用這台全新的Sony IC錄音機。

請檢查附件項目。

- IC錄音機 (1)
- 立體聲耳機 (1)
- USB連接電纜 (1)
- 含扣夾的立體聲麥克風 (1) *
- 便攜袋 (1)
- LR03 (AAA型) 鹼性電池 (2)
- 快速入門指南
- Sound Organizer應用程式軟體 (安裝程式檔案儲存於內建記憶體，方便將軟體安裝到您的電腦。)
- 說明指南 (儲存於內建記憶體以便複製到電腦中的HTML檔案。)
- * 作為附件提供給某些地區的某些機型。

選購附件

- 電容式麥克風ECM-CS10、ECM-CZ10、ECM-DS70P、ECM-DS30P、ECM-CS3、ECM-TL3
- 充電電池NH-AAA-B2EN、NH-AAA-B2KN
- USB交流電轉換器AC-U50AG
- 簡易充電器與兩顆AAA多用途頂級電池BCG-34HS2KAN、BCG-34HW2KAN

註
視國家或地區而定，可能會無法取得某些型號或選購附件。

零件和控制按鈕

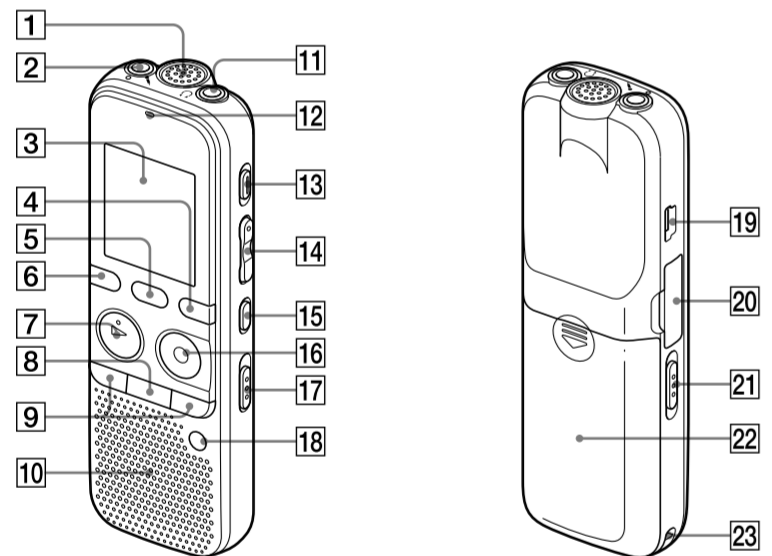

- 1 內建麥克風
- 2 麥克風插孔*
- 3 顯示視窗
- 4 DISP/MENU按鈕
- 5 SCENE按鈕
- 6 資料夾按鈕
- 7 PLAY/STOP+ENTER*按鈕
- 8 (停止) 按鈕
- 9 -I◀◀ (倒帶/快倒)、▶▶+ (提示/前進) 按鈕
- 10 喇叭
- 11 (耳機) 插孔
- 12 操作指示燈
- 14 ERASE按鈕
- 14 VOL-/+ (音量-/+) 按鈕*
- 15 A-B (A-B重播) 按鈕
- 16 ●REC/PAUSE (錄音/暫停) 按鈕
- 17 NOISE CUT按鈕
- 11 T-MARK (曲目標記) 按鈕
- 19 (USB) 接頭
- 20 M2™/microSD記憶卡插槽
- 21 HOLD+POWER ON/OFF開關
- 24 電池匣
- 23 腕帶孔 (腕帶並非附件。)

* 這些按鈕和插孔有一個觸點。可將其用作操作的基準點，或用於識別各個端子。

讓我們來試用的新IC錄音機

1.開啟電源。

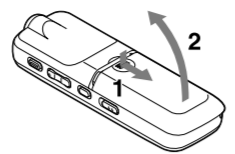

- ① 滑動並拉開電池匣蓋，接著按照正確極性插入電池。
- ② 打開電源。將HOLD+POWER ON/OFF開關向“POWER ON/OFF”方向滑動且保持不動1秒以上。

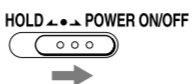

若要關閉電源，請將HOLD+POWER ON/OFF開關向“POWER ON/OFF”方向滑動且保持不動，直到顯示“Power Off”。

為防止意外操作 (HOLD)



若要解除IC錄音機的HOLD狀態，請將HOLD+POWER ON/OFF開關滑向中央。

2.設定日期和時間。

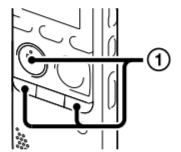

當第一次插入電池，或IC錄音機已超過1分鐘未裝電池後插入電池時，“Set Date&Time”便會出現並顯示時鐘設定視窗。

- ① 按-I◀◀或▶▶+設定年份 (年份的最後兩位數)，然後按▶ PLAY/STOP+ENTER。重複此步驟，以依序設定日、月、時和分。
- 設定分鐘並按▶ PLAY/STOP+ENTER後，時鐘便會反映設定。

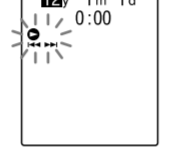

3.選擇選單語言。

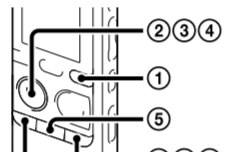

- ① 按DISP/MENU。
- ② 按-I◀◀或▶▶+選擇“Detail Menu”，然後按▶ PLAY/STOP+ENTER。
- ③ 按-I◀◀或▶▶+選擇“Language”，然後按▶ PLAY/STOP+ENTER。
- ④ 按-I◀◀或▶▶+選擇您想要在顯示視窗中使用的語言，然後按▶ PLAY/STOP+ENTER。
可選擇以下語言：
Deutsch (德語)、English (英語) *、Español (西班牙語)、Français (法語)、Italiano (義大利語)、Русский (俄語)、한국어 (韓語)、繁體中文、簡體中文 (簡體中文)、ไทย (泰語)
- * 預設設定
- ⑤ 按■ (停止) 返回停止模式的顯示。

4.錄音。

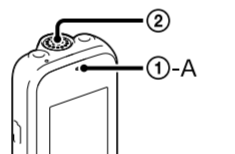

- 在您開始使用IC錄音機前，請務必將HOLD+POWER ON/OFF開關滑向中央，以解除HOLD狀態。
- ① 按●REC/PAUSE。開始錄音，並且操作指示燈 (1-A) 閃爍橘色，接著亮起紅色。
可按●REC/PAUSE以暫停錄音。再次按●REC/PAUSE以重新開始錄音。
- ② 放置IC錄音機時，請將內建麥克風朝向錄音來源。
- ③ 按■ (停止) 停止錄音。畫面顯示“Accessing...”動量且錄音隨即停止。

5.聆聽。

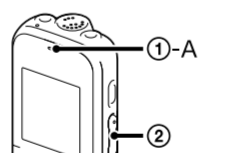

- ① 按▶ PLAY/STOP+ENTER。開始播放，並且操作指示燈 (1-A) 亮起綠色。
- ② 按VOL-/+來調整音量。
- ③ 按■ (停止) 停止播放。

6.清除。

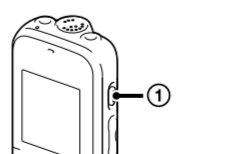

- 檔案一旦清除，便無法復原。
- ① 按ERASE。畫面顯示“Erase?”，隨即播放要清除的檔案供您確認。
- ② 使用-I◀◀或▶▶+選擇“YES”，然後按▶ PLAY/STOP+ENTER。“Erasing...”動量隨即出現；所選檔案將被清除。

搭配電腦使用

將說明指南安裝在電腦上

您可以將IC錄音機內建記憶體中的說明指南安裝在電腦上，藉此搜尋詳細的操作資訊，以及當發生問題時可行的解決方案。

- ① 使用隨附的USB連接電纜來連接IC錄音機的(USB)接頭與運行中電腦的USB連接埠；請穩固地插入接頭直到每個接頭碰到底為止。
- ② Windows：按一下 [電腦] (或 [我的電腦])，然後按兩下 [IC RECORDER] → [FOR WINDOWS]。Mac：按兩下桌面上的 [IC RECORDER]。
- ③ 安裝說明指南。
Windows：按兩下 [Help_Guide_Installer] (或 [Help_Guide_Installer.exe])。Mac：按兩下 [Help_Guide_Installer_for_mac.app]。(v10.5.8或以上版本) 按照出現在畫面中的指示進行安裝。
- ④ 安裝完成後，Windows使用者請在桌面 (或Mac使用者則在Finder) 中按兩下 [Help_Guide_icdp33_zz.htm] 圖示。
說明指南即會顯示。
您也可以在此以下Sony IC錄音機客戶支援首頁檢視說明指南：
<http://rd1.sony.net/help/icd/p33/zz/>

將IC錄音機上的檔案複製到電腦

可以將IC錄音機上的檔案和資料夾複製到電腦上進行儲存。

- ① 把IC錄音機連接到電腦。
- ② 複製要傳輸到電腦上的檔案或資料夾。
將想要複製的檔案或資料夾從“IC RECORDER”或“MEMORY CARD”拖放到電腦的本機磁碟上。

複製檔案或資料夾 (拖放)

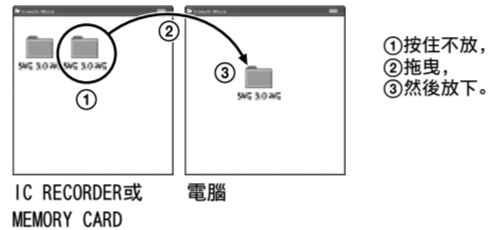

- ① 按住不放，
- ② 拖曳，
- ③ 然後放下。

- ③ 將IC錄音機自電腦中斷。

安裝Sound Organizer

在電腦上安裝Sound Organizer。

註
Sound Organizer僅支援Windows電腦。不支援Mac。

安裝Sound Organizer時，請登入具有系統管理員權限的帳戶。

- ① 使用隨附的USB連接電纜來連接IC錄音機的(USB)接頭與運行中電腦的USB連接埠；請穩固地插入接頭直到每個接頭碰到底為止。

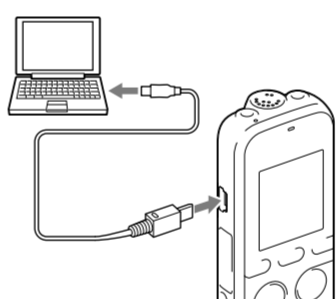

- ② 確認IC錄音機已經被正確辨識。把IC錄音機連接到電腦時，IC錄音機的顯示視窗將顯示“Connecting”。
- ③ 前往 [開始] 功能表並按一下 [電腦] (或 [我的電腦])，然後按兩下 [IC RECORDER] → [FOR WINDOWS]。
- ④ 按兩下 [SoundOrganizerInstaller_V140] (或 [SoundOrganizerInstaller_V140.exe])。按照出現在畫面中的指示操作。
- ⑤ 確定接受授權合約的條文之後，選擇 [I accept the terms in the license agreement]，然後按一下 [Next]。
- ⑥ 當 [Setup Type] 視窗出現時，請選擇 [Standard] 或 [Custom]，然後按一下 [Next]。依照畫面上的指示進行，然後在選擇 [Custom] 時進行安裝設定。
- ⑦ 當 [Ready to Install the Program] 視窗出現時，按一下 [Install]。安裝開始。
- ⑧ 當 [Sound Organizer has been installed successfully.] 視窗出現時，按一下 [Launch Sound Organizer Now]，然後按一下 [Finish]。

註
安裝Sound Organizer後，可能需要重新啟動電腦。

註
如果格式化內建記憶體，將會清除所有儲存的資料 (說明指南及Sound Organizer編輯軟體也會一併清除)。

附加功能

有關錄音、播放及編輯的附加功能詳細說明，請參閱說明指南。

- 場景選擇
- Noise Cut
- T-MARK (曲目標記)
- DPC (Digital Pitch Control)
- A-B重播
- VOR (自動感應錄音)
- Alarm (鬧鈴)
- Easy Search (快速搜尋所需的點)
- 分割
- Sound Organizer編輯軟體

事先注意事項

有關電源
IC錄音機只能使用3.0 V或2.4 V電源。
請使用兩顆LR03 (AAA型) 鹼性電池或NH-AAA充電電池。

有關安全
駕車、騎車或操作任何機動車時不要操作本IC錄音機。

有關警告
若替換本IC錄音機靠近熱源或放置於陽光直射、灰塵很多或有機械振盪的地方。
• 假如任何固體或液體落入本IC錄音機，在進一步操作之前，請先取出電池並請合格的人員檢查。

警告
請勿將電池 (安裝的電池組或電池) 長時間暴露在過熱的熱源下，如陽光或火源等。

注意
若替換的電池類型不正確，則會有爆炸風險。請根據說明來丟棄使用過的電池。

防止聽覺損害
避免以高音量使用耳機。聽覺專家建議不要連續、高音量及長時間使用耳機。如果發生耳鳴現象，請調低音量或暫停使用。

僅適用於台灣



廢電池請回收

電源需求
兩顆LR03 (AAA型) 鹼性電池 (附件) : 3.0 V直流電
兩顆NH-AAA充電電池 (非附件) : 2.4 V直流電

尺寸 (寬/高/深) (不包括突出部分和控制按鈕) (JEITA) *
約37.5 mm×114.0 mm×20.9 mm

重量 (JEITA) *
約74 g, 包括LR03 (AAA型) 鹼性電池

* 依據JEITA (Japan Electronics and Information Technology Industries Association) 標準所測量的值

容量 (使用者可利用容量)*1*2)
4 GB (約3.60 GB = 3865470566位元組)
*1 少量的內建記憶體用於檔案管理，因此不能用於用戶存儲。
*2 當使用IC錄音機對內建記憶體進行格式化時。