

了解数码相机

正面图

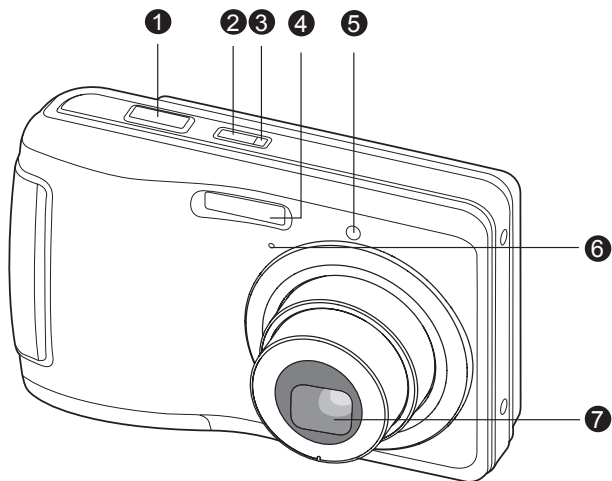

- 1. 快门键
- 2. 电源键
- 3. 状态指示灯
- 4. 闪光灯
- 5. 自拍指示灯
- 6. 麦克风
- 7. 镜头

背面图

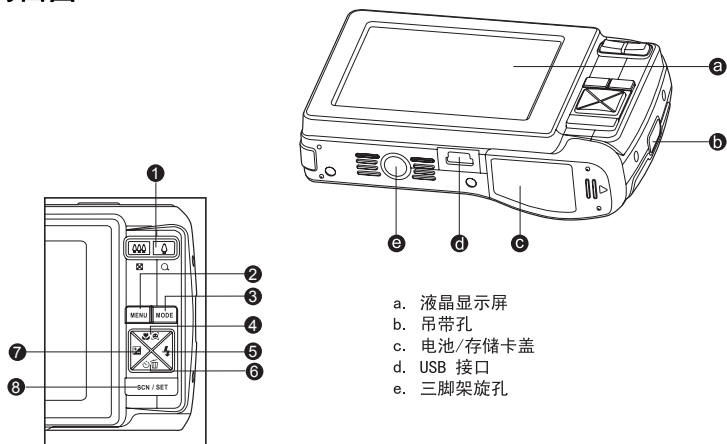

项目	功能		
	拍摄模式	视频模式	回放模式
1.	变焦 广角 $\uparrow\uparrow\uparrow$ 远距 \uparrow	变焦 广角 $\uparrow\uparrow\uparrow$ 远距 \uparrow	变焦
2.	菜单	菜单	菜单
3.	拍摄模式	视频模式	回放模式
4.	对焦 自动 > \odot > \uparrow > ∞	对焦 自动 > \uparrow > ∞	向右旋转 $\odot 90^\circ$
5.	闪光灯 $\text{A} > \frac{1}{2} > \frac{1}{4} > \text{A}$	--	下一个图像
6.	自拍 关闭 > 10s > 2s > 10+2s	自拍 关闭 > 10s > 2s	删除
7.	补偿 $\text{A} > \text{A}$	--	上一个图像
8.	设置 情景模式	设置	设置

开始 准备

1. 连接相机吊带。

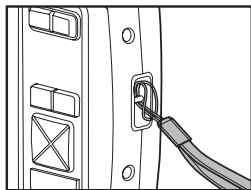

2. 打开电池 / 存储卡盖。

3. 按图示的正确方向装入配套的电池。

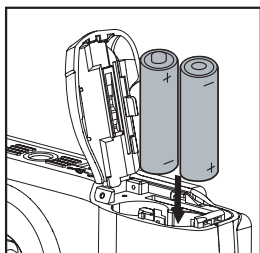

4. 插入 SD/SDHC 存储卡 (可选)。

5. 盖上电池 / 存储卡盖, 并确认已安全锁定。

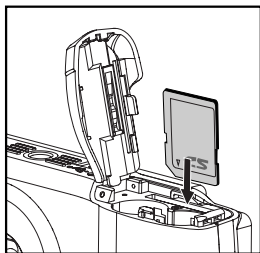

拍照模式

拍摄照片

您的相机配备一个 3.0" 全彩 TFT 液晶屏幕来帮助您构图、回放拍摄的相片 / 短片或调整菜单设置。

1. 按下电源键打开电源。
 - 状态指示灯亮绿光，表示相机启动。
2. 将相机模式设置为 [📷]。
3. 在液晶屏幕中构图。
 - 按下 ⬇️ 键拉近拍摄对象，然后在液晶屏幕中放大对象。
 - 按下 📐 键进行广角拍摄。
4. 按下快门键。

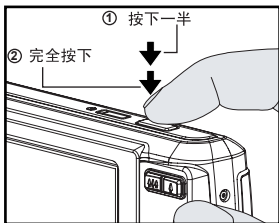

使用脸部侦测技术进行拍照

脸部侦测技术可以分辨并对焦画面上的人脸。不论人物所处的位置，此项高科技可以同时侦测出最多 5 张人脸。

1. 将相机模式设置为 [📷]。
2. 按住 📷 键直到 [👤] 图标出现在液晶显示屏上。
 - 白色框被认作“最优先”面部（主对焦框），而周围其他面孔上会出现灰色框。
3. 半按快门键以锁定焦距。
 - 同时主对焦框会变成绿色。
 - 如果“最优先”面部对焦不合适，屏幕上所有的框都将消失。
4. 把快门键按到底就可以进行拍照。

设置场景模式



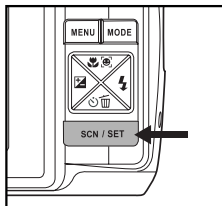

您只需选择下列 20 种模式中的一种，就可采用最合适的设置拍摄照片。

1. 将相机模式设置为 []。
2. 按下 **SCN/SET** 键。
3. 使用 **◀/▶** 键选择所需场景模式，然后按下 **SET** 键。
4. 构图并按下快门。



下表介绍在拍摄时如何选择适当的场景模式：

场景模式	描述
 P 程序 AE	在此模式下，您可以手动设置除快门速度和光圈值以外的参数。
 笑脸拍照	若是想要相机在侦测到笑脸时自动拍摄影像，请选择此模式。
 防抖技术	此模式可以最小化拍照时因手抖动而带来的影响。
 男士	如果要拍摄背景模糊但男性人物突出的照片，则选择此模式。
 女士	如果要拍摄背景模糊但女性人物突出的照片，则选择此模式。
 风景	选择此模式可拍摄焦距无限远、锐度高及饱和度高的照片。
 运动	要拍摄快速移动对象时选择此模式。
 夜景人像	要在傍晚或夜间背景中拍摄人物时选择此模式。
 夜景	如果要拍摄诸如夜景等较暗的场景则选择此模式。
 烛光	如果要在不破坏环境气氛的情况下拍摄烛光场景的照片，则选择此模式。
 烟火	如果要采用最理想的曝光度清晰地拍摄烟火，则选择此模式。快门速度变慢，因此建议使用三脚架。
TEXT 文字	要拍摄包含黑白物体（如打印文档）的照片时选择此模式。
 黄昏	要拍摄日落景色时选择此模式。该模式有助于保留场景中的深色调。
 日出	要拍摄日出景色时选择此模式。该模式有助于保留场景中的深色调。
 水花	要拍摄水花四溅的照片时选择此模式。
 流水	要拍摄潺潺流水的照片时选择此模式。

场景模式	描述
 雪地	要拍摄清晰的雪景但不加深对象和蓝色色调时选择此模式。
 沙滩	如果要拍摄明亮的海滩和阳光下水面的景色，则选择此模式。
 动物	要拍摄动物时选择此模式。从其视平线进行拍摄。
 自订	在此模式下，您可以手动设置您喜好的参数，相机会保存这些设置。

短片模式

录制短片

利用此模式，可以录制分辨率为 320 x 240 / 640 x 480 像素的短片。也可以录制声音。

1. 将相机模式设置为 [短片]。
2. 构图。
3. 按下快门键。
 - 将开始短片录制。
 - 再按一下快门将结束短片录制。
 - 录制时间取决于存储大小和所录制的题材。
 - 短片录制过程中不能使用变焦功能。

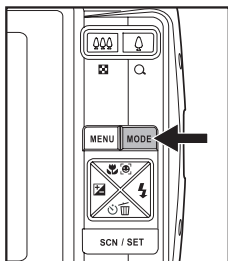

回放短片

您可回放录制在相机上的短片。

1. 将相机模式设置为 [回放]。
 - 屏幕上将显示最后一张影像。
2. 使用 ◀ / ▶ 键选择要回放的短片。
3. 按下 **SCN/SET** 键。
 - 播放的过程中按下 ▶ / ◀ 键可快进 / 倒退。
 - 如要停止回放短片，按下 ▼ 键。
将停止回放并返回至短片的开始部分。
 - 如要暂停回放短片，按下 **SCN/SET** 键。
将暂停短片回放。
要取消暂停，再次按下 **SCN/SET** 键。

回放模式

回放静态图像

您可在液晶屏幕上回放静态图像。

1. 将相机模式设置为 [R]。
 - 屏幕上将显示最后一张影像。
2. 可使用 ◀ / ▶ 键以向后或向前的顺序回放图像。
 - 要查看前一张相片，请按下 ◀ 键。
 - 要查看下一张相片，请按下 ▶ 键。
 - 按下 ⏏ 键放大相片。
 - 要返回至正常缩放比例，按下 ⏏ 键。



整幅图像 放大的当前位置

缩图显示

本功能可让您在液晶显示屏上查看缩图影像，以便于您快速搜索想要的照片，影片或录音档。

1. 将相机模式设置为 [R]。
 - 屏幕上将显示最后一张相片。
2. 按 ⏏ 键。
 - 同时显示三张缩图。
 - 按 ▲ / ▼ 键选择您想要显示的影像。
 - 按 ◀ / ▶ 键切换至上一页或下一页。
3. 按下 SCN/SET 或 ⏏ 键退出缩图显示。

