

Nikon

保留备用

数码照相机

D3300

使用说明书



- 使用产品前请仔细阅读本使用说明书。
- 本使用说明书内同时包含有附件的使用说明。

Nikon



「 Nikon Manual Viewer 2 」使用 Nikon Manual Viewer 2

应用程序可随时随地在智能手机或平板电脑上查看说明书。

Sc

有关使用您的照相机的完整指南，请参阅 *参考手册* (❷ iv)。为了让您的照相机发挥最大功效，请务必仔细阅读本 *使用说明书* 并将其妥善保管以便本产品所有使用者可随时参阅。

图标和惯例

为便于您获取所需信息，本说明书使用了以下图标和惯例：



该图标表示警告，提醒您应该在使用前阅读这些信息，以避免损坏照相机。



该图标表示注意，提醒您应该在使用本照相机前阅读这些信息。



该图标表示本说明书中的其他参考页码。

照相机显示屏中所示的菜单项目、选项及信息用**粗体**表示。

照相机设定

本说明书将使用默认设定进行解说。



Nikon Manual Viewer 2

将 Nikon Manual Viewer 2 应用程序安装至您的智能手机或平板电脑可随时随地查看尼康数码相机说明书。Nikon Manual Viewer 2 可从 App Store 和 Google Play 免费下载。下载该应用程序和任何产品说明书都需要互联网连接，您的电话或互联网服务商可能会收取该连接所需费用。

⚠ 安全须知

初次使用本照相机之前，请先阅读“安全须知” (❷ viii-xvii) 中的安全使用说明。

包装内物品

请确认包装内包含下列物品：

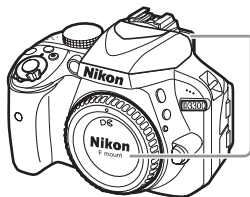

D3300 照相机

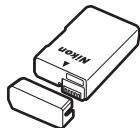

EN-EL14a 锂离子可充电电池（附带端子盖）



MH-24CH 充电器

AN-DC3 背带

ViewNX 2 光盘

UC-E17 USB 连接线

使用说明书（本手册）

EG-CP14 音频/视频线

保修卡

镜头套装的选购者须确认包装中还包含一个镜头。存储卡需另行选购（☞ 97）。在日本购买的照相机，其菜单和信息仅可用英语和日语显示；不支持其他语言。我们对此可能给您带来的不便深表歉意。

快速开始指南

按照以下步骤即可立即开始使用 D3300。

- 1 系上照相机背带 (11)。**
如图所示系上背带。请重复所需步骤将背带系在另一个背带孔上。

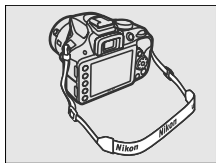

- 2 为电池充电 (11)。**

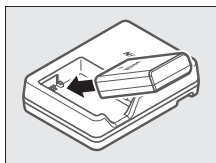

- 3 插入电池和存储卡 (12)。**

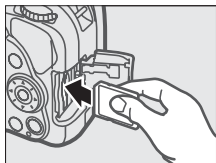
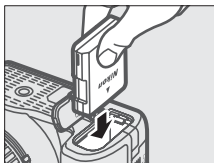

- 4 安装镜头 (13)。**

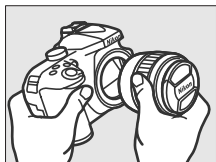

5 开启照相机 (14)。

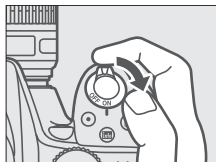

6 选择一种语言并设定照相机时钟 (15)。

7 构图 (24)。

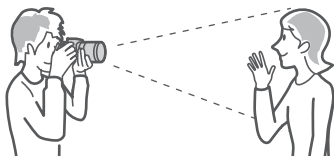

8 半按快门释放按钮 (24)。



9 拍摄 (25)。

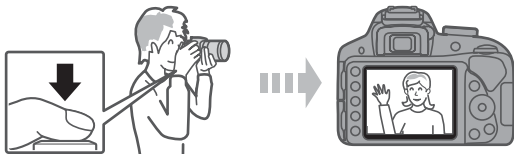

参考手册

有关使用本尼康照相机的详细信息，请从以下网站下载 PDF 版本的照相机 *参考手册*。*参考手册*可使用 Adobe Reader 或 Adobe Acrobat Reader 5.0 或更新版本进行查看。







- 1 在您的计算机上启动网页浏览器并打开以下网站：<http://nikonimglib.com/manual/>
- 2 选择一种语言并下载 *参考手册*。
- 3 双击所下载的文件。

目录

包装内物品	i
安全须知	viii
声明	xviii
简介	1
<hr/>	
开始了解照相机	1
照相机机身	1
模式拨盘	4
 ( / ) 按钮	6
取景器	7
信息显示	8
开始步骤	11
<hr/>	
“即取即拍”模式 ( 和 )	22
<hr/>	
在取景器中构图	23
查看照片	26
删除不想要的照片	28
在显示屏中构图	30
查看照片	34
删除不想要的照片	35
录制动画	36
查看动画	41
删除不想要的动画	43
引导模式	44
<hr/>	
引导	44
引导模式菜单	45
使用引导	49

使设定符合拍摄对象或场景需要 (场景模式)

51

 人像	51
 风景	51
 儿童照	51
 运动	52
 微距	52
 夜间人像	52

特殊效果

53

 夜视	54
VI 超级鲜艳	54
POP 流行	54
 照片说明	54
 彩色素描	54
 玩具照相机效果	55
 模型效果	55
 可选颜色	55
 剪影	55
 高色调	55
 低色调	56
 HDR 喷涂	56
 简易全景	56
即时取景中的可用选项	58
 简易全景	65

P、S、A 和 M 模式 **69**

模式 P (程序自动)	70
模式 S (快门优先自动)	70
模式 A (光圈优先自动)	71
模式 M (手动)	72
曝光补偿 (仅限于 P 、 S 、 A 、 M 、  和 □ 模式)	74

照相机菜单 **76**

菜单选项	77
使用照相机菜单	80

ViewNX 2 **83**

安装 ViewNX 2	83
使用 ViewNX 2	87
复制照片至计算机	87
查看照片	89

技术注释 **91**

兼容的镜头	91
其他配件	93
经认可的存储卡	97
照相机的保养	98
存放	98
清洁	99
照相机和电池的保养: 注意事项	100
照相机的保养	100
电池的保养	103
错误信息	105
技术规格	110
电池持久力	124

安全须知

请在使用前仔细阅读“安全须知”，并以正确的方法使用。

本“安全须知”中记载了重要的内容，可使您能够安全、正确地使用产品，并预防对您或他人造成人身伤害或财产损失。

请在阅读之后妥善保管，以便本产品的所有使用者可以随时查阅。

本节中标注的指示和含义如下。



危险

表示若不遵守该项指示或操作不当，则极有可能造成人员死亡或负重伤的内容。



警告

表示若不遵守该项指示或操作不当，则有可能造成人员死亡或负重伤的内容。



注意

表示若不遵守该项指示或操作不当，则有可能造成人员伤害、以及有可能造成物品损害的内容。

本节使用以下图示和符号对必须遵守的内容作以分类和说明。

图示和符号的实例



△ 符号表示唤起注意（包括警告）的内容。在图示中或图示附近标有具体的注意内容（左图之例为当心触电）。



⊘ 符号表示禁止（不允许进行的）的行为。在图示中或图示附近标有具体的禁止内容（左图之例为禁止拆解）。



● 符号表示强制执行（必需进行）的行为。在图示中或图示附近标有具体的强制执行内容（左图之例为从插座上拔下插头）。

警告（有关照相机和镜头）

切勿自行拆解、修理或改装。



禁止拆解

否则将会造成触电、发生故障并导致受伤。



禁止触碰



**立即委托
修理**

当产品由于跌落而破损使得内部外露时，切勿用手触碰外露部分。

否则将会造成触电、或由于破损部分而导致受伤。

取出电池和（或）拔下电源，并委托尼康授权的维修服务中心进行修理。

 **警告**（有关照相机和镜头）

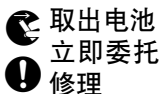

当发现产品变热、冒烟或发出焦味等异常时，请立刻停止使用并取出照相机中的电池。

若在此情况下继续使用，将会导致火灾或烫伤。

取出电池时，请小心勿被烫伤。

取出电池，并委托尼康授权的维修服务中心进行修理。

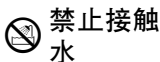

切勿浸入水中或接触到水，或被雨水淋湿。

否则将会引起火灾或触电等事故，或导致故障。



切勿在有可能起火、爆炸的场所使用。

在有丙烷气、汽油、易燃喷雾等易燃性气体、粉尘的场所使用产品，将会导致爆炸或火灾。

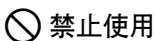

切勿用镜头或照相机直接观看太阳或强光。

否则将会导致失明或视觉损伤。

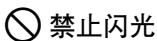

切勿朝驾驶员闪光。

否则将会造成事故。



切勿将闪光灯贴近人眼进行闪光。

否则将导致视觉损伤。

拍摄时，闪光灯应距离拍摄对象 1m 以上。

对婴幼儿进行拍摄时若使用闪光灯，尤其需要注意。

警告（有关照相机和镜头）

妥善保管

切勿在婴幼儿伸手可及之处保管婴幼儿可能会放入口中的细小部件。否则将会导致婴幼儿将部件吞入口中。意外吞入口中时，请立即向医生咨询。

警告

切勿将照相机背带缠绕在颈部。特别注意勿将照相机背带缠绕在婴幼儿或儿童的颈部。将照相机背带缠绕在颈部会导致窒息。

禁止使用

若在使用电源适配器时发生雷鸣，则切勿触碰电源插头。否则将会导致触电。请远离设备，直到雷鸣停止为止。

警告

仅使用指定的电池或专用电源适配器。使用非指定电源，将会导致事故或故障。

注意（有关照相机和镜头）

当心触电

切勿用湿手触碰。否则将有可能导致触电。

小心使用

照相机电源为 **ON**（开启）状态时，切勿长时间直接接触。使用期间某些部位的温度会升高，有可能造成低温烫伤。

妥善保管

切勿在婴幼儿伸手可及之处保管产品。否则将有可能导致受伤。

注意（有关照相机和镜头）

进行逆光拍摄时，务必使太阳充分偏离视角。

小心使用

阳光会在照相机内部聚焦，并有可能导致火灾。

太阳偏离视角的距离微小时，也有可能

会导致火灾。

妥善保管

不使用时请盖上镜头盖，或保存在没有阳光照射处。

阳光会聚焦，并有可能导致火灾。

小心移动

进行移动时，切勿将照相机或镜头安装在三脚架上。

摔倒、碰撞时将有可能导致受伤。

小心使用

在飞机上时，当飞机起飞、着陆时务必关闭电源。

切勿在飞行期间使用无线通信功能。

在医院使用时务必遵守医院的指示。

本设备发出的电磁波可能会干扰飞机的电子系统或医院的医疗设备。

请事先从照相机上取下无线通信设备。

取出电池





长期不使用时，务必切断电源（电池、电源适配器）。

拔下插头





电池漏液有可能导致火灾、受伤或污染周围环境。

使用电源适配器时，请先断开电源适配器的连接，然后从插座上拔下电源插头。否则将有可能导致火灾。



 **注意**（有关照相机和镜头）

-  **禁止闪光** 内置闪光灯的闪光灯窗与人体或物体紧贴时切勿闪光。
否则将会导致烫伤或起火。
-
-  **禁止** 使用时切勿用被褥遮盖、包裹。
否则将无法散热，使得外壳变形，并导致火灾。
-
-  **禁止放置** 切勿放置于封闭的车辆中、直射阳光下或其他异常高温之处。
否则将会导致故障或火灾。
-
-  **禁止** 切勿使用播放音乐的 **CD** 播放机播放附送的 **CD-ROM** 光盘。
否则将损伤设备，或由于大音量而对听觉造成不良影响。





 **危险**（有关专用锂离子可充电电池）

-  **禁止** 切勿将电池投入火中或对电池加热。
否则将导致漏液、发热或破裂。
-
-  **禁止拆解** 切勿拆解电池。
否则将导致漏液、发热或破裂。
-
-  **危险** 切勿对电池施以强烈撞击或投掷电池。
否则将导致漏液、发热或破裂。
-
-  **危险** 务必使用专用的充电器。
否则将导致漏液、发热或破裂。

危险 (有关专用锂离子可充电电池)

-  危险 切勿与项链、发夹等金属物品一起运送或保存。
否则将导致短路而造成漏液、发热或破裂。
运送时请盖上端子盖。
-
-  禁止使用 切勿在不适用锂离子可充电电池 **EN-EL14a** 的设备中使用。
否则将导致漏液、发热或破裂。
锂离子可充电电池 EN-EL14a 适用于 D3300。
-
-  危险 电池漏液进入眼内时，务必立即用清水冲洗，并接受医生治疗。
若置之不理则将导致损伤眼睛。

警告 (有关专用锂离子可充电电池)

-  妥善保管 切勿在婴幼儿伸手可及之处保管电池。
否则将会导致婴幼儿将电池吞入口中。
意外吞入口中时，请立即向医生咨询。
-
-  禁止接触水 切勿浸入水中或接触到水。
否则将导致漏液或发热。
-
-  警告 发现有异常（如变色或变形）时，务必停止使用。
否则将导致漏液、发热或破裂。
-
-  警告 充电时，如果超过规定的时间长度仍未完成充电，则务必中止充电。
否则将导致漏液、发热或破裂。

警告（有关专用锂离子可充电电池）

进行回收再利用或废弃处理时，务必使用绝缘胶带等将电极部分绝缘。

警告

接触其他金属将导致发热、破裂或起火。

请将废旧电池带去尼康授权的维修服务中心或回收商，或者根据当地法规进行废弃处理。

警告

电池漏液接触到皮肤或衣服时，务必立即用清水冲洗。

若置之不理则将引起皮肤发炎等症状。

注意（有关专用锂离子可充电电池）

小心使用

切勿长时间直接接触正在充电的电池。

充电期间某些部位的温度会升高，有可能造成低温烫伤。

警告（有关充电器）

禁止拆解

切勿自行拆解、修理或改装。

否则将会造成触电、发生故障并导致受伤。

禁止触碰

立即委托修理

当产品由于跌落而破损使得内部外露时，切勿用手触碰外露部分。

否则将会造成触电、或由于破损部分而导致受伤。

从插座上拔下充电器，并委托尼康授权的维修服务中心进行修理。

警告（有关充电器）

当发现产品变热、冒烟或发出焦味等异常时，请立刻从插座上拔下充电器。



拔下插头
立即委托



修理

若在此情况下继续使用，将会导致火灾或烫伤。

从插座上拔下充电器时，请小心勿被烫伤。请委托尼康授权的维修服务中心进行修理。



禁止接触
水

切勿浸入水中或接触到水，或被雨水淋湿。

否则将会引起火灾或触电等事故，或导致故障。



禁止使用

切勿在有可能起火、爆炸的场所使用。

在有丙烷气、汽油、易燃喷雾等易燃性气体、粉尘的场所使用产品，将会导致爆炸或火灾。



警告

电源插头的金属部分或其周围附着灰尘时，务必使用干布擦拭干净。

若在此情况下继续使用，将会导致火灾。



禁止使用

若发生雷鸣，则切勿触碰充电器。

否则将会导致触电。

请远离设备，直到雷鸣停止为止。



当心触电

切勿用湿手在插座上插拔充电器。

否则将有可能导致触电。



禁止

切勿将充电器连接到用于海外旅行的电子式变压器（旅行转换器）或直交流逆变器电源进行使用。

否则将导致发热、故障或火灾。

注意（有关充电器）

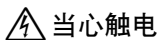

切勿用湿手触碰。
否则将有可能导致触电。

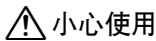

切勿长时间直接接触接通电源的充电器。
接通电源时某些部位的温度会升高，有可能造成低温烫伤。

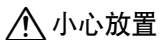

切勿在婴幼儿伸手可及之处保管产品。
否则将有可能导致受伤。



使用时切勿用被褥遮盖、包裹。
否则将无法散热，使得外壳变形，并导致火灾。

声明

- 未经尼康公司的事先书面许可，对本产品附属的相关使用说明书之所有内容，不得以任何形式进行翻版、传播、转录或存储在可检索系统内，或者翻译成其他语言。
- 尼康公司保留可随时更改使用说明书内载之硬件及软件规格的权利，而无须事先通知。
- 尼康公司对因使用本产品而引起的损害不承担法律责任。
- 本公司已竭尽全力来确保使用说明书内载之信息的准确性和完善性。如果您发现任何错误或遗漏，请向您所居住地区的尼康代理（另附地址）反映，对此，我们深表感谢。

有关拷贝或复制限制的注意事项

请注意，通过扫描仪、数码照相机或其他设备，采用数码拷贝或复制的方式来拥有相关资料的行为可能受到法律制裁。

• 法律禁止拷贝或复制的项目

请勿非法拷贝或非法复制纸币、硬币、有价证券、国债债券或地方政府债券，即使这类拷贝或复制品上印有“样本”字样亦然。

禁止拷贝或复制国外流通的纸币、硬币或有价证券。

除非事先获得政府许可，否则禁止拷贝或复制由政府所发行而尚未使用的邮票或明信片。

请勿拷贝或复制由政府所发行的邮票，以及法律上规定的证明文档。

•关于特定拷贝或复制的警告

除非出于商业目的所必须的极少量的拷贝以外，也请不要擅自对企业依法发行的有价证券（股票、债券及其他有价证券等）、月票或优惠券进行拷贝或复制。另外，禁止拷贝或复制政府颁发的护照、身份证以及公共机构或企事业单位颁发的许可证、通行证和餐券等票据。

•关于遵守著作权法的声明

任何具有著作权的创意作品，如书籍、音乐、绘画、木版印刷物、地图、图纸、电影及照片的拷贝或复制，均受到国内及国际著作权法的保护。禁止将本产品用于进行违法拷贝、或违反版权法的任何行为。

数据存储设备的处理

请注意，删除图像、格式化存储卡或其他数据存储设备不会完全删除原始图像数据。有时可以通过市售软件，从丢弃的存储设备中恢复被删除的文件，同时这也将潜在地导致个人图像数据被他人恶意利用。确保这些数据的隐私安全属于用户的职责范围。

丢弃数据存储设备，或将其所有权转让给他人之前，请使用市售的删除软件删除所有数据，或是对该设备进行格式化，然后用不包含私人信息的图像（如空旷天空的图片）将其完全重新填满。同时请确保替换为手动预设白平衡选择的所有照片。当使用物理方式毁坏数据存储设备时，请注意不要受伤。

AVC Patent Portfolio License

本产品 AVC Patent Portfolio License 下被授权于客户在个人和非商业使用范围内使用，用以 (i) 按照 AVC 标准进行视频编码（“AVC 视频”），和 / 或 (ii) 对从事个人和非商业活动的客户编码的和/或从经授权可以提供 AVC 视频的视频供应商处获得的 AVC 视频进行解码。任何其它使用范围均未获得授权或予以默示。可以从 MPEG LA, L.L.C. 获得更多信息。请访问 <http://www.mpegla.com>。

仅可使用尼康品牌的电子配件

尼康照相机按照高标准进行设计，并具有复杂的电子电路。只有使用尼康公司专门为该款数码照相机设计制造并验证合格的尼康品牌电子配件（包括充电器、电池、电源适配器及闪光灯配件），才能够符合其电子电路的操作和安全需要。

使用非尼康品牌的电子配件可能会损坏照相机，这种情况下尼康公司将不能提供保修。若使用未标有尼康全息防伪图（如右图所示）的第三方锂离子可充电电池，将可能会影响照相机正常工作，或导致电池过热、燃烧、破裂或漏液。

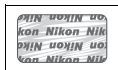

有关尼康品牌配件的详细信息，请联系当地的尼康授权经销商。

✔ 仅可使用尼康品牌的配件

只有使用尼康公司专门为您的数码照相机设计制造并验证合格的尼康品牌配件，才能够符合其操作和安全的需要。使用非尼康品牌的配件可能会损坏您的照相机，这种情况下尼康公司将不能提供保修。

🔪 在拍摄重要照片之前

在重要场合进行拍摄之前（例如，在婚礼上或带着照相机旅行之前），请试拍一张照片以确认照相机功能是否正常。尼康公司对因产品故障而引起的损害或损失不承担法律责任。

🔪 终身学习

作为尼康“终身学习”保证的一部分，下列网站将持续提供最新在线产品支持、教育及不断更新的各类信息：

- 中国大陆的用户：<http://www.nikon.com.cn/>
中国大陆地区用户可点击以上网址，登录尼康官方网站，点击“支持及下载”栏目下的“知识库和下载”，获得常见问题回答（FAQ）和在线的技术支持；点击“如何购买”栏目下的“代理商”或“经销商”，可获得本地尼康代理商或经销商的联络信息。
- 美国用户：<http://www.nikonusa.com/>
- 欧洲与非洲用户：
<http://www.europe-nikon.com/support/>
- 亚洲、大洋洲和中东用户：
<http://www.nikon-asia.com/>

浏览这些网站，可持续获得最新产品信息、提示、常见问题回答（FAQ）以及有关数码成像和拍摄的一般性建议。您也可向本地尼康代理获取更详细的信息。有关联络信息，请访问以下网址：

<http://imaging.nikon.com/>

<http://www.nikon.com.cn/>

照相机及相关产品中有毒有害物质或元素的名称、含量及环保使用期限说明

环保使用期限	部件名称	有毒有害物质或元素					
		铅 (Pb)	汞 (Hg)	镉 (Cd)	六价铬 (Cr (VI))	多溴联苯 (PBB)	多溴二苯醚 (PBDE)
	1 照相机外壳和镜筒 (金属制)	×	○	○	○	○	○
	照相机外壳和镜筒 (塑料制)	○	○	○	○	○	○
	2 机座和机械元件	×	○	○	○	○	○
	3 光学镜头、棱镜、滤镜玻璃	○	○	×*1	○	○	○
	4 电子表面装配元件 (包括电子元件)	×	○	○	○	○	○
	5 机械元件, 包括螺钉、包括螺母和垫圈等	○	○	○	○	○	○
	6 无线发射器和遥控器 *2	×	○	○	○	○	○
	7 电源适配器、充电器、电池匣和连接线类 *2	×	○	○	○	○	○

环保使用期限	部件名称	有毒有害物质或元素					
		铅 (Pb)	汞 (Hg)	镉 (Cd)	六价铬 (Cr(VI))	多溴联苯 (PBB)	多溴二苯醚 (PBDE)
5	8 锂离子可充电 电池 *2	×	○	○	○	○	○
e	9 镍氢可充电 电池 *2	○	○	○	○	○	○
	10 非电子附件 (盖子、罩子、带子、遮光罩、光学附件、转接环、盒子等) *2	○	○	○	○	○	○
	11 光盘 (CD-ROM) *2	○	○	○	○	○	○

注：

有毒有害物质或元素标识说明

○ 表示该有毒有害物质或元素在该部件所有均质材料中的含量均在 SJ/T11363-2006 标准规定的限量要求以下。

× 表示该有毒有害物质或元素至少在该部件的某一均质材料中的含量超出 SJ/T11363-2006 标准规定的限量要求。但是，以现有的技术条件要使照相机相关产品完全不含有上述有毒有害物质极为困难，并且上述产品都包含在《关于电气电子设备中特定有害物质使用限制指令 2002/95/EC》的豁免范围之内。

*1 表示存在于照相机机身内置的某些滤镜中。

*2 部件名称栏中 6-11 类的附件既可能与主产品捆绑销售，也可能单独销售。无论何种情况，其中有毒有害物质或元素的含有量相同。

环保使用期限

此标志的数字是基于中华人民共和国电子信息产品污染控制管理办法及相关标准，表示该产品的环保使用期限的年数。

请遵守产品的安全及使用注意事项，并在产品使用后根据各地的法律、规定以适当的方法回收再利用或废弃处理本产品。

简介

开始了解照相机

请花点时间来熟悉这台照相机的控制和显示。您可将此部分做个标记，以便阅读本说明书的其他部分时可随时查阅。

照相机机身

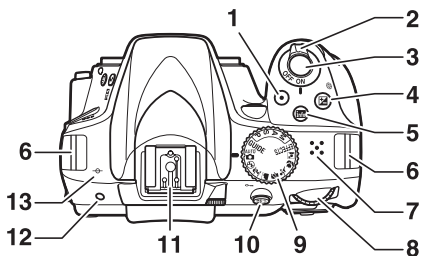

- | | |
|-----------------------------|---------------------------------------|
| 1 动画录制按钮 37 | 9 模式拨盘 4 |
| 2 电源开关 14 | 10 AE-L/AF-ON 按钮 78 |
| 3 快门释放按钮 24、25 | 11 配件热靴（用于另购的闪光灯组件） |
| 4 AE-L/AF-ON 按钮 72、74 | 12 用于 ML-L3 遥控器的红外线接收器（后）
..... 95 |
| 5 INFO（信息）按钮 8 | 13 焦平面标记（ \ominus ） |
| 6 照相机背带孔 11 | |
| 7 扬声器 | |
| 8 指令拨盘 | |

✓ 扬声器

请勿将扬声器置于磁性设备附近，否则可能影响磁性设备中记录的数据。

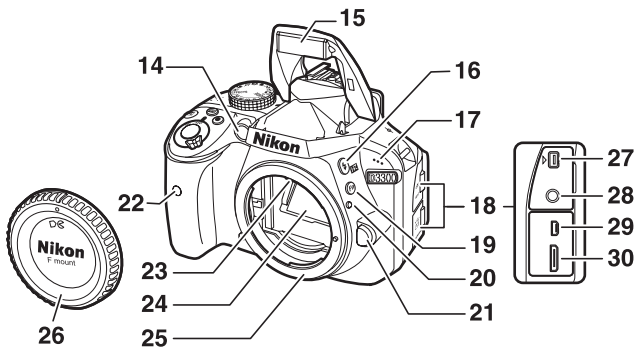

14	AF 辅助照明器 自拍指示灯 防红眼灯		23	CPU 接点	
15	内置闪光灯	29	24	反光板	
16	按钮	69	25	镜头卡口	13
17	麦克风	39	26	机身盖	
18	接口盖		27	配件端子	96
19	Fn 按钮	78	28	外置麦克风接口	96
20	安装标记	13	29	USB和音频/视频连接器	87
21	镜头释放按钮	21	30	HDMI 迷你针式接口	
22	用于 ML-L3 遥控器的红 外线接收器 (前)	95			

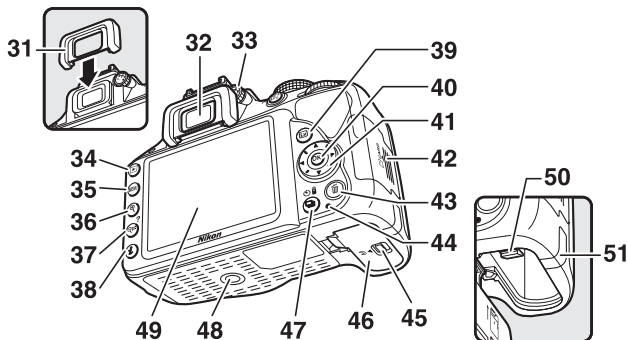

31	橡胶接目镜罩	43	☒ 按钮 28
32	取景器接目镜7、 16	44	存储卡存取指示灯25
33	屈光度调节控制器 16	45	电池舱盖锁闩 12、 18
34	▶ 按钮 26	46	电池舱盖12、 18
35	MENU 按钮 76	47	☐/☺/☒ 按钮 6
36	⊖ 按钮 26	48	三脚架连接孔
37	☒/? 按钮26、 80	49	显示屏8、 26、 30
38	i 按钮 10	50	电池锁闩12、 18
39	☒ 按钮30、 36	51	另购照相机电源连接器的电源连接器盖
40	Ⓞ (确定) 按钮 80		
41	多重选择器 80		
42	存储卡插槽盖 12、 20		

模式拨盘

本照相机提供了以下拍摄模式和 **GUIDE**（引导）模式供您选择：

P、S、A 和 M 模式

选择这些模式可完全控制照相机设定。



- **P**—程序自动（☞ 69、70）
- **S**—快门优先自动（☞ 69、70）
- **A**—光圈优先自动（☞ 69、71）
- **M**—手动（☞ 69、72）

GUIDE 模式（☞ 44）

在屏幕引导的帮助下拍摄、查看和编辑照片以及调整设定。

自动模式

选择这些模式可进行简单的“即取即拍”型拍摄。

-  自动（☞ 22）
-  自动（闪光灯关闭）
（☞ 22）

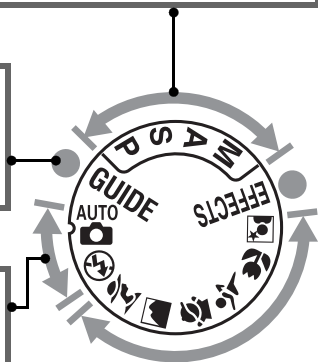

特殊效果模式





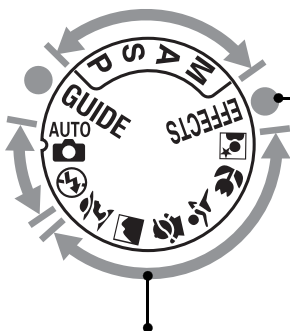

在拍摄期间使用特殊效果。

-  夜视 (054)
-  VI 超级鲜艳 (054)
-  POP 流行 (054)
-  照片说明 (054、058)
-  彩色素描 (054、059)
-  玩具照相机效果 (055、060)
-  模型效果 (055、061)
-  可选颜色 (055、063)
-  剪影 (055)
-  高色调 (055)
-  低色调 (056)
-  HDR 喷涂 (056)
-  简易全景 (056、065)



场景模式

照相机可根据使用模式拨盘所选的场景自动优化设定。请选择适合所拍场景的模式。

-  人像 (051)
-  风景 (051)
-  儿童照 (051)
-  运动 (052)
-  微距 (052)
-  夜间人像 (052)

☐ (📷/📷) 按钮

若要选择释放快门的方式（释放模式），请按下 ☐ (📷/📷) 按钮，然后加亮显示所需选项并按下 **OK**。

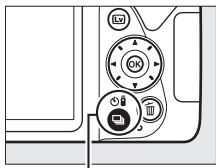

☐ (📷/📷) 按钮



模式	说明
☐	单张拍摄：每按一次快门释放按钮，照相机拍摄一张照片。
☐	连拍：按下快门释放按钮期间，照相机连续拍摄照片。
☐	安静快门释放：除照相机噪音将会降低之外，其他与单张拍摄相同。
📷	自拍：使用自拍功能拍摄照片。完全按下快门释放按钮时计时开始，且快门在约10秒之后释放。
📷 2s	遥控延迟 (ML-L3)：按下另购的 ML-L3 遥控器上的快门释放按钮 2 秒后快门才释放。
📷	快速响应遥控 (ML-L3)：按下另购的 ML-L3 遥控器上的快门释放按钮时快门被释放。

取景器

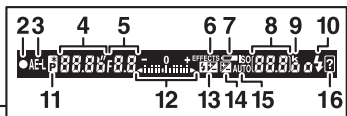
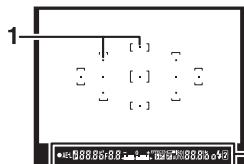
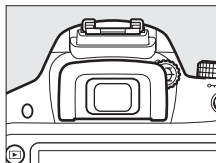

1	对焦点	24	9	“k”（当剩余存储空间 足够拍摄 1000 张以上 时出现）.....	15
2	对焦指示	24	10	闪光预备指示灯	29
3	自动曝光（AE）锁定指 示		11	柔性程序指示	
4	快门速度	73	12	曝光指示	73
5	光圈（f 值）.....	73	13	曝光补偿显示	74
6	特殊效果模式指示 ..	53	14	电子测距仪	
7	低电池电量警告	18	15	闪光补偿指示	
8	剩余可拍摄张数	15	16	曝光补偿指示	74
	内存缓冲区被占满之前 的剩余可拍摄张数	24		自动 ISO 感光度指示	
	白平衡记录指示			警告指示	105
	曝光补偿值	74			
	闪光补偿值				
	ISO 感光度	10			

注意：此处以所有指示都点亮的显示为例来进行说明。

信息显示

查看设定：若要查看信息显示，请按下 **Info** 按钮。

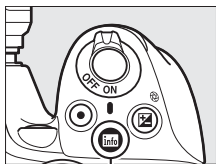

Info 按钮



- | | |
|---|---------------------------------------|
| 1 拍摄模式
AUTO 自动 /
Ⓜ 自动（闪光灯关闭）
..... 22
场景模式 51
特殊效果模式 53
P、S、A 和 M 模式... 69 | 3 打印日期指示 78 |
| 2 Eye-Fi 连接指示 | 4 闪光控制指示
另购闪光灯组件的闪光
补偿指示 |
| | 5 动态 D-Lighting 77 |
| | 6 优化校准 77 |
| | 7 释放模式 6 |
| | 8 “蜂鸣音” 指示 78 |



<p>9 光圈 (f 值) 73 光圈显示 73</p> <p>10 快门速度 73 快门速度显示 73</p> <p>11 自动曝光 (AE) 锁定指示</p> <p>12 自动区域 AF 指示 3D 跟踪指示 对焦点 24</p> <p>13 电池电量指示 18</p> <p>14 ISO 感光度 10 ISO 感光度显示 自动 ISO 感光度指示</p>	<p>15 剩余可拍摄张数 15 白平衡记录指示</p> <p>16 “k” (当剩余存储空间 足够拍摄 1000 张以上 时出现) 15</p> <p>17 曝光指示 73 曝光补偿指示 74</p> <p>18 帮助图标 105</p>
---	--

注意: 此处以所有指示都点亮的显示为例来进行说明。

关闭显示屏

若无需在显示屏中显示拍摄信息，请按下  按钮或半按快门释放按钮。若约 8 秒内未执行任何操作，显示屏将自动关闭（设定菜单中的自动关闭延迟选项可用于选择显示屏保持开启的时间长度）。

更改设定：若要更改屏幕底部的设定，请按下 **i** 按钮，然后使用多重选择器加亮显示项目并按下 **OK** 查看该项目的选项。

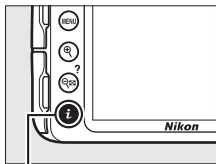

i 按钮

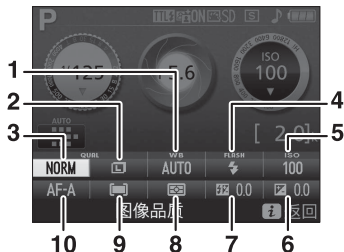

1	白平衡	为不同类型的光线调整设定。
2	图像尺寸	选择新照片的尺寸。
3	图像品质	选择文件格式和压缩比。
4	闪光模式	选择闪光模式。
5	ISO 感光度	控制照相机对光线的灵敏度。
6	曝光补偿	调整照相机测定的曝光值，从而使整个画面更亮或更暗。
7	闪光补偿	调整闪光级别。
8	测光	选择照相机测定曝光的方式。
9	AF 区域模式	选择对焦区域的设定方式。
10	对焦模式	选择照相机的对焦方式。

开始步骤

插入或取出电池或存储卡前务必先关闭照相机。

1 系上背带。

如图所示系上背带。请重复所需步骤将背带系在另一个背带孔上。

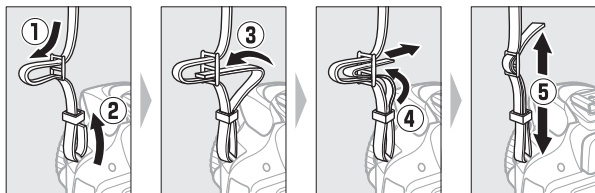

2 为电池充电。

插入电池，然后连接充电器电源。将一块电量耗尽的电池充满电大约需要 1 小时 50 分钟。

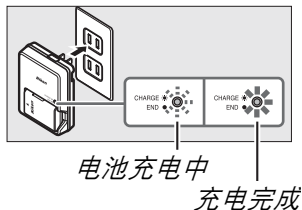
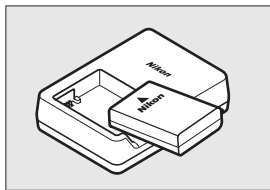

3 插入电池和存储卡。

如图示方向插入电池，插入时请使用电池将橙色电池锁门压向一边。当电池完全插入时，锁门会将电池锁定到位。

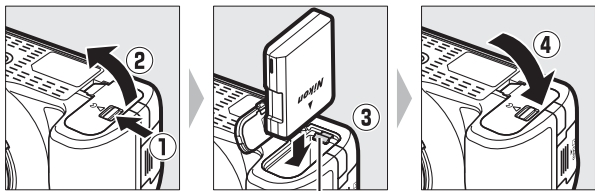

电池锁门

向里推入存储卡直至卡入正确位置发出咔嗒声。

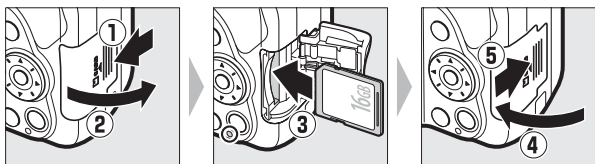

4 安装镜头。

取下镜头或机身盖时，请注意防止灰尘进入照相机。

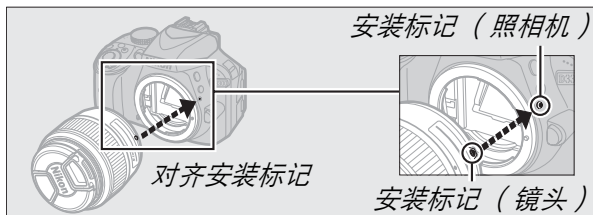
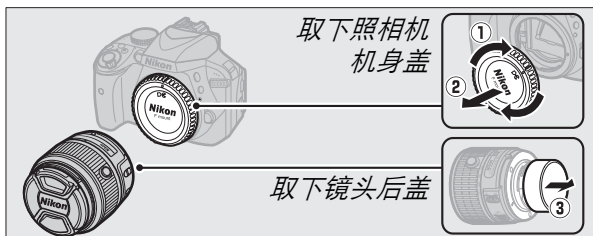

请确保在拍摄照片前取下镜头盖。

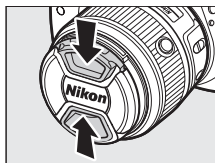

5 开启照相机。

您将被提示设定照相机时钟。

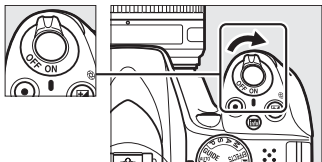

电源开关

如图所示旋转电源开关可开启照相机。



如图所示旋转电源开关可关闭照相机。



带可伸缩镜头镜筒按钮的镜头

使用照相机之前，请先解除锁定并伸出变焦环。如图所示按住可伸缩镜头镜筒按钮（①），同时旋转变焦环（②）。

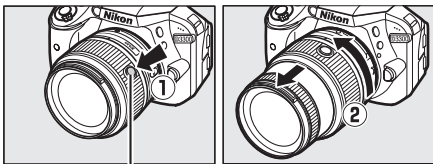

可伸缩镜头镜筒按钮

镜头缩回时无法拍摄照片；若因在镜头缩回时开启照相机而导致屏幕中出现一条错误信息，请旋转变焦环直至该信息消失。



6 设定日期和时间。

按下◀或▶选择一个项目，按下▲或▼则进行更改。将时钟设为当前日期和时间之后按下OK（请注意，照相机使用的是24小时时钟）。



7 检查电池电量和剩余可拍摄张数。

按下 info 按钮并检查电池电量和剩余可拍摄张数。对于剩余可拍摄张数，超过1000的值将以千位数来显示并以字母“k”标识。

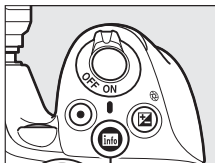

info 按钮

电池电量 ( 18)



剩余可拍摄张数

8 在取景器中对焦。

取下镜头盖后，旋转屈光度调节控制器，直至对焦点清晰对焦。当用眼睛对准取景器操作控制器时，请注意不要让手指或指甲触碰到您的眼睛。

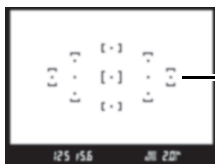
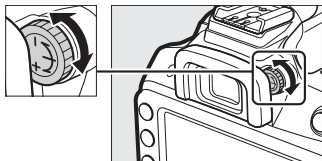

未清晰对焦时的
取景器

对焦点

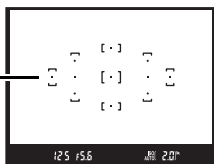

清晰对焦时的取
景器

☑ 充电期间

充电期间请勿移动充电器或触碰电池。否则在极少数情况下，当电池仅完成部分充电时，充电器也显示已完成充电。此时，请取出并再插入电池以重新开始充电。

☑ 电池充电

请阅读并遵守本说明书第viii-xvii页和第100-104页中的警告及注意事项。请于周围温度为5°C至35°C的室内环境中为电池充电。不要在周围温度低于0°C或高于40°C时使用电池；否则将可能损坏电池或削弱电池性能。当电池温度为0°C至15°C及45°C至60°C时，电池容量可能减少且充电时间可能增加。若电池温度低于0°C或高于







60°C，电池将不会充电。若充电期间**CHARGE**指示灯快速闪烁（每秒大约闪烁8次），请确认是否处于合适的温度范围，然后断开充电器的电源，取出并重新插入电池。若问题仍然存在，请立即停止使用，并将电池与充电器送至零售商或尼康授权的维修服务中心进行检查维修。

充电器仅可为兼容的电池充电。当不使用充电器时，请断开其电源。

电池电量

电池电量信息显示在信息显示中（若电量较低，取景器中也将显示警告信息）。若按下 **Info** 按钮时未出现信息显示，说明电池电量已耗尽并需进行充电。



信息显示	取景器	说明
	—	电池电量充足。
	—	电池带有部分电量。
		电池电量低。需准备一块充满电的备用电池或准备为电池充电。
 (闪烁)	 (闪烁)	电池电量耗尽。请为电池充电。

取出电池

若要取出电池，请关闭照相机并打开电池舱盖。如箭头所示方向按电池锁闩以释放电池，然后用手取出电池。

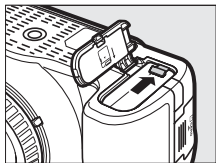

✎ 格式化存储卡

若存储卡是首次在照相机中使用，或者该卡已在其他设备中格式化，请在设定菜单中选择格式化存储卡并按照屏幕上的指示格式化存储卡(☐ 78)。请注意，这样将永久删除卡上可能保存的所有数据。进行格式化之前，请务必将所有需要保留的照片和其他数据复制到计算机上。



☑ 存储卡

- 存储卡使用后可能会发热。从照相机取出存储卡时，请小心谨慎。
- 插入或取出存储卡之前，请先关闭照相机电源。格式化过程中，或正在记录、删除或向计算机复制有关数据时，请勿从照相机中取出存储卡或关闭照相机，也不要取出电池或切断电源。否则，可能会丢失数据或是损坏照相机或存储卡。
- 请勿用手指或金属物品触碰存储卡端子。
- 请勿弯曲、跌落存储卡或使其受到强烈碰撞。
- 请勿挤压存储卡外壳，否则可能会损坏存储卡。
- 请勿将卡置于水中、高温、高湿度或阳光直射的环境中。
- 请勿在计算机中格式化存储卡。

取出存储卡

确认存储卡存取指示灯已熄灭后，请关闭照相机，打开存储卡插槽盖，并向里按存储卡以将其弹出（①）。此时即可用手将卡取出（②）。

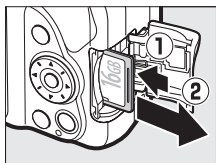

写保护开关

SD 存储卡配备有一个写保护开关，可防止数据意外丢失。当写保护开关处于“lock”（锁定）位置时，无法格式化存储卡且无法删除或记录照片（若您试图释放快门，照相机将发出蜂鸣音）。若要解除存储卡的锁定，请将开关推至“write”（写入）位置。

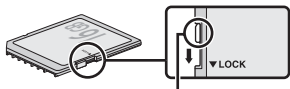

写保护开关

A-M、M/A-M、A/M-M 切换器和减震（VR）开关

当使用具备 A-M 模式切换器的镜头进行自动对焦时，请将切换器推至 A（若镜头具备 M/A-M 或 A/M-M 切换器，可选择 M/A 或



A/M)。有关适用于本照相机的其他镜头的信息，请参阅第 91 页内容。

若镜头具备减震（VR）开关，请将其推至 ON 以减少震动的影响。



取下镜头

在取下或更换镜头时，请确保照相机已经关闭。若要取下镜头，请按住镜头释放按钮（①）并同时顺时针旋转镜头（②）。取下镜头后，请重新盖上镜头盖和照相机机身盖。

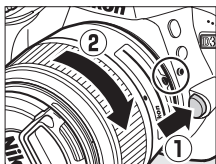

缩回带可伸缩镜头镜筒按钮的镜头

若要在不使用照相机时缩回镜头，请如图所示按住可伸缩镜头镜筒按钮（①），同时将变焦环旋转至“L”（锁定）位置（②）。从照相机上取下镜头之前请先缩回镜头，安装或取下镜头时请小心不要按下可伸缩镜头镜筒按钮。

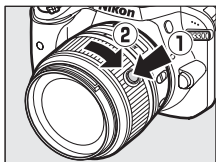



照相机时钟

照相机时钟不及大多数手表和家用时钟精确。请使用更加精确的钟表定期检查照相机时钟，必要时重设时钟。



时钟电池

照相机时钟由单独的可充电电源供电，当照相机安装了主电池时，时钟电池将根据需要进行充电。充电3天可为时钟供电约1个月。开启照相机时，若显示信息提示您时钟未设定，此时时钟电池电量耗尽且时钟已被重设。请将时钟设为正确的时间和日期。

“即取即拍”模式(和)

本部分说明了如何在  和  模式下拍摄照片和动画，在这种自动“即取即拍”模式下，照相机可根据拍摄环境控制大多数设定。



继续操作前，请先开启照相机并将模式拨盘旋转至  或  (这两者之间唯一的区别就是：闪光灯在  模式下不闪光)。

模式拨盘

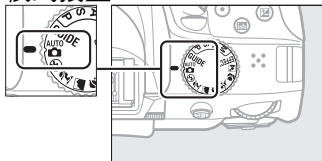

取景器拍摄



拍摄照片	📖 23
查看照片	📖 26
删除照片	📖 28

即时取景



拍摄照片	📖 30
查看照片	📖 34
删除照片	📖 35



拍摄动画	📖 36
查看动画	📖 41
删除动画	📖 43

在取景器中构图

1 准备照相机。

在取景器中构图时，请用右手握住照相机的操作手柄，用左手托住照相机机身或镜头。



当以人像（竖直）方向构图时，请按照右图所示持握照相机。



使用变焦镜头

使用变焦环可放大拍摄对象，使其填满画面的更大部分区域，或缩小拍摄对象，以增加最终照片中的可视区域（选择镜头焦距刻度上的较长焦距可放大，选择较短焦距则可缩小）。若镜头配备有可伸缩镜头镜筒按钮（□ 14），按住该按钮并同时旋转变焦环直至镜头释放且如右图所示的信息不再显示，然后使用变焦环即可调整变焦。



2 构图。

在取景器中构图，将主要拍摄对象置于 11 个对焦点中的至少一个对焦点上。

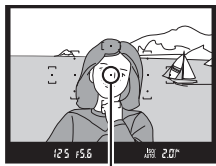

对焦点

3 半按快门释放按钮。

半按快门释放按钮进行对焦（若拍摄对象光线不足，闪光灯可能弹出，AF 辅助照明器也可能点亮）。当对焦操作完成时，照相机将发出蜂鸣音（若拍摄对象正在移动，则可能不会发出蜂鸣音），且对焦指示（●）将出现在取景器中。



对焦指示 缓冲区
容量

对焦指示	说明
●	拍摄对象清晰对焦。
● (闪烁)	照相机无法使用自动对焦进行对焦。 请参阅第 107 页内容。

4 拍摄。

平稳地完全按下快门释放按钮拍摄照片。存储卡存取指示灯将点亮，并且照片将在显示屏中显示几秒。在该指示灯熄灭且记录完成前，请勿弹出存储卡，也不要取出电池或切断电源。

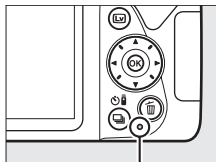

存储卡存取指示灯



快门释放按钮

本照相机有一个两段式快门释放按钮。半按快门释放按钮时照相机进行对焦。若要拍摄照片，请将其完全按下。



对焦：半按

拍摄：完全按下



半按快门释放按钮也可结束播放，并且此时照相机可立即使用。

查看照片

按下  可在显示屏中显示一张照片。





 按钮

按下  或  可查看其他照片。



■ 缩略图播放

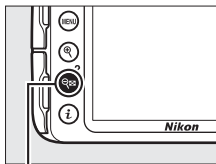

若要在“隐形表格”中一次显示4张、9张或72张图像（缩略图播放），请按下  (?) 按钮。使用多重选择器或指令拨盘可加亮显示图像，然后按下  可全屏显示加亮显示的图像。按下  可减少图像的显示数量。



 (?) 按钮



■ 日历播放

若要查看在所选日期拍摄的图像（日历播放），请在屏幕中显示 72 张图像时按下 （？）按钮。按下 （？）按钮可在日期列表和所选日期的缩略图列表之间进行切换。使用多重选择器可加亮显示日期列表中的日期或加亮显示缩略图列表中的照片。光标在日期列表中时按下  可返回 72 张播放。

日期列表



缩略图列表

删除不想要的照片

显示您希望删除的照片。

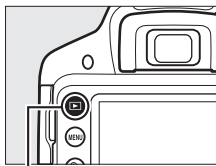

▶ 按钮

按下 ；屏幕中将显示一个确认对话框。

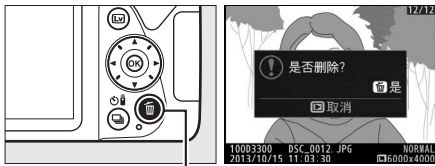

 按钮

再次按下  按钮即可删除该照片。

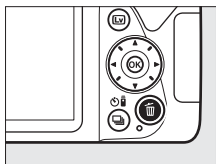

待机定时器



若大约 8 秒内未执行任何操作，取景器和信息显示将关闭，以减少电池电量消耗。半按快门释放按钮可重新激活显示。待机定时器时间自动耗尽之前的时间长度可使用设定菜单中的自动关闭延迟选项（☞ 78）进行调整。



曝光测光关闭

曝光测光开启

内置闪光灯

若在  模式中需要更多光线才能正确曝光，当半按快门释放按钮时，内置闪光灯将自动弹出。若闪光灯升起，仅当闪光预备指示灯（）显示时才可拍摄照片。若闪光预备指示灯未显示，表明闪光灯正在充电；请暂时松开快门释放按钮，然后重试。

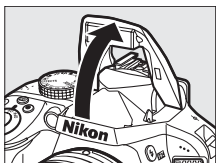

不使用闪光灯时，请轻轻将其按下直至锁闩卡到正确位置发出咔嗒声，使其返回至关闭位置。



在显示屏中构图

1 按下 **LV** 按钮。

镜头视野将显示在照相机显示屏中（即时取景）。

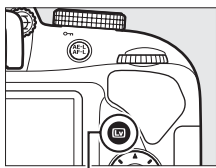

LV 按钮

2 准备照相机。

用右手握住照相机的操作手柄，用左手托住照相机机身或镜头。

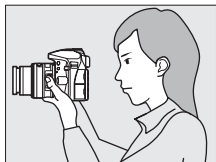

当以人像（竖直）方向构图时，请按照右图所示持握照相机。



3 对焦。

半按快门释放按钮。照相机对焦期间，对焦点以绿色闪烁。若照相机可以对焦，对焦点将显示为绿色；若照相机无法对焦，对焦点则以红色闪烁。



对焦点

4 拍摄照片。

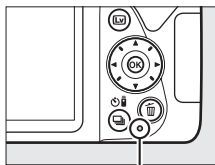

完全按下快门释放按钮。记录过程中，显示屏将关闭且存储卡存取指示灯将点亮。在该指示灯熄灭且记录完成前，请勿弹出存储卡，也不要取出电池或切断电源。记录完成时，照片将在显示屏中显示几秒。按下  按钮可退出即时取景。



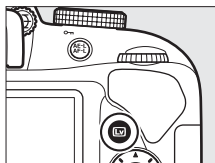







存储卡存取指示灯



📷 自动场景选择（场景自动选择器）

若在  或  模式下选择了即时取景，自动对焦启用时照相机将自动分析拍摄对象并选择合适的拍摄模式。所选模式显示在显示屏中。



	人像	人物拍摄对象
	风景	自然风景和城市风光
	微距	靠近照相机的拍摄对象
	夜间人像	在黑暗背景中构图的人物拍摄对象
	自动	
	自动（闪光灯关闭）	适合  或  模式或不属于上述类型的拍摄对象

✔ 即时取景模式下的拍摄

当照相机水平转动或画面中物体高速移动时，尽管失真现象不会出现在最终照片中，但可能出现在显示屏中。当照相机转动时，明亮光源可能会在显示屏中留下残像。另外还可能出现亮点。使用闪烁消减（☐ 78）可减少在荧光灯、水银灯或钠汽灯下显示屏中可见的闪烁和条带痕迹，但在某些快门速度下它们仍可能出现在最终照片中。在即时取景模式下进行拍摄时，请避免将照相机朝向太阳或其他强光源，否则可能会损坏照相机内部电路。

若将模式拨盘旋转至 **GUIDE** 或将其从 **GUIDE** 旋转至其他设定，即时取景将自动结束。

为避免损坏照相机内部电路，即时取景可能会自动结束；不使用照相机时，请退出即时取景。请注意，在以下情况时，照相机内部电路的温度可能会升高且可能出现噪点（亮点、不规则间距明亮像素或雾像；照相机也可能明显变热，但这并非故障）：

- 周围温度较高
- 照相机长时间在即时取景下使用或长时间用于录制动画
- 照相机长时间在连拍释放模式下使用

当您试图开始即时取景时若即时取景未启动，请待内部电路冷却后再重试。

✔ 倒计时显示

即时取景自动结束 30 秒前会显示倒计时（自动关闭延迟（☐ 78）时间耗尽 5 秒前或者即时取景为保护内部电路而即将结束之前，计时器将变为红色）。根据拍摄环境的不同，选择即时取景时可能会立即出现计时器。

查看照片

按下  可在显示屏中显示一张照片。



 按钮

按下  或  可查看其他照片。



删除不想要的照片

显示您希望删除的照片。

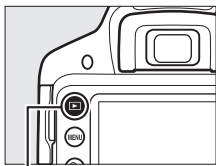

▶ 按钮

按下 ；屏幕中将显示一个确认对话框。

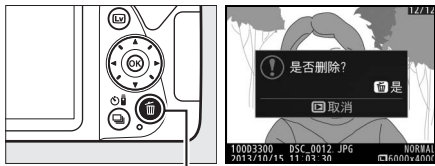

🗑 按钮

再次按下  按钮即可删除该照片。

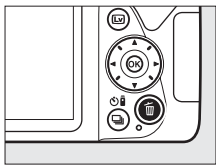

录制动画

动画可在即时取景模式下进行录制。

1 按下 **[Lv]** 按钮。

镜头视野将出现在显示屏中。

  图标

 图标表示无法录制动画。

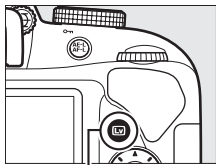

[Lv] 按钮

2 准备照相机。

用右手握住照相机的操作手柄，用左手托住照相机机身或镜头。

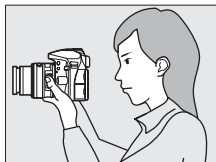

3 对焦。

半按快门释放按钮进行对焦。



对焦点

4 开始录制。

按下动画录制按钮开始录制。
显示屏中将出现录制指示及
可用录制时间。

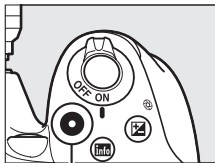

动画录制按钮

录制指示



剩余时间

5 结束录制。

再次按下动画录制按钮结束
录制。当达到最大长度，存储
卡已满或选择了其他模式时，
录制将自动结束。按下 **[Lv]**
按钮可退出即时取景。

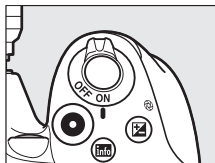

✎ 最大长度

单个动画文件最大为 4GB；最大时间长度如下所示根据拍摄菜单中动画设定 > 画面尺寸 / 帧频和动画品质 (77) 的所选项的不同而异。请注意，根据存储卡写速度的不同，拍摄有可能会在达到上述长度之前结束。

	画面尺寸 / 帧频		最大时间长度 (高动画品质 ★ / 标准动画品质) ⁴
	画面尺寸 (像素)	帧频 ¹	
<input type="checkbox"/> 1080 P ₅₀ / <input type="checkbox"/> 1080 P ₅₀	1920 × 1080	60p ²	10 分钟 / 20 分钟
<input type="checkbox"/> 1080 P ₅₀ / <input type="checkbox"/> 1080 P ₅₀		50p ³	
<input type="checkbox"/> 1080 P ₅₀ / <input type="checkbox"/> 1080 P ₅₀		30p ²	20 分钟 / 29 分 59 秒
<input type="checkbox"/> 1080 P ₂₅ / <input type="checkbox"/> 1080 P ₂₅		25p ³	
<input type="checkbox"/> 1080 P ₂₄ / <input type="checkbox"/> 1080 P ₂₄		24p	
<input type="checkbox"/> 720 P ₅₀ / <input type="checkbox"/> 720 P ₅₀	1280 × 720	60p ²	
<input type="checkbox"/> 720 P ₅₀ / <input type="checkbox"/> 720 P ₅₀		50p ³	
<input type="checkbox"/> 424 P ₅₀ / <input type="checkbox"/> 424 P ₅₀	640 × 424	30p ²	29 分 59 秒 / 29 分 59 秒
<input type="checkbox"/> 424 P ₂₅ / <input type="checkbox"/> 424 P ₂₅		25p ³	

1 所列值。60p、50p、30p、25p 及 24p 的实际帧频分别为 59.94、50、29.97、25 及 23.976 幅 / 秒。

2 视频模式 (78) 选为 **NTSC** 时可用。

3 视频模式选为 **PAL** 时可用。

4 播放时，在模型效果模式下录制的动画最长为 3 分钟。

❑ 录制动画

在荧光灯、水银灯、钠汽灯下，或照相机水平转动或画面中物体高速移动时，闪烁、条带痕迹或失真现象可能出现在显示屏和最终的动画中（使用闪烁消减（□ 78）可减少闪烁和条带痕迹）。当照相机转动时，明亮光源可能会留下残像。另外还可能出现锯齿状边缘、彩色边纹、莫尔条纹和亮点。若拍摄对象被闪光灯或其他明亮短暂的光源暂时照亮，画面的某些区域将可能会出现明亮带。在录制动画时，请避免将照相机朝向太阳或其他强光源，否则可能会损坏照相机内部电路。

照相机可录制视频和声音；录制过程中切勿遮盖麦克风。请注意，内置麦克风可能会录制到自动对焦及减震期间镜头产生的噪音。

闪光灯光线在动画录制过程中无法使用。

为避免损坏照相机内部电路，即时取景可能会自动结束；不使用照相机时，请退出即时取景。请注意，在以下情况时，照相机内部电路的温度可能会升高且可能出现噪点（亮点、不规则间距明亮像素或雾像；照相机也可能明显变热，但这并非故障）：



- 周围温度较高
- 照相机长时间在即时取景下使用或长时间用于录制动画
- 照相机长时间在连拍释放模式下使用

当您试图开始即时取景或动画录制时若即时取景未启动，请待内部电路冷却后再重试。

倒计时显示

在即时取景自动结束 30 秒前，屏幕中将显示倒计时。根据拍摄环境的不同，动画录制开始时可能会立即出现计时器。请注意，不管可用录制时间还有多少，计时器时间耗尽时即时取景都将自动结束。请待内部电路冷却后再继续进行动画录制。

查看动画

按下  开始播放，然后滚动显示照片直至显示一个动画（以  图标标识）。

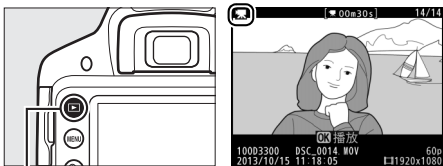

 按钮

按下  可开始播放；当前播放位置用动画进度条标识。

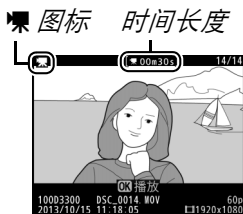

当前位置 / 总时间长度



动画进度条

音量

指南

您可执行以下操作：

目的	使用	说明
暂停		暂停播放。
播放		在动画暂停时或者快退 / 快进期间恢复播放。
快进 / 快退		每按一下可使速度加快一次（2倍、4倍、8倍、16倍）；按住则可跳至动画开始或末尾（在显示屏的右上角，第一幅画面以▶标识，最后一幅画面以◀标识）。当播放暂停时，每按一下可使动画后退或前进一幅画面；按住则可持续后退或前进。
跳越 10 秒		旋转指令拨盘可向前或向后跳越 10 秒。
调整音量	⊕/⊖ (?)	按下 ⊕ 可提高音量，按下 ⊖ (?) 则降低音量。
返回全屏播放	 / ▶	按下 ▲ 或 ▶ 可退回全屏播放。

删除不想要的动画

显示您希望删除的动画（动画以  图标标识）。

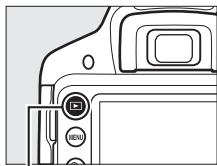

 按钮

按下 ；屏幕中将显示一个确认对话框。

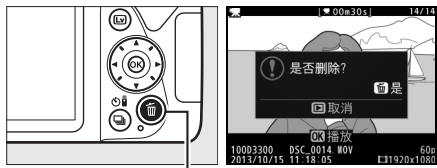

 按钮

再次按下  按钮即可删除该动画。

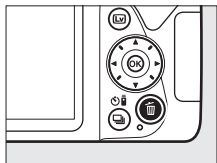

引导模式

引导

通过引导模式您可以访问多个常用且实用的功能。当模式拨盘被旋转至 **GUIDE** 时，屏幕中将显示最上级引导。







电池电量指示 (18)

剩余可拍摄张数 (15)

拍摄模式：引导模式指示显示在拍摄模式图标上。

有以下项目可供选择：

拍摄	查看 / 删除
<p>拍摄照片。</p> 	<p>查看和 / 或删除照片。</p> 
润饰	设定
<p>润饰照片。</p> 	<p>更改照相机设定。</p> 

引导模式菜单

若要访问这些菜单，请加亮显示拍摄、查看/删除、润饰或设定并按下 **OK**。



■ 拍摄

基本操作

	自动
	无闪光灯
	远摄
	微距
	睡脸
	移动对象
	风景
	人像
	夜间人像
	拍摄夜景

高级操作

	柔化背景 远近都清晰	调整光圈。
	锁定移动(人物) 锁定移动(车辆) 拍摄流水	选择快门速度。
	捕捉落日余晖*	调整白平衡，生动呈现落日中的色彩。
	拍摄明亮的照片*	调整曝光补偿，拍摄明亮(高调)或黑暗(低调)的照片。
	拍摄黑暗(低色调)照片*	
	减少模糊	为光线不足的拍摄对象或远摄镜头调整自动ISO感光度控制。

* 将影响其他高级操作项目。若要恢复默认设定，请关闭照相机并重新开启。

“开始拍摄”



加亮显示一个选项并按下 **OK**。

- 使用取景器
- 使用即时取景
- 拍摄动画

“更多设定”



若屏幕中显示**更多设定**，您可加亮显示该选项并按下 **▶** 访问以下设定（可用设定根据所选拍摄选项的不同而异）：

- 闪光设定 > 闪光模式
- 闪光设定 > 闪光补偿
- 释放模式
- ISO 感光度设定 > ISO 感光度
- ISO 感光度设定 > 自动ISO感光度控制
- 设定优化校准
- 曝光补偿
- 白平衡

引导模式

当模式拨盘被旋转至其他设定或照相机关闭时，引导模式会重设为基本操作 > 自动。

■查看 / 删除

查看单张照片

查看多张照片

选择日期

查看幻灯播放

删除照片

■润饰

裁切

滤镜效果（十字滤镜）

滤镜效果（柔和）

照片说明

模型效果

可选颜色

■ 设定

图像品质

图像尺寸

自动关闭延迟

打印日期

显示和声音设定

显示屏亮度

信息背景颜色

自动信息显示

蜂鸣音

动画设定

画面尺寸 / 帧频

动画品质

麦克风

降低风噪

闪烁消减

播放文件夹

播放显示选项

DPOF 打印指令

时钟和语言 (**Language**)

时区和日期

语言 (**Language**)

格式化存储卡

输出设定

HDMI

视频模式

无线移动适配器

Eye-Fi 上传*







空插槽时快门释放锁定



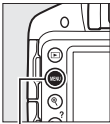

* 仅当插入了兼容的 Eye-Fi 存储卡时可用。

对以下菜单的更改仅应用于引导模式且不会反映到其他拍摄模式中：图像品质、图像尺寸、自动关闭延迟、打印日期、播放文件夹、播放显示选项、所有显示和声音设定选项、除闪烁消减以外的所有动画设定选项。

使用引导

显示引导时您可执行以下操作：

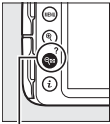
目的	使用	说明
返回最上级引导		按下 MENU 可开启显示屏或返回最上级引导。
开启显示屏	MENU 按钮	
加亮显示一个菜单		按下▲、▼、◀或▶可加亮显示一个菜单。
加亮显示选项		按下▲或▼可加亮显示菜单中的选项。
		按下▲、▼、◀或▶可在如下图所示的显示中加亮显示选项。 
选择加亮显示的菜单或选项		按下 OK 可选择加亮显示的菜单或选项。

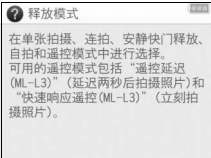
目的	使用	说明
返回上一级显示		按下 ◀ 可返回上一级显示。
		<p>若要取消操作并从如下图所示的显示返回上一级显示，请加亮显示 ▶ 并按下 OK。</p> 
查看帮助信息	 <p>Q (?) 按钮</p>	<p>若显示屏左下角显示 ? 图标，表示可按下 Q (?) 按钮显示帮助信息。当按住该按钮时，屏幕中将显示对当前所选项的说明。按下 ▲ 或 ▼ 可滚动显示。</p>  <p>? (帮助) 图标</p> 

使设定符合拍摄对象或场景需要（场景模式）

本照相机有多种“场景”模式供您选择。选择一种场景模式后，照相机自动根据所选场景优化设定，因而您仅需按照第 22 页中所述选择一种模式并构图，然后再进行拍摄即可进行创意拍摄。

使用模式拨盘可选择以下场景：*模式拨盘*

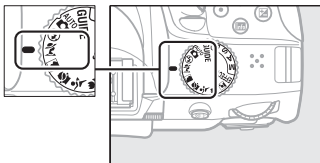

人像

适用于拍摄出肤色柔和自然的人像。当拍摄对象距离背景较远或使用了远摄镜头时，背景细节将被柔化以使构图具有层次感。

风景

适用于白天鲜艳的风景拍摄。

注意：内置闪光灯和 AF 辅助照明器关闭。

儿童照

适用于儿童快照。服饰和背景细节表现鲜明，而肤色保持柔和自然。

✧ 运动

高速快门可锁定动作以拍摄动态的运动照片，并在其中突出主要拍摄对象。

注意：内置闪光灯和 AF 辅助照明器关闭。

🌸 微距

适用于花卉、昆虫和其他小物体的特写拍摄（微距镜头可用来在极其近的距离内对焦）。

🌃 夜间人像











适用于在光线不足的条件下拍摄人像，使主要拍摄对象与背景之间达到自然平衡。

📌 防止模糊

使用三脚架可防止低速快门下由于照相机震动而引起的模糊。

特殊效果

记录图像时可使用特殊效果。

 夜视	 可选颜色
 VI 超级鲜艳	 剪影
 POP 流行	 高色调
 照片说明	 低色调
 彩色素描	 HDR 喷涂
 玩具照相机效果	 简易全景
 模型效果	



您可通过将模式拨盘旋转至 **EFFECTS** 并旋转指令拨盘直至显示屏中出现所需选项来选择以下效果。

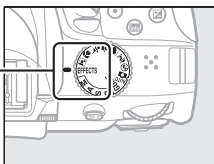

模式拨盘

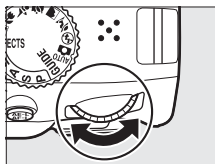

指令拨盘



显示屏

夜视

适用于在黑暗环境下以高 ISO 感光度记录单色图像。

注意：照片中可能产生噪点（不规则间距明亮像素、雾像或条纹）。自动对焦仅适用于即时取景；若照相机无法对焦，则可使用手动对焦。内置闪光灯和 AF 辅助照明器关闭。

VI 超级鲜艳



增加整体饱和度 and 对比度以获取更加鲜艳悦目的图像。

POP 流行

增加整体饱和度以获取更加栩栩如生的图像。

照片说明

锐化轮廓并简化色彩以获取可在即时取景中进行调整的海报效果（ 58）。

注意：闪光灯自动关闭；若要使用闪光灯，请将闪光模式（ 10）选为  AUTO（自动）或  AUTO（自动+防红眼）。该模式下拍摄的动画在播放时如同由一系列静止照片组成的幻灯片。

彩色素描

照相机通过提取轮廓并为其着色以获得彩色素描效果。您可在即时取景中调整效果（ 59）。

注意：该模式下拍摄的动画在播放时如同由一系列静止照片组成的幻灯片。

玩具照相机效果

创建呈现玩具照相机拍摄效果的照片和动画。您可在即时取景中调整效果（ 60）。

模型效果

创建呈现立体模型图像效果的照片。从高视点进行拍摄时效果最佳。通过将以 1920 × 1080/30p 拍摄的约 45 分钟的动画片段压缩为大约播放 3 分钟的动画，模型效果动画以高速播放。您可在即时取景中调整效果（ 61）。

注意：录制动画时不录制声音。内置闪光灯和 AF 辅助照明器关闭。

可选颜色

已选颜色以外的所有颜色均以黑白记录。您可在即时取景中调整效果（ 63）。

注意：内置闪光灯关闭。

剪影

适用于在明亮背景下使拍摄对象现出轮廓。

注意：内置闪光灯关闭。

高色调

适用于在拍摄明亮的场景时创建光线明亮的图像。

注意：内置闪光灯关闭。

📷 低色调

适用于在拍摄昏暗的场景时创建突出亮部的暗淡、低色调图像。

注意：内置闪光灯关闭。

📷 HDR 喷涂

每拍摄一张照片，照相机都将以不同曝光同时拍摄 2 幅画面，并组合这 2 幅画面以获得强调细节和色彩的艺术效果。

注意：您无法在即时取景中预览效果。请注意，若在拍摄过程中照相机或拍摄对象发生了移动，将可能无法达到预期效果。记录过程中，屏幕中将显示一条信息且无法继续拍摄照片。内置闪光灯将关闭，连拍将禁用，且动画将在 📷 模式下录制。

📷 简易全景









按照第 65 页中所述拍摄全景照片。请在开始记录之前启动即时取景；在取景器拍摄过程中无法拍摄全景照片。

注意：内置闪光灯关闭且无法录制动画。

防止模糊

使用三脚架可防止低速快门下由于照相机震动而引起的模糊。

NEF (RAW)

NEF (RAW) 记录在 、VI、POP、、、、、、和  模式下不可用。若在这些模式下选择了 NEF (RAW) 或 NEF (RAW) +JPEG 精细选项，所拍照片将记录为 JPEG 图像。以这些设定创建的 JPEG 图像将记录为精细品质图像。

、 和 模式

动画录制过程中自动对焦不可用。即时取景的显示屏刷新率会降低，连拍释放模式的每秒幅数也会降低；在即时取景静态拍摄过程中使用自动对焦将中断预览。

即时取景中的可用选项

照片说明

1 选择即时取景。

按下 **Lv** 按钮。显示屏中将显示镜头视野。

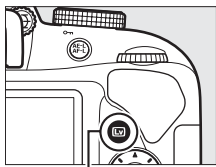

Lv 按钮

2 调整轮廓粗细。

按下 **OK** 显示如右图所示的选项。按下 **▶** 或 **◀** 可使轮廓增粗或变细。



3 按下 **OK**。

设定完成后，按下 **OK** 即可退出。若要退出即时取景，请按下 **Lv** 按钮。所选设定将继续有效，且将应用至使用取景器拍摄的照片。

■ 彩色素描

1 选择即时取景。

按下 **Lv** 按钮。显示屏中将显示镜头视野。

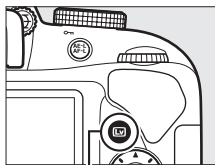

Lv 按钮

2 调整选项。

按下 **OK** 显示如右图所示的选项。按下 **▲** 或 **▼** 加亮显示鲜艳度或轮廓，然后按下 **◀** 或 **▶** 进行更改。增加鲜艳度可使色彩变得更加饱和，减少鲜艳度则可产生泛白、单色的效果，同时可使色彩轮廓增粗或变细。增粗色彩轮廓也可使色彩更加饱和。

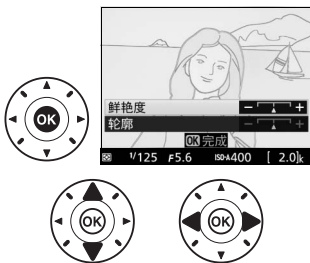

3 按下 **OK**。

设定完成后，按下 **OK** 即可退出。若要退出即时取景，请按下 **Lv** 按钮。所选设定将继续有效，且将应用至使用取景器拍摄的照片。

玩具照相机效果

1 选择即时取景。

按下 **[Lv]** 按钮。显示屏中将显示镜头视野。

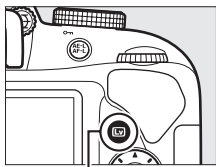

[Lv] 按钮

2 调整选项。

按下 **[OK]** 显示如右图所示的选项。按下 **▲** 或 **▼** 加亮显示鲜艳度或渐晕，然后按下 **◀** 或 **▶** 进行更改。鲜艳度用于增加或减少色彩的饱和度，而渐晕则用于控制渐晕量。

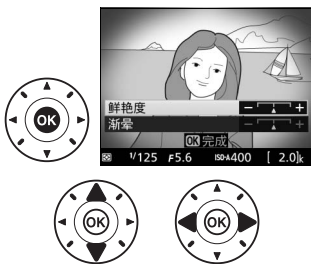

3 按下 **[OK]**。

设定完成后，按下 **[OK]** 即可退出。若要退出即时取景，请按下 **[Lv]** 按钮。所选设定将继续有效，且将应用至使用取景器拍摄的照片。

模型效果

1 选择即时取景。

按下 **Lv** 按钮。显示屏中将显示镜头视野。

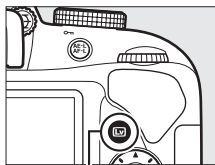

Lv 按钮

2 定位对焦点。

使用多重选择器将对焦点置于将清晰对焦的区域，然后半按快门释放按钮进行对焦。若要使模型效果

选项暂时从显示屏中消失并放大显示屏视野进行精确对焦，请按下 **Q**。按下 **Q** (?) 可恢复模型效果显示。

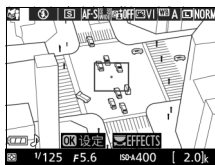

3 显示选项。

按下 **OK** 显示模型效果选项。



4 调整选项。

按下 ◀ 或 ▶ 选择将被清晰对焦区域的方向，然后按下 ▲ 或 ▼ 调整其宽度。



5 按下 OK。

设定完成后，按下 OK 即可退出。若要退出即时取景，请按下 [Lv] 按钮。所选设定将继续有效，且将应用至使用取景器拍摄的照片。

■ 可选颜色

1 选择即时取景。

按下 **Lv** 按钮。显示屏中将显示镜头视野。

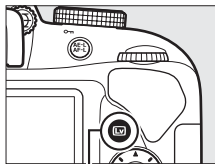

Lv 按钮

2 显示选项。

按下 **OK** 显示可选颜色选项。



3 选择一种颜色。

将一个物体构图于显示屏中央的白色方框中，然后按下 **▲** 选定将保留到最终图像中的物体颜色（照相机可能难以侦测不饱和色彩；请选择饱和色彩）。若要放大显示屏的中央以进行更精确的颜色选择，请按下 **⊕**。按下 **⊖**（**?**）则可缩小。



所选颜色



4 选择颜色范围。

按下▲或▼增加或减少将包含在最终图像中的相似色相的范围。可从值1至7之间进行选择；请注意，较高值可能包含其他颜色的色相。



颜色范围



5 选择其他颜色。

若要选择其他颜色，请旋转指令拨盘加亮显示显示屏顶部三个颜色盒中的另外一个，然后重复步骤3和

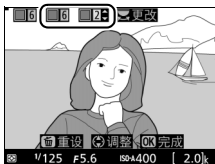

4 选择其他颜色。若有需要，请重复上述步骤选择第三种颜色。若要取消选择加亮显示的颜色，请按下 \square （若要移除所有颜色，请按住 \square 。屏幕中将显示一个确认对话框；请选择是）。

6 按下 \odot 。

设定完成后，按下 \odot 即可退出。拍摄过程中，仅所选手相的物体会以彩色记录；其他所有物体则会以黑白记录。若要退出即时取景，请按下 \square 按钮。所选设定将继续有效，且将应用至使用取景器拍摄的照片。

□ 简易全景

您可按照以下步骤拍摄全景照片。

1 选择即时取景。

按下 **Lv** 按钮。显示屏中将显示取景网格和镜头视野。

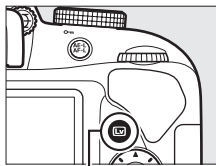

Lv 按钮

2 对焦。

构图全景拍摄的起始点并半按快门释放按钮。

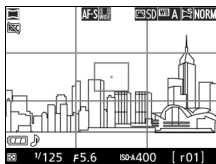

3 开始拍摄。

完全按下快门释放按钮，然后从按钮松开手指。显示屏将暂时变暗，然后重新亮起，同时显示 \triangle 、 ∇ 、 \triangleleft 和 \triangleright 图标，为您展示可转动照相机的方向；对焦和曝光将锁定。

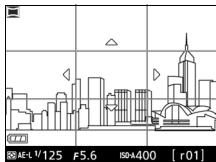

4 转动照相机。

如下所示慢慢向上、向下、向左或向右转动照相机。在照相机侦测到转动方向时拍摄将开始，并且屏幕中将显示进度指示。当到达全景拍摄的终点时拍摄将自动结束。

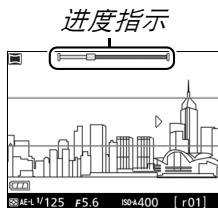

下面的例子显示了转动照相机的方法。不改变您的位置，以平稳曲线水平或垂直转动照相机。根据拍摄菜单中**图像尺寸**的所选项可确定转动时间：选择了**标准全景**时大约需要 15 秒完成转动，选择了**宽幅全景**时大约需要 30 秒。

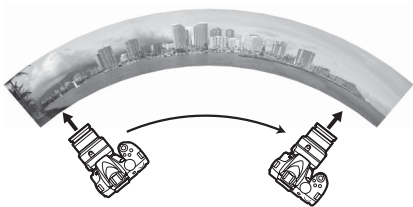



全景

使用拍摄菜单中的图像尺寸项目可选择全景尺寸；您可从标准全景和宽幅全景（ 77）中进行选择。若照相机转动太快或不平稳，屏幕中将显示一条错误信息。请注意，由于全景照片由多张图像构成，因此照片中可能会显示出图像之间的接缝，并且在拍摄以下拍摄对象时可能无法达到预期效果：移动的拍摄对象、霓虹灯或其他色彩或亮度迅速变化的拍摄对象、离照相机太近的拍摄对象、光线不足的拍摄对象以及天空或大海等纯色或包含简单重复图案的拍摄对象。

您可使用曝光补偿（ 74）以 $\frac{1}{3}$ EV为步长在 ± 3 EV范围内调整曝光。在步骤1中启动即时取景后即可调整曝光补偿。







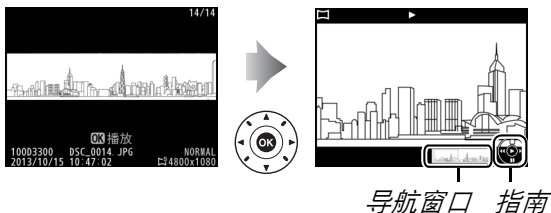

完成的全景照片将比在拍摄期间屏幕中的可视区域稍小。若拍摄在中间点之前结束，将不会记录全景照片；若拍摄在中间点之后但在全景拍摄完成之前结束，则未记录的部分将显示为灰色。日期无法打印在全景照片上。

■查看全景照片

若要查看全景照片，请将其以全屏播放（ 26）显示并按下 。全景照片的起始部分将以最小尺寸全屏显示，随后照相机将按照原始转动方向滚动显示照片。当前播放位置用导航窗口标识。



您可执行以下操作：

目的	使用	说明
暂停		暂停播放。
播放		在全景播放暂停时或者快退 / 快进期间恢复播放。
快进 / 快退		按下  可快退，按下  可快进。当播放暂停时，每按一下可使全景照片后退或前进一节画面；按住按钮则可持续后退或前进。
返回全屏播放		按下  或  可退回全屏播放。



P、S、A 和 M 模式

P、S、A 和 M 模式可用来对快门速度和光圈进行不同程度的控制：



模式		说明
P	程序自动 (70)	在拍摄快照以及其他没有足够时间调整照相机设定的情况下建议使用该模式。照相机设定快门速度和光圈以获得最佳曝光。
S	快门优先自动 (70)	用于锁定或模糊动作。用户选择快门速度；照相机选择光圈以达到最佳效果。
A	光圈优先自动 (71)	用于模糊背景，或使前景和背景都清晰对焦。用户选择光圈；照相机选择快门速度以达到最佳效果。
M	手动 (72)	用户控制快门速度和光圈。将快门速度设为“Bulb”或“Time”可实现长时间曝光。

使用内置闪光灯

按下  () 按钮升起闪光灯可进行闪光拍摄。

模式 P（程序自动）

建议在拍摄快照或任何想要由照相机控制快门速度和光圈的情况下使用该模式。照相机自动调整快门速度和光圈，以在大多数情况下获得最佳曝光。

模式 S（快门优先自动）

在快门优先自动模式下，由您选择快门速度，而照相机自动选择能产生最佳曝光的光圈。旋转指令拨盘选择所需快门速度：向右旋转可获得更高速度，向左旋转则获得更低速度。

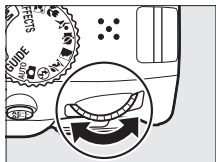

指令拨盘



模式 A（光圈优先自动）

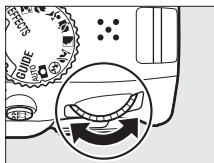

在光圈优先自动模式下，由您选择光圈，而照相机自动选择能产生最佳曝光的快门速度。向左旋转指令拨盘可获得更大光圈（更低 f 值），向右旋转则可获得更小光圈（更高 f 值）。



指令拨盘



模式 M (手动)

在手动模式下，您可以控制快门速度和光圈。检查曝光指示(☺ 73)的同时，调整快门速度和光圈。旋转指令拨盘可选择快门速度（向右旋转可选择更高的速度，向左旋转则可选择更低的速度）。若要调整光圈，请按住  () 按钮并同时旋转指令拨盘（向左旋转可获得更大光圈/更低 f 值，向右旋转则可获得更小光圈/更高 f 值）。

快门速度



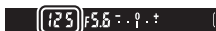

指令拨盘

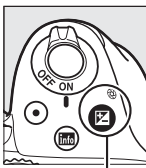

光圈



 ()
按钮



指令拨盘



快门速度和光圈

取景器和信息显示中将显示快门速度和光圈。

快门速度

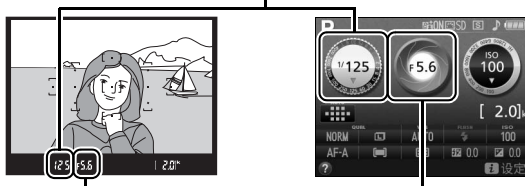

光圈



高速快门（本例中为 $\frac{1}{1600}$ 秒）可锁定动作。

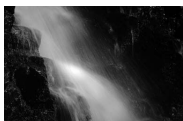

低速快门（此处为1秒）可模糊动作。



大光圈（例如f/5.6；请记住，f值越低，光圈越大）可模糊主要拍摄对象前后的细节。

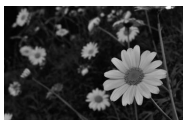

小光圈（本例中为f/22）可使背景和前景都清晰对焦。

曝光指示

最佳曝光	$\frac{1}{3}$ EV 曝光不足	2EV 以上曝光过度
-.0.+ 	-.0.+ 	-.0.+ ■■■■▶

曝光补偿(仅限于P、S、A、M、和模式)

曝光补偿用于改变照相机建议的曝光值，从而使照片更亮或更暗（ 113）。





-1EV



无曝光补偿



+1EV

若要选择一个曝光补偿值，请按住  () 按钮并同时旋转指令拨盘直至在取景器或信息显示中所需值。将曝光补偿设为 ± 0 可恢复通常曝光。照相机关闭时，曝光补偿不会重设。

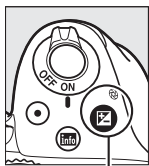

 ()
按钮

+



指令拨盘



信息显示

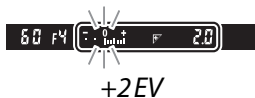

信息显示

曝光补偿选项也可从信息显示进行访问 ( 10)。



照相机菜单

大部分拍摄、播放以及设定选项可以通过照相机菜单来访问。若要查看菜单，请按下 **MENU** 按钮。

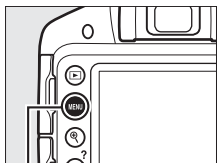

MENU 按钮

标签

有以下菜单可供选择：

- ：播放（ 77）
- ：拍摄（ 77）
- ：润饰（ 79）
- ：最近的设定（ 79）
- ：设定（ 78）



当前设定用图标表示。

菜单选项

当前菜单中的选项。

帮助图标（ 80）

菜单选项

■▶ 播放菜单：管理图像

删除

播放文件夹

播放显示选项

图像查看

旋转至竖直方向

幻灯播放

DPOF 打印指令

评级

选择以发送至智能设备

■📷 拍摄菜单：拍摄选项

重设拍摄菜单

图像品质

图像尺寸

白平衡

设定优化校准

自动失真控制

色空间

动态 **D-Lighting**

降噪

ISO 感光度设定

AF 区域模式

内置 **AF** 辅助照明器

测光

内置闪光灯闪光控制

动画设定

■ 设定菜单：照相机设定

重设定选项	遥控持续时间 (ML-L3)
格式化存储卡	蜂鸣音
显示屏亮度	测距仪
信息显示格式	文件编号次序
自动信息显示	按钮
清洁影像传感器	空插槽时快门释放锁定
向上锁定反光板以便清洁	打印日期
图像除尘参照图	存储文件夹
闪烁消减	配件端子
时区和日期	视频模式
语言 (Language)	HDMI
自动旋转图像	无线移动适配器
图像注释	Eye-Fi 上传*
自动关闭延迟	固件版本
自拍	

*仅当插入了兼容的 Eye-Fi 存储卡时可用。

■ 润饰菜单：创建润饰后的副本

D-Lighting

失真控制

红眼修正

鱼眼

裁切

色彩轮廓

单色

照片说明

滤镜效果

彩色素描

色彩平衡

透视控制

图像合成

模型效果

NEF (RAW) 处理

可选颜色

调整尺寸

编辑动画

快速润饰

并排比较*

矫正

*仅在全屏播放润饰后的图像或原始图像期间通过按下 **i** 并选择润饰显示润饰菜单时可用。

■ 最近的设定

最近的设定菜单列出了最近使用的 20 个设定。

使用照相机菜单

多重选择器和 **OK** 按钮可用于操作照相机菜单。

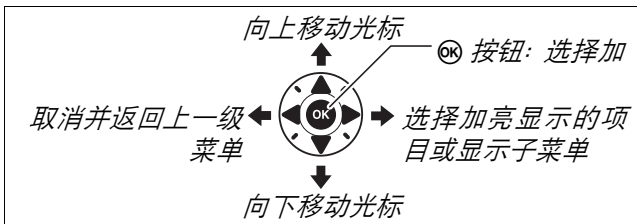

您可按照以下步骤操作菜单。

1 显示菜单。

按下 **MENU** 按钮显示菜单。

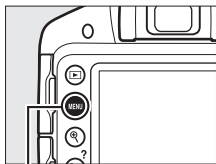

MENU 按钮

? (帮助) 图标

若显示屏左下角显示 图标，表示可按下 (?) 按钮显示帮助信息。当按住该按钮时，屏幕中将显示对当前所选项或菜单的说明。按下 ▲ 或 ▼ 可滚动显示。

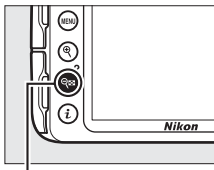

(?) 按钮



2 加亮显示当前菜单的图标。

按下 ◀ 加亮显示当前菜单的图标。



3 选择一个菜单。

按下 ▲ 或 ▼ 选择所需菜单。



4 将光标定位于所选菜单。

按下 ▶ 将光标定位于所选菜单。



5 加亮显示菜单项目。

按下 ▲ 或 ▼ 加亮显示一个菜单项目。



6 显示选项。

按下 ► 显示所选菜单项目的选项。



7 加亮显示选项。

按下 ▲ 或 ▼ 加亮显示一个选项。



8 选择加亮显示的项目。

按下 ⊙ 选择加亮显示的项目。
按下 MENU 按钮则不进行选择直接退出。



请注意以下几点：

- 显示为灰色的菜单项目当前不可用。
- 一般情况下，按下 ► 与按下 ⊙ 具有相同效果，但某些情况下仅可通过按下 ⊙ 进行选择。
- 若要退出菜单并返回拍摄模式，请半按快门释放按钮（☐ 25）。

ViewNX 2

安装 ViewNX 2

您可通过安装附送的软件，显示和编辑已复制到计算机中的照片和动画。在安装 ViewNX 2 之前，请先确认您的计算机是否满足第 85 页中的系统要求。请务必使用 ViewNX 2 的最新版本，最新版本可从第 xxi 页中所列的网站下载，使用不支持 D3300 的更早期版本可能无法正确传送 NEF (RAW) 图像。

1 启动安装程序。

启动计算机，插入安装光盘并启动安装程序。屏幕中将显示语言选择对话框。若未列出所需语言，请单击**国家/地区选择**选择另一个区域（国家/地区选择在欧洲版本中不可用）。

① 选择区域（需要时）

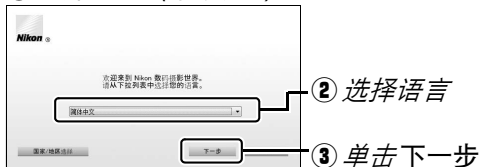

2 启动安装程序。

单击安装并按照屏幕上的指示说明操作。



单击安装

3 退出安装程序。

Windows



单击是

Mac



单击确定

4 将安装光盘从光盘驱动器中取出。

系统要求

Windows

CPU	<ul style="list-style-type: none">• 照片：Intel Celeron、Pentium 4、Core 系列；1.6GHz 或更快• 动画（播放）：Pentium D 3.0GHz 或更快；当查看画面尺寸为 1280 × 720 或以上且帧频为 30 幅/秒或以上的动画或者画面尺寸为 1920 × 1080 或以上的动画时推荐使用 Intel Core i5 或更快• 动画（编辑）：Intel Core i5 或更快
操作系统	Windows 8.1、Windows 7、Windows Vista 和 Windows XP 的预安装版；请注意，不支持 64 位版的 Windows XP
内存 (RAM)	<ul style="list-style-type: none">• 32 位 Windows 8.1、Windows 7 或 Windows Vista：1GB 或更多（推荐 2GB 或更多）• 64 位 Windows 8.1、Windows 7 或 Windows Vista：2GB 或更多（推荐 4GB 或更多）• Windows XP：512MB 或更多（推荐 2GB 或更多）
硬盘空间	启动盘上至少 1GB 可用空间（推荐 3GB 或更多）
图形	分辨率：1024 × 768 像素（XGA）或以上（推荐 1280 × 1024 像素或以上） 色彩：24 位色彩（真彩）或以上

Mac

CPU

- 照片：Intel Core 或 Xeon 系列
- 动画（播放）：Core Duo 2GHz 或更快；
当查看画面尺寸为 1280 × 720 或以上且
帧频为 30 幅 / 秒或以上的动画或者画面
尺寸为 1920 × 1080 或以上的动画时推
荐使用 Intel Core i5 或更快
- 动画（编辑）：Intel Core i5 或更快

操作系统

OS X 10.9、10.8 或 10.7

内存 (RAM)

2GB 或更多（推荐 4GB 或更多）

硬盘空间

启动盘上至少 1GB 可用空间（推荐 3GB
或更多）

图形

分辨率：1024 × 768 像素（XGA）或以
上（推荐 1280 × 1024 像素或以上）
色彩：24 位色彩（百万种色彩）或以上

有关所支持操作系统的最新信息，请参阅第 xxi 页中
列出的网站。

使用 ViewNX 2

复制照片至计算机

继续操作前，请确认您已安装 ViewNX 2 光盘（附送）上的软件（☞ 83）。

1 连接 USB 连接线。

关闭照相机并确认已插入存储卡后，如图所示连接附送的 USB 连接线，然后开启照相机。

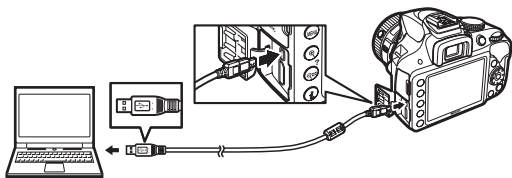

2 启动 ViewNX 2 的 Nikon Transfer 2 组件。

若出现信息提示您选择一个程序，请选择 Nikon Transfer 2。

Windows 7

若显示以下对话框，请按照下文所述选择 Nikon Transfer 2。

- 1 在导入图片和视频下单击更改程序。屏幕中将显示一个程序选择对话框；选择导入文件使用 **Nikon Transfer 2** 并单击确定。



- 2 双击导入文件。

3 单击开始传送。

在默认设定下，存储卡中的照片将复制到计算机中。



开始传送

传送期间

传送过程中，请勿关闭照相机或断开 USB 连接线的连接。

4 断开连接。

传送完毕后，请关闭照相机并断开 USB 连接线的连接。

查看照片

传送完毕后，照片将显示在 ViewNX 2 中。



手动启动 ViewNX 2

- Windows: 双击桌面上的 ViewNX 2 快捷方式。
- Mac: 单击 Dock 中的 ViewNX 2 图标。

润饰照片

若要裁切照片并执行调整锐利度和色调级别等任务，请单击 ViewNX 2 工具栏中的 **编辑** 按钮。



编辑动画

若要执行从照相机所拍动画中裁切不想要的动画片段等任务，请单击 ViewNX 2 工具栏中的 **Movie Editor** 按钮。



■ 打印照片

单击 ViewNX 2 工具栏中的打印按钮。屏幕中将显示一个对话框，允许您在连接于计算机的打印机上打印照片。



■ 有关详细信息

有关使用 ViewNX 2 的详细信息，请参阅在线帮助。

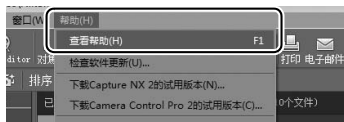

■ 查看尼康网站

若要在安装 ViewNX 2 后访问尼康网站，请从 Windows 开始菜单中选择所有程序 > **Link to Nikon**（需要互联网连接）。

技术注释

阅读本部分可获取以下相关信息：兼容配件、清洁和存放照相机，以及使用照相机时出现错误信息或遇到问题应如何处理。

兼容的镜头

本照相机仅在使用 AF-S 和 AF-I CPU 镜头时支持自动对焦。AF-S 镜头的名称以 **AF-S** 开头，AF-I 镜头的名称以 **AF-I** 开头。使用其他自动对焦（AF）镜头时，不支持自动对焦。下表列出了取景器拍摄中使用兼容镜头时的可用功能：

照相机设定 镜头 / 配件	对焦			模式		测光		
	AF	MF (带有 电子测 距仪)	MF	M	其他 模式		 	
AF-S、AF-I 尼 克尔	✓	✓	✓	✓	✓	✓	—	✓ ¹
其他 G 型或 D 型 AF 尼克尔	—	✓	✓	✓	✓	✓	—	✓ ¹
PC-E 尼克尔系 列 ^{2、3}	—	✓ ⁴	✓	✓	✓	✓	—	✓ ¹
PC 微距 85mm f/2.8D ⁵	—	✓ ⁴	✓	✓	—	✓	—	✓ ¹
AF-S/AF-I 望远 倍率镜 ⁶	✓ ⁷	✓ ⁷	✓	✓	✓	✓	—	✓ ¹

照相机设定 镜头 / 配件	对焦			模式		测光		
	AF	MF (带有 电子测 距仪)	MF	M	其他 模式			
其他 AF 尼克 (用于 F3AF 的 镜头除外)	—	✓ ⁸	✓	✓	✓	—	✓	✓ ¹
AI-P 尼克	—	✓ ⁹	✓	✓	✓	—	✓	✓ ¹

- 1 使用点测光在所选调焦点测光。
 - 2 在倾斜或平移 PC-E 尼克 24mm f/3.5D ED 镜头时请小心谨慎，因为镜头可能会接触到照相机机身以致损坏或受伤。
 - 3 平移及 / 或倾斜镜头会干扰曝光。
 - 4 在平移或倾斜镜头时不可使用。
 - 5 仅当镜头在最大光圈且不平移或倾斜时可达到最佳曝光。
 - 6 需要 AF-S 或 AF-I 镜头。
 - 7 最大有效光圈为 f/5.6 或以上。
 - 8 若 AF 80-200mm f/2.8、AF 35-70mm f/2.8、AF 28-85mm f/3.5-4.5 (新型) 或 AF 28-85mm f/3.5-4.5 镜头在最近对焦距离处被放大至最大程度，当取景器磨砂屏中的图像未清晰对焦时，对焦指示可能会显示。请手动对焦直至取景器中的图像清晰对焦。
 - 9 最大光圈为 f/5.6 或以上。
- 在高 ISO 感光度下录制动画时，使用自动对焦期间可能会出现条纹形式的噪点。请使用手动对焦或对焦锁定。

❑ IX 尼克镜头
不能使用 IX 尼克镜头。

其他配件

在编写本说明书时，您可购买到以下适用于 D3300 的配件。

电源	<ul style="list-style-type: none">• 锂离子可充电电池 EN-EL14a (☐ 11)：可从当地零售商及尼康授权的维修服务中心另外购买 EN-EL14a 电池。也可使用 EN-EL14 电池。• 充电器 MH-24CH (☐ 11)：为 EN-EL14a 和 EN-EL14 电池重新充电。• 照相机电源连接器 EP-5A、电源适配器 EH-5b：这些配件可用于给照相机进行长时间供电（也可使用 EH-5a 和 EH-5 电源适配器）。将照相机连接至 EH-5b、EH-5a 或 EH-5 需要使用照相机电源连接器 EP-5A。
滤镜	<ul style="list-style-type: none">• 为进行特殊效果拍摄时使用的滤镜可能会干扰自动对焦或电子测距仪。• 线性偏振滤镜不适用于 D3300。请使用 C-PL 或 C-PL II 圆形偏振滤镜代替。• 推荐使用 NC 滤镜来保护镜头。• 为防止产生鬼影，当拍摄对象背对着明亮光线或画面中存在明亮光源时，建议不使用滤镜。• 当使用曝光系数（滤光系数）大于 1 倍（Y44、Y48、Y52、O56、R60、X0、X1、C-PL、ND2S、ND4、ND4S、ND8、ND8S、ND400、A2、A12、B2、B8、B12）的滤镜时，推荐使用中央重点测光。有关详细信息，请参阅滤镜的说明书。

取景器 接目镜 配件

- **DK-5 接目镜盖**：用于防止光线从取景器进入而出现在照片中或干扰曝光。
- **DK-20C 接目镜矫正镜片**：当照相机屈光度调节控制器位于中间位置（ -1m^{-1} ）时，适用于镜片的屈光度包括 -5 、 -4 、 -3 、 -2 、 0 、 $+0.5$ 、 $+1$ 、 $+2$ 和 $+3\text{m}^{-1}$ 。请仅在使用内置屈光度调节控制器（ -1.7 至 $+0.5\text{m}^{-1}$ ）不能达到预期的对焦时使用接目镜矫正镜片。在购买前，请对接目镜矫正镜片进行测试，以确保它能实现您所预期的对焦。橡胶接目镜罩不能与接目镜矫正镜片一同使用。
- **放大器 DG-2**：DG-2 可放大显示在取景器中央的场景以在对焦过程中提高精度。需要与接目镜适配器（另购）一起使用。
- **接目镜适配器 DK-22**：安装 DG-2 放大器时需使用 DK-22。
- **直角取景器 DR-6**：DR-6 以直角方向安装在取景器接目镜上，这样便可从镜头的直角方向查看取景器中的图像（例如，当照相机处于水平位置时，直接从上方俯视）。

软件

- **Capture NX 2**：一个完整的照片编辑软件包，提供白平衡调整和色彩控制点等功能。
注意：请使用最新版本的尼康软件。当计算机连接到互联网时，大部分尼康软件都具有自动更新功能（Nikon Message Center 2）。有关所支持操作系统的最新信息，请参阅第 xxi 页中列出的网站。

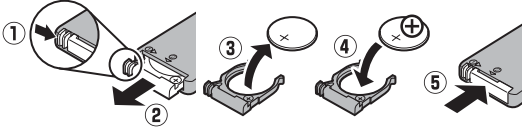
机身盖	机身盖 BF-1B/ 机身盖 BF-1A : 未安装镜头时, 使用机身盖可保持反光板、取景器屏幕以及影像传感器的清洁。
配件热靴盖	配件热靴盖 BS-1 : 用于保护配件热靴的盖子。配件热靴用于另购的闪光灯组件。
遥控器/ 无线遥控器	<ul style="list-style-type: none"> • 无线遥控器 ML-L3 ( 6): ML-L3 使用一块 3V CR2025 电池。  <p>向右按电池舱锁闩 (①), 将指甲卡入缝隙并打开电池舱 (②)。请确保电池插入方向正确 (④)。</p> <ul style="list-style-type: none"> • 无线遥控器 WR-R10/WR-T10: 安装了 WR-R10 无线遥控器时, 您可使用 WR-T10 无线遥控器无线控制照相机。 • 无线遥控器 WR-1: WR-1 组件分成两组或两组以上进行使用, 其中一个用作传输器, 剩下的则用作接收器。接收器安装至一台或多台照相机的配件端子上后, 传输器便用来释放照相机快门。

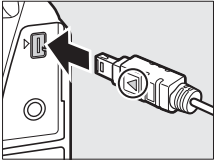
麦克风	立体声麦克风 ME-1	
配件端子配件	<p>D3300 配备有一个配件端子，通过将连接器上的 ◀ 标记与配件端子旁边的 ▶ 对齐，您可连接 WR-1 和 WR-R10 无线遥控器（☐ 95）及 MC-DC2 遥控线（不使用端子时请关闭接口盖）。</p>	
USB 和音频/视频连接器配件	<ul style="list-style-type: none"> • UC-E17 和 UC-E6 USB 连接线（☐ 87）：随附的 UC-E17 连接线无法单独购买；请购买 UC-E6 连接线代替。 • EG-CP14 音频 / 视频线 • 无线移动适配器 WU-1a：支持照相机和运行 Wireless Mobile Utility 的智能设备之间的双向通讯。 	



另购的配件

供应情况可能根据国家或地区的不同而异。有关最新信息，请参阅我们的网站或产品宣传。

经认可的存储卡

下列 SD 存储卡已通过验证可用于 D3300。录制动画时推荐使用写速度为 class 6 或以上的卡。若使用了较低写速度的卡，录制可能会意外终止。

	SD 存储卡	SDHC 存储卡 ²	SDXC 存储卡 ³
SanDisk	2 GB ¹	4 GB、8 GB、 16 GB、32 GB	64 GB
Toshiba			
Panasonic		4 GB、6 GB、8 GB、 12 GB、16 GB、 24 GB、32 GB	48 GB、 64 GB
Lexar Media		4 GB、8 GB、 16 GB、32 GB	—
Platinum II			64 GB
Professional			64 GB、 128 GB
Full-HD Video		—	4 GB、8 GB、16 GB

- 1 将存储卡用于读卡器或其他设备时，请先确认该设备是否支持 2GB 卡。
- 2 将存储卡用于读卡器或其他设备时，请先确认该设备是否兼容 SDHC。本照相机支持 UHS-I。
- 3 将存储卡用于读卡器或其他设备时，请先确认该设备是否兼容   SDXC。本照相机支持 UHS-I。

其他存储卡未经测试。有关以上存储卡的详细信息，请咨询生产厂家。

照相机的保养

存放

当在较长的时间内不使用照相机时，请取出电池并套上端子盖，然后将其存放在阴凉干燥的地方。为防止发霉，请将照相机存放在干燥、通风良好的地方。切不可将照相机与石脑油或樟脑丸一起存放，亦不可存放在以下环境中：

- 通风差或湿度超过 60% 的地方
- 产生强电磁场的设备（例如，电视机或收音机）附近
- 温度高于 50 °C 或低于 -10 °C 的场所

清洁

照相机机身	请使用吹气球去除灰尘和浮屑，再用一块干的软布轻轻擦拭。在沙滩或海边使用照相机后，请先使用一块沾有少许蒸馏水的软布擦去沙子或盐分，然后将其完全晾干。 重要提示： 照相机中的灰尘或其他杂质可能会导致保修范围外的损坏。
镜头、反光板和取景器	这些玻璃组件极易损坏。请使用吹气球去除灰尘和浮屑。如果使用喷雾剂，必须保持罐体垂直以防止液体流出。若要去除指纹及其他污渍，可以用一块滴有少许镜头清洁剂的软布来小心擦拭。
显示屏	请使用吹气球去除灰尘和浮屑。去除指纹及其他污渍时，可以用一块软布或软皮轻轻擦拭表面。切勿用力过度，否则可能会损坏显示屏或导致故障。

切勿使用酒精、稀释剂或其他挥发性化学物质。

照相机和电池的保养：注意事项

照相机的保养

避免跌落：若受到强烈碰撞或震动，照相机可能会发生故障。

保持干燥：本产品非防水产品，如果将其浸入水中或置于高湿度的环境中可能会发生故障。内部装置生锈将导致无法挽回的损坏。

避免温度骤变：温度的突变，比如在寒冷天进出有暖气的大楼可能会造成照相机内部结露。为避免结露，在进入温度突变的环境之前，请将照相机装入尼龙相机套或塑料包内。

远离强磁场：切勿在产生强电磁辐射或强磁场的装置附近使用或存放照相机。无线传输器等设备产生的强静电或磁场可能会干扰显示屏，损坏存储卡中的数据或影响照相机的内部电路。

运输产品时：请在包装箱内装入足够多的缓冲材料，以减少（避免）由于冲击导致产品损坏。

不要将镜头正对太阳：请勿长时间将镜头对准太阳或其他强光源。强光可能会损坏影像传感器或致使照片上出现白色模糊。

在取出电池或切断电源之前请关闭照相机：当照相机处于开启状态，或在记录或删除图像时，请勿拔出照相机电源插头或取出电池。在这些情况下若强行切断照相机电源，将可能导致数据丢失，还可能损坏照相机内存或内部电路。为防止突然断电，当照相机使用电源适配器时，请勿移动照相机的位置。

清洁：清洁照相机机身时，请先用吹气球轻轻地去除灰尘和浮屑，再用一块干的软布轻轻擦拭。在沙滩或海边使用照相机之后，应先使用一块沾有少许清水的软布擦去所有沙子或盐分，然后将其完全晾干。

镜头和反光板极易受损。因此需用吹气球将灰尘和浮屑轻轻吹走。使用喷雾剂时，必须保持罐体垂直以防止液体流出。若要去掉镜头上的指纹及其他污渍，可以用一块滴有少许镜头清洁剂的软布来小心擦拭。

有关清洁影像传感器的信息，请参阅 *参考手册*。

切勿触摸快门帘幕：快门帘幕特别薄且极易受损。因此，在任何情况下都不可挤压帘幕，不可用清洁工具捅戳或用吹气球直吹帘幕，否则可能会划破、损坏或撕裂快门帘幕。

存放：为防止发霉，请将照相机存放在干燥、通风良好的地方。若使用的是电源适配器，请拔下适配器插头以免发生火灾。当您在较长时间内不使用照相机时，请取出电池以防止漏液，并将照相机存放在装有干燥剂的塑料袋内。但是，切勿将照相机套放入塑料袋中，以免损坏。请注意，干燥剂会逐渐丧失吸湿能力，所以应该定期更换。

为防止发霉，每月应至少取出照相机一次。开启照相机并释放快门数次，然后再将照相机重新存放。

请将电池存放在阴凉干燥的地方。存放之前请套上端子盖。

关于显示屏：显示屏制造精度极高，其有效像素数至少达 99.99%，偏差或缺陷不超过 0.01%。因此，即使这些屏幕可能含有始终发亮（白色、红色、蓝色或绿色）或不发亮（黑色）的像素，也并非故障，使用本设备记录的图像不会受到影响。

在明亮的光线下，可能难以看清显示屏中的图像。

请勿挤压显示屏，否则可能导致损坏或产生故障。显示屏上的灰尘或浮屑可以用吹气球清除。污渍则可用软布或软皮轻轻擦拭。若显示屏破裂，请注意不要被玻璃碎片划伤，并要防止显示屏里的液晶接触皮肤或者进入眼睛及口中。

莫尔条纹：莫尔条纹是由包含规则且重复格子（例如织物的花纹或建筑物的窗户）的图像与照相机影像传感器网格之间相互影响而产生的干扰纹。若您发现照片中有莫尔条纹，请尝试改变与拍摄对象间的距离，放大或缩小，或改变拍摄对象与照相机间的角度。

☑ 保养照相机和配件

本照相机是一种精密的仪器，需要定期的保养服务。尼康建议您，每 1 至 2 年将照相机送到照相机零售商或尼康授权的维修服务中心进行一次检查，每 3 至 5 年进行一次保养（请注意，这些均为收费项目）。如果照相机是用于专业用途，尤其需要经常检查和保养。检查或保养照相机时，应包括经常使用的配件，比如镜头或另购的闪光灯组件等。

电池的保养

操作不当可能导致电池漏液或爆裂。在使用电池时请注意以下事项：

- 只能使用已被验证可用于本设备的电池。
- 切勿将电池投入火中或加热升温。
- 保持电池端子的清洁。
- 更换电池前，请先关闭照相机。
- 不使用电池时，请从照相机或充电器中取出电池并套上端子盖。即使在关闭时，这些设备也会消耗极微量的电量且可能将电池电量耗尽。若电池将要被闲置一段时间，请把电池插入照相机并将电量用尽，然后将电池取出并存放在周围温度在 15 °C 至 25 °C 之间的地方（请不要将其存放在过热或过冷的地方）。每 6 个月请至少重新充电一次并将电量用尽，然后再进行存放。
- 电池电量耗尽时，反复开启和关闭照相机将会降低电池持久力。耗尽电量的电池在使用前必须重新充电。
- 使用过程中，电池内部的温度可能会升高。在内部高温状态下为电池充电会削弱电池性能，并且电池可能无法充电，或者无法完全充电。因此，请待电池冷却后再进行充电。
- 充满电后继续充电会削弱电池性能。



- 在室温环境下使用一块充满电的电池时，若其电量保持时间明显缩短，表明电池需要更换。请购买一块新的 EN-EL14a 电池。
- 请在使用前为电池充电。若要在重要的场合进行拍摄，请事先准备一块充满电的 EN-EL14a 备用电池。因为根据您所处的地点，可能很难在短时间内购买到用来更换的电池。请注意，在寒冷的天气里，电池容量会减少。因此，在寒冷天到户外拍摄之前，请务必将电池充满电。请将备用电池放在暖和的地方，以便需要时更换使用。电池回暖后，其电量将会有所恢复。
- 使用过的电池可回收利用；请按照当地的相关规定将其回收。





运输产品时，请将内部的电池取出，套上电池端子盖或放入袋中妥善保存，以避免电池电极接触到其他电池的电极，或项链、耳环等金属物品，造成电池短路。电池短路可能会引起漏液、发热、破损等问题。

错误信息

本部分列出了显示在取景器和显示屏中的指示与错误信息。



警告图标

显示屏中闪烁的  或取景器中的  表明按下  (?) 按钮可在显示屏中显示警告或错误信息。

指示		解决方法
显示屏	取景器	
将镜头光圈环锁定为最小光圈(最大f值)。	 (闪烁)	将镜头光圈环设为最小光圈(最高f值)。
没有安装镜头	 (闪烁)	<ul style="list-style-type: none">• 安装非IX尼克尔镜头。• 若安装了非CPU镜头,请选择模式M。
拍摄照片之前,旋转变焦环以伸出镜头。	 (闪烁)	带可伸缩镜头镜筒按钮的镜头在安装时镜头镜筒处于缩回状态。按下可伸缩镜头镜筒按钮并同时旋转变焦环可伸出镜头。
快门释放按钮已禁用。给电池重新充电。	 (闪烁)	关闭照相机,重新充电或更换电池。
此电池无法使用。请选择为该照相机指定的专用电池。	 (闪烁)	使用经过尼康验证的电池。

指示		解决方法
显示屏	取景器	
初始化错误。请关闭照相机，然后重新开启。	 [Err] (闪烁)	关闭照相机，取下并更换电池，然后重新开启照相机。
电池电量不足。完成操作，然后立即关闭照相机。	—	结束清洁，关闭照相机，然后重新充电或更换电池。
未设定时钟	—	设定照相机时钟。
存储卡未插入	(-E-)/[?] (闪烁)	关闭照相机，确认是否正确插入了存储卡。
存储卡已锁定。请切换到“写”位置。	[Ld] (闪烁)	存储卡已锁定（受写保护）。将卡的写保护开关推至“write”位置。
此存储卡无法使用。存储卡可能已损坏。请插入另一张卡。	[Ld/Err] (闪烁)	<ul style="list-style-type: none"> • 使用经过验证的存储卡。 • 格式化存储卡。若问题仍然存在，表明存储卡可能已损坏。与尼康授权的维修服务中心联系。 • 创建新文件夹出错。删除文件或插入新的存储卡。 • 插入新的存储卡。
此卡未格式化。请格式化此卡。	[For] (闪烁)	格式化存储卡，或者关闭照相机并插入新的存储卡。

指示		解决方法
显示屏	取景器	
卡已满	Full/0/? (闪烁)	<ul style="list-style-type: none"> 降低图像品质或减小尺寸。 删除照片。 插入新的存储卡。
—	● (闪烁)	照相机无法使用自动对焦进行对焦。改变构图或手动对焦。
拍摄对象太亮	? (闪烁)	<ul style="list-style-type: none"> 使用一个较低ISO感光度。 使用市售ND滤镜。 在以下模式时： <ul style="list-style-type: none"> S 提高快门速度 A 选择更小的光圈（更高f值） ☑ 选择其他拍摄模式
拍摄对象太暗		<ul style="list-style-type: none"> 使用一个较高ISO感光度。 使用闪光灯。 在以下模式时： <ul style="list-style-type: none"> S 降低快门速度 A 选择更大的光圈（更低f值）

指示		解决方法
显示屏	取景器	
模式S下“B门”不可用	bulb (闪烁)	更改快门速度或选择模式M。
模式S下遥控B门不可用	-- (闪烁)	
当您准备开始记录全景时，按即时取景按钮。	EFFECTS (闪烁) / PRno	记录全景之前按下  按钮开始即时取景。
此焦距的镜头不能用于全景拍摄。	—	使用焦距为55mm或以下的镜头拍摄全景。若您使用的是变焦镜头，请选择55mm或以下的焦距。
—	 (闪烁)	闪光灯已经以全光闪光。在显示屏中查看照片；若照片曝光不足，请调整设定再试一次。
—	 (闪烁)	<ul style="list-style-type: none"> • 使用闪光灯。 • 更改与拍摄对象间的距离、光圈、闪光范围或ISO感光度。 • 镜头焦距小于18mm：使用较长焦距。

指示		解决方法
显示屏	取景器	
错误。请再次按快门释放按钮。	Err (闪烁)	释放快门。若错误仍然存在或不断出现, 请咨询尼康授权的维修服务中心。
启动错误。请与尼康授权的维修服务中心联系。		咨询尼康授权的维修服务中心。
测光错误		
无法开始即时取景。请等待照相机冷却。	—	待内部电路冷却后再继续进行即时取景或动画录制。
文件夹不包含图像。	—	选用于播放的文件夹不包含图像(请注意, 若存储卡是在播放菜单的播放文件夹选为当前之后所插入, 并且播放是在拍摄照片之前开始, 该信息将会显示)。请插入其他存储卡或在播放文件夹中选择全部。
无法显示此文件。	—	文件无法在照相机上播放。
无法选择此文件。	—	使用其他设备创建的图像无法进行润饰。

技术规格

■ 尼康 D3300 数码照相机

类型	
类型	数码单镜反光照相机
镜头卡口	尼康 F 卡口（带有 AF 接点）
有效视角	尼康 DX 格式；焦距约相当于 FX 格式视角镜头焦距的 1.5 倍
有效像素数	
有效像素数	2416 万
影像传感器	
影像传感器	23.5 × 15.6mm CMOS（互补性金属氧化物半导体器件）传感器
总像素数	2478 万
除尘系统	清洁影像传感器、图像除尘参考数据（需要另购的 Capture NX 2 软件）
存储	
图像尺寸 （像素）	<ul style="list-style-type: none">• □（简易全景）模式：<ul style="list-style-type: none">- 标准，水平转动：4800 × 1080- 标准，垂直转动：1632 × 4800- 宽幅，水平转动：9600 × 1080- 宽幅，垂直转动：1632 × 9600• 其他模式：<ul style="list-style-type: none">- 6000 × 4000（大）- 4496 × 3000（中）- 2992 × 2000（小）

存储

文件格式	<ul style="list-style-type: none">• NEF (RAW): 12 位、压缩• JPEG: 兼容 JPEG-Baseline, 压缩比 (约) 为精细 (1:4)、标准 (1:8) 或基本 (1:16)• NEF (RAW) +JPEG: 以 NEF (RAW) 和 JPEG 两种格式记录单张照片
优化校准系统	标准、自然、鲜艳、单色、人像、风景; 可修改所选优化校准
存储介质	SD 存储卡以及兼容 UHS-I 的 SDHC 和 SDXC 存储卡
文件系统	DCF 2.0、DPOF、Exif 2.3、PictBridge (图像跨接格式)

取景器

取景器	眼平五面镜单镜反光取景器
画面覆盖率	约 95% (垂直与水平)
放大倍率	约 0.85 倍 (50mm f/1.4 镜头设为无穷远; 屈光度为 -1.0m^{-1})
视点	距离取景器接目镜表面中心 18mm (屈光度为 -1.0m^{-1})
屈光度调节	-1.7 至 $+0.5\text{m}^{-1}$
对焦屏	B 型光亮磨砂对焦屏 Mark VII
反光板	即时返回型
镜头光圈	即时返回型、电子控制







镜头



兼容的镜头	自动对焦适用于 AF-S 和 AF-I 镜头。自动对焦不适用于其他 G 型和 D 型镜头、AF 镜头（不支持 IX 尼克尔和用于 F3AF 的镜头）以及 AI-P 镜头。非 CPU 镜头可用于模式 M，但照相机曝光测光将不可用。 镜头的最大光圈为 f/5.6 或以上时可使用电子测距仪。
-------	--

快门

类型	电子控制纵走式焦平面快门
速度	1/4000-30 秒（以 1/3EV 为步长进行微调）；B 门；遥控 B 门
闪光同步速度	X=1/200 秒；在 1/200 秒或以下速度时，与快门保持同步

释放

释放模式	 （单张拍摄）、  （连拍）、  （安静快门释放）、  （自拍）、  2s（遥控延迟；ML-L3）、  （快速响应遥控；ML-L3）
每秒幅数	最高 5 幅 / 秒 注意：每秒幅数均为假定以下设定时的数值：手动对焦，手动或快门优先自动曝光，1/250 秒或以上的快门速度，其他设定均为默认值。
自拍	2 秒、5 秒、10 秒、20 秒；1-9 次曝光

曝光	
测光模式	使用 420 像素 RGB 感应器的 TTL 曝光测光
测光方式	<ul style="list-style-type: none"> • 矩阵测光: 3D彩色矩阵测光II(G型、E型和D型镜头); 彩色矩阵测光II(其他CPU镜头) • 中央重点测光: 约75%的比重集中在画面中央8mm直径圈中 • 点测光: 集中在以所选对焦点为中心的3.5mm直径圈中(大约是整个画面的2.5%)
范围 (ISO 100、f/1.4 镜头、20°C)	<ul style="list-style-type: none"> • 矩阵测光或中央重点测光: 0至20EV • 点测光: 2至20EV
曝光测光耦合器	CPU
模式	自动模式 ( 自动;  自动, 闪光灯关闭); 带有柔性程序的程序自动 (P); 快门优先自动 (S); 光圈优先自动 (A); 手动 (M); 场景模式 ( 人像;  风景;  儿童照;  运动;  微距;  夜间人像); 特殊效果模式 ( 夜视; VI 超级鲜艳; POP 流行;  照片说明;  彩色素描;  玩具照相机效果;  模型效果; 可选颜色; 剪影; 高色调; 低色调; HDR 喷涂; 简易全景)
曝光补偿	在 P 、 S 、 A 和 M 模式下可以 $\frac{1}{3}$ EV 为增量在 -5 至 +5EV 之间进行调整

曝光	
曝光锁定	使用  按钮将光亮度锁定在所测定的值上
ISO感光度(推荐曝光指数)	ISO 100-12800 (以 1EV 为步长进行微调)。也可在 ISO 12800 的基础上约增加 1EV (相当于 ISO 25600); 自动 ISO 感光度控制可用
动态 D-Lighting	开启、关闭
对焦	
自动对焦	尼康 Multi-CAM1000 自动对焦感应器模组, 具备 TTL 相位侦测、11 个对焦点 (包括 1 个十字型感应器) 和 AF 辅助照明器 (范围约为 0.5-3m)
侦测范围	-1 至 +19EV (ISO 100、20°C)
镜头伺服	<ul style="list-style-type: none"> • 自动对焦 (AF): 单次伺服 AF (AF-S); 连续伺服 AF (AF-C); 自动 AF-S/AF-C 选择 (AF-A); 根据拍摄对象的状态自动启用的预测对焦跟踪 • 手动对焦 (MF): 可以使用电子测距仪
对焦点	可从 11 个对焦点中选择
AF 区域模式	单点 AF、动态区域 AF、自动区域 AF、3D 跟踪 (11 个对焦点)
对焦锁定	半按快门释放按钮 (单次伺服 AF) 或按下  按钮可锁定对焦

闪光灯

内置闪光灯	 、  、  、  、  、VI、POP、  、  、  ：自动弹出型自动闪光 P、S、A、M：按下释放按钮手动弹出闪光灯
指数	约 12；手动闪光时 12(m, ISO 100, 20 °C)
闪光控制	TTL ：使用 420 像素 RGB 感应器的 i-TTL 闪光控制适用于内置闪光灯和 SB-910、SB-900、SB-800、SB-700、SB-600、SB-400 或 SB-300；针对数码单镜反光照相机的 i-TTL 均衡补充闪光配合矩阵测光、中央重点测光一起使用，针对数码单镜反光照相机的标准 i-TTL 闪光则配合点测光一起使用
闪光模式	自动、自动带防红眼、自动慢同步、自动慢同步带防红眼、补充闪光、防红眼、慢同步、慢同步带防红眼、后帘慢同步、后帘同步、关闭
闪光补偿	-3 至 +1EV(以 $\frac{1}{3}$ EV 为增量进行微调)
闪光预备指示灯	在内置闪光灯或另购的闪光灯组件充满电时点亮；当闪光灯以全光输出后闪烁
配件热靴	带有安全锁及同步和数据接点的 ISO 518 热靴

闪光灯	
尼康创意闪光系统 (CLS)	使用 SB-910、SB-900、SB-800 或 SB-700 作为主闪光灯，或者 SU-800 作为指令器时支持高级无线闪光；所有 CLS 兼容闪光灯组件都支持闪光色彩信息交流
同步端子	AS-15 同步端子适配器 (另购)
白平衡	
白平衡	自动、白炽灯、荧光灯 (7 种类型)、晴天、闪光灯、阴天、背阴、手动预设，除手动预设以外均可进行微调
即时取景	
镜头伺服	<ul style="list-style-type: none"> • 自动对焦 (AF)：单次伺服 AF (AF-S)；全时伺服 AF (AF-F) • 手动对焦 (MF)
AF 区域模式	脸部优先 AF、宽区域 AF、标准区域 AF、对象跟踪 AF
自动对焦	可在画面的任何位置进行对比侦测 AF (选择了脸部优先 AF 或对象跟踪 AF 时，照相机自动选择对焦点)
自动场景选择	适用于  和  模式

动画	
测光	使用主影像传感器的 TTL 曝光测光
测光方式	矩阵测光
画面尺寸 (像素) 和帧频	<ul style="list-style-type: none"> • 1920 × 1080, 60p (逐行) / 50p / 30p / 25p / 24p, ★ 高 / 标准 • 1280 × 720, 60p / 50p, ★ 高 / 标准 • 640 × 424, 30p / 25p, ★ 高 / 标准 视频模式选为 NTSC 时, 可使用 30p (实际帧频为 29.97 幅 / 秒) 和 60p (实际帧频为 59.94 幅 / 秒) 的帧频。视频模式选为 PAL 时, 则可使用 25p 和 50p 的帧频。帧频选为 24p 时的实际帧频为 23.976 幅 / 秒。
文件格式	MOV
视频压缩	H.264/MPEG-4 高级视频编码
音频录制格式	线性 PCM
音频录制设备	内置单声道或外置立体声麦克风; 可调节灵敏度
ISO 感光度	ISO 100-12800; 也可在 ISO 12800 的基础上约增加 1EV (相当于 ISO 25600)
显示屏	
显示屏	7.5cm (3 英寸)、约 92.1 万画点 (VGA)、170° 可视角度的 TFT LCD 显示屏, 约 100% 画面覆盖率, 可进行亮度调节

播放	
播放	全屏和缩略图（4张、9张或72张图像或日历）播放、变焦播放、动画和全景播放、照片和/或动画幻灯播放、直方图显示、加亮显示、自动旋转图像、照片评级及图像注释（最长可达36个字符）
接口	
USB	高速USB
视频输出	NTSC、PAL
HDMI 输出	C型迷你针式HDMI接口
配件端子	无线遥控器: WR-1、WR-R10（另购） 遥控线: MC-DC2（另购）
音频输入	立体声迷你针式插孔（3.5mm直径）；支持另购的ME-1立体声麦克风
支持的语言	
支持的语言	阿拉伯语、孟加拉语、保加利亚语、中文（简体中文和繁体中文）、捷克语、丹麦语、荷兰语、英语、芬兰语、法语、德语、希腊语、印地语、匈牙利语、印尼语、意大利语、日语、韩语、马拉地语、挪威语、波斯语、波兰语、葡萄牙语（葡萄牙和巴西）、罗马尼亚语、俄语、塞尔维亚语、西班牙语、瑞典语、泰米尔语、泰卢固语、泰语、土耳其语、乌克兰语及越南语

电源	
电池	一块 EN-EL14a 锂离子可充电电池
电源适配器	EH-5b 电源适配器；需要 EP-5A 照相机电源连接器（另购）
三脚架连接孔	
三脚架连接孔	1/4 英寸（ISO 1222）
尺寸 / 重量	
尺寸（宽×高×厚）	约 124 × 98 × 75.5mm
重量	约 460g（带电池和存储卡，但不包括机身盖）；约 410g（仅照相机机身）
操作环境	
温度	0 °C -40 °C
湿度	85% 或以下（不结露）

- 除非另有说明，否则所有数据均是在相机影像器材工业协会（CIPA）指定的温度 23 ± 3 °C 时，对装有 1 块充满电的电池的照相机测试所得的结果。
- 尼康公司保留可随时更改说明书内载之硬件及软件技术规格的权利，而无须事先通知。对因本说明书可能包含的错误而造成的损害，尼康公司不承担法律责任。

■ MH-24CH 充电器

额定输入	AC 100-240V, 50/60Hz, 最大 0.2A
额定输出	DC 8.4V/0.9A
支持的电池	尼康锂离子可充电电池 EN-EL14a
充电时间	周围温度为 25°C 的环境下将电量耗尽的电池充满电约需 1 小时 50 分钟
操作温度	0 °C -40 °C
尺寸 (宽 × 高 × 厚)	约 70 × 26 × 97mm
重量	约 96g

■ EN-EL14a 锂离子可充电电池

类型	锂离子可充电电池
额定容量	7.2V/1230mAh
操作温度	0 °C -40 °C
尺寸 (宽 × 高 × 厚)	约 38 × 53 × 14mm
重量	约 49g (不包括端子盖)

■ AF-S DX 尼克尔 18-55mm f/3.5-5.6G VR II 镜头

类型	带内置CPU和F卡口的G型AF-S DX镜头
焦距	18-55mm
最大光圈	f/3.5-5.6
镜头结构	8组11片(包括1枚非球面镜片组件)
视角	76° -28° 50'
焦距刻度	以毫米为单位(18、24、35、45、55)
距离信息	输出到照相机
变焦	使用独立变焦环的手动变焦
对焦	可进行由宁静波动马达控制的自动对焦,也具备用于手动对焦的独立对焦环
减震	使用音圈马达(VCM)的镜头位移
最近对焦距离	• AF: 0.28m(至焦平面,所有变焦位置) • MF: 0.25m(至焦平面,所有变焦位置)
光圈叶片	7片(圆形光圈孔)
光圈	全自动
光圈范围	• 18mm 焦距: f/3.5-22 • 55mm 焦距: f/5.6-36 显示的最小光圈可能根据使用照相机所选曝光增量大小的不同而异。
测光	全开光圈测光
滤镜附件尺寸	52mm(P=0.75mm)
尺寸	约66mm(直径)×59.5mm(缩回镜头时,从照相机镜头卡口边缘开始的距离)
重量	约195g

尼康公司保留可随时更改说明书内载之硬件及软件技术规格的权利,而无须事先通知。对因本说明书可能包含的错误而造成的损害,尼康公司不承担法律责任。

✎ AF-S DX 尼克尔 18-55mm f/3.5-5.6G VR II

本说明书中，我们一般以 AF-S DX 尼克尔 18-55mm f/3.5-5.6G VR II 镜头为例来进行说明。

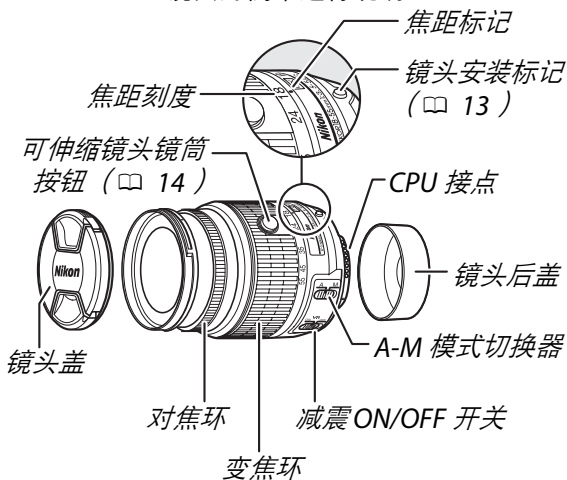

AF-S DX 尼克尔 18-55mm f/3.5-5.6G VR II 配备有一个可伸缩镜头镜筒。

🔪 商标信息

IOS 是 Cisco Systems, Inc. 在美国和 / 或其他国家 / 地区的商标或注册商标且经授权使用。Mac OS 和 OS X 是 Apple Inc. 在美国和 / 或其他国家 / 地区的注册商标。Microsoft、Windows 和 Windows Vista 是 Microsoft Corporation 在美国和 / 或其他国家 / 地区的注册商标或商标。PictBridge 标志是一个商标。SD、SDHC 和 SDXC 标志是 SD-3C, LLC. 的商标。HDMI、HDMI 标志及 High-Definition Multimedia Interface (高清晰度多媒体接口) 是 HDMI Licensing LLC. 的商标或注册商标。

HDMI

本说明书或尼康产品随附的其他文档中提及的所有其他商标名称，分别为其相关所有者所持有的商标或注册商标。

🔪 FreeType 许可证 (FreeType2)

本软件部分版权所有 © 2014 The FreeType Project (<http://www.freetype.org>)。保留所有权利。

🔪 MIT 许可证 (HarfBuzz)

本软件部分版权所有 © 2014 The HarfBuzz Project (<http://www.freedesktop.org/wiki/Software/HarfBuzz>)。保留所有权利。

电池持久力

使用充满电的电池所能记录的动画片段时间长度或照片张数根据电池的使用条件、温度、拍摄间隔以及菜单显示时间长度的不同而异。EN-EL14a (1230mAh) 电池的示例数据如下。

- 照片，单张拍摄释放模式(**CIPA** 标准¹): 约 700 张
 - 照片，连拍释放模式 (尼康标准²): 约 2500 张
 - 动画: 约 55 分钟(以 1080/60p 和 1080/50p 设定拍摄时)³
- 1 使用 AF-S DX 尼克尔 18-55mm f/3.5-5.6G VR II 镜头在 23 °C (± 3 °C) 时测试的结果，其测试条件如下：镜头从无穷远到最小范围来回变换 1 次，每 30 秒在默认设定下拍摄 1 张照片；照片拍摄后，显示屏开启 4 秒；显示屏关闭后，测试仪等待待机定时器时间耗尽；每隔一次拍摄闪光灯以全光闪光一次。未使用即时取景。
 - 2 使用 AF-S DX 尼克尔 18-55mm f/3.5-5.6G VR II 镜头在 20 °C 时测试的结果，其测试条件如下：减震关闭；连拍释放模式；对焦模式设为 **AF-C**；图像品质设为 JPEG 基本；图像尺寸设为 **M** (中)；白平衡设为 **AUTO**；ISO 感光度设为 ISO 100；快门速度为 1/250 秒；半按快门释放按钮 3 秒后，焦距从无穷远到最小范围来回变换 3 次；连续 6 次拍摄后，显示屏开启 4 秒后关闭；待机定时器时间耗尽后开始循环重复操作。
 - 3 在照相机默认设定下，使用 AF-S DX 尼克尔 18-55mm f/3.5-5.6G VR II 镜头在相机影像器材工业协会(CIPA) 指定的条件及温度 23 °C (± 3 °C) 时的测试结果。单个动画最长可达 20 分钟，最大可达 4GB；若照相机温度升高，录制可能在达到这些极限之前结束。

以下情况将会降低电池持久力：

- 使用显示屏
- 持续半按快门释放按钮
- 重复自动对焦操作
- 拍摄 NEF (RAW) 照片
- 低速快门
- 使用 Eye-Fi 卡
- 使用 WU-1a 无线移动适配器
- 使用 VR 镜头时开启 VR (减震) 模式

为确保能充分利用尼康 EN-EL14a 锂离子可充电电池，请遵守以下注意事项：

- 保持电池接点的清洁。弄脏的接点会降低电池性能。
- 充电后请立即使用电池，否则会造成电池电量的流失。









未经尼康公司书面授权，不允许以任何形式对此说明书进行全部或部分复制（用于评价文章或评论中的简单引用除外）。

尼康客户支持中心服务热线：400-820-1665

（周一至周日9:00-18:00，除夕下午休息）

<http://www.nikon.com.cn/>

尼康影像天地（上海）：+86-(0)21-6289-3322

（周一至周日9:30-20:30，春节休息）

上海市南京西路1363号，200040

尼康影像天地（北京）：+86-(0)10-8515-2268

（周一至周五9:30-18:00，国定假日休息）

北京市东城区东长安街1号东方广场W1平台层（11-12），
100738

进口商：尼康映像仪器销售（中国）有限公司

上海市西藏中路268号来福士广场50楼01-04室，200001

出版日期 2013年11月1日

在泰国印刷

NIKON CORPORATION