

Panasonic®

■ 本产品适用于P2HD 5年保修特约。有关详细信息，请参阅第6页。

使用说明书

广播级数字摄录一体机

型号 **AJ-HPX3700MC**

P2HD

AVC INTRA

DVC PRO HD

VARICAM

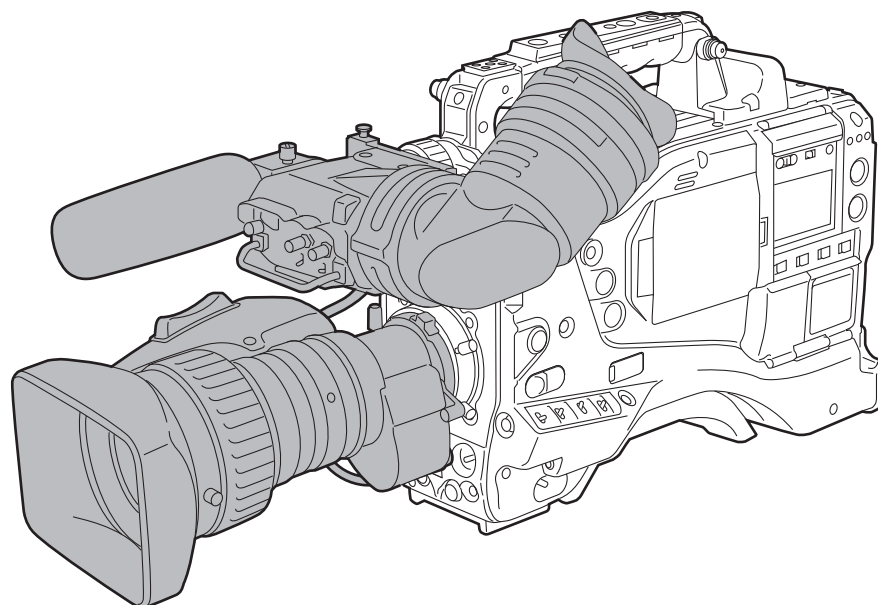

在操作本机之前，请仔细阅读本说明书，并将说明书妥善保管，以备将来使用。

安全上的注意事项

警告：

- 为了减少火灾或触电的危险，不要让本机受到雨淋或放置在潮湿的地方。
- 为减少火患或电击的危险，本设备应避免一切使用液体的场合，并只能存放在没有滴液或溅液危险的地方，也不要在本设备顶端放置任何液体容器。

注意事项：

为了保持良好的通风条件，请不要将本机安装或置放于书橱、壁柜或其他密封空间中。确保窗帘或其他织物不会阻碍通风条件，防止因过热而发生电击或起火。

注意事项：

为了减少起火或电击的危险，请合格的维修人员安装选购的接口卡。

注意事项：

为了减少起火或电击的危险以及烦人的干扰，请只使用推荐的附件。

注意事项：

请勿在使用时让本装置长时间与皮肤直接接触。如果本装置的高温部分长时间与皮肤直接接触，可能会遭受低温灼伤。
长时间使用本装置时，请务必使用三脚架。

注意事项：

来自耳机和头戴耳机的超大声压会导致听力丧失。

■不要开启面板盖。

为了减少电击的危险，不要打开面板盖。里面没有用户能维修的部件。有关维修问题，请与合格的维修人员联系。

注意事项：

当安装有三脚架时切勿用把手抬起本机。安装有三脚架时其重量也会作用到把手上，从而可能会使把手断裂或伤及到使用者。在安装有三脚架情况下携带本机时，请握持三脚架。

 显示安全信息。

激光束注意事项

如果受到激光束的照射，CCD可能会损坏。

当在有激光辐射设备的环境中使用摄录一体机时，切勿让激光束直接照射到镜头上。

请留意以下要点。

- 进行重要拍摄时，请务必事先试拍，确认可正常摄像和录音。
 - 万一主机及P2卡在使用中出现故障而无法录像时，本公司对录像内容不作保证，敬请谅解。
 - 如果在风扇因故障而停止转动的状态下连续操作本机，摄像机的影像可能会无法正常输出、录制或重放。
-

当丢弃存储卡或将其转让给他人时的注意事项

使用本机或计算机的功能格式化存储卡或删除数据只会改变文件管理信息：这样做不能彻底抹除卡上的数据。当丢弃存储卡或将其转让给他人时，或者从物理上将其销毁，或者在计算机上使用数据删除程序（能够买到）彻底抹除数据。用户对于管理其存储卡上的数据负有责任。

本产品相关软件信息

1 本产品中包括基于GNU General Public License(GPL)和GNU Lesser General Public License(LGPL)授权的软件，顾客有权获得、变更和再次发布这些软件的源代码。

GPL/LGPL的内容收藏在主机附带的安装CD中。请参看名为LDOC的目录。（又，其内容以原文（英文）记载。）

另外，请浏览下述网站以获得源代码。

<http://pro-av.panasonic.net/>

恕不答复有关顾客获得的源代码内容的咨询。

2 本产品包含基于MIT-License授权的软件。

MIT的内容收藏在主机附带的安装CD中。请参看名为LDOC的目录。（又，其内容以原文（英文）记载。）

本产品AVC专利许可证包的授权范围内，许可消费者在个人及非商业性使用中：（1）遵照AVC标准（“AVC Video”）编码视频，和/或（2）解码由从事个人及非商业性活动的消费者编码的AVC视频，和/或解码从授权提供AVC视频的视频供应商处获得的AVC视频。除此之外的任何其他使用情况一律不授权或者不包含在内。其他信息可以从MPEG LA, LLC获取。请访问<http://www.mpegla.com>。

- | |
|--|
| <ul style="list-style-type: none">• Unislot是Ikegami Tsushinki co.,Ltd.的商标。• 其它公司名称和产品是各自公司的商标或注册商标。 |
|--|
-

中文点阵字库由北京卓绝创新信息技术有限公司制作提供。
(www.transway.com.cn)

目录

安全上的注意事项	2
----------------	---

概要

摄像机单元的特点	8
记录 / 重放部的特征	9
输入 / 输出单元特性	11
其它特性	11
尺寸图	12
系统配置	13

部件及其功能

电源及附件安装部	14
音频功能部（输入系统）	15
音频功能部（输出系统）	16
拍摄、记录 / 重放功能部	17
菜单操作部	22
时间码相关部	23
警告 / 状态显示部	24
显示窗功能	25
液晶显示器	26
寻像器	27

记录和重放

P2 卡	29
如何处理 P2 卡上所记录的数据	31
基本步骤	32
标准记录	34
PRE RECORDING 功能	35
可变帧率 (VFR) 记录功能	36
循环记录	41
间隔记录	42
记录复审功能	44
一般重放及变速重放	45
文本提示功能	45
拍摄标记功能	46
记录设置和操作模式	46

记录的调整 and 设置

多格式	47
白平衡 / 黑平衡的调整	50

设置电子快门	54
用户按钮的功能分配	57
音频输入信号的选择和录音音频电平的调整	59
设置时间数据	61
寻像器屏幕的状态显示	74
液晶显示器的调整和设置	86
视频输出信号的选择	87
数据的操作	89
色差补偿 (CAC)	103
电影摄影机设置	107
RGB 4:4:4 输出及 P-10LOG 设置	110

准备

电源	111
安装镜头、执行后焦距及白斑调整	115
音频输入的准备	118
将摄像机安装到三脚架	119
肩带的安装	120
防雨罩的安装	120
遥控器的连接 (AJ-RC10MC)	121
安装前音频电平控制旋钮	122
DC OUT 接口和外部 REC 开始 / 停止开关的连接	123

采用缩略图操作剪辑

缩略图操作的概要	124
缩略图画面	125
缩略图的选择	127
剪辑的重放	127
缩略图显示的切换	128
拍摄标记	130
文本提示	130
剪辑的删除	132
剪辑的修复	133
不完整剪辑的重新连接	133
剪辑的复制	134
剪辑元数据的设置	135
低码流素材 (另售) 的设置	138
P2 卡的格式化	138
SD 存储卡的格式化	139
缩略图显示模式的设置	140
属性	141

连接外部设备

使用 USB 2.0 端口连接外部设备..... 145

维护和检查

拍摄之前的检查..... 151

维护..... 153

警告系统..... 158

菜单

菜单配置..... 163

菜单内容一览..... 167

本机内置固件的更新..... 204

规格..... 205

现在马上注册！！



P2HD 5年保修特约

向在网上注册的客户最长提供5年的保修

	1年	2年	3年	4年	5年
P2HD产品*1	基本保证	保修特约*2			

*1: 部分产品为非特约机型。*2: 部分产品部件 (例如: LCD) 为非特约对象。



P2产品购买



1个月内网上注册



收到“注册完成通知”邮件

5年保修

保证期间内，请保存好“注册完成通知”邮件。

客户注册、特约的详细信息请参见 <http://panasonic.cn/>

概要

注意

- 第一次使用本机时，调整黑平衡设置。（参阅第53页）

本机属于CCD摄录一体机，具有配备了220万像素2/3英寸3 CCD的摄像机单元和兼容AVC-Intra100、AVC-Intra50和DVCPRO HD压缩格式的记录/重放单元。

本机可支持下表中显示的HD方法。作为一款以制作为目的的摄录一体机，本机具有Dual Link (RGB 4:4:4)输出、适合于电影制作的P-10LOG（请参阅第110页）输出、增强显色性的2D-CMS、以及在1080/59.94i / 1080/23.98PsF / 1080/24PsF下可在1至30帧之间变化和在1080/50i下可在1至25帧之间变化的可变帧率功能（下称VFR）等。

录制时，可在AVC-Intra100、AVC-Intra50和DVCPRO HD之中选择压缩和记录方法。由于以AVC-Intra100压缩模式记录时影像失真会最少，因此可以获得高品质影像。

■ 支持的格式

SYSTEM MODE	拍摄/记录方法		VFR	VFR 可变范围
1080-59.94i	AVC-Intra100 AVC-Intra50	59.94i 29.97PN 23.98PN	支持	1 - 30FRAME
		59.94i	支持	1 - 30FRAME
	DVCPRO HD	29.97P 23.98P 23.98PA	不支持	—
1080-23.98PsF	AVC-Intra100 AVC-Intra50	23.98PN	支持	1 - 24/25 - 30FRAME* (可以从菜单中进行切换)
1080-24PsF	AVC-Intra100 AVC-Intra50	24PN	支持	
1080-50i	AVC-Intra100 AVC-Intra50	50i 25PN	支持	1 - 25FRAME
		50i	支持	1 - 25FRAME
	DVCPRO HD	25P	不支持	—

* 25至30帧时HD SDI信号中会缺少影像。

有关更多详情，请参阅 [选择记录信号和方式] (第47页)和 [记录格式和输出接口信号格式] (第48页)。

摄像机单元的特点

■ 多格式

通过在隔行驱动和逐行驱动之间切换 220 万像素 2/3 英寸 3 CCD 可实现多种影像格式。

■ 色差补偿功能

本机具有如下功能：透镜折射率随着光波波长而变化（下文称色差），本机可校正镜头的倍率色差。通过使用本功能，可以校正镜头周围的色差并且可以获得高清晰度影像。但是，必须使用支持色差校正的镜头。（参阅第 103 页）

■ 逆向位扫描功能

作为一种标准配置，逆向位扫描功能可以避免使用 Canon 或 Angenieux 镜头适配器时出现影像倒转的现象，并且可通过菜单设置进行切换。（参阅第 168 页）

■ Film-REC 伽玛功能

为了能够更加容易获得电影色调的图像，本机配备了专为 Varicam (AJ-HDC27 系列) 开发的电影伽玛功能。（参阅第 181 页）

■ 2 光盘 4 型配置的光学滤镜

本机安装有 3200 K、4300 K、5600 K CC 滤镜和 1/2 ND 滤镜。对于室外拍摄，通常选择 5600 K CC 滤镜设置，而 1/2 ND 标准设置则可更加精细地微调镜头光圈。（参阅第 17 页）

■ 14 位 A/D 转换数字信号处理

模拟视频信号由采样率为 74 MHz 的 14 位 A/D 转换器处理成数字数据，从而可以再现更加精细的图像。

■ DRS（动态范围扩展器）功能

使用此功能，在普通录制方法下的高亮度区域的动态范围可能以空白形式逃过，通过压缩影像和保留视频信号等级及对比度可扩大高亮度区域的动态范围。（参阅第 57 页）

■ 镜头文件功能

本机有 64 个镜头文件。
使用 SD 存储卡可以存储 64 个镜头文件。（参阅第 98 页）

■ 聚焦协助功能

本机将显示一个标志，用于在拍摄视频时协助聚焦。此功能为聚焦提供视觉提示。（参阅第 57 页）

■ 数据管理功能

在本机中可以保存 1 个用户数据文件和 16 组场景文件数据。使用 SD 存储卡作为设置卡，最多可以存储 8 组设置数据。（参阅第 89 页）

■ 彩条

本机采用 SMPTE 彩条、适用于 SNG（卫星新闻采集）的 Split 彩条，以及对调节彩色监视器相当有用的传统彩条。（请参阅第 190 页）

■ VFR

本机具有可快速拍摄和慢速拍摄的 VFR 功能。（参阅第 36 页）

■ 监视器伽玛

伽玛设置设为“FILM-REC”时，具有 FILM-REC 伽玛特征的影像（负向影像）会被输出到 HD SDI A·B 输出接口、监视器、寻像器、遥控器和液晶显示器，并且被记录到 P2 卡上。

通过操作此功能可将监视器输出影像、寻像器输出影像、遥控器输出影像和液晶显示器输出影像（其他输出影像除外）转换为高对比度影像（正向影像）。

■ P-10LOG

可以选择适合电影制作的流程 DI（数字中间片）的影像信号数据格式。通过 2D-CMS（二维色彩管理系统）增强显色性。对于 Dual Link (RGB 4:4:4) 的输出信号有效。但是，此项将不会反映到 P2 卡上视频信号的记录中。

■ 电影摄影机设置

仅收集电影制作时经常使用的菜单项，并登录在 USER MENU 中。此外，每个菜单项都被设置为适合于电影制作的值。

记录/重放部的特征

■ 多插槽记录功能

本机配备 5 个 P2 卡插槽。最多可插入 5 张卡进行连续记录，另可实现了存储卡独有的新记录功能。

● Hot Swap REC 功能

具有 Hot Swap REC 功能，在不中断记录的情况下能够交换当前未使用的存储卡，从而可依次交换存储卡实现连续记录。

● LOOP REC 功能

在指定记录区域内依次循环记录，因此本机能始终保持过去一定时间内的影像记录。

● INTERVAL REC/ONE SHOT REC 功能

本机具有最低以一帧为单位的间隔记录功能。此功能特别适合于拍摄科学和自然类节目。使用单拍记录功能可轻松实现逐帧拍摄。

● PRE RECORDING 功能

在待机状态下，本机总会保存长达 8 秒钟的输入到摄像机的视频和声音。这就意味着打开 PRE RECORDING 功能之后可按照用户预设的时长超前记录视频和声音。因此防止了漏拍决定性瞬间的情况。

● 低码流素材记录（安装了 AJ-YAX800MC 时）

安装选件视频编码卡 (AJ-YAX800MC) 后，MPEG4 格式的视频和时间码数据等实时元数据可以在摄像机录制视频和声音的同时记录到 P2 卡和 SD 存储卡中。此功能用于确认或编辑剪辑。有关 SD 存储卡的低码流素材记录大约时长的更多信息，请参阅 [SD 存储卡的近似低码流素材记录时间（另售）]（第 11 页）。另请参阅 <使用 SD 存储卡的注意事项>（第 21 页）

● 数据的保护

除非删除文件或将 P2 卡初始化，P2 卡的数据不会因为覆盖保存而消失。记录只在存储卡的空白区域进行。

■ AVC-Intra100/AVC-Intra50/DVCPRO HD 可切换

视频以采用了最新压缩技术的组合数字记录方式进行压缩，声音采用在信噪比、频率带宽、波形特性、细微部分的表现特征等方面具有良好性能的非压缩的 PCM 记录方式。实现了更高的画质和音质。

除了 AVC-Intra100/AVC-Intra50 以外，还可选择 DVCPRO HD。本机采取帧内压缩。

◆ 注意

以菜单未曾选择的格式重放剪辑时，在检测出格式之前图像可能失真。这并非故障。

■ 4 声道数字音频收录（全格式）

除 VFR 自然记录以外的所有格式均支持 4 声道数字音频收录。

■ 剪辑缩略图

● 缩略图的自动生成

本机会对每个剪辑都自动生成缩略图像。此功能不光在非线编辑或上传到服务器后可以，在本机也能使用。

● 液晶显示器的缩略图显示

本机侧面配备的 3.5 英寸彩色液晶显示器能以 12 个画面多屏幕显示剪辑缩略图。此外，液晶显示器还可显示 6 个放大的缩略图。能很快访问所选择的剪辑并重放。

● 剪辑的无缝重放

能从缩略图画面选择多个剪辑作为一个完整视频无缝重放或输出。

◆ 注意

在连续重放不同拍摄格式的场景片断过程中，无缝重放无法执行。

● 剪辑信息的显示

选择剪辑，可以查看添加到剪辑的信息，例如，记录时间、文本提示、拍摄标记和元数据。

■ 文本提示及拍摄标记

各剪辑中可合并以文本提示形式添加到时间码关联缩略图的注释和用于区分 OK 视频段和不合格视频段的拍摄标记。记录期间或记录之后，文本提示及拍摄标记均可添加到所选剪辑上，方便编辑记录的视频。此外，可以使用复制功能为各文本提示块从视频段中仅取出需要的部分。

■ 前悬挂音频电平调整旋钮机构

本机配备了前悬挂声音记录音频电平的微调旋钮。尤其适用于在没有录音师进行拍摄时调整音频电平。此旋钮可设为无效。（参阅第 15 页）

■ 内置 Unislot 无线接收的支持

本机支持另售的插入式无线接收器。（参阅第 118 和 196 页）本机还可支持双信道无线接收器。

■ 记录复审功能

能将记录最后的大约 2~10 秒自动回放，可快速对记录内容进行确认。

■ 内置时间码生成器/读取器

专用子码轨道可用于记录并重现实间码信息。

■ 元数据的支持

本机可将来自 GPS 设备 AJ-GPS910MC（另售）发来的位置信息（纬度、精度和海拔高度）作为 UMID 信息（元数据）进行记录。此外，也可以记录名称/标题，例如，摄影师、记者或事先在 SD 存储卡中注册的程序。此信息也非常有助于管理剪辑中的信息。有关 SD 存储卡，另请参阅 <使用 SD 存储卡的注意事项>（第 21 页）。

■ 记录时间

通过本机操作以下 P2 卡已通过验证：

- AJ-P2C004HMC (4 GB)
- AJ-P2C008HMC (8 GB)
- AJ-P2C016RMC (16 GB)
- AJ-P2C032RMC (32 GB)
- AJ-P2C064AMC (64 GB)

（至 2008 年 11 月，型号及容量是准确的，但此后可能会改变以扩容。）

AJ-P2C002SMC (2 GB) 被禁用。

P2 卡的记录时间：使用单张 32 GB 卡时；

影像系统	记录方法和记录时间		
	DVCPRO HD	AVC-Intra100	AVC-Intra50
1080/59.94i / 50i	约 32 分钟	约 32 分钟	约 64 分钟
1080/30PN / 25PN (自然)	—	约 32 分钟	约 64 分钟
1080/24PN (自然)	—	约 40 分钟	约 80 分钟

◆ 注意

- 8 GB 和 16 GB P2 卡的值分别为上述 32 GB 卡的 1/4 和 1/2。
- 在本机中使用存储量为 8 GB 或更大的 P2 卡时，如果一次连续记录的时长超过下表给出的时间，它会自动以单独的剪辑继续记录。正在使用 P2 设备为这些剪辑执行缩略图操作（例如显示、删除、修复或复制）时，可以将整个记录视作一个剪辑来执行操作。然而，使用非线性编辑软件或 PC 操作时，记录可能会显示为单独的剪辑。

记录方法（自然记录除外）	连续记录时间
DVCPRO HD	约 5 分钟
AVC-Intra100	
AVC-Intra50	约 10 分钟

SD 存储卡的近似低码流素材记录时间（另售） （除 24P 自然模式以外）

卡号 (卡容量)	MPEG4 记录码率		
	192 kbps	768 kbps	1500 kbps
RP-SDH256 (256 MB)	约 2 小时 17 分钟	约 35 分钟	约 19 分钟
RP-SDH512 RP-SDK512 (512 MB)	约 4 小时 27 分钟	约 69 分钟	约 38 分钟
RP-SDQ01MC RP-SDK01MC (1 GB)	约 8 小时 56 分钟	约 2 小时 19 分钟	约 77 分钟
RP-SDQ02MC RP-SDK02MC (2 GB)	约 18 小时 11 分钟	约 4 小时 44 分钟	约 2 小时 37 分钟
RP-SDV024MC (SDHC 4 GB)	约 35 小时 42 分钟	约 9 小时 18 分钟	约 5 小时 12 分钟

（使用 Panasonic 品牌 SD 存储卡或 SDHC 存储卡进行连续记录时的参考值。实际的记录时间视场景类型和剪辑的数量而定。）

8 GB 和 16 GB SDHC 存储卡的参考值分别为 4 GB 卡参考值的两倍和四倍。

对于本使用说明书中未包含的 P2 卡和 SD 存储卡，请访问下列网站的 P2 Support Desk:

<http://pro-av.panasonic.net/>

输入/输出单元特性

■ 独立的 3 系统 HD SDI 输出作为标准配置提供

HD SDI A · B 接口和 MON OUT 接口输出的 HD SDI 信号相互独立。

HD SDI 输出包括内嵌音频等。

■ 兼容 Dual Link

使用 HD SDI A 接口和 HD SDI B 接口，本机可兼容于 Dual Link。Link A 将从 HD SDI A 接口输出，Link B 将从 HD SDI B 接口输出。

记录到 P2 卡的将为 YPbPr 4:2:2 信号，Dual Link 信号格式将为 RGB 4:4:4。

■ USB 2.0 端口的功能 (HOST/DEVICE)

通过 USB 2.0 与 PC 连接时，插入本机的 P2 卡可用作大容量存储设备。

此外，由于本机具有 USB HOST 功能，因此可以将 P2 卡的数据存储到通过 USB 2.0 连接的外部硬盘上，从而能够查看硬盘上存储的剪辑并将硬盘上存储的剪辑写入 P2 卡。

■ 降频转换器输出作为标准配置提供

MON OUT 接口输出降频转换器（模拟复合）信号。

此外，MON OUT 接口输出的信号可在 HD SDI 信号和 VBS 信号之间切换。

■ 遥控器接口

通过连接另售的遥控器 (AJ-RC10MC)，可以远程控制本机。（参阅第 121 页）

■ 返回视频信号确认

可在寻像器中确认提供至本机 GENLOCK IN 接口的返回视频信号（模拟 HD Y 信号），达到确认节目的目的。

仅可确认同一记录格式的视频信号。另请注意，23.98PsF 和 24PsF 信号无法确认。（参阅第 190 页）

■ DC OUT 接口

本机的 DC OUT 接口产生 1.5 A 的电流。

将外部开关连接到该接口，可以控制录制开始/停止。

由于将 LED 连接到该接口可以使用标记灯，因此在升降架上固定摄像机时对拍摄视频非常有用。（参阅第 123 页）

其它特性

■ 寻像器连接

从本机的寻像器接口可输出 1080/59.94i、1080/50i 信号。连接另售的寻像器 (AJ-HVF21MC) 可以确认多格式的图像。（参阅第 27 页）

■ 用户按钮

在本机的侧面板上，共有 5 个用户按钮 (USER MAIN/USER 1/USER 2/MARKER SELECT/TEXT MEMO)。

在本机众多功能中，各用户按钮可为 SLOT SEL 和 Y GET 等常用功能指定开/关功能。（参阅第 57 页）

尺寸图

单位：毫米

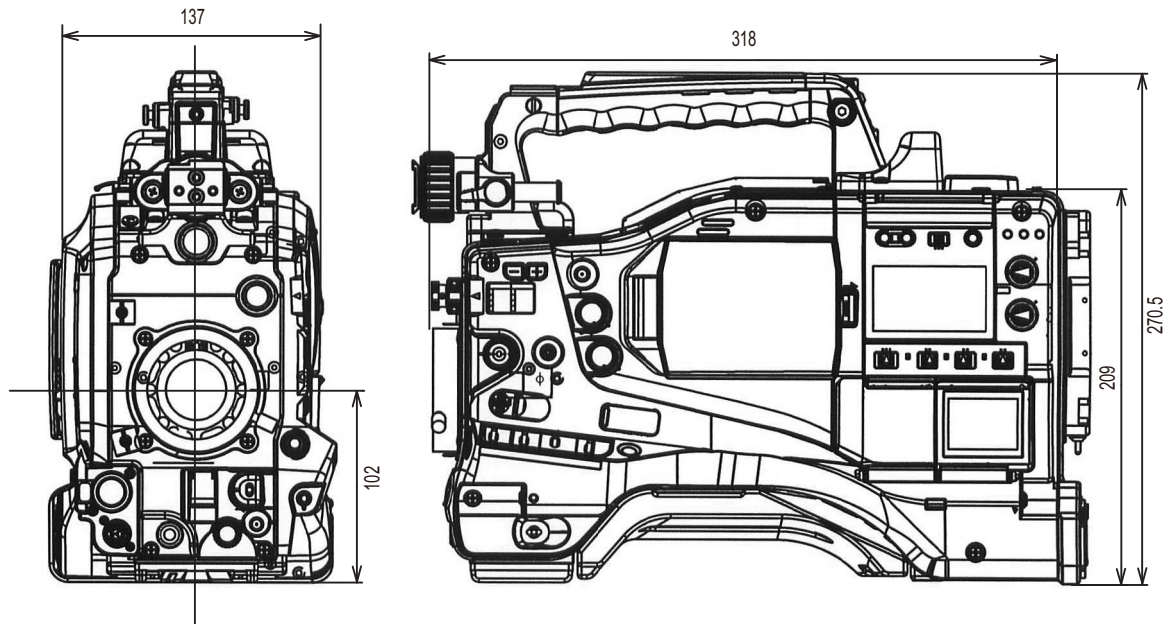

系统配置

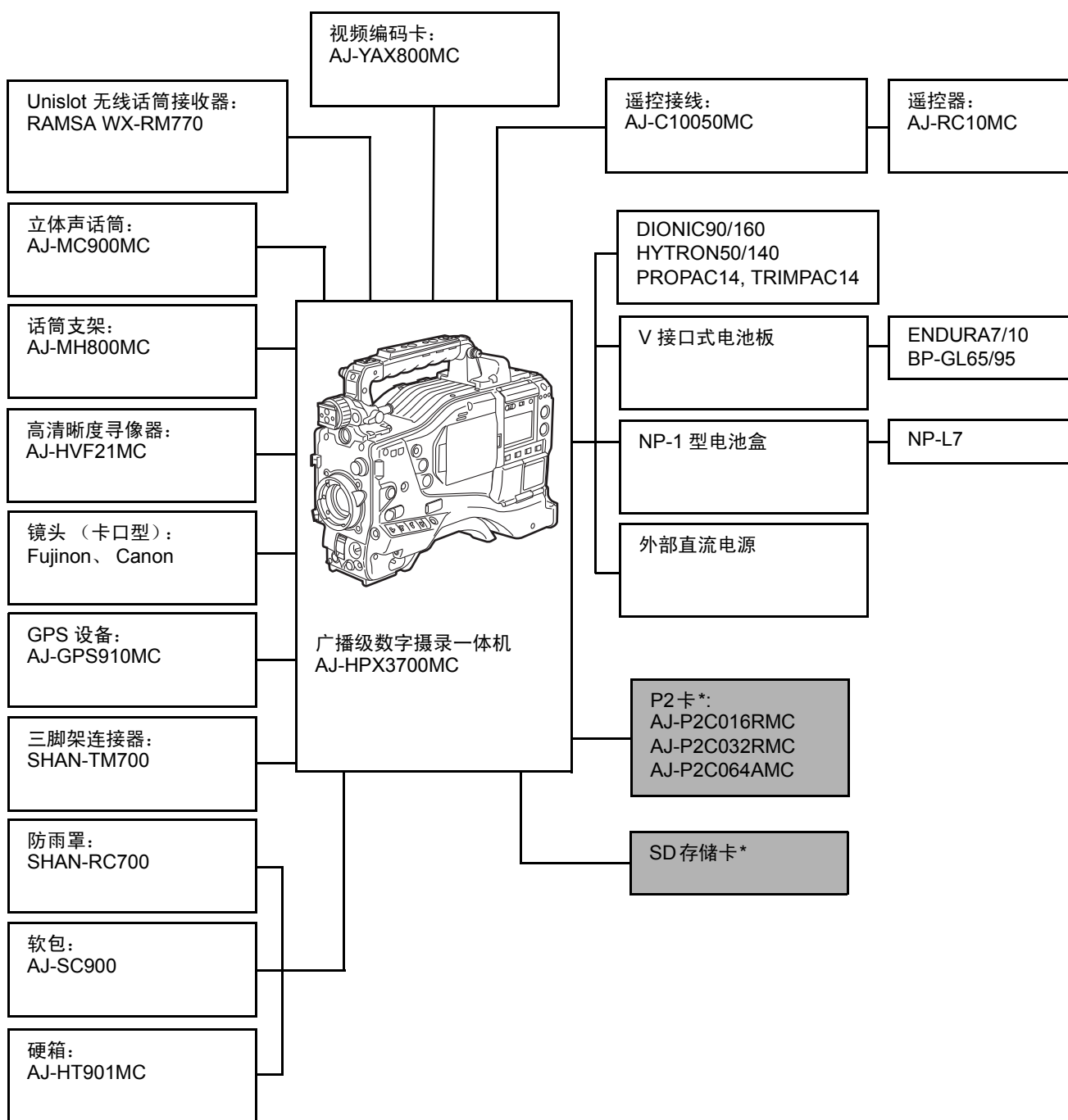

* 对于本使用说明书中未包含的 P2 卡和 SD 存储卡，请访问下列网站的 P2 Support Desk:
<http://pro-av.panasonic.net/>

◆ 注意

除本机以外本系统配置中所示的所有设备和附件均可选购。要使用这些设备和附件，请参阅相关的使用说明书。

部件及其功能

电源及附件安装部

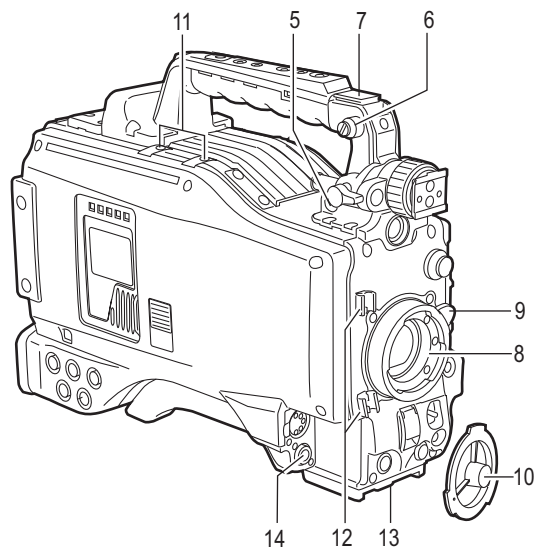
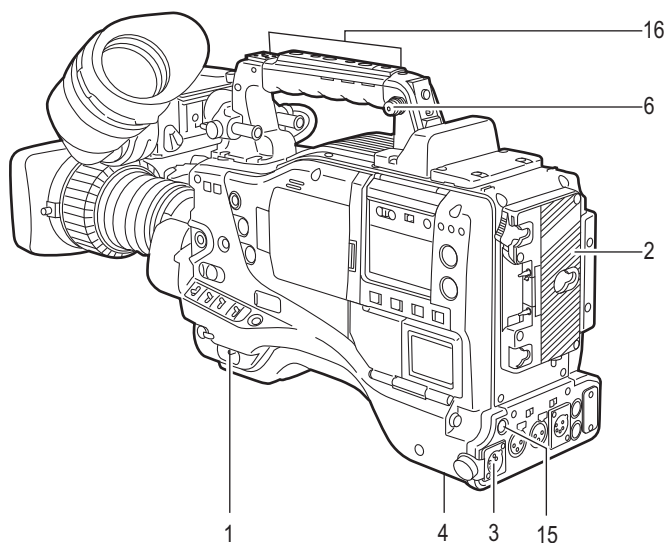

1. POWER 开关

用于打开/关闭电源。

2. 电池接口

安装 Anton/Bauer 产的电池。

3. DC IN（外部电源输入）端子（XLR、4P）

本机连接到外部直流电源。

4. BREAKER 开关

若出现某种异常情况使摄录一体机内部产生过载电流，则断路器工作，自动切断电源，从而保护机器。在对本机内部进行检查和/或修理后，此按钮必须按下。若无异常，则本机再次接通。

5. GPS 接口

连接另售的 GPS 设备 AJ-GPS910MC。

6. 肩带安装头

安装肩带。

7. 摄灯槽

安装摄像机灯。

8. 镜头接口（卡口 2/3 型）

安装镜头。

9. 镜头固定杆

将镜头安装到镜头接口后，拧紧固定杆固定镜头。

10. 镜头接口盖

将 9. 镜头固定杆压上，取下接口盖。
不安装镜头时，请塞好接口盖。

11. 照明接线夹

保护照明接线。

12. 镜头接线/话筒接线固定夹

用于固定镜头接线或话筒接线的固定夹。

13. 三脚架接口

想要将本机安装到三脚架上时，此处安装另售的三脚架连接器 (SHAN-TM700)。

14. LENS 端子（12 针）

与镜头的连接线相连接。有关要使用的镜头的详细说明，请参阅镜头的使用说明书。

15. DC OUT（直流电源输出）端子

DC 12 V 的专用输出端子。可输出最大 1.5 A 的电流。将外部开关连接到本端子以控制录制开始和停止或者将 LED 用作标记灯。有关更多信息，请参阅 [DC OUT 接口和外部 REC 开始/停止开关的连接] (第 123 页)。

◆ 注意

请确保从 DC OUT、REMOTE、VF 和 LENS 接口输出的电流总量不超过 2.5 A。

16. 附件安装孔（把手）

用于安装附件。不得用于其它用途。

音频功能部（输入系统）

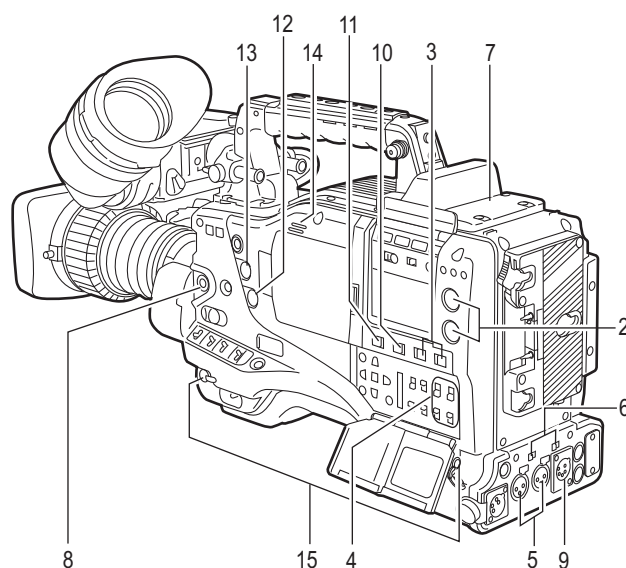
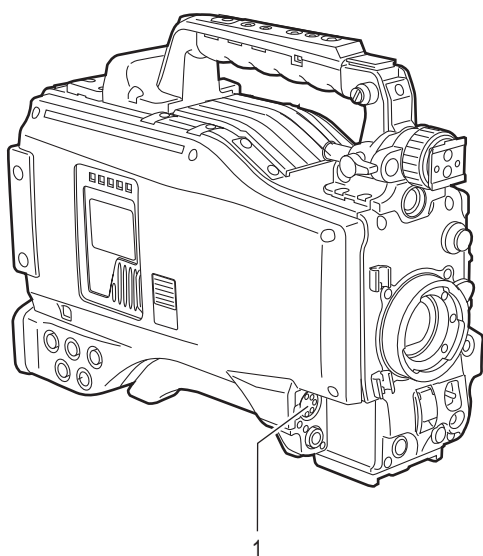

1. MIC IN（话筒输入）端子（XLR、5 针）

连接话筒（另售）。幻象话筒的使用需要通过此端子进行供电。请注意，使用幻象话筒时，FRONT MIC POWER 菜单项必须设为“ON”。

这些项可在 MAIN OPERATION 页的 <MIC/AUDIO2> 画面上找到。

2. AUDIO LEVEL CH1/CH2（声道 1/2 录音音频电平调整）旋钮

将 3. AUDIO SELECT CH1/CH2 开关拨至“MAN”，就可用这些旋钮调整声道 1/2 的录音音频电平。

旋钮设有锁定机构，调整时请将旋钮压下后再旋转来进行调整。

3. AUDIO SELECT CH1/CH2（声道 1/2 自动 / 手动录音音频电平调整切换）开关

选择调整声道 1/2 的录音音频电平的方法。

AUTO: 自动调整。

MAN: 手动调整。

4. AUDIO IN（音频输入切换）开关

选择通过声道 1 - 4 录制的信号。

FRONT: 对连接在 1. MIC IN 端子上的话筒的输入信号进行录音。

W.L. (WIRELESS):

对 Slot In 无线话筒的输入信号进行录音。

REAR: 对连接在 5. AUDIO IN CH1/CH2 接口上的音频设备的音频输入信号进行录音。

◆ 注意

使用立体声话筒（AJ-MC900MC，另售）时，请将 CH1 和 CH2 均设为“FRONT”。左声道的信号录制到 CH1，右声道的信号录制到 CH2。

5. AUDIO IN CH1/CH2（音频输入声道 1&2）接口（XLR，3 针）

连接音响设备或话筒。

6. LINE/MIC/+48V（线路输入 / 话筒输入 / 话筒输入 +48 V）切换开关

切换连接在 5. AUDIO IN CH1/CH2 接口上的音频输入信号。

LINE: 音频设备的音频线路输入信号。

MIC: 内部供电式（有源）话筒的音频输入信号。（幻象话筒的供电不会从本机输送给话筒。）

+48V: 外部供电式话筒的音频输入信号。（幻象话筒的供电会从本机输送给话筒。）

7. 无线接收器插槽

可安装 Unislots 无线接收器（另售）。

8. FRONT AUDIO LEVEL（录音音频电平调整）旋钮

调整声道 1/2 的录音音频电平。

但是，3. AUDIO SELECT CH1/CH2 开关拨至

“AUTO”时，电平将自动调整，并且 2. AUDIO LEVEL CH1/CH2 旋钮和该旋钮不会启用。

可在 FRONT VR CH1 和 FRONT VR CH2 菜单项中将此旋钮的操作设为有效或无效。这些项可在 MAIN OPERATION 页的 <MIC/AUDIO1> 画面上找到。

音频功能部（输出系统）

9. AUDIO OUT 接口（XLR、5 针）

输出声道 1/2 或声道 3/4 中记录的音频信号。
输出信号可用 10. MONITOR SELECT CH1/2 / CH3/4 切换开关选择。

10. MONITOR SELECT（声道选择）CH1/2 / CH3/4 切换开关

切换输出到扬声器、耳机及 AUDIO OUT 接口的信号声道。

CH1/2: 输出声道 1 和 2 的信号。

CH3/4: 输出声道 3 和 4 的信号。

显示窗及寻像器音频电平表的声道显示与此切换开关同步。

11. MONITOR（音频选择）CH1/3 / ST / CH2/4 切换开关

结合 MONITOR SELECT 开关切换输出到扬声器、耳机及 AUDIO OUT 接口的信号声道。

CH1/3: 输出声道 1 或 3 的信号。

ST: 输出声道 1 和 2 或声道 3 和 4 的立体声信号。
使用菜单项可将立体声信号变为混音信号。

CH2/4: 输出声道 2 或 4 的信号。

MONITOR 开关	MONITOR SELECT 开关	
	CH1/2	CH3/4
CH1/3	声道 1	声道 3
ST	声道 1 和 2 的立体声信号 *	声道 3 和 4 的立体声信号 *
CH2/4	声道 2	声道 4

* 使用 MONITOR SELECT 菜单项可在立体声和混音信号类型之间选择。此菜单项可在 MAIN OPERATION 页的 <MIC/AUDIO2> 画面上找到。

12. MONITOR（音量调整）旋钮

调节监听扬声器和耳机的音量。

13. ALARM（警告声音量调节）旋钮

调节 14. 扬声器或 15. PHONES 端子上连接的耳机的警告声的音量。

旋至最小位置则听不到警告声。

14. 扬声器

可监听记录时的 EE 声音和重放时的重放声音。
随着警告灯或警告显示闪烁、点亮，发出警告声。
将耳机连接到 15. PHONES 端子上，则扬声器上的声音自动中断。

15. PHONES（耳机）端子（微型端子）

用于监听音频的耳机（立体声）接口。连接耳机则扬声器上的声音自动中断。

前后两个接口输出的声音相同。

拍摄、记录/重放功能部

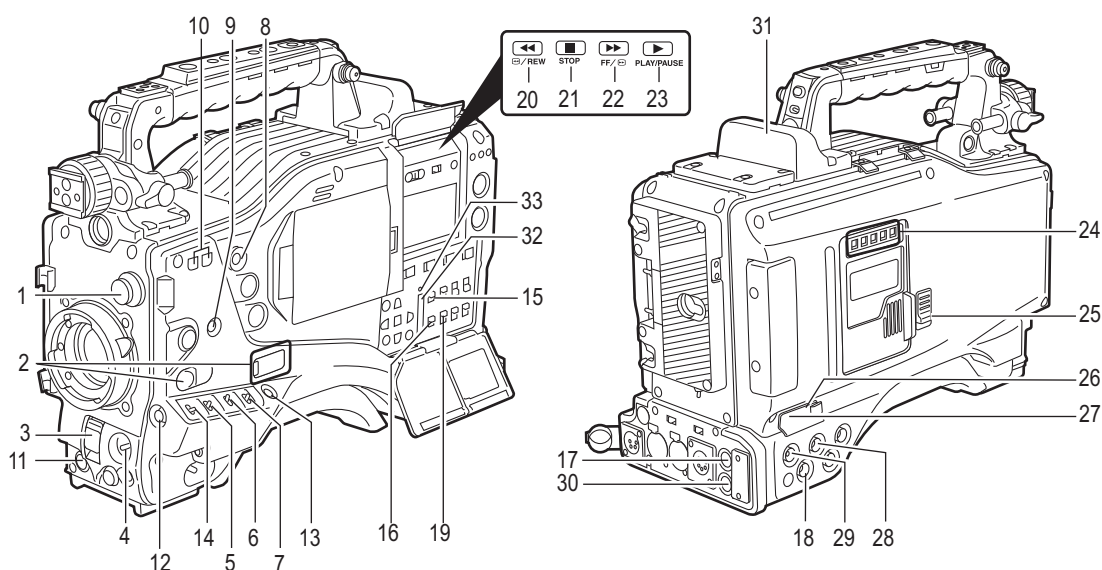

1. CC/ND FILTER (滤镜切换) 旋钮

用于根据被拍摄物的亮度和色温选择滤镜。

CC FILTER 旋钮 (外侧, 大直径)

A: 3200 K B: 4300 K
C: 5600 K D: 1/2 ND

ND FILTER 旋钮 (内侧, 小直径)

1: CLEAR (透明) 2: 1/4 ND
3: 1/16 ND 4: 1/64 ND

CC FILTER 选择 D (1/2 ND) 时, 可选 1/2 ND 至 1/128 ND 任意设置与 ND FILTER 进行组合。

拍摄条件	CC FILTER	ND FILTER
日出、日落、摄影棚内	A (3200 K)	1 (CLEAR)
晴天室外	B (4300 K) 或 C (5600 K)	2 (1/4 ND) 或 3 (1/16 ND)
阴天或雨天室外	C (5600 K)	1 (CLEAR) 或 2 (1/4 ND)
雪景、高山、海滨或其它 极其空旷的场景	B (4300 K) 或 C (5600 K)	3 (1/16 ND) 或 4 (1/64 ND)

2. USER MAIN、USER 1 和 USER 2 按钮

利用菜单操作用户可将所选的功能分配给各个按钮。按下相应按钮, 则启动分配好的功能。

有关更多信息, 请参阅 [用户按钮的功能分配] (第 57 页)。

3. SHUTTER 开关

用于启用或禁用电子快门。

OFF: 禁用电子快门。

ON: 启用电子快门。

SEL: 在改变电子快门速度时使用。

此开关为循环切换开关。每操作一次, 快门速度就变化一次。

有关更多信息, 请参阅 [设置电子快门] (第 54 页)。

4. AUTO W/B (黑/白) BAL 开关

AWB: 自动调整白平衡。

将侧面的 WHITE BAL 开关拨至 “A” 或 “B” 的位置时, 调整好的值被存储到存储器内。

请注意, WHITE BAL 开关拨至 “PRST” 时此功能不起作用。

ABB: 自动调整黑平衡。

◆ 注意

在进行白平衡和黑平衡的自动调整时, 如果再次切换到 “AWB” 侧或 “ABB” 侧, 则中断自动调整。

如果自动调整被取消, 则将采用自动调整之前的效果值。

5. GAIN 切换开关

依据拍摄时的照明状态，切换视频放大器的增益。重新用设置菜单来指定“L”、“M”、“H”各自所对应的增益值。出厂时的设置为“L” = “0 dB”、“M” = “3 dB”、“H” = “6 dB”。

6. OUTPUT/AUTO KNEE 切换开关

用于选择从摄像机单元发送到存储器、寻像器和视频监视器的视频信号。

CAM/AUTO KNEE ON:

自动拐点电路启用的情况下发送通过摄像机录制的视频。

另可指定 DRS（动态范围扩展）功能，而不指定 AUTO KNEE 功能。

CAM/AUTO KNEE OFF:

手动拐点模式下发送通过摄像机录制的视频。

BARS: 输出彩条信号。自动拐点电路不工作。可在 3 种彩条信号之间进行选择。有关更多信息，请参阅 [SW MODE] (第 190 页)。

AUTO KNEE 功能

通常情况下，调整电平拍摄背景光照强烈的人物或风景时，背景将会完全变白，而建筑物及其它物体模糊。此时，自动拐点功能可清晰地再现背景。下列情况下此功能有效：

- 晴天拍摄阴影中的人物时
- 同时拍摄车内或室内人物和窗外的室外风景时
- 拍摄对比度强烈的场景时

7. WHITE BAL（白平衡存储切换）开关

切换白平衡的调整方法。

PRST: 在没时间调整白平衡等的情况下，将开关定在这个位置。

出厂时设置为 3200 K。

通过菜单操作可变更为任意色温。有关更多信息，请参阅 [手动设置色温] (第 52 页)。

A 或 B: 将 4. AUTO W/B BAL 开关拨至“AWB”侧，则自动调整白平衡，调整值存储到存储器 A 或存储器 B 中。有关更多信息，请参阅 [白平衡的调整] (第 50 页)。

8. MODE CHECK 按钮

每次按下该按钮，寻像器的画面类型按照下列顺序变化：STATUS、!LED、FUNCTION、AUDIO、CAC、USER SW。

不影响摄像机的输出信号。

显示会在约 5 秒钟后消失。

在显示所选择的画面的情况下按下该按钮时，将会继续显示。

9. MARKER SELECT 按钮

选择寻像器屏幕上显示的标记信息。切换两种标记信息显示，可用菜单项进行选择。按下一次该按钮可将显示的标记信息从 A（标记 A）切换至 B（标记 B），再次按下可将 B 切换至关闭（无标记）。电源打开时，出现断电之前最后一次选择的显示。

有关更多信息，请参阅 [标记检查画面的显示 (MARKER SELECT 按钮功能)] (第 85 页)。

此外，经过适当的菜单设置，MARKER SELECT 按钮还可用作 USER 3 按钮。有关用户按钮的更多信息，请参阅 [用户按钮的功能分配] (第 57 页)。

10. SYNCHRO SCAN 调整按钮

在 3. SHUTTER 开关设为“ON”并选择了同步扫描的时候有效。

调整同步扫描速度的按钮。

按“-”按钮，快门速度变慢；按“+”按钮，快门速度变快。

拍摄电脑显示屏等时，请调整至适当位置，减少寻像器内的横纹。

该按钮可用来改变 VFR 期间的帧率。

11. REC START 按钮

按下此按钮开始记录，再按则停止记录。

该按钮与镜头侧 VTR 按钮的功能相同。

12. SHOT MARKER/MENU CANCEL 按钮

记录时按下此按钮，能在该剪辑的缩略图上添加标记。还可通过选择液晶显示器上的缩略图，再按此按钮来添加拍摄标记。

有关拍摄标记的更多信息，请参阅 [拍摄标记功能] (第 46 页)。

此按钮可取消菜单显示时修改的设置值。

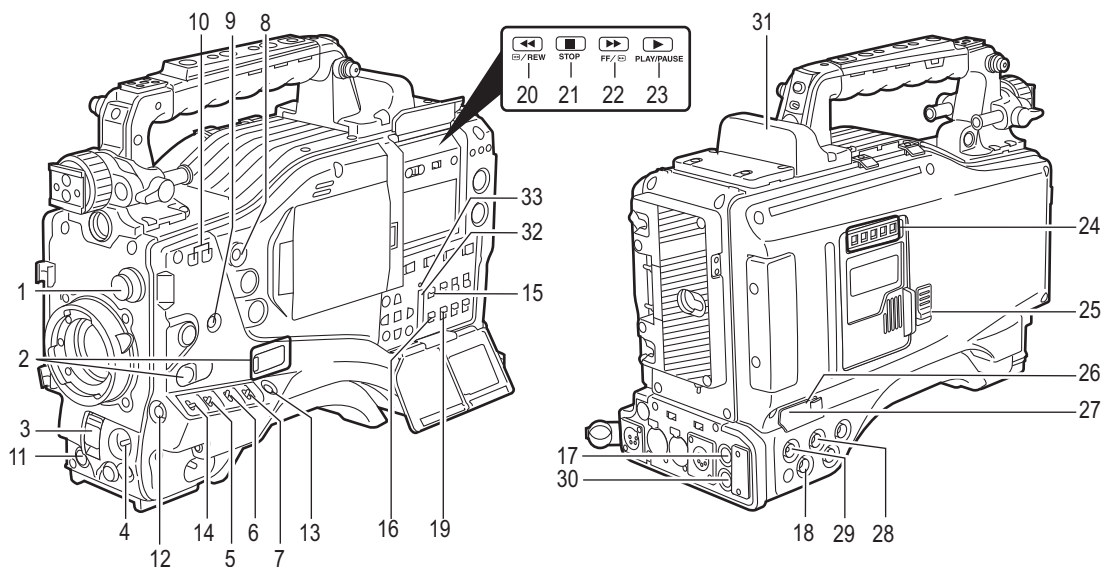

13. TEXT MEMO 按钮

如果在记录或重放期间或暂停重放时按下此按钮，记录文本提示。

此外，经过适当的菜单设置，TEXT MEMO 按钮还可用作 USER 4 按钮。有关用户按钮的更多信息，请参阅 [用户按钮的功能分配] (第 57 页)。

14. SAVE ON/OFF 开关

切换各输出部的电源供应状态。

ON: 通过菜单项 SAVE SW 选择的输出处于省电模式。此项可在 SYSTEM SETTING 页的 <OPTION MODE> 画面上找到。

OFF: 解除省电模式。

◆ 注意

ON/OFF 开关在记录时不起作用。而在记录结束后便会更改 ON/OFF 状态。

15. HD SDI A · B (输出信号切换) 开关

更改通过 HD SDI A · B 接口输出信号的模式。

MEM: 记录期间或暂停记录时输出摄像机的视频。重放期间会输出 P2 卡的重放信号。

CAM: 始终输出摄像机的视频。

OFF: 不输出视频，本机处于省电模式。

请注意，音频输出与视频同步。

有关视频输出的类型，请参阅 [HD SDI A · B 接口输出信号的设置] (第 87 页) 和 [MON OUT 接口输出信号的设置] (第 88 页)。

16. MON OUT CHARACTER 开关

控制 MON OUT 接口输出的视频的字符重叠。

ON: 重叠字符。

OFF: 不重叠字符。

有关字符类型，请参阅 [MON OUT 接口输出信号的设置] (第 88 页)。

17. HD SDI A 接口

此接口用于输出视频。输出基于 15. HD SDI A · B 开关的设置的视频信号。在 Dual Link 输出时输出 Link A 信号。

◆ 注意

Dual Link (RGB 4:4:4) 输出时，即使在重放过程中，也会从 HD SDI A 接口输出摄像机影像。

18. MON OUT (监视器输出) 接口

MON OUT 接口用于输出监视器的视频。输出信号可在降频转换 (模拟复合) 信号与 HD SDI 信号之间切换。此接口输出基于 19. MON OUT SEL (输出信号切换) 开关设置的视频。但字符的重叠则独立于 HD SDI A · B 接口之外，可在内部菜单项中设置。有关更多信息，请参阅 [MON OUT 接口输出信号的设置] (第 88 页)。

19. MON OUT SEL (输出信号切换) 开关

切换 MON OUT 接口输出的信号。

MEM: 记录期间或暂停记录时输出摄像机的视频, 或者重放时输出 P2 卡的重放信号。

CAM: 始终输出摄像机的视频。

OFF: 不输出视频, 本机处于省电模式。

请注意, 音频输出与视频同步。

有关视频输出的类型, 请参阅 [HD SDI A·B 接口输出信号的设置] (第 87 页) 或 [MON OUT 接口输出信号的设置] (第 88 页)。

◆ 注意

- 在记录过程中, 此开关在停止录制操作之前不会切换输出信号。
- MONITOR OUT 设为“VBS”时, 在 1080/24PsF 下仅输出亮度信号。MONITOR OUT 可从 SYSTEM SETTING 页的 <OUTPUT SEL> 画面中进行选择。

20. REW (倒带) 按钮/指示灯

暂停时按下此按钮, 则开始高速逆向重放, 此指示灯点亮。

重放时按下此按钮, 则约以 4× 开始高速逆向重放, PLAY 和 REW 指示灯点亮。

在重放暂停状态下按下此按钮, 则变为在当前正在重放的剪辑的最前端时的暂停状态。

21. STOP 按钮

要停止重放时按下此按钮。

22. FF (快进) 按钮/指示灯

暂停时按下此按钮, 则开始高速重放。此时指示灯点亮。

重放时按下此按钮, 则约以 4× 开始高速重放。此时 PLAY 和 FF 指示灯点亮。

在重放暂停状态下按下此按钮, 则变为在下一剪辑的最前端时的暂停状态。

23. PLAY/PAUSE 按钮

在寻像器屏幕上或使用彩色显示器观看重放画面时按下此按钮。重放时指示灯点亮。

重放时按下此按钮, 则变为重放模式的暂停状态 (PLAY/PAUSE), 指示灯闪烁。

24. P2 卡存取 LED

显示各存储卡的记录、重放等访问状况。

25. 滑门锁定按钮

打开 P2 卡插入部滑门的按钮。按下此按钮的同时向左拉开滑门。

26. USB 2.0 接口 (DEVICE)

27. USB 2.0 接口 (HOST)

连接 USB 2.0 接线。

菜单项 PC MODE 设为“ON”时, 可通过 USB 2.0 传输数据。此类数据传输期间, 剪辑的记录、重放或操作受到限制。

菜单项 PC MODE 可在 SYSTEM SETTING 页的 <SYSTEM MODE> 画面上找到。有关更多信息, 请参阅 [使用 USB 2.0 端口连接外部设备] (第 145 页)。

28. GENLOCK IN 接口

用于在摄像机上加载 GENLOCK 或对时间码进行外部锁定时输入 HD Y 信号。另外, 还可将复合信号作为基准信号输入。请注意, 本机输出的降频 (复合信号) 副载波无法进行外部锁定。

◆ 注意

输入 HD Y 信号并且菜单项 RET SW 设为“CAM RET”时, 可在寻像器屏幕上检查返回视频。菜单项 RET SW 可在 CAM OPERATION 页的 <SW MODE> 画面上找到。

29. HD SDI B 接口

此接口用于输出视频。输出基于 15. HD SDI A·B 开关设置的视频信号。在 Dual Link 输出时输出 Link B 信号。

◆ 注意

Dual Link (RGB 4:4:4) 输出时, 即使在重放过程中, 也会从 HD SDI B 接口输出摄像机影像。

30. REMOTE (遥控) 接口

连接遥控器 AJ-RC10MC (另售)。

31. 选件插槽

安装视频编码卡 (AJ-YAX800MC, 另售)。有关安装和低码率素材记录的信息, 请参阅 AJ-YAX800MC 使用说明书。

32. SD 存储卡插槽

插入 SD 存储卡（另售）。SD 存储卡用于记录和访问摄像机的菜单设置和镜头文件、上载元数据和低码率素材记录（另售）。

<使用 SD 存储卡的注意事项>

插入符合 SD 标准或 SDHC 标准的 SD 存储卡时，才可以使用本机。

无法使用 MultiMediaCard。（请切记，如果使用这些存储卡则可能无法再继续记录。）

如果想在本机上使用 miniSD 卡，请务必安装专门为 miniSD 卡所设计的适配器。（如果只装入 miniSD 卡适配器，则本机将无法正常工作。使用前请确认适配器中已经装入存储卡。）

建议使用 Panasonic 的 SD 存储卡和 miniSD 卡。务必使用本机格式化存储卡。

本机可用任何下列容量的 SD 存储卡和 SDHC 存储卡。

SD 存储卡	8 MB、16 MB、32 MB、64 MB、 128 MB、256 MB、512 MB、 1 GB、2 GB
SDHC 存储卡	4 GB、8 GB、16 GB、32 GB

记录低码率素材（另售）时，请使用带有“高速”标签且容量为 256 MB、512 MB、1 GB 和 2 GB 的 SD 存储卡或使用 SDHC 存储卡。

有关使用说明书中没有的最新信息，请访问下列网站的 P2 Support Desk:

<http://pro-av.panasonic.net/>

- SDHC 存储卡符合在 2006 年由 SD 协会制定的超过 2 GB 的大容量存储卡的新标准。
- SD 存储卡徽标是注册商标。
- MMC (MultiMediaCard) 是 Infineon Technologies AG 的注册商标。

33. 繁忙（工作状态显示）指示灯

显示 SD 存储卡工作状态的指示灯。
存储卡处于工作状态时保持点亮。

◆ 注意

指示灯点亮时，请勿插入或取出存储卡。

菜单操作部

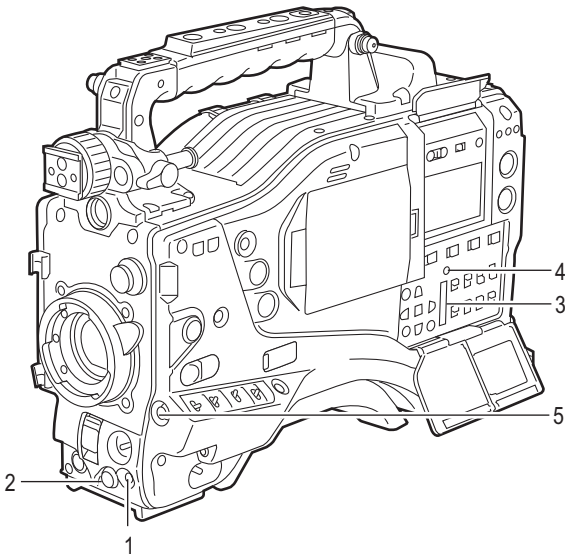

1. MENU 按钮

用于打开/关闭菜单。

2. SELECT（拨盘）旋钮

在菜单打开的状态下，进行菜单的页移动、项目的选择和设置等操作。

有关菜单操作的方法，请参阅[菜单配置]（第163页）。

3. SD 存储卡插槽

插入 SD 存储卡（另售）。它用于在 SD 存储卡中写入/保存菜单数据或镜头文件。

4. 繁忙（工作状态显示）指示灯

显示 SD 存储卡工作状态的指示灯。

存储卡处于工作状态时保持点亮。

◆ 注意

指示灯点亮时，请勿插入或取出存储卡。

5. SHOT MARKER/MENU CANCEL 按钮

在更改期间按下此按钮，将撤消对菜单项设置的任何更改。

时间码相关部

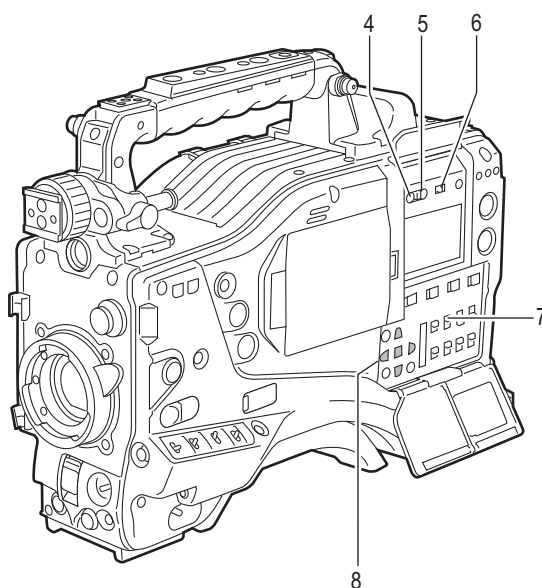
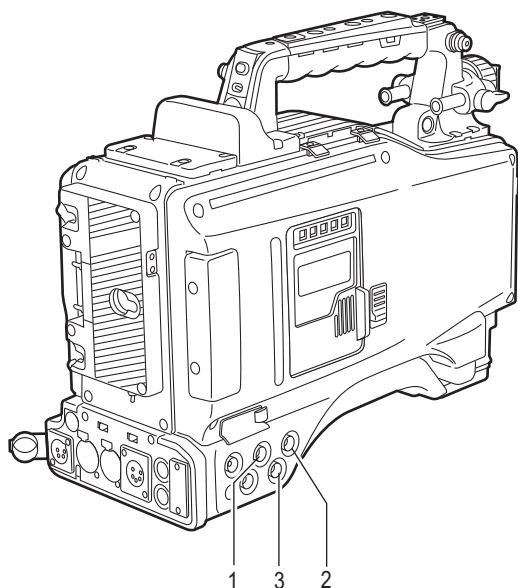

1. GENLOCK IN 接口 (BNC)

摄像机进行同步锁定或对时间码进行外部锁定之前，将作为基准的信号输入到此接口。

2. TC IN 接口 (BNC)

对时间码进行外部锁定时，将作为基准的时间码输入到此接口。

3. TC OUT 接口 (BNC)

将本机的时间码与外部设备的时间码互相锁定时，此接口必须与外部设备的时间码输入 (TC IN) 接口连接。

◆ 注意

必须输入与本机系统模式格式相同的时间码。

4. HOLD 按钮

按下此按钮的瞬间将计数器显示部的时间数据显示固定。但时间码生成器继续步进。再按按钮，则解除固定状态。
此功能用于确定特定录制场景的时间码或 CTL 计数器。

5. RESET 按钮

计数器显示部的时间数据 (CTL) 重置为“00:00:00:00”。

如果在 7. TCG 开关位于“SET”时按下此按钮，则时间码和用户比特数据会重置为 0，并且实时数据也会重置为初始值。

6. DISPLAY (计数器显示切换) 开关

根据此开关和 7. TCG 开关的设置位置，将时间码、CTL 和用户比特在显示窗的计数器显示部中显示。
按下 4. HOLD 按钮也可显示日期/时间/时区。

UB: 显示用户比特、DATE、TIME 或时区。
TC: 显示时间码。
CTL: 显示 CTL。

7. TCG (时间码切换) 开关

设置内置时间码生成器的步进模式。

F-RUN: 使时间码连续步进而且与 P2 卡记录的操作无关时使用。

在将时间码与实际时间校对或将时间码外部锁定时使用。

SET: 在设置时间码和/或用户比特时使用。

R-RUN: 仅限记录期间让时间码步进时使用。
对于续接拍摄的 P2 卡上的时间码，将连续记录。

◆ 注意

自然记录期间使用 VFR 时，即使已设置 F-RUN，VFR 仍然以固定的 R-RUN 执行。

8. 光标和 SET 按钮

用于设置时间码和用户比特。

4 个三角形按钮为光标按钮，中心的四边形按钮为 SET 按钮。

有关时间码和用户比特的设置方法，请参阅 [设置时间数据] (第 61 页)。

警告/状态显示部

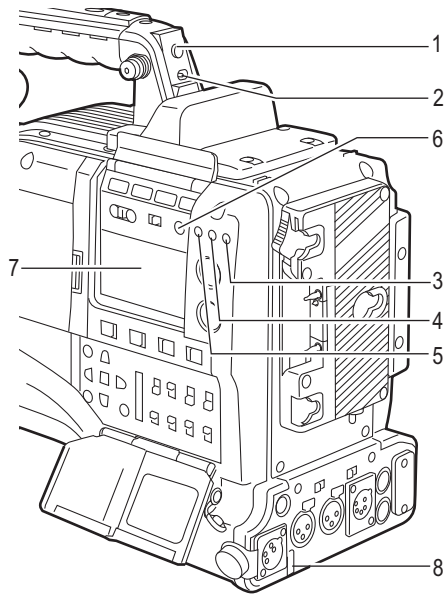

1. 背面计数指示灯

2. BACK TALLY 开关拨至“ON”时，此指示灯的表现方式与寻像器上的正面计数指示灯相同。

2. BACK TALLY 开关

此开关可控制 1. 背面和 8. 后部计数指示灯的操作。

ON: 启用背面和后部计数指示灯。

OFF: 禁用背面和后部计数指示灯。

3. WARNING 指示灯

存储器发生某种异常情况时，此指示灯点亮或闪烁。

4. USB 指示灯

本机处于 USB 模式时点亮。

5. ACCESS 指示灯

本机处于记录或重放模式或正在存取 P2 卡时闪烁，或者在插入可记录的 P2 卡时点亮。

6. LIGHT 按钮

控制显示窗的照明。

每按一次，都会切换 7. 显示窗照明灯的点亮/熄灭状态。

7. 显示窗

显示警告信息、电池剩余电量、音频电平、时间数据及其它信息等。

◆ 注意

插入电池时，即使关上电源，本机也会显示数据。要关闭数据显示以防电池放电，可将 MAIN OPERATION 页上 <TC/UB> 画面中的菜单项 P. OFF LCD DISPLAY 设为“OFF”。

8. 后部计数指示灯

2. BACK TALLY 开关拨至“ON”时，后部计数指示灯的表现方式与背面计数指示灯相同。

显示窗功能

P2 卡/电池剩余电量和音频电平的显示

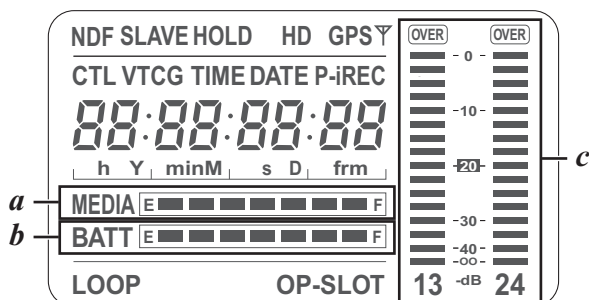

a. 介质剩余容量显示器

采用 7 段显示每张 P2 卡上的剩余容量。根据菜单项 CARD REMAIN/■ 设置值的不同，每段可代表 3 或 5 分钟的剩余容量。显示栏根据设置值逐段消失。菜单项 CARD REMAIN/■ 可在 MAIN OPERATION 页的 <BATTERY/P2CARD> 画面上找到。

b. 电池剩余电量显示器

对于带数字指示器（百分比显示）的电池，如果电池剩余电量高于 70%，则到“F”位置为止的全部 7 段均会点亮。剩余电量掉落至 70% 以下时，每掉落 10%，显示栏逐段熄灭。全部 7 段均可设为在电池剩余电量为 100% 时点亮。只需将 MAIN OPERATION 页 <BATTERY/P2CARD> 画面上的菜单项 BATT REMAIN FULL 选为“100%”。

c. 声道音频电平表

MONITOR SELECT CH1/2 / CH3/4 开关拨至“CH1/2”时，电平表显示声道编号 1 和 2，并伴以相应音频电平。此开关拨至“CH3/4”时，电平表显示声道编号 3 和 4，并伴以相应音频电平。

存储器工作状态显示

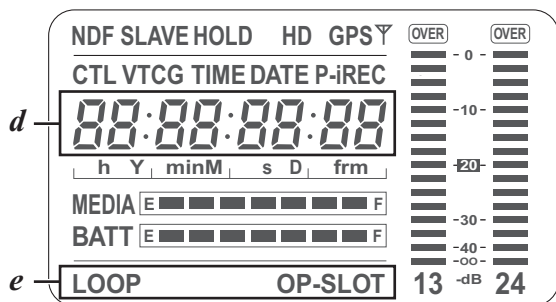

d. 错误码显示（有关详情，请参阅 [警告系统] (第 158 页)）

e. 信息显示

LOOP: LOOP REC 模式下点亮。有关 LOOP REC 模式的信息，请参阅 [循环记录] (第 41 页)。

OP-SLOT: 视频编码卡在选件插槽中工作时保持点亮。

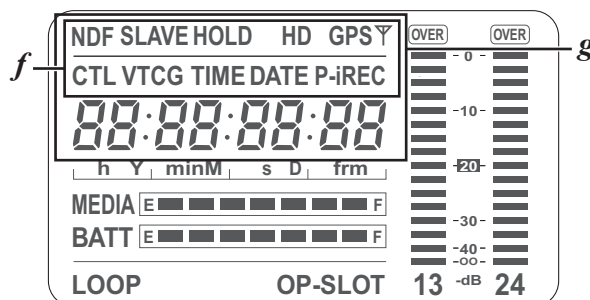

f. 模式显示

HD: 本机处于 HD 模式时点亮。
GPS: GPS 工作期间没有接收到无线电波时点亮。
GPS ∇: GPS 工作期间接收到无线电波时点亮。
P-REC: PRE REC MODE 设为“ON”时点亮，记录计数指示灯熄灭之后继续记录时闪烁。
iREC: INTERVAL REC 模式记录期间点亮，暂停期间闪烁。
i: 选择 INTERVAL REC 模式时闪烁。

g. 时间码显示

NDF: 时间码处于非掉帧模式时点亮。
DF: 时间码处于掉帧模式时点亮。
SLAVE: 外部锁定时间码时点亮。
HOLD: 时间码发生器/读取器值固定时点亮。
CTL: DISPLAY 开关置于“CTL”显示 CTL 计数器时点亮。
TCG: DISPLAY 开关置于“TC”（或“UB”）显示 TC（或 UB）发生器值时点亮。
TC: DISPLAY 开关置于“TC”（或“UB”）显示 TC（或 UB）读取器值时点亮。
VTCG: DISPLAY 开关置于“UB”显示 VIUB 发生器值时点亮。
VTC: DISPLAY 开关置于“UB”显示 VIUB 读取器值时点亮。
TIME: DISPLAY 开关置于“UB”显示实际的小时、分钟和秒钟时点亮。
DATE: DISPLAY 开关置于“UB”显示实际的日期时点亮。
无显示: DISPLAY 开关置于“UB”显示实际的时间、时区、小时和分钟时，VTCG、TIME 和 DATE 熄灭。
时间计数器显示: 显示时间码、用户比特、CTL 和实际的时间。

◆ 注意

DISPLAY 开关置于“UB”时，每次按下 HOLD 按钮，显示会按照如下顺序改变：VTCG (VTC) → DATE → TIME → 无显示（时区）→ TCG (TC)。

DISPLAY 开关的位置	TCG 开关的位置	显示项目
CTL	SET	时间码
	F-RUN 或 R-RUN	CTL
TC	F-RUN/SET/ R-RUN	时间码
UB		用户比特或实时， 时区

液晶显示器

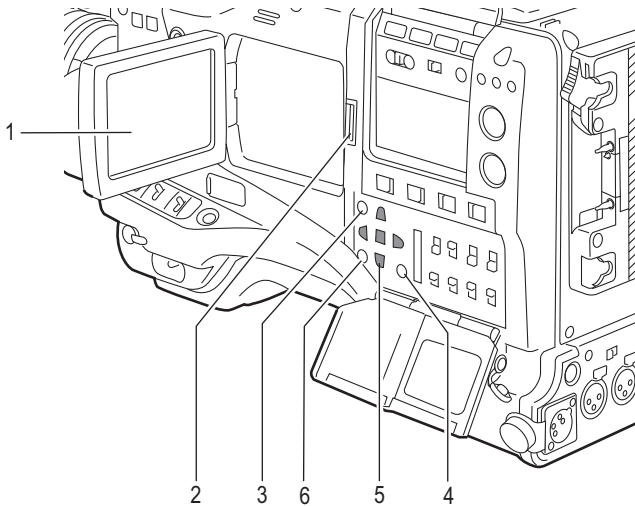

1. 液晶显示器

显示寻像器内的视频。
还能以缩略图形式显示 P2 卡的剪辑。
可在缩略图显示时使用 4. THUMBNAIL MENU 按钮或
5. 光标和 SET 按钮进行剪辑操作或删除，或者对 P2 存储卡进行格式化等。

2. OPEN 按钮

用于打开液晶显示器。

3. THUMBNAIL 按钮

将 1. 液晶显示器的内容从寻像器内的视频切换为剪辑缩略图显示。再按则恢复为原先寻像器内的视频。
请注意，记录或重放期间不能切换。

4. MENU (THUMBNAIL MENU) 按钮

在缩略图显示模式下，此按钮允许您操作缩略图菜单（例如，删除剪辑）。

5. 光标和 SET 按钮

4. 个三角形按钮为光标按钮，中心的四边形按钮为 SET 按钮。
在选择缩略图和操作缩略图菜单栏时使用。有关更多信息，请参阅 [采用缩略图操作剪辑] (第 124 页)。

6. EXIT 按钮

用于在显示缩略图菜单或属性画面时，将显示返回到前一个状态。

寻像器

可在本机上使用下列寻像器（另售）：

HD 寻像器：AJ-HVF21MC（可在 59.94 和 50 Hz 之间切换）

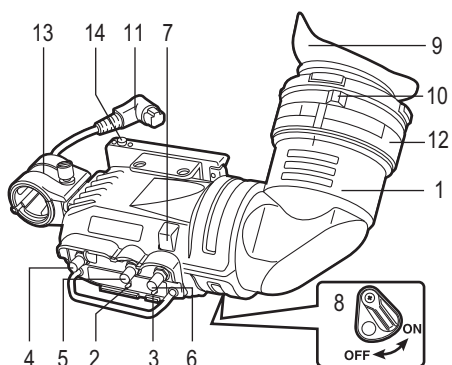

1. 寻像器（另售）

寻像器可在记录和重放期间显示黑白视频影像。另可显示警告、提示信息、斑马纹、标记（安全区标记、中央标记）等。

2. ZEBRA（斑马纹）开关

此开关用于在寻像器内显示斑马纹。

ON: 显示斑马纹。
OFF: 不显示斑马纹。

3. TALLY 开关

用于控制 7. 正面计数指示灯。

HIGH: 正面计数指示灯高亮。
OFF: 正面计数指示灯熄灭。
LOW: 正面计数指示灯低亮。

4. PEAKING（峰值）旋钮

调整寻像器内视频影像的轮廓，使对焦更为方便。不影响摄像机的输出信号。

5. CONTRAST（对比度）旋钮

调整寻像器内的画面的对比度。不影响摄像机的输出信号。

6. BRIGHT（亮度）旋钮

调整寻像器内的画面的亮度。不影响摄像机的输出信号。

7. 正面计数指示灯

3. TALLY 开关置于“HIGH”或“LOW”时此指示灯启用，并在记录期间点亮。另可与寻像器内的 REC 指示灯同步闪烁，进行警告显示。
指示灯的亮度可通过 TALLY 开关（“HIGH”或“LOW”）进行切换。

8. 背面计数指示灯

此指示灯在拍摄期间点亮。另可与寻像器内的 REC 指示灯同步闪烁，进行警告显示。
控制杆置于“OFF”时，背面标记指示灯会被隐藏。

9. 目镜

◆ 注意

请勿将目镜瞄准太阳。否则可能会损坏内部组件。

10. 屈光度调整环

依据拍摄者的屈光度将寻像器屏幕上的影像调整至最清晰。
寻像器视角的可调整范围如下表所示。

产品编号	可调整范围
AJ-HVF21MC	-0.9 D 至 -4.4 D

对于远视眼使用的目镜，请向经销商咨询。

11. 连接插头

12. 锁定环

13. 话筒固定器

14. 寻像器挡块

在安装、拆卸寻像器时使用。

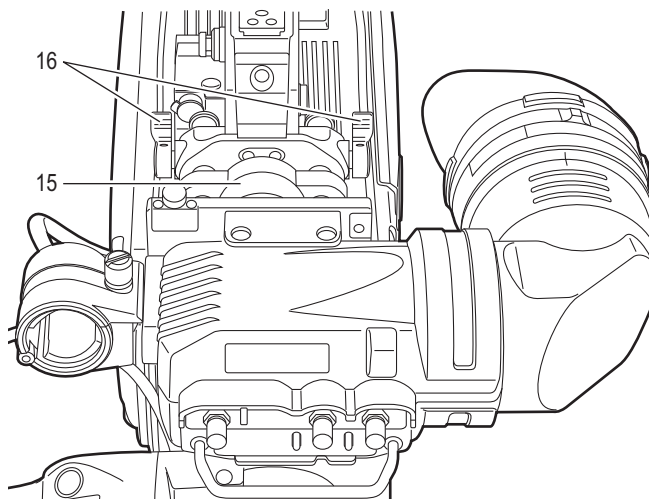

15. 寻像器左右位置固定环

在调整寻像器的左右位置时使用。

16. 寻像器前后位置固定杆

在调整寻像器的前后位置时使用。

◆ 注意

详细内容请参阅寻像器的使用说明书。

装配大型镜头时，如果镜头顶部与寻像器底部之间的空间不足，则可通过重新放置螺丝稍稍向上改变滑轨的位置。

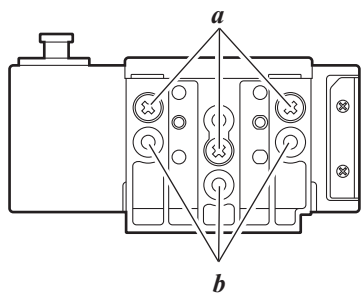

a. 常规螺丝位置

b. 于此重新放置并固定 3 颗螺丝，将滑轨抬升约 8 mm。

记录和重放

P2 卡

插入 P2 卡

◆ 注意

本机首次使用时，请务必先进行时间数据的设置。有关如何设置时间数据，请参阅 [设置时间数据] (第 61 页)。

1 打开 POWER 开关。

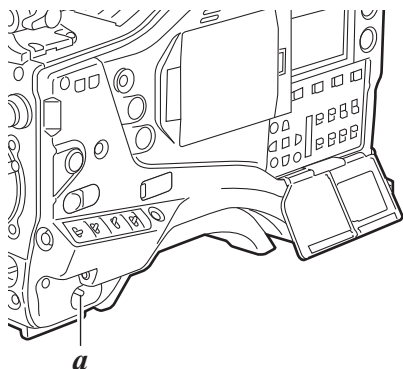

a. POWER: [ON]

2 按住滑门锁定按钮，向左拉开滑门。 滑门打开。

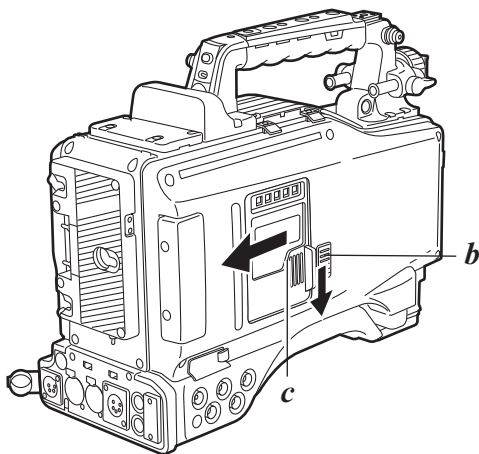

b. 滑门锁定按钮
c. 滑门

3 将 P2 卡插入 P2 卡插槽，直至弹出按钮弹起。

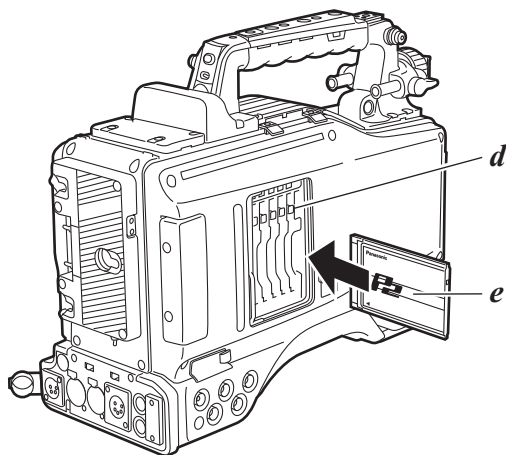

d. 弹出按钮
e. 必须以徽标正面向上插入卡。

4 向上倾斜弹起的弹出按钮。

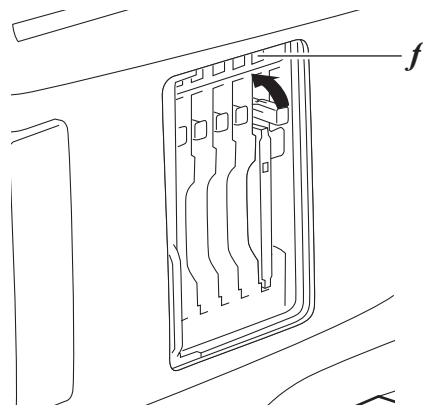

f. P2 卡存取 LED

5 P2 卡存取 LED 可显示插槽内 P2 卡的状态。 有关如何显示 P2 卡状态，请参阅 [P2 卡存取 LED 和 P2 卡状态] (第 30 页)。

6 关闭滑门。

◆ 注意

移动本机时，请勿将滑门置于打开状态。

取出 P2 卡

- 1 按住滑门锁定按钮，向左拉开滑门。
滑门打开。
- 2 向下倾斜弹出按钮。
- 3 然后按下弹出按钮释放 P2 卡，将其取出。

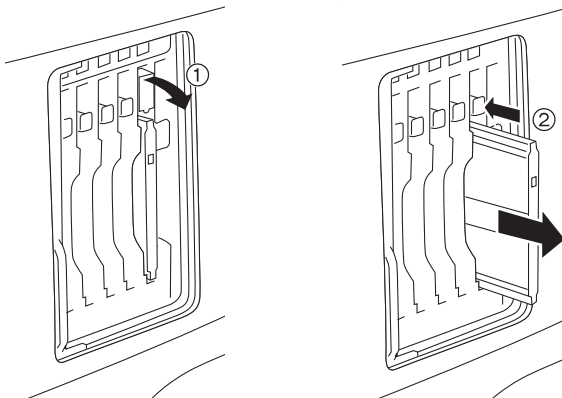

- ① 向下倾斜弹出按钮。
- ② 按下向下倾斜的弹出按钮释放 P2 卡。

◆ 注意

- 正在存取或识别 P2 卡（P2 卡存取 LED 呈橙色闪烁）时，请勿将其取出，否则 P2 卡可能会出现故障。本机设为 P2 卡存取 LED 保持熄灭时，请在取出 P2 卡之前停止记录/重放并确保 PRE RECORDING 完成。
- 如果取出正在存取的 P2 卡，寻像器会显示“TURN POWER OFF”且本机采用警告提示和 WARNING 指示灯给出警告。此外，所有 P2 卡存取 LED 呈橙色快速闪烁。如果出现这种情况，请关闭电源。有关警告显示的更多信息，请参阅 [警告系统] (第 158 页)。
- 如果在正在存取时取出 P2 卡，其中的剪辑可能会被损坏。请确认剪辑并根据需要进行修复。有关如何修复剪辑的更多信息，请参阅 [剪辑的修复] (第 133 页)。
- 如果取出正在格式化的 P2 卡，则可能无法正常格式化。在这种情况下，寻像器会显示“TURN POWER OFF”。如果出现此信息，则请关闭电源，然后重新启动本机来格式化卡。
- 如果正在重放 P2 卡时插入另一张 P2 卡，则插入的 P2 卡不会被识别并且相应的 P2 卡存取 LED 不会点亮。重放结束时才会开始识别卡。
- 记录时，即使在空闲插槽中插入了 P2 卡，在下列情况下，介质也不会被识别：
 - 预录制后即刻
 - 多张卡上记录的数据从一张卡跨越至另一张卡（Hot Swap REC 功能）时，从记录的第一张 P2 卡切换至第二张之前或之后即刻。

<参考>

使用菜单项 ACCESS LED 可将 P2 卡存取 LED 设为熄灭。此项可在 SYSTEM SETTING 页的 <OPTION MODE> 画面上找到。

防止误删除 P2 卡内容

为防止将 P2 卡的记录内容误删除，可将 P2 卡的写保护开关拨至“Protect”侧。

◆ 注意

在进行记录或重放等访问时，即使切换写保护开关，在完成重放或记录而结束访问状态之前不会生效。

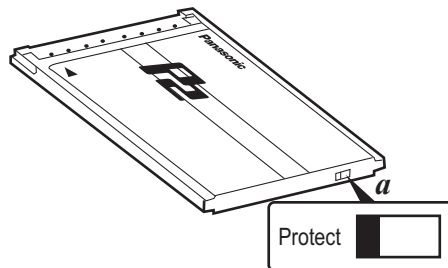

a. 写保护开关

P2 卡存取 LED 和 P2 卡状态

P2 卡存取 LED	MODE CHECK 显示*	P2 卡状态
呈绿色点亮	ACTIVE	可写入/读出。
呈橙色点亮	ACTIVE	可写入/读出。此卡为当前记录（包括 LOOP REC）对象卡。
呈橙色闪烁	ACCESSING	当前正在写入/读出。
呈橙色快速闪烁	INFO READING	正在识别 P2 卡。
呈绿色慢速闪烁	FULL	P2 卡无剩余容量。只可读出。
	PROTECTED	P2 卡的写保护开关在“Protect”侧。只可读出。
熄灭	NOT SUPPORTED	本机不支持此卡。请更换卡。
	FORMAT ERROR	P2 卡未妥当格式化。请重新格式化。
	NO CARD	未插入 P2 卡。

* 寻像器中显示 MODE CHECK。有关更多信息，请参阅 [寻像器状态显示的构成] (第 75 页)。

显示窗口上的存取 LED 在读取/写入插在插槽 1 至 5 中的 P2 卡数据时闪烁，或在任何卡可记录时点亮。任何 P2 卡均不可记录时熄灭。

如何处理 P2 卡上所记录的数据

P2 卡是一种半导体存储卡，是供构成 DVCPRO P2 系列专业录像制作和放送设备所使用的记录介质。

- 因为以 DVCPRO P2 格式或 AVC-Intra 记录的数据是一种文件格式，因此其与 PC 具有出色的兼容性。该文件结构采用一种独特的格式，除 MXF 文件内的视频和音频数据外，还含有各种其他重要的信息项目。文件夹结构如右所示与数据链接。

仅变更或删除一个信息成份就可使其不能将数据做为 P2 数据识别或在 P2 设备内使用该卡。

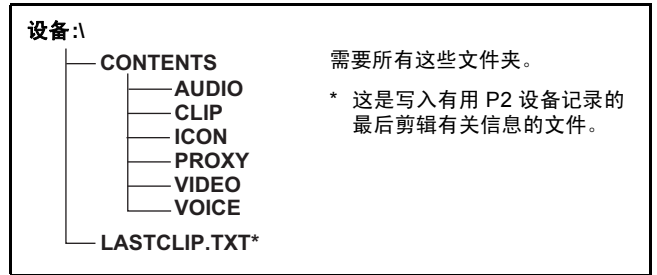

- 将数据从 P2 卡传送到 PC 上时或将保存在 PC 上的数据重新写入到 P2 卡上时，为防止数据丢失，请务必使用专用的 P2 播放软件。请从下列网站下载该软件。
(兼容 Windows Vista 和 Windows XP 操作系统。)

<http://pro-av.panasonic.net/>

- 使用常规的 Microsoft Windows Explorer 或 Apple Finder 等 IT 工具将数据传送到 PC 时，请按下列说明进行。然而，将数据回传到 P2 卡上时，则务必要使用 P2 播放软件。
 - 请成套同时传送相应的 CONTENTS 文件夹和 LASTCLIP.TXT 文件。
请勿从 CONTENTS 文件夹传送个别的文件。
复制时，请同时复制 LASTCLIP.TXT 文件和 CONTENTS 文件夹。
 - 从多张 P2 卡传送到 PC 上时，为防止重名的剪辑被覆盖，请为每张 P2 卡建立一个文件夹。
 - 请勿由 P2 卡删除数据。
 - 格式化 P2 卡时，请务必使用 P2 设备或 P2 播放软件。
- Microsoft 和 Windows 是 Microsoft Corporation 在美国和其它国家/地区的注册商标。
- Apple 和 Macintosh 是 Apple, Inc. 在美国和其它国家/地区的注册商标。

基本步骤

本节介绍拍摄和记录相关的基本操作步骤。在实际出发拍摄时，请事先进行检查，确保系统功能正常。

* 有关检查本机的方法，请参阅 [拍摄之前的检查] (第 151 页)。

从放置电池到插入 P2 卡

- 1 安装充满电的电池。
- 2 打开 POWER 开关并确保电池剩余电量显示栏 5 段以上点亮。
 - 如果点亮的段数低于 5 段，则请先检查电池的放置。如果放置没有问题，则请更换充满电的电池。
- 3 插入 P2 卡并确保 P2 卡存取 LED 呈橙色或绿色点亮。然后关闭滑门。

多个 P2 卡插槽含有 P2 卡时，优先使用编号最小的插槽的卡。但是，无论插槽号码如何，只有使用了其它卡之后才会存取随后插入的 P2 卡。

示例：

如果 5 个插槽均含有 P2 卡，则卡按照 1→2→3→4→5 的插槽号码顺序进行使用。然而，如果插槽 1 中的 P2 卡取出后重新插入，则卡将按照下列顺序进行使用：
2→3→4→5→1。

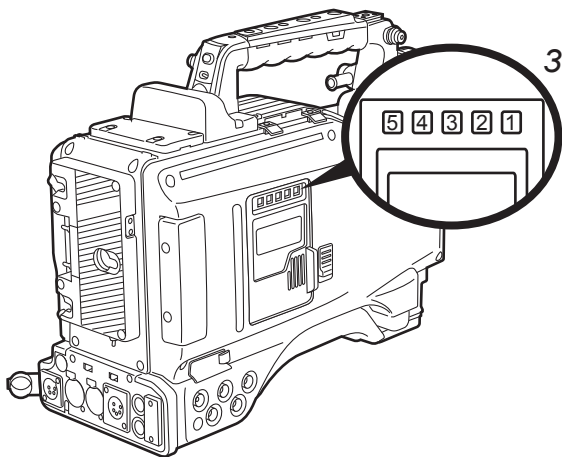
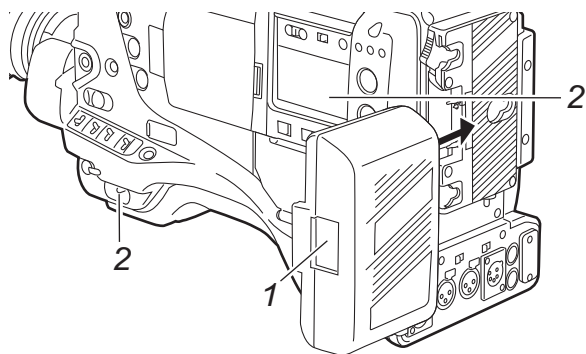

请注意，即使电源关闭，正在进行记录的 P2 卡的编号仍会被保留。下次打开电源时，断电之前写入的最后一张卡将为记录对象卡。

◆ 注意

菜单项 P.ON REC SLOT SEL 选择“SLOT1”时，在打开电源后，从插入最小编号插槽的 P2 卡开始记录。此项可在 SYSTEM SETTING 页的 <REC FUNCTION> 画面上找到。

开关设置

安装了电池和 P2 卡时，请在开始使用本机之前如下设置开关。

拍摄和记录之前设置开关

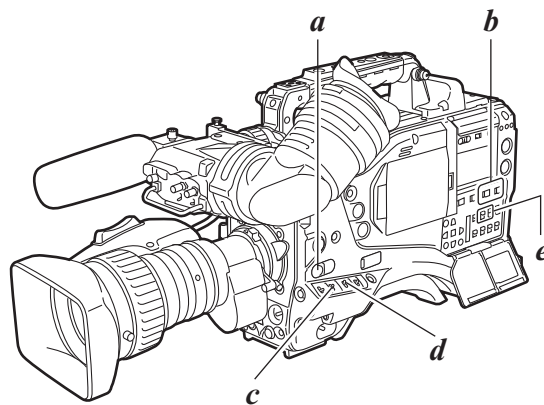

- a. **USER MAIN:** 此出厂设置的开关用于打开/关闭 VFR 功能。
- b. **AUDIO SELECT CH1/CH2:** “AUTO”
- c. **GAIN:** 通常应设为“0 dB”。太暗时设置适当的增益。
- d. **OUTPUT:** “CAM/AUTO KNEE ON”或“OFF”
- e. **TCG:** “F-RUN”或“R-RUN”

◆ 注意

- 如果 SLOT SEL 功能分配给 USER MAIN 按钮或其它用户按钮，则相应按钮可用于从多张插入的 P2 卡中选择记录对象 P2 卡。

选择新的记录对象 P2 卡时，寻像器中的 P2 卡剩余容量指示器上会出现相应的插槽号码。
有关寻像器显示的更多信息，请参阅 [寻像器状态显示的构成] (第 75 页)。
- 记录期间会启用 SLOT SEL 功能。记录图像的 P2 卡完全切换之后，寻像器上才会闪烁“SLOT SEL”。如果由于任何原因（如开始记录或切换记录图像的 P2 卡之后即刻）而无法执行 SLOT SEL 操作，则会显示“SLOT SEL INVALID”。

从白平衡/黑平衡的调整到停止记录为止

拍摄时按以下步骤进行操作。

1 选择符合照明条件的滤镜。

2 白平衡已存储时

将 WHITE BAL 开关置于“A”或“B”。

白平衡和黑平衡未存储，且没有时间调整白平衡时

将 WHITE BAL 开关置于“PRST”。

对应 FILTER 旋钮的设置位置，得到跟所选滤镜相对应的白平衡。

临场调整白平衡时

将 WHITE BAL 开关置于“A”或“B”，然后试拍白色被拍摄物，使其位于画面中央。接着按以下步骤调整白平衡。

1 将 AUTO W/B BAL 开关拨至“AWB”调整白平衡。

2 将 AUTO W/B BAL 开关拨至“ABB”调整黑平衡。

3 将 AUTO W/B BAL 开关拨至“AWB”重新调整白平衡。

有关进行调整的说明，请参阅 [白平衡的调整] (第 50 页) 和 [黑平衡的调整] (第 53 页)。

3 摄像机朝向被拍摄物，调整焦距和变焦。

4 如需使用电子快门，请设置快门速度/工作模式。
有关更多信息，请参阅 [设置电子快门] (第 54 页)。

5 按下镜头侧的 REC START 按钮或 VTR 按钮开始记录。
记录时寻像器内的 REC 指示灯点亮。

6 如需停止记录，请按下镜头侧的 REC START 按钮或 VTR 按钮。
寻像器内的 REC 指示灯熄灭。

从白平衡/黑平衡的调整到停止记录为止

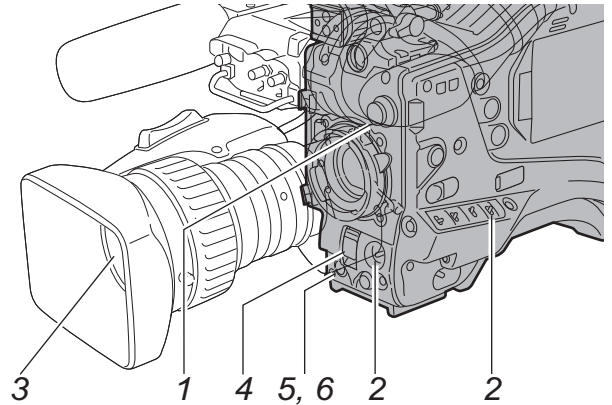

操作按钮

记录时，所有操作按钮（REW、FF、PLAY/PAUSE、STOP）均禁用。

标准记录

镜头侧的 REC START 按钮或 VTR 按钮用于将视频和声音记录到 P2 卡上。一次拍摄生成的视频、声音，以及包括元数据等的附加信息在内的一个数据块，称为“剪辑”。

标准记录和自然记录

本机中摄像机的记录方法可选：帧率不变的自然记录方法和将帧率下拉到 59.94 或 50 帧的标准记录方法。

标准记录（下拉记录）

24P（23.98P：称为 24P）影像以 2:3 模式下拉。30P（29.97P：称为 30P）影像以 2:2 模式下拉并记录为 59.94i（称为 60i）。25P 影像以 2:2 下拉并记录为 50i。1080i 也支持 24PA（2:3:3:2 高级下拉）。AVC-Intra 不支持下拉记录。

24P 超过 60i 的例子

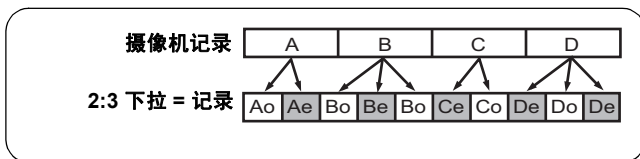

自然记录

此记录方法是以 1080i 的 AVC-Intra 记录的帧率截取和记录有效帧。即使在自然记录下，输出摄像机影像和重放影像的速率为下拉的 59.94 或 50 帧。

1080/24PN（自然）的例子

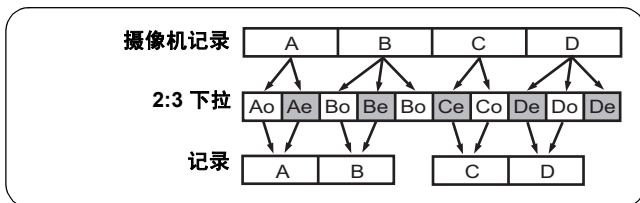

◆ 注意

- 24P/24PA 记录开始于 5 帧循环的顶帧，24P 自然记录开始于 4 帧循环的顶帧，25P 自然记录开始于 2 帧循环的顶帧。因此，在记录周期不同的其他模式下连续记录剪辑时，时间码可能会停止。
- 即使 P2 卡刚刚插入或电源刚刚打开，仍可使用本机内存开始记录。在这种情况下，P2 卡被识别之前记录无法停止。如果插入的卡未被识别为可记录的 P2 卡，则内存中的记录会被立即丢弃并且寻像器上显示“CANNOT REC”信息。请按 MODE CHECK 按钮检查 P2 卡状态（显示在寻像器中）。

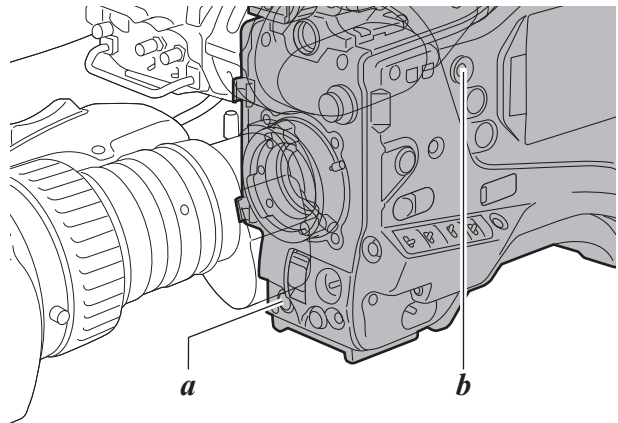

a. REC START 按钮
b. MODE CHECK 按钮

PRE RECORDING 功能

本机内存能够存储数秒钟来自摄像机的视频和声音数据。此功能可用于记录按下镜头侧 REC START 按钮或 VTR 按钮开始记录之前数秒钟的视频和声音。如需使用此功能，菜单项 PRE REC MODE 必须设为“ON”。内存的存储时长可从菜单项 PRE REC TIME 进行设置。PRE REC MODE 和 PRE REC TIME 菜单项可在 SYSTEM SETTING 页的 <REC FUNCTION> 画面上找到。选择菜单项 USER MAIN SW、USER1 SW、USER2 SW、MARKER SEL 或 TEXT MEMO SW，可将菜单项 PRE REC MODE 的功能分配至所需的用户按钮。

这些项可在 CAM OPERATION 页的 <USER SW> 画面上找到。

以下为 PRE REC TIME 的选项。

1-8SEC (AVC-Intra100/50 或 DVCPRO HD)

指定按下镜头侧 REC START 按钮或 VTR 按钮之前可记录数据的时长。

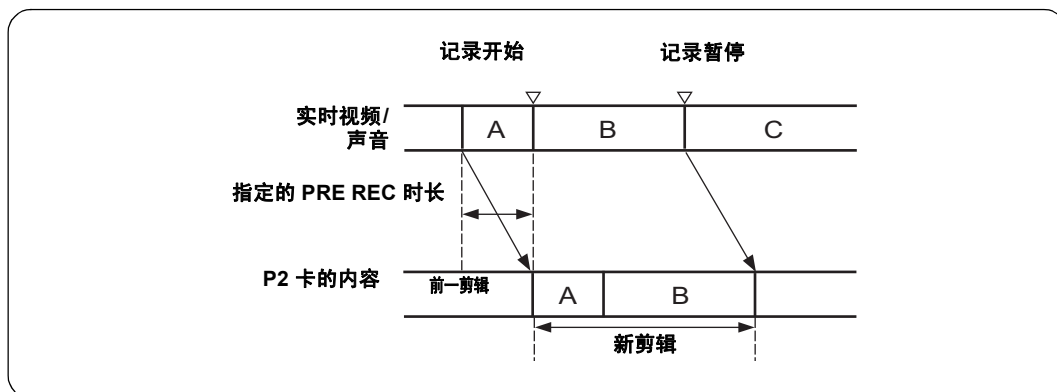

◆ 注意

● PRE REC MODE 菜单项设为“OFF”时的“P-REC”指示

记录停止后，即使 PRE REC MODE 菜单项设为“OFF”，“P-REC”指示也仍然显示，直至所有视频和声音都记录到 P2 卡。有关“P-REC”显示的详情，请参阅 [寻像器状态显示的构成] 中的“28. INTERVAL REC/PRE RECORDING 显示/SD 存储卡剩余容量”（第 81 页）。

- 打开电源，选择菜单项 PRE REC TIME 和/或更改存储时长之后的片刻，内存中的内容尚不明确。在这些情况下，即使按下镜头侧的 REC START 按钮或 VTR 按钮开始记录，也不会记录指定时长的视频或声音。
- 刚刚插入的 P2 卡需要一段时间才能被识别。在这种情况下，即使按下镜头侧的 REC START 按钮或 VTR 按钮开始记录，也可能不会记录指定时长的视频或声音。
- 进行重放或记录复审时，内存不会存储视频或声音。因此，上述操作不会记录任何视频或声音。
- 开始记录时，直到本机识别出 P2 卡，时间码 (TCG) 显示可能才会更新。
- 自然 VFR 记录和 INTERVAL REC 操作期间无法使用 PRE RECORDING。

可变帧率 (VFR) 记录功能

本机可以较低帧率（慢速）或较高帧率（快速）进行拍摄。

自然 VFR 记录 (1080/23.98PsF (24PsF))

- 1 通过菜单操作从 SYSTEM SETTING 页上打开 <SYSTEM MODE> 画面。
将 **SYSTEM MODE** 设为 “1080-23.98PsF (24PsF)”，**REC FORMAT** 设为 “AVC-I 100 (50)/24PN”，然后将 **VFR** 设为 “ON”。
根据所需拍摄方式设置合适的 FRAME RATE。如果 24P VFR RANGE 选择为 “24FRAME”，则可选 1 至 24 的帧率，如果选择为 “30FRAME”，则可选 1 至 30 的帧率。

- 2 按下 REC START 按钮在 VFR 模式下开始记录。

◆ 注意

- 将 24P VFR RANGE 设为 “30FRAME”，FRAME RATE 设为 “25-30FRAME” 时，由于无法正确地保持 HD SDI A·B 影像信号的 24PsF 顺序，因此输出的影像会变得不自然。
- 帧率设为 24 帧时，仅可以录音。

自然 VFR 记录 (1080/59.94i (50i))

- 1 通过菜单操作从 SYSTEM SETTING 页上打开 <SYSTEM MODE> 画面。
将 SYSTEM MODE 设为 “1080-59.94i (50i)”，REC FORMAT 设为 “AVC-I 100 (50)/24PN (25P)” 或 “AVC-I 100 (50)/30PN”，然后将 VFR 设为 “ON”。
根据所需拍摄方式设置合适的 FRAME RATE。帧率可在 1 至 30 (25) 帧之间进行选择。
- 2 按下 REC START 按钮在 VFR 模式下开始记录。

◆ 注意

帧率被设为与在 REC FORMAT (24PN: 24 帧、30PN: 30 帧和 25P: 25 帧) 中设置的帧率相同的帧率时，仅可以录音。
设为其他帧率时，本机的显示屏或寻像器中的音频电平表将会变动，但是由于内嵌音频叠加在 HD SDI 信号中，因此将不会被记录到 P2 卡上。

自然 VFR 记录期间-一般注意事项

- 无法切换 P2 卡。
- 记录期间无法切换 VFR “ON” / “OFF”。
- 时间码由记录运行固定。
- 标准 VFR 记录可与 PRE RECORDING、LOOP REC、INTERVAL REC 或低码流素材记录相结合。
- 与记录到 P2 卡的视频相比，生成的缩略图画面可能会落后一帧。请注意，此现象并非表示故障。
- 由于内嵌音频叠加在 HD SDI 信号中，根据其他菜单设置的不同，即使将 VFR 下的 VFR 设为 “ON”，并且本机的显示屏或寻像器中的音频电平表显示变动，也可能无法将其记录到 P2 卡上。
- 打开电源后，需要约 10 秒钟才可以记录 VFR。

要改变用VFR记录时的帧率

可以改变用VFR记录时的帧率。

- 1** 从OPTION页打开<OPTION MENU>画面。OPTION页可以通过在按下LIGHT按钮的同时按下MENU按钮来打开。
将RATE SET AT REC设为“ON”。
通过按下MENU按钮关闭菜单画面。
- 2** 在按下拨盘旋钮使VF画面中的帧数显示（数字以白色显示）闪烁的同时，通过按下同步扫描调整开关(+/-)可以改变帧率以配合记录的目的。通过使用USER开关的FRAME RATE功能也可以立即切换到任意帧率。

◆ 注意

RATE SET AT REC 设为“ON”时，无法向P2卡录音。
帧率改变时，音频的延迟与影像的延迟几乎相当。音频的延迟改变时，叠加到HD SDI信号上的音频将会被静音。

◆ 注意

SYSTEM MODE 设为“1080-59.94i”时，将REC FORMAT 设为“AVC-I 100/30PN”或“AVC-I 50/30PN”会分别以AVC-I 100/29.97PN或AVC-I 50/29.97PN进行工作。将REC FORMAT 设为“AVC-I 50/24PN”会以AVC-I 50/23.98PN进行工作。
同样地，SYSTEM MODE 设为“1080-24PsF”时，将REC FORMAT 设为“AVC-I 100/24PN”或“AVC-I 50/24PN”会分别以AVC-I 100/24PN或AVC-I 50/24PN进行工作。

流效果拍摄

此拍摄方式提供流效果，因而可用于拍摄与快速移动的车流形成对比的位于公路远侧的被拍摄物，达到固定被拍摄物透过车流形成聚焦的效果。

- 1 通过菜单操作从 SYSTEM SETTING 页上打开 <SYSTEM MODE> 画面。
将 SYSTEM MODE 设为 “1080-59.94i (50i)”，REC FORMAT 设为 “AVC-I 100 (50)/60i (50i)” 或 “DVCPROHD/60i (50i)”，然后将 VFR 设为 “ON”。
根据所需拍摄方式设置合适的 FRAME RATE。如果 SYSTEM MODE 选择为 “1080-59.94i”，则可选 1 至 30 帧的帧率，如果选择为 “1080-50i”，则可选 1 至 25 帧的帧率。

- 2 按下 REC START 按钮在 VFR 模式下开始记录。

流效果拍摄期间-一般注意事项

- 记录到 P2 卡上的所有影像信号和 HD SDI 输出信号将为 59.94i 或 50i，并且所有帧都有效。
- 录音将会以所有帧率记录到 P2 卡上。
- 固定的快门和同步扫描均有效。
- 无法切换 P2 卡。
- 记录期间无法切换 VFR “ON” / “OFF”。

流效果拍摄的标准设置

系统频率	SYSTEM MODE 设置			记录帧率
	SYSTEM MODE	其它设置		
59.94 Hz	1080-59.94i	REC FORMAT	AVC-I 100/60i (AVC-I 50/60i) (DVCPROHD/60i)	1 - 23 帧
		VFR	ON	
		FRAME RATE	设为 23FRAME 或更低	
50 Hz	1080-50i	REC FORMAT	AVC-I 100/50i (AVC-I 50/50i) (DVCPROHD/50i)	1 - 24 帧
		VFR	ON	
		FRAME RATE	设为 24FRAME 或更低	

其他 VFR 记录功能的实际用法

电影制作的标准速度拍摄

制作用于电影画面的素材时，采用标准的与重放电影速率相符的24 fps（24 帧/秒）帧率（1×速度）。使用以下设置时，将以电影风格重放记录的素材。通过FILMLIKE1-3和FILM-REC伽玛可获得类似电影的影像。有关FILMLIKE1-3和FILM-REC的更多信息，请参阅第181页。

电影制作的标准设置

SYSTEM MODE 设置			记录帧率
SYSTEM MODE	其它设置		
1080-24PsF	REC FORMAT	AVC-I 100/24PN (AVC-I 50/24PN)	24 帧
	CAMERA MODE	24P	

商用及电视制作的标准速度拍摄

制作用于 HDTV/SDTV 广播的商用及电视节目时，采用标准的30 fps（30 帧/秒）（或 25 fps（25 帧/秒），50 Hz）（1×速度）。使用以下设置时，记录的素材将以电视广播进行重放。商用及音乐剪辑能以电影类影像品质和适合电视广播的帧率进行记录。

商用及电视节目的标准设置

系统频率	SYSTEM MODE 设置			记录帧率
	SYSTEM MODE	其它设置		
59.94 Hz	1080-59.94i	REC FORMAT	AVC-I 100/30PN (AVC-I 50/30PN) (AVC-I 100/60i) (AVC-I 50/60i) (DVCPROHD/60i)	29.97 帧
		CAMERA MODE	30P	
50 Hz	1080-50i	REC FORMAT	AVC-I 100/25PN (AVC-I 50/25PN) (AVC-I 100/50i) (AVC-I 50/50i) (DVCPROHD/50i)	25 帧
		CAMERA MODE	25P	

慢速拍摄

此拍摄方式可提供快速动态效果，用于实现快速移动的云朵，涌动的人群模糊、站立的人员静止及功夫动作等。例如，采用 24P 记录格式指定重放帧来拍摄场景时，通过将 VFR 记录帧率设为 12 fps，快速动态效果的速度可加倍。

慢速拍摄的标准设置

系统频率	SYSTEM MODE 设置		记录帧率	
	SYSTEM MODE	其它设置		
59.94 Hz	1080-59.94i	REC FORMAT	AVC-I 100/24PN (AVC-I 50/24PN)	1 - 23 帧
		VFR	ON	
		FRAME RATE	设为 23FRAME 或更低	
50 Hz	1080-50i	REC FORMAT	AVC-I 100/25PN (AVC-I 50/25PN)	1 - 24 帧
		VFR	ON	
		FRAME RATE	设为 24FRAME 或更低	
60 Hz	1080-24PsF	REC FORMAT	AVC-I 100/24PN (AVC-I 50/24PN)	1 - 23 帧
		VFR	ON	
		FRAME RATE	设为 23FRAME 或更低	

快速拍摄

此拍摄方式提供慢速动态效果，用于汽车追逐、动作场景、高潮场景及其他戏剧性时刻。例如，采用 REC FORMAT 24P 指定重放帧来拍摄影像时，通过将记录帧率设为 30fps，可获得 x1.25 的慢速动态效果。

快速拍摄的标准设置

系统频率	SYSTEM MODE 设置		记录帧率	
	SYSTEM MODE	其它设置		
59.94 Hz	1080-59.94i	REC FORMAT	AVC-I 100/24PN (AVC-I 50/24PN)	25 - 30 帧*
		VFR	ON	
		FRAME RATE	设为 24FRAME 或更高	
60 Hz	1080-24PsF	REC FORMAT	AVC-I 100/24PN (AVC-I 50/24PN)	25 - 30 帧*
		VFR	ON	
		FRAME RATE	设为 25FRAME 或更高	

* 需要将 24P VFR RANGE 设为 “30FRAME”。此时最多将 30 帧的影像记录到 P2 卡上，但是 HD SDI 输出的顺序不会正常输出。24P VFR RANGE 可在 SYSTEM SETTING 页的 <SYSTEM MODE> 画面中进行选择。

- SYSTEM MODE 设为 “1080-50i”，并且 REC FORMAT 设为 “AVC-I ***/25PN” 时，不会达到慢速动态效果。

循环记录

P2 卡插槽中插入了两张以上的记录对象 P2 卡时，可按顺序切换存储卡进行记录。可在 P2 卡的剩余容量用完时回到最初，在删除旧记录的同时新建记录，实现连续记录。

如需使用此功能，菜单项 LOOP REC MODE 必须设为“ON”。LOOP REC MODE 项可在 SYSTEM SETTING 页的 <REC FUNCTION> 画面上找到。

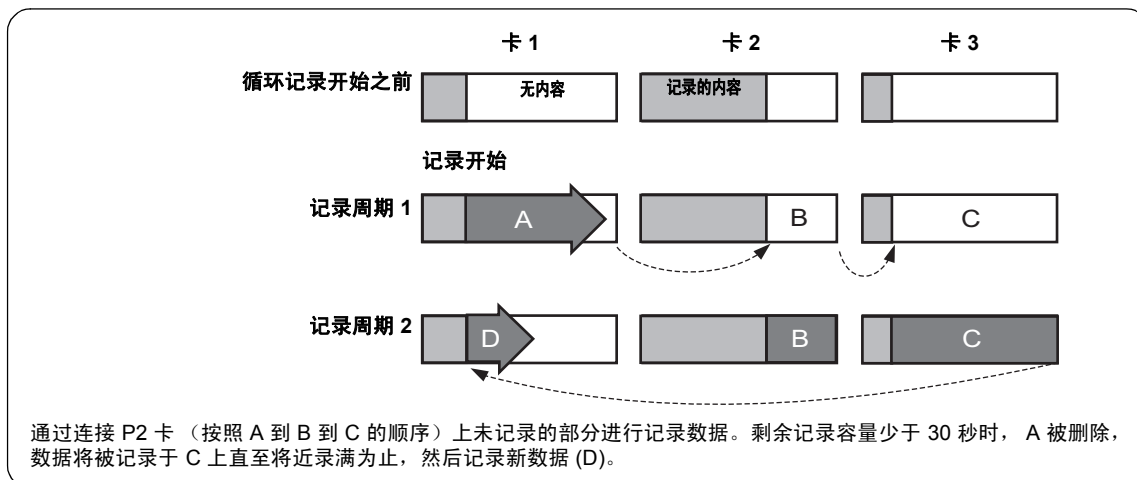

◆ 注意

- 使用了循环记录功能时，每张 P2 卡必须拥有至少 1 分钟的剩余容量。
- 循环记录期间，所有记录对象 P2 卡的 P2 卡存取 LED 呈橙色点亮。请注意，如果取出任意记录对象 P2 卡，则循环记录会停止。
- 菜单项 LOOP REC MODE 设为“ON”时，寻像器和显示屏均会显示“LOOP”。但是，仅插入了单张卡或每张卡的剩余容量均少于 1 分钟时，即使 LOOP REC MODE 项设为“ON”，循环记录功能也不起作用。此时，寻像器和显示屏均会闪烁“LOOP”指示。
- 菜单项 LOOP REC MODE 设为“ON”时，P2 卡的剩余容量显示为当前记录格式的预计记录时间。删除旧有记录后立即停止 LOOP REC 时，实际的剩余时间可能短于显示的时间。
- 将 LOOP REC MODE 设为“ON”时，VFR 设为“OFF”。
- 自然 VFR 记录并使用 INTERVAL REC 功能时，LOOP REC 功能无法使用。

终止循环记录模式

可通过下列两种方法终止循环记录模式：

- 关闭本机的 POWER 开关；或
- 将菜单项 LOOP REC MODE 设为“OFF”。

间隔记录

使用本机内存可进行最短长度为一帧的间隔记录。
如需使用此项，请从 SYSTEM SETTING 页打开 <REC FUNCTION> 画面，然后设置菜单项 INTERVAL REC MODE 的间隔记录模式、REC TIME、PAUSE TIME 和 TAKE TOTAL TIME。完成设置后，P2 卡所需的 TOTAL REC TIME 会自动计算和显示。

以下为 INTERVAL REC MODE 的选项：

OFF: 不执行间隔记录。

ON: 执行间隔记录。

ONE SHOT:

按下镜头侧的 REC START 按钮或 VTR 按钮，在 REC TIME 项下执行指定时长的“单拍”记录。

◆ 注意

- 将 INTERVAL REC 设为“ON”或“ONE SHOT”时，VFR 设为“OFF”。
(使用 REC FORMAT 菜单项选择包含任意 24PN、25PN 或 30PN 模式的项时)
- 最短的记录时间、待机时间、单位帧数*切断点的设定值可能随下列记录方法的变化而变化。

记录方法		单位帧数
1080i	60i, 50i 30P, 25P (下拉) 30PN, 25PN (自然)	1 帧
	24P, 24PA (下拉)	5 帧
	24PN (自然)	4 帧

INTERVAL REC 为 ON 时的拍摄步骤

- 1 执行[基本步骤]中拍摄和记录的基本操作，安全锁定摄像机。
- 2 查看“i”是否在显示屏中闪烁以及是否选择了间隔记录模式。

- 3 按下镜头侧的 REC START 按钮或 VTR 按钮。
间隔记录开始。在到达指定的 TAKE TOTAL TIME 后记录自动停止，整个记录生成为一个剪辑。
选择间隔记录模式后，“i”开始闪烁。“iREC”在记录开始后点亮。“iREC”在暂停过程中闪烁。寻像器中的显示与显示屏中的显示相同。
计数指示灯在记录过程中点亮。如果 PAUSE TIME 设为 2 分钟或更久，则计数指示灯以 5 秒为间隔点亮，指示处于暂停状态。记录开始之前，计数指示灯还会闪烁 3 秒钟。

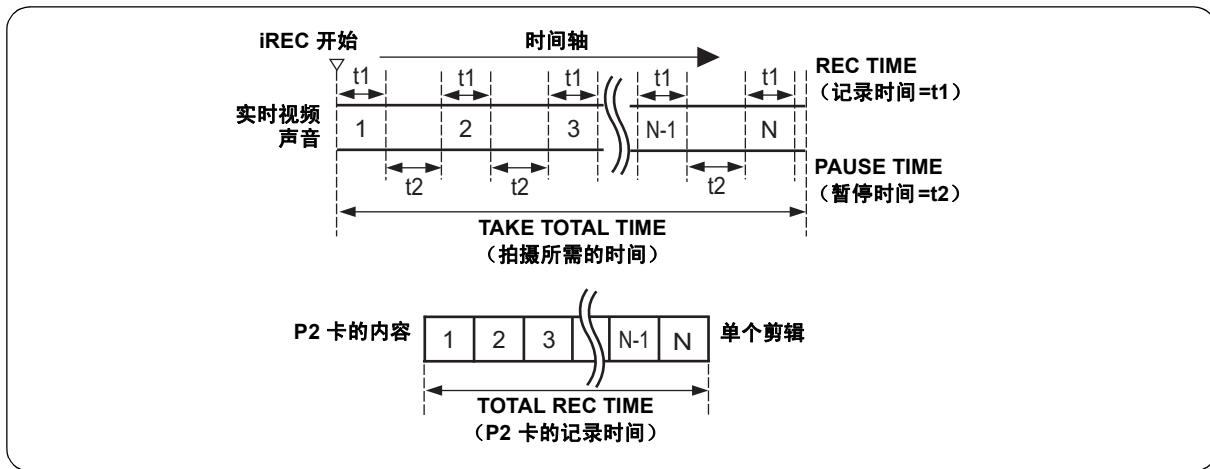

连续记录

再次按下镜头侧的 REC START 按钮或 VTR 按钮。间隔记录恢复。

停止记录

按下 STOP 按钮。记录停止。随后，摄像机在记录停止之前存取 P2 卡，以记录储存在存储器中的视频。从间隔记录开始到按下 STOP 按钮时刻的记录内容生成一个剪辑。

INTERVAL REC 的 ONE SHOT 模式的拍摄步骤

设置 INTERVAL REC 模式之后，请执行以下步骤：

- 1 执行 [基本步骤] 中拍摄和记录的基本操作，安全锁定摄像机。
- 2 按下镜头侧的 REC START 按钮或 VTR 按钮。本机在指定的 REC TIME 过后进入 ONE SHOT 暂停模式。

停止间隔记录模式

- 将菜单项 INTERVAL REC MODE 设为“OFF”。

INTERVAL REC HOLD 设为“OFF”时，如果本机的 POWER 开关关闭，则模式返回至一般记录模式。

如果 INTERVAL REC HOLD 设为“ON”，即使 POWER 开关关闭，仍保持为间隔记录模式。

- 3 按下镜头侧的 REC START 按钮或 VTR 按钮，在 REC TIME 项下执行指定时长的记录，然后返回至 ONE SHOT 暂停模式。
- 4 按下 STOP 按钮。储存在存储器中的视频和声音生成一个剪辑。

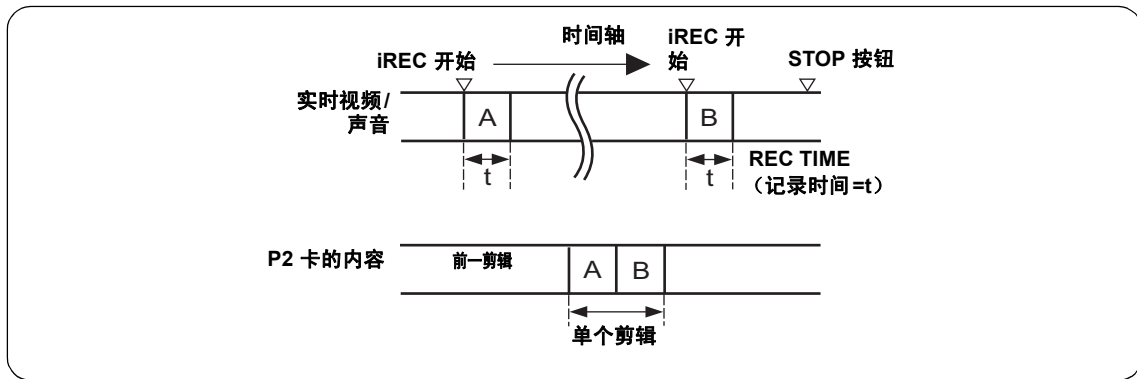

在暂停过程中查看上一个记录

按下镜头侧的 RET 按钮将本机置于 REC REVIEW 模式。REC REVIEW 之后会继续进行 ONE SHOT 操作。

分割剪辑或更换用于记录的 P2 卡

在 ONE SHOT 模式下，只有按下 STOP 按钮才会在 P2 卡中生成剪辑。按下 STOP 按钮，停止 ONE SHOT 模式操作。

停止 INTERVAL REC 的 ONE SHOT 模式

- 将菜单项 INTERVAL REC MODE 设为“OFF”。

INTERVAL REC HOLD 设为“OFF”时，如果本机的 POWER 开关关闭，则模式返回至一般记录模式。

如果 INTERVAL REC HOLD 设为“ON”，即使 POWER 开关关闭，仍保持为间隔记录模式。

INTERVAL REC 模式下的一般注意事项

- **声音**
在 <REC FUNCTION> 画面的菜单项 AUDIO REC 中选择“ON” / “OFF”，可以指定是否在间隔记录过程中录音。
- **录制/重放按钮**
间隔记录时，STOP (REW、FF、PLAY/PAUSE) 以外的所有操作按钮均禁用。但是，在 ONE SHOT 模式下暂停时，可以用镜头上的 RET 按钮执行 REC REVIEW。
- **如果在记录过程中 POWER 开关拨至“OFF”**
如果间隔记录过程中关闭本机，则存储器中储存的视频会被记录到 P2 卡上，然后本机自动关闭。
- **在暂停过程中启动紧急记录**
如果 REC START 按钮预先分配给 USER MAIN、USER 1、USER 2、MARKER SELECT 和 TEXT MEMO 按钮中的一个按钮，则暂停期间通过按住相关按钮可启动紧急记录。在紧急记录之后会继续测量暂停时间。但是，当 REC FORMAT 设为“24P”、“24PA”或“24PN”时，即使按下这些按钮，这些按钮也不会起作用。

◆ 注意

但是，通过 VFR 操作进行自然记录时此功能不起作用。

- **时间码显示**
开始记录时，直到本机识别出 P2 卡，时间码 (TCG) 显示可能才会更新。
- **取出卡**
在 INTERVAL REC 模式操作过程中，记录对象 P2 卡的 P2 卡存取 LED 呈橙色闪烁。在此状态下，请勿取出 P2 卡。如果无意中取出了卡，请修复剪辑。但是，即使恢复剪辑，最后 3 至 4 秒的记录（在向多张 P2 卡记录时，如果取出 P2 卡，则最多约为 10 秒）仍然可能会丢失。有关如何修复剪辑的更多信息，请参阅 [剪辑的修复] (第 133 页)。
- **缩略图操作和菜单操作**
在 INTERVAL REC 模式操作过程中，无法执行缩略图操作。在操作缩略图之前按下 STOP 按钮。
待机时间设为 1 分钟以上，或者在 ONE SHOT 模式下时，即使在待机模式下可以操作菜单，但仍要受到下列限制。
— 无法改变 SYSTEM MODE、REC FORMAT、CAMERA MODE、PC MODE 和 VFR 的各自设置。
— 无法执行 SD CARD READ/WRITE、LENS FILE CARD R/W、READ USER DATA 和 READ FACTORY DATA 的各自设置。

记录复审功能

记录暂停时，如果按下 RET 按钮，则会定位到刚刚记录的最后 2 秒的视频，并在寻像器内显示该部分的重放视频。因而可确认是否正确地进行了记录。
重放之后，本机再次回到等待记录开始的状态。
持续按住 RET 按钮，则图像定位/重放时长最大可至 10 秒。但如果剪辑很短并已定位到此剪辑的最前端，则无论持续按住 RET 按钮也不能重放此剪辑之前的任何剪辑。

选择菜单项 USER MAIN SW、USER1 SW、USER2 SW、MARKER SEL 或 TEXT MEMO SW，可将 RET 按钮的功能分配至所需的用户按钮。这些项可在 CAM OPERATION 页的 <USER SW> 画面上找到。
在记录暂停状态下按下 PLAY/PAUSE 按钮，将从最后记录的剪辑的开头开始重放。重放结束后，本机处于停止状态。

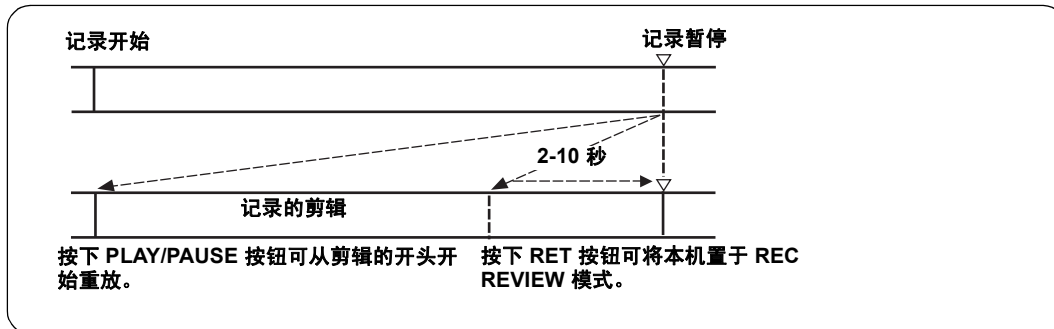

◆ 注意

- 将菜单项 RET SW (可在 CAM OPERATION 页的 <SW MODE> 画面上找到) 设为“R.REVIEW”。
- 将侧面板的 HD SDI A·B 开关置于“MEM”时，视频输出接口 (HD SDI A·B 和 MON OUT 接口) 及寻像器均会输出 REC REVIEW 视频。
请注意，连接了备份设备进行视频备份时，REC REVIEW 的图像也会被备份。

一般重放及变速重放

PLAY/PAUSE 按钮用于在寻像器上进行黑白重放及在液晶显示器上进行彩色重放。连接到本机 HD SDI A·B 或 MON OUT 接口的彩色显示器也可提供彩色重放。HD SDI A·B 接口可输出 SDI 格式的重放图像（如需观看重放图像，必须将侧面板的 HD SDI A·B 开关置于“MEM”）。

变速重放

FF 和 REW 按钮可用于 32× 和 4× 高速重放及高速逆向重放。

在暂停重放状态下按下 FF 按钮，则变为在下一剪辑的最前端时的暂停状态（段落起头状态）。

在暂停重放状态下按下 REW 按钮，则变为在当前剪辑的最前端时的暂停状态（段落起头状态）。

◆ 注意

- 无法重放具有不同 SYSTEM MODE 的剪辑时，请根据剪辑格式更改本机的 SYSTEM MODE 设置。有关 SYSTEM MODE 的更多详情，请参阅 [记录格式和输出接口信号格式] (第 48 页)。
- 刚刚取出或插入 P2 卡时，或者刚刚打开电源进行重放时，本机可能需要一段时间才能读取剪辑信息。如果出现这种情况，寻像器会显示“UPDATING”。此外，如果正在识别 P2 卡时按下 PLAY/PAUSE 按钮，将会显示“CANNOT PLAY”。
- 如果正在重放 P2 卡时插入其它 P2 卡，则不会重放插入的 P2 卡上的剪辑。重放结束之后将会识别重放过程中插入的 P2 卡。
- 变速重放跨越多张 P2 卡的剪辑时，声音可能中断一瞬间，并非故障。

文本提示功能

正在记录或重放剪辑时，文本提示是添加到任何视频点的时间码缩略图。

TEXT MEMO 按钮会在相应的点添加文本提示信息。可用 P2 播放软件编辑添加的文本提示。

可以通过缩略图显示选择和重放文本提示点或复制任何部分。有关更多信息，请参阅 [文本提示] (第 130 页)。

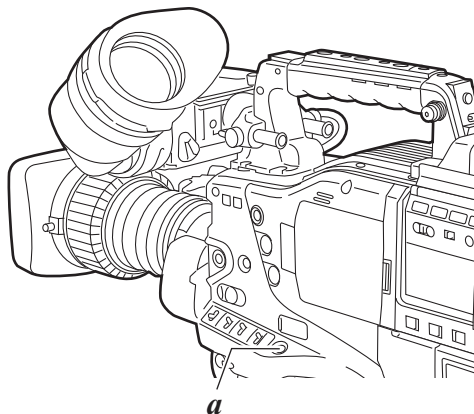

a. TEXT MEMO 按钮

◆ 注意

- 每个剪辑最多可含有 100 个文本提示。
- 液晶显示器处于缩略图模式时也可记录文本提示。在这种情况下，文本提示只会被添加到剪辑上设有光标的位置（通常处于开头）。
- 输出彩条时或本机处于 LOOP REC 模式和 INTERVAL REC 模式时，无法记录文本提示。

拍摄标记功能

拍摄标记就是为与其他剪辑区别而在剪辑的缩略图上添加的标记。另可仅选择含有拍摄标记的剪辑并在液晶显示器上显示和重放所选的剪辑。

添加拍摄标记

如需在记录过程中添加拍摄标记，请按下 SHOT MARKER 按钮。寻像器随即显示“MARK ON”并将拍摄标记添加到适当剪辑的缩略图。再次按下此按钮可删除拍摄标记。如果在记录暂停时按下 SHOT MARKER 按钮，则拍摄标记会被添加到随后记录的剪辑。再次按下可删除拍摄标记。

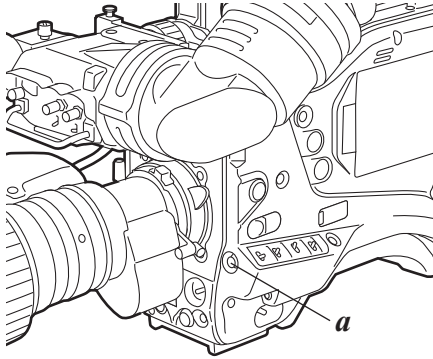

a. SHOT MARKER 按钮

另外，对剪辑的缩略图操作也能添加/删除拍摄标记。有关更多信息，请参阅 [拍摄标记] (第 130 页)。

◆ 注意

- 彩条输出 和 LOOP REC 记录过程中以及 INTERVAL REC 模式下，无法添加/删除拍摄标记。
- 对于不完整的剪辑（请参阅第 126 页），无法添加拍摄标记。
- 对于多张 P2 卡上记录的剪辑或单张 P2 卡上分别记录的剪辑（请参阅第 10 页的注意），只在最顶部的剪辑上添加拍摄标记。

记录设置和操作模式

本机的记录模式根据下表所述的优先程度进行工作，与菜单和开关的设置相关。

功能操作模式	与系统/记录相关的菜单					按钮		低码流素材记录 (另售)
	PC MODE	INTERVAL REC MODE	LOOP REC MODE	PRE REC MODE	VFR	记录文本提示	拍摄标记	
USB 设备	USB DEV.	禁用	禁用	禁用	禁用	禁用	禁用	禁用
USB 主机	USB HOST	禁用	禁用	禁用	禁用	启用	启用	禁用
INTERVAL REC	OFF	ON 或 ONE SHOT	禁用	禁用	启用 *1	禁用	禁用	禁用
LOOP REC		OFF	ON	启用 1 秒 - 8 秒	启用 *1	禁用	禁用	禁用
标准记录		OFF	OFF	启用 *2 1 秒 - 8 秒	启用	启用 *3	启用 *3	启用 *2

*1 自然记录时禁用

*2 自然 VFR 记录时禁用

*3 彩条时禁用

记录的调整 and 设置

多格式

视频系统和记录格式

本机为获得每种HD格式的影像信号，CCD可在隔行扫描和逐行扫描（读取所有像素）之间进行切换。通过SYSTEM SETTING页的<SYSTEM MODE>画面上的SYSTEM MODE和CAMERA MODE菜单项的组合，可从13种视频系统中进行选择。

选择记录信号和方式

SYSTEM MODE 菜单项

用于选择系统频率（59.94 Hz、50 Hz、23.98 Hz和24 Hz）和信号系统（1080i）的组合。对SYSTEM MODE项进行更改后，寻像器会显示“TURN POWER OFF”。然后关闭本机的POWER开关，并在重新打开本机之前等待5秒钟或更长时间。

REC FORMAT 菜单项

用于选择记录格式。

AVC-I 100

AVC-Intra100 格式用于录制视频。自然记录格式用于30PN、24PN和25PN模式。

AVC-I 50

AVC-Intra50 格式用于记录视频。自然记录用于30PN、24PN和25PN模式。

DVCPROHD

DVCPRO HD格式用于记录视频。

CAMERA MODE 菜单项

选择拍摄模式。有关各项设置操作的信息，请参阅[记录格式和输出接口信号格式]（第48页）。

◆ 注意

- 摄像机从60i或30P切换为24P或24PA时，由于下拉5帧循环经过调整，因此视频可能会短暂出现干扰。这是正常现象。
- 选择了“AVC-I 50”或“AVC-I 100”时，无法选择24PA模式。

VFR 菜单项

可以选择是否执行VFR记录。

ON 启用以FRAME RATE中设置的帧率进行可变帧率拍摄。

OFF 根据REC FORMAT设置确定帧率。

24P VFR RANGE 菜单项

SYSTEM MODE设为“1080-23.98PsF”或“1080-24PsF”时，可以增加VFR的帧率最多至30帧。

24FRAME

VFR可设为1至24帧。

30FRAME

VFR可设为1至30帧。但是，由于无法正确地保持HD SDI输出信号的顺序，因此输出的影像会变得不自然。

FRAME RATE 菜单项

VFR菜单项设为“ON”时，使用此菜单项中设置的帧率进行拍摄。

VFR菜单项设为“ON”时，按下拨盘旋钮可在寻像器屏幕左上角以闪烁的数字显示帧率。此时，通过按下SYNCHRO SCAN调整按钮(+/-)即可更改帧率设置，而无需打开FRAME RATE菜单项。但请注意，通过用户按钮打开FRATE功能时此项操作无法进行。

记录格式和输出接口信号格式

下表显示了用于记录来自 CCD 的信号和外部输入信号，以及从输出接口输出的信号格式。

菜单设置					操作状态							
SYSTEM MODE	REC FORMAT	CAMERA MODE	VFR	FRAME RATE	记录格式/帧率	记录 TC 帧数/模式	音频记录	视频输出格式	输入/输出 TC 帧数/模式			
1080-59.94i	DVCPROHD/60i	60i	OFF	禁用	59.94i	30 帧	○	1080-59.94i	30 帧			
			ON	1FRAME-30FRAME	59.94i (所有帧都有效)			1080-59.94i (所有帧都有效)				
		30P	固定为 OFF	禁用	29.97P 超过 59.94i			1080-29.97PsF 超过 59.94i 2:2				
		24P	固定为 OFF	禁用	23.98P 超过 59.94i 2:3			1080-23.98PsF 超过 59.94i 2:3				
		24PA	固定为 OFF	禁用	23.98P 超过 59.94i 2:3:3:2			1080-23.98PsF 超过 59.94i 2:3:3:2				
	AVC-I 100/60i AVC-I 50/60i	60i	OFF	禁用	59.94i			1080-59.94i				
			ON	1FRAME-30FRAME	59.94i (所有帧都有效)			1080-59.94i (所有帧都有效)				
		AVC-I 100/30PN AVC-I 50/30PN	30P	OFF	禁用			29.97P-29.97PN (自然)		30 帧	○	1080-29.97PsF 超过 59.94i 2:2
	ON			1FRAME-30FRAME	1-29.97P-29.97PN (自然)			30 帧 仅 R-RUN		_*2	EE: 1080-**PsF 超过 59.94i 重放: 1080-29.97PsF 超过 59.94i 2:2	30 帧 仅 R-RUN
	AVC-I 100/24PN AVC-I 50/24PN	24P	OFF	禁用	23.98P-23.98PN (自然)			24 帧		○	1080-23.98PsF 超过 59.94i 2:3	30 帧
			ON	1FRAME-30FRAME	1-29.97P-23.98PN (自然)			24 帧 仅 R-RUN		_*2	EE: 1080-**PsF 超过 59.94i 重放: 1080-23.98PsF 超过 59.94i 2:3	30 帧 仅 R-RUN
	1080-23.98PsF	AVC-I 100/24PN AVC-I 50/24PN	24P	OFF	禁用			23.98P-23.98PN (自然)		24 帧	○	1080-23.98PsF 超过 47.96i 2:2
ON				1FRAME-24FRAME或30FRAME*1	1-23.98P或29.97P-23.98PN (自然)	24 帧 仅 R-RUN	_*2	EE: 1080-**PsF 超过 47.96i 重放: 1080-23.98PsF 超过 47.96i 2:2	24 帧 仅 R-RUN			
1080-24PsF	AVC-I 100/24PN AVC-I 50/24PN	24P	OFF	禁用	24P-24PN (自然)	24 帧	○	1080-24PsF 超过 48i 2:2	24 帧			
			ON	1FRAME-24FRAME或30FRAME*1	1-24P或30P-24PN (自然)	24 帧 仅 R-RUN	_*2	EE: 1080-**PsF 超过 48i 重放: 1080-24PsF 超过 48i 2:2	24 帧 仅 R-RUN			
1080-50i	DVCPROHD/50i	50i	OFF	禁用	50i	25 帧	○	1080-50i	25 帧			
			ON	1FRAME-25FRAME	50i (所有帧都有效)			1080-50i				
		25P	固定为 OFF	禁用	25P 超过 50i 2:2			1080-25PsF 超过 50i 2:2				
	AVC-I 100/50i AVC-I 50/50i	50i	OFF	禁用	50i			1080-50i				
			ON	1FRAME-25FRAME	50i (所有帧都有效)			1080-50i (所有帧都有效)				
	AVC-I 100/25PN AVC-I 50/25PN	25P	OFF	禁用	25P-25PN (自然)			25 帧		○	1080-25PsF 超过 50i 2:2	25 帧
ON			1FRAME-25FRAME	1-25P-25PN (自然)	25 帧 仅 R-RUN	_*2	EE: 1080-**PsF 超过 50i 重放: 1080-25PsF 超过 50i 2:2	25 帧 仅 R-RUN				

○: 支持
_: 不支持

*1 对于 1080/23.98PsF 和 1080/24PsF，如果 24P VFR RANGE 设为“30FRAME”，则可以将最多 30 帧的信号记录到 P2 卡上。但是，由于 HD SDI 输出信号为 23.98PsF 或 24PsF，在 VFR 记录期间如果设为 25 帧以上，将不会正确地保持信号的顺序。输出的影像变得不自然，但这并非故障。

24P VFR RANGE 可在 SYSTEM SETTING 页的 <SYSTEM MODE> 画面中进行选择。

*2 帧率被设为与在 REC FORMAT (24PN: 24 帧、30PN: 30 帧和 25PN: 25 帧) 中设置的帧率相同的帧率时，仅可以录音。但是，当 RATE SET AT REC 设为“ON”时，VFR 无法录音。

菜单设置					支持的记录功能			
SYSTEM MODE	REC FORMAT	CAMERA MODE	VFR	FRAME RATE	PRE RECORDING	PROXY	LOOP REC	INTERVAL/ ONE SHOT
1080-59.94i	DVCPROHD/60i	60i	OFF	禁用	○	○	○	○
			ON	1FRAME-30FRAME				
		30P	固定为 OFF	禁用				
		24P	固定为 OFF	禁用				
	AVC-I 100/60i AVC-I 50/60i	60i	OFF	禁用	○	○	○	○
			ON	1FRAME-30FRAME*1	○	○	○	○
	AVC-I 100/30PN AVC-I 50/30PN	30P	OFF	禁用	○	○	○	○
			ON	1FRAME-30FRAME	-	-*2	-	-
	AVC-I 100/24PN AVC-I 50/24PN	24P	OFF	禁用	○	○	○	○
			ON	1FRAME-30FRAME	-	-*2	-	-
1080-23.98PsF	AVC-I 100/24PN AVC-I 50/24PN	24P	OFF	禁用	○	○	○	○
			ON	1FRAME-30FRAME*1 或 24FRAME	-	-*2	-	-
1080-24PsF	AVC-I 100/24PN AVC-I 50/24PN	24P	OFF	禁用	○	○	○	○
			ON	1FRAME-30FRAME*1 或 24FRAME	-	-*2	-	-
1080-50i	DVCPROHD/50i	50i	OFF	禁用	○	○	○	○
			ON	1FRAME-25FRAME				
	AVC-I 100/50i AVC-I 50/50i	50i	OFF	禁用	○	○	○	○
			ON	1FRAME-25FRAME				
	AVC-I 100/25PN AVC-I 50/25PN	25P	OFF	禁用	○	○	○	○
			ON	1FRAME-25FRAME	-	-*2	-	-

○：支持
-：不支持

*1 对于 1080/23.98PsF 和 1080/24PsF，如果 24P VFR RANGE 设为“30FRAME”，则可以将最多 30 帧的信号记录到 P2 卡上。但是，由于 HD SDI 输出信号为 23.98PsF 或 24PsF，在 VFR 记录期间如果设为 25 帧以上，将不会正确地保持信号的顺序。输出的影像变得不自然，但这并非故障。

24P VFR RANGE 可在 SYSTEM SETTING 页的 <SYSTEM MODE> 画面中进行选择。

*2 帧率被设为与在 REC FORMAT（24PN：24 帧、30PN：30 帧和 25PN：25 帧）中设置的帧率相同的帧率时，仅可以进行 PROXY 记录。

◆ 注意

重放时，同一系统模式下的剪辑的格式自动转换并重放。

白平衡/黑平衡的调整

如需使用本机记录高质量的视频，则必须根据条件调整黑平衡和白平衡。
而且为了获得高质量画面，推荐按照 AWB（调整白平衡）→ ABB（调整黑平衡）→ AWB（调整白平衡）的顺序进行调整。

白平衡的调整

照明条件改变时请务必调整白平衡。
按以下顺序调整白平衡。

1 如图所示设置开关。

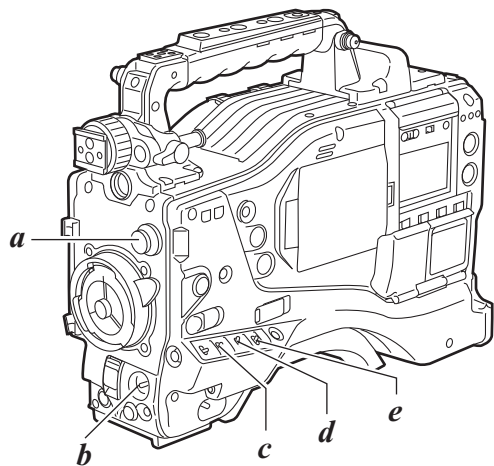

- a. CC/ND FILTER 旋钮
- b. AUTO W/B BAL 开关:
用于执行 AWB
- c. GAIN:
通常情况下应设为“0 dB”。
太暗时设置适当的增益。
- d. OUTPUT:
[CAM]
- e. WHITE BAL: “A”或“B”

2 根据照明条件调整 CC/ND FILTER 旋钮。

◆ **注意**
有关 CC/ND FILTER 调整的例子，请参阅[拍摄、记录/重放功能部] (第 17 页)。

3 与被拍摄物的照明光源条件相同的场所放置白板，然后变焦使白板充满整个画面。也可用白色物体（白布或白墙）代替白板。
白色区域的必要尺寸如图所示。

- ◆ **注意**
- 请勿使画面内存在高亮度点。
 - 拍摄时请使白色物体处于画面中心。

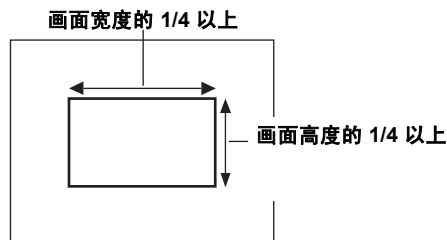

4 调整镜头的光圈。

5 将 AUTO W/B BAL 开关拨至“AWB”侧，然后将其松开。
开关回到中央，执行白平衡自动调整。

◆ **注意**

如需取消正在进行的自动白平衡调整（寻像器中显示“AWB ACTIVE”），则请将 AUTO W/B BAL 开关拨至“AWB”。
如果自动调整被取消，则将采用自动调整之前的效果值。

6 调整时，寻像器会显示如下所示的信息：

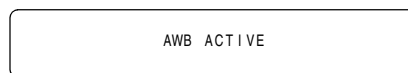

7 几秒钟后调整生效并显示如下信息。
调整值将自动储存在步骤 1 指定的存储器（“AA”或“B”）中。

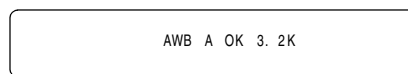

8 CC/ND 滤镜为 3200 K 时，如果被拍摄物的色温低于 2300 K 或高于 9900 K，则显示如下信息。
如果箭头向下 (↓)，则实际色温低于显示的色温。如果箭头向上 (↑)，则实际色温高于显示的色温。

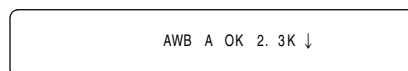

◆ **注意**

在 CC/ND FILTER 位于中间位置的情况下打开电源时，“CHECK FILTER”会显示在寻像器或液晶显示器屏幕上。请将 CC/ND FILTER 移动到正确的位置（会发出喀哒声的位置）。

白平衡的检测区域

白平衡检测区域可在菜单项 AWB AREA 中从“90%”、“50%”和“25%”中选择。

此项可在 CAM OPERATION 页的 <WHITE BALANCE MODE> 画面上找到。

检测区域的出厂设置为“25%”。

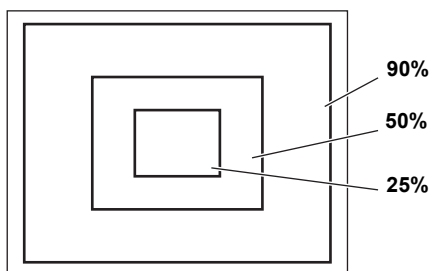

没有时间调整白平衡时

将 WHITE BAL 开关拨至“PRST”。

对应 CC/ND FILTER 旋钮的设置位置，得到与所选滤镜相对应的白平衡。

无法进行白平衡自动调整时

白平衡的调整非正常结束时，寻像器会显示错误信息。

如果显示如下错误信息，则请采取适当措施后再次进行白平衡调整。

如果多次尝试后仍显示错误信息，则有必要进行本机内部检查。有关更多信息，请联系经销商。

错误信息	描述	处理
COLOR TEMP HIGH	色温太高。	选择合适的滤镜。
COLOR TEMP LOW	色温太低。	选择合适的滤镜。
LOW LIGHT	光量不足。	增大光量或提高增益。
LEVEL OVER	光量太大。	减少光量或降低增益。
CHECK FILTER	FILTER 旋钮移位。	检查 FILTER 旋钮。
TIME OVER	AWB 没有在规定时间内完成。	拍摄条件可能不够稳定。如果发生闪烁，则请在稳定条件下按下快门并重新调整 AWB。

白平衡的保存

即使在本机电源关闭的状态下，存储器中保存的值也将保存到再次设置白平衡为止。白平衡可保存在 A 或 B 系统中。

如果菜单项 FILTER INH 设为“ON”（原始设置），则每个系统仅限保存一个值。此时的值不与滤镜同步。

此项可在 CAM OPERATION 页的 <WHITE BALANCE MODE> 画面上找到。

菜单项 FILTER INH 设为“OFF”时，每个滤镜的调整值可自动保存在 WHITE BAL 开关位置（“A”或“B”）对应的存储器中。本机内置 4 个滤镜，可保存 8 (4×2) 个调整值。

手动设置色温

白平衡可通过色温设置来手动进行调整。对于“PRST”“A”和“B”的各个 WHITE BAL 开关位置，可执行手动色温设置。

色温可用菜单项 COLOR TEMP PRE、COLOR TEMP A 和 COLOR TEMP B 进行设置。

这些项可在 CAM OPERATION 页的 <WHITE BALANCE MODE> 画面上找到。

◆ 注意

即使已手动设置色温，白平衡 (AWB) 的自动调整也会在 WHITE BAL 开关所在位置并在 AWB 时记录色温。切换 CC 滤镜位置时，色温值会更改。

```
→ < WHITE BALANCE MODE >

FILTER INH      :ON
SHOCKLESS AWB  :NORMAL
AWB AREA       :25%
TEMP PRE SEL SW :VAR

COLOR TEMP PRE  :3200K
AWB A TEMP     :3200K
AWB B TEMP     :3200K
```

寻像器中白平衡的相关显示

请参阅 [寻像器屏幕的状态显示] (第 74 页)。

黑平衡的调整

黑平衡在以下场合需要调整：

- 首次使用本机时
 - 一段时间没有使用本机时
 - 在周围温度大幅度变化的状态下使用时
 - 改变了增益切换值时
- 改变了SYSTEM MODE时

1 如图所示设置开关。

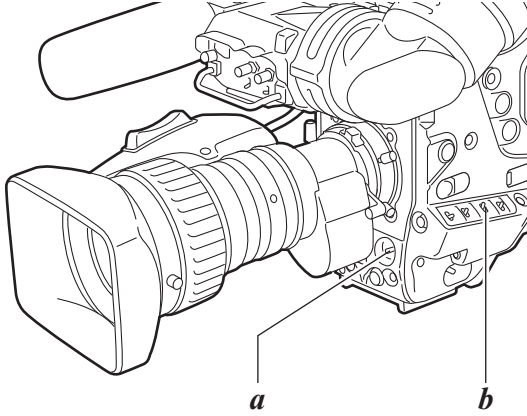

- a. AUTO W/B BAL 开关：
用于执行 ABB
[CAM]
- b. OUTPUT:

2 将 AUTO W/B BAL 开关拨至“ABB”侧，然后将其松开。
开关回到中央，执行黑平衡自动调整。

3 调整时寻像器会显示如下信息。



◆注意

调整时镜头光圈将自动变为 CLOSE。

4 几秒钟后调整生效并显示如下信息。

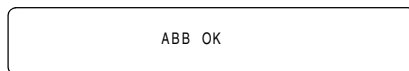

调整值自动保存在存储器中。

◆注意

- 请确认镜头接口已连接，并确认镜头光圈为 CLOSE。
- 黑平衡调整时，光圈自动变为遮光状态。
- 黑平衡调整时，增益切换电路将自动切换。
另外，寻像器屏幕上可能出现闪烁和/或干扰，这并非故障。
- 自动黑平衡调整结束后，如果在意黑斑，则请调整黑斑。请将光标(→)移动到菜单项 DETECTION (DIG)，按下拨盘旋钮，进行黑斑修正调整。
菜单项 DETECTION (DIG)可在 MAINTENANCE 页的 <BLACK SHADING>画面上找到。
请注意，如果按下 ABB 开关 8 秒钟以上，则会在执行自动黑平衡调整之后进行黑斑修正的自动调整。（请参阅 [SW MODE] (第 190 页) 中的菜单项 SHD.ABB SW CTL。）
但是，连接了遥控器 (AJ-RC10MC, 另售) 时，即使按下 ABB 开关也无法执行自动黑斑的修正。
- 如需取消正在进行的自动黑平衡调整（寻像器中显示“ABB ACTIVE”），则请将 AUTO W/B BAL 开关拨至“ABB”。
如果自动调整被取消，则将采用自动调整之前的效果值。

黑平衡的保存

存储器中的各个值即使在本机电源关闭的状态下也将保存。

设置电子快门

本节描述本机的电子快门及其设置和操作。

快门模式

下表列出了本机电子快门可用的快门模式及可选的快门速度。

使用固定的快门速度

- 用于消除光照引起的闪动
- 用于清晰拍摄快速移动的对象

使用 SYNCHRO SCAN 的快门速度

- 用于以减少水平线图案的方式来拍摄监视器屏幕
- 用于在将特效添加到拍摄对象的运动时拍摄图像

SYNCHRO SCAN:

采用角度 (度) 设置快门, 与帧率无关。

SYNCHRO SCAN2:

采用时间 (秒) 设置快门, 与帧率无关。

使用半速快门 (HALF)

- 用于在添加电影特效时拍摄图像

◆ 注意

- 无论在哪种模式下使用电子快门, 快门速度越高, 摄像机的灵敏度就越低。
- 光圈为自动模式时, 随着快门速度的提高, 光圈将增大, 景深将变浅。
- 通过在时间轴上设置快门速度 (1/60、1/100、1/120、1/250、1/500、1/1000 或 1/2000), 保持曝光常量的同时帧率可能会发生变化。
相对于传统胶片摄像机中的斜坡现象 (采用快门角度补偿帧率的变化)。

视频系统		固定的快门速度	一半的快门速度	SYNCHRO SCAN 可变范围		SYNCHRO SCAN2 可变范围	
SYSTEM MODE	CAMERA MODE	时间/角度显示	时间显示	时间显示	角度显示	时间显示	角度显示
1080-59.94i	60i	1/60, 1/100, 1/120, 1/250, 1/500, 1/1000, 1/2000, HALF	1/120	1/61.7 - 1/7200 1/F* - 1/7200	3.0 - 350.0 deg (0.5 deg 增量)	1/60.0 - 1/250 1/F* - 1/250	角度未显示
	30P		1/60	1/30.9 - 1/3600 1/F* - 1/3600		1/30.0 - 1/250 1/F* - 1/250	
	24P		1/48	1/24.7 - 1/2880 1/F* - 1/2880		1/24.0 - 1/250 1/F* - 1/250	
	24PA		1/48	1/24.7 - 1/2880 1/F* - 1/2880		1/24.0 - 1/250 1/F* - 1/250	
1080-23.98PsF	24P	从上述 14 种进行选择	1/48	1/24.7 - 1/2880 1/F* - 1/2880		1/24.0 - 1/250 1/F* - 1/250	
1080-24PsF	24P		1/48	1/24.7 - 1/2880 1/F* - 1/2880		1/24.0 - 1/250 1/F* - 1/250	
1080-50i	50i	1/50, 1/60, 1/120, 1/250, 1/500, 1/1000, 1/2000, HALF	1/100	1/51.4 - 1/6000 1/F* - 1/6000		1/50.2 - 1/250 1/F* - 1/250	
	25P		1/50	1/25.7 - 1/3000 1/F* - 1/3000		1/25.2 - 1/250 1/F* - 1/250	
		从上述 14 种进行选择					

* F 显示为 VFR 的帧率频率。例如, 如果在帧率频率为 15 的情况下进行 VFR 记录, SYNCHRO SCAN 的范围从 1/15 开始。

快门模式 / 速度的设置

任何快门模式下的快门速度均可用 SHUTTER 开关进行设置。

SYNCHRO SCAN/SYNCHRO SCAN2 模式中的快门速度可用侧面板的 SYNCHRO SCAN 调整按钮 (+/-) 方便地调整。

请注意，可选快门速度范围可被预先定义，是否使用 SYNCHRO SCAN 模式可通过 <SHUTTER SPEED> 和 <SHUTTER SELECT> 画面进行确定。这些画面可在 CAM OPERATION 页中找到。

即使本机关闭也会保留所选快门速度。

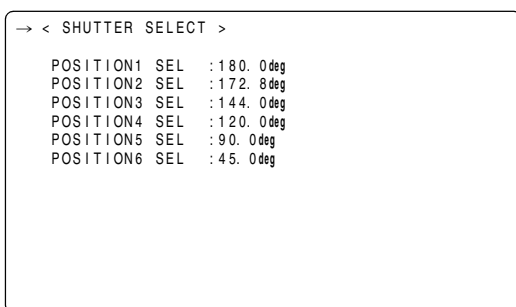
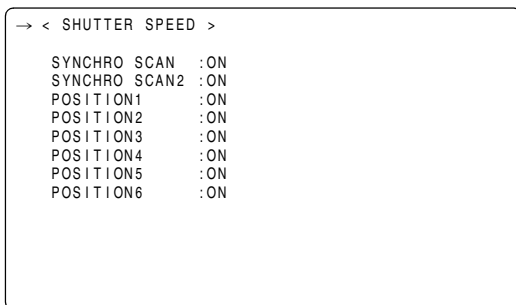

1 将置于“ON”的 SHUTTER 开关拨至“SEL”。

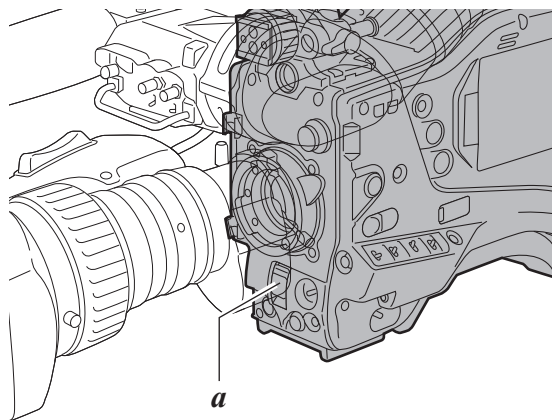

a. SHUTTER 开关

2 再次将 SHUTTER 开关拨至“SEL”。重复此项切换，直至寻像器屏幕中出现所需的模式或速度。如果所有的模式和速度均可使用，则按以下顺序切换显示。

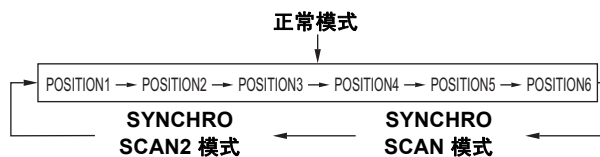

寻像器中快门的相关显示

请参阅 [寻像器屏幕的状态显示] (第74页)。

◆ 注意

采用 VFR 进行记录时，为了整个记录过程中帧率中途改变而亮度不发生变化进行不间断记录，请将快门速度设为 1/60 或 1/100。

将本机置于 SYNCHRO SCAN 模式

如需将本机置于 SYNCHRO SCAN 模式，请按以下步骤进行操作。

- 1 将置于“ON”的 SHUTTER 开关拨至“SEL”，使本机处于 SYNCHRO SCAN 模式或 SYNCHRO SCAN2 模式。
- 2 在 SYNCHRO SCAN 模式下，操作 SYNCHRO SCAN 调整按钮 (+/-) 可持续更改快门速度。

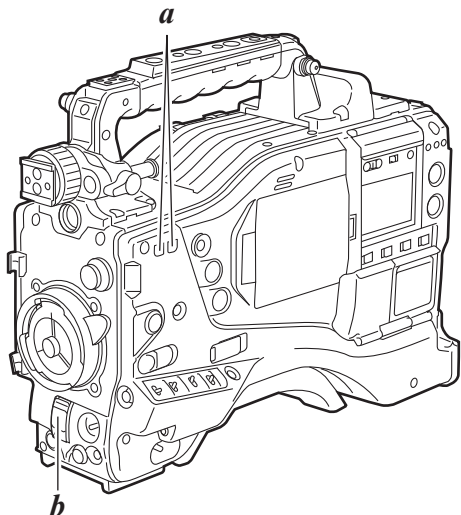

- a. SYNCHRO SCAN 调整按钮 (+/-)
b. SHUTTER 开关

- 3 在 SYNCHRO SCAN 模式下，快门速度显示可在秒钟与度数之间切换。
有关更多详情，请参阅 [SYNCHRO SCAN DISP.] (第 182 页)。
 - 在 SYNCHRO SCAN2 模式下，快门速度仅可以秒钟显示。
 - 帧率较低时，按下 SYNCHRO SCAN 调整按钮 (+/-) 更改快门速度时，时间仅有少许变化，因而可能会造成寻像器屏幕中的快门值保持不变。

◆ 注意

VFR 功能启用时，SYNCHRO SCAN 模式下的可变范围可能与 VFR 功能禁用时看到的可变范围不同。

用户按钮的功能分配

USER MAIN、USER 1、USER 2、MARKER SELECT 和 TEXT MEMO 按钮可分配用户选择的功能。

如需选择所需功能，请使用可在 CAM OPERATION 页的 <USER SW> 画面上找到的菜单项。

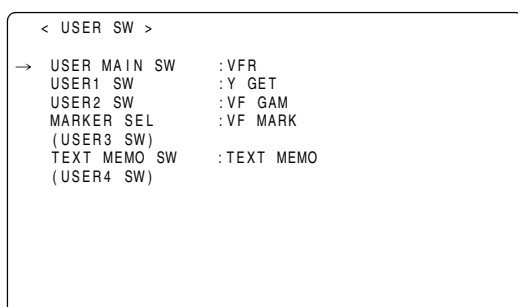

可选功能

有关可分配给按钮的功能的更多详情，请参阅 [USER SW] (第 189 页)。

- INH:** 不分配功能。
- I.OVR:** 分配光圈替换功能。
自动光圈模式下的目标（基准）值必须更改。
如需更改目标值，请将本机置于此模式并按下拨盘旋钮。顺时针或逆时针转动拨盘旋钮更改数值。寻像器屏幕的光圈显示部显示“+”、“++”、“-”或“--”。
- 显示所需值时，请停止转动拨盘旋钮。然后按下拨盘旋钮接受此值。
- +:** 光圈增大 0.5 级。
++: 光圈增大 1 级。
-: 光圈缩小 0.5 级。
--: 光圈缩小 1 级。
- 无显示:** 使用基准值。
- S.BLK:** 分配超级黑功能。
这是黑电平调整到消隐脉冲电平以下的功能。
- B.GAMMA:** 分配黑伽玛功能。此功能使黑色层次更突出。
无论菜单（PAINT 页的 <LOW SETTING> 画面、<MID SETTING> 画面和 <HIGH SETTING> 画面）的 BLACK GAMMA 项目中设置何值，BLACK GAMMA 均设为“+6”，B.GAMMA RANGE 均设为“3”。
- Y GET:** 分配显示中央标记部的亮度等级的功能。
- DRS:** 分配动态范围扩展器的功能。
分配压缩高亮度视频电平和扩展动态范围的功能。

◆ 注意

- 由于 DRS 功能会压缩高亮度部分的视频电平，因此 DRS 功能打开/关闭时，在显色方面存在轻微的不同。
- DRS 功能打开时，伽玛模式、拐点功能和 BLACK GAMMA 功能无法使用。

ASSIST: 分配用于打开或关闭指定聚焦协助指示的功能。

◆ 注意

ASSIST 功能打开时，寻像器右侧底部和液晶显示器中会显示图表。调整镜头上的聚焦环，使图表进一步准确。

C.TEMP: 此功能用于切换为允许拨盘旋钮更改指定色温的模式。它对在调整白平衡后特意更改色温十分有用。

如需更改色温，请按下带有指定功能的用户按钮，然后按下拨盘旋钮。

寻像器屏幕中显示的色温会突出显示并开始闪烁，这表示可以更改色温。指示闪烁时，可以转动拨盘旋钮更改色温。此时，为 WHITE BAL 开关设置位置（“PRST”、“A”或“B”）的设置值也会更改。

VFR: 分配切换 VFR 功能打开/关闭的功能。有关 VFR 功能的更多详情，请参阅 [可变帧率 (VFR) 记录功能] (第 36 页)。

FRATE: VFR 菜单项选择了“ON”时，分配切换 USR SW F.RATE 设置帧率的功能。

例如，如果将 VFR 功能的 FRAME RATE 设为“24P”，USR SW F.RATE 设为“12P”，则 VFR 功能启用时可用此按钮在 12P 和 24P 之前切换。FRAME RATE 和 USR SW F.RATE 可从 SYSTEM SETTING 页的 <SYSTEM MODE> 画面进行设置。

VF GAM: GAMMA MODE SEL 菜单项选择了“FILM-REC”时，寻像器视频上执行电视电影转换校正。GAMMA MODE SEL 可从 PAINT 页的 <GAMMA> 画面中进行设置。

- AUDIO CH1:** 分配声道 1 输入信号源的切换功能。
每按一次，按照 FRONT → W.L. → REAR 的顺序切换。请注意，AUDIO IN 开关也可用于切换输入信号，后指定的操作优先。
- AUDIO CH2:** 分配声道 2 输入信号源的切换功能。
每按一次，按照 FRONT → W.L. → REAR 的顺序切换。请注意，AUDIO IN 开关也可用于切换输入信号，后指定的操作优先。
- REC SW:** 分配 REC START 按钮的功能。
- RET SW:** 分配镜头 RET 按钮的功能。
- PRE REC:** 分配 PRE RECORDING 打开/关闭功能。
- SLOT SEL:** 分配从多张 P2 卡中切换记录对象卡的功能。
VFR 功能为“ON”进行记录时不可用。
- PC MODE:** 此功能用于打开或关闭指定的 USB 设备或 USB 主机模式。
对于切换 USB 设备和 USB 主机模式，可通过选择 SYSTEM SETTING 页 <SYSTEM MODE> 画面中的 PC MODE SELECT 菜单项进行设置。
- TEXT MEMO:** 分配切换文本提示功能打开/关闭的功能。有关文本提示功能的更多详情，请参阅 [文本提示功能] (第 45 页)。此切换功能仅可分配给 TEXT MEMO 按钮。
- VF MARK:** 此功能用于将 A、B 或 OFF 选作寻像器记录标记。可用 VF 页的 <VF MARKER> 画面设置 A 或 B 标记类型。此切换功能仅可分配给 MARKER SELECT 按钮。

◆ **注意**

- 连接了遥控器 AJ-RC10MC (另售) 且 AJ-RC10MC 侧的用户按钮分配了 I.OVR 或 C.TEMP 功能时，主机拨盘旋钮的操作会被禁用。
- 主机电源关闭时下列功能会关闭。
I.OVR/S.BLK/B GAMMA/Y GET/DRS/ASSIST/C.TEMP/
FRATE/VF GAM
对于 C.TEMP，请注意会保存色温的变化。

音频输入信号的选择和录音音频电平的调整

本机能够以所有记录格式（VFR 自然记录除外）记录 4 个独立的声道。

AUDIO SELECT CH1/CH2 开关置于“**AUTO**”时，录制在声道 1/2 上的录音音频电平将自动调整。如需手动调整录音音频电平，请将开关拨至“**MAN**”。请注意，另可通过菜单项选择录制在声道 3/4 上的音频电平。

◆ 注意

4 声道声音会被记录到 P2 卡上。

音频输入信号的选择

用 AUDIO IN 开关选择往声道 1/2/3/4 录音的输入信号。有关更多信息，请参阅 [音频功能部（输入系统）] (第 15 页)。

详细的音频设置可通过 MAIN OPERATION 页的 <MIC/AUDIO1> 和 <MIC/AUDIO2> 画面执行。

有关更多信息，请参阅 [MAIN OPERATION] (第 192 页)。

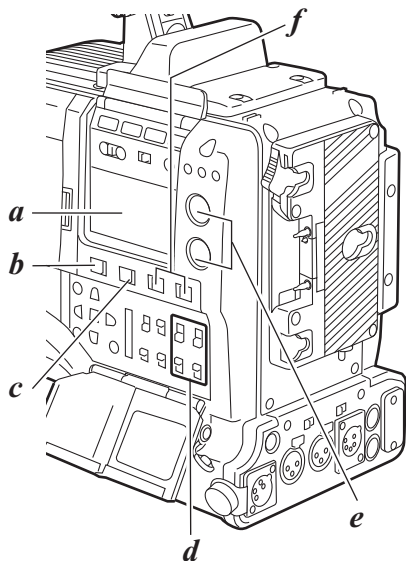

- a. 显示窗
- b. MONITOR CH1/3 / ST / CH2/4 切换开关
- c. MONITOR SELECT CH1/2 / CH3/4 切换开关
- d. AUDIO IN 开关 (CH1/CH2/CH3/CH4)
- e. AUDIO LEVEL CH1/CH2 旋钮
- f. AUDIO SELECT CH1/CH2 开关

```
→ < MIC/AUDIO1 >
FRONT VR CH1      :OFF
FRONT VR CH2      :OFF
MIC LOWCUT CH1    :OFF
MIC LOWCUT CH2    :OFF
MIC LOWCUT CH3    :OFF
MIC LOWCUT CH4    :OFF
LIMITER CH1      :OFF
LIMITER CH2      :OFF
AUTO LEVEL CH3    :ON
AUTO LEVEL CH4    :ON
TEST TONE         :NORMAL
```

```
→ < MIC/AUDIO2 >
FRONT MIC POWER   :ON
REAR MIC POWER    :ON
MONITOR SELECT    :STEREO
FRONT MIC LEVEL   :-40dB
REAR MIC CH1 LEVEL : -60dB
REAR MIC CH2 LEVEL : -60dB
REAR LINE IN LVL  :+4dB
AUDIO OUT LVL     :+4dB
HEADROOM          :20dB
WIRELESS WARN     :OFF
WIRELESS TYPE     :SINGLE
```

◆ 注意

- 以四声道记录的音频信号与 SDI 输出的相同。
- 进行自然记录时，如果采用 VFR，则音频无法记录或输出。

录音音频电平的调整

如需调整声道 1/2 的录音音频电平，请按以下步骤进行操作。

- 1 将 MONITOR SELECT CH1/2 / CH3/4 切换开关拨至“CH1/2”，使显示窗中的音频电平表显示 CH1 和 CH2。请确认显示窗中显示的声道指示为“1”和“2”。
启用或禁用 FRONT AUDIO LEVEL 旋钮必须通过菜单项 FRONT VR CH1 和 FRONT VR CH2 进行预设。请注意，出厂时此旋钮为禁用。
菜单项可在 MAIN OPERATION 页的 <MIC/AUDIO1> 画面上找到。
- 2 将 AUDIO SELECT CH1/CH2 开关拨至“MAN”。
- 3 查看显示窗的声道音频电平表或寻像器内的音频电平表显示，调整 AUDIO LEVEL CH1/CH2 旋钮。
请注意，如果电平超过最上一栏 (0 dB)，则“OVER”显示点亮，表示输入音量太大。需要进行调整使其最大电平不超过 0 dB。

显示窗音频电平表

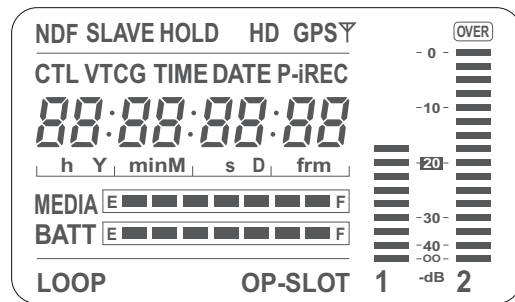

寻像器音频电平表

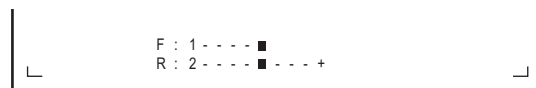

没有录音师的情况下操作本机时，推荐使用 FRONT AUDIO LEVEL 旋钮调整音频电平。

将声道预设为可调整，然后在查看寻像器内音频电平表的同时使用 FRONT AUDIO LEVEL 旋钮调整音频电平，确保电平不会过量。

FRONT AUDIO LEVEL 旋钮的选择功能

此功能使用 FRONT AUDIO LEVEL 旋钮启用要调整的录制电平。
如需选择此功能，请执行菜单操作从 MAIN OPERATION 页打开 <MIC/AUDIO1> 画面，然后用 FRONT VR CH1 和 FRONT VR CH2 项设置启用或禁用选为输入信号系统的 FRONT AUDIO LEVEL 旋钮。

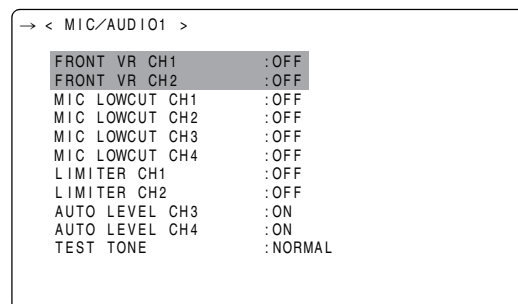

CH3 和 CH4 录音音频电平

根据菜单项 AUTO LEVEL CH3 和 AUTO LEVEL CH4 的设置条件和输入音频电平的设置，声道 3/4 的录音音频电平的操作变化如下表所示。请注意，录音音频电平无法手动调整。
这些项可在 MAIN OPERATION 页的 <MIC/AUDIO1> 画面上找到。

AUTO LEVEL CH3/CH4	输入音频电平	
	LINE	MIC
ON	AGC ON	AGC ON
OFF	AGC/LIMITER OFF	LIMITER ON

设置时间数据

本机支持时间码、用户比特、日期和时间（实时）数据，并将其作为子码区、VIDEO AUX 区和剪辑元数据文件的数据进行记录。此外还包括 CTL 计数器和摄像机 ID。

时间数据的说明

时间码

TCG 开关可用于切换记录运行和自由运行。

自由运行：即使在电源关闭时，时间码也始终前进。可将其处理为时间。可附属到通过 TC IN 接口输入的时间码。

记录运行：时间码记录为作为 P2 卡中所录制剪辑的时间码重新生成的连续数据。

◆ 注意

使用 VFR 时，自然记录仅限于记录运行。无法进行自由运行操作。

用户比特

本机内含 2 种用户比特：子码区记录的 UB 和 VIDEO AUX 区记录的 VITC UB。

每种用户比特可作为任意下列值进行记录：用户定义值、时间、日期、与时间码相同的值、摄像机拍摄的帧率信息、外部输入值（通过 TC IN）和重新生成成为 P2 卡剪辑中记录的用户比特的值。

本机仅含一个用户定义值。如果 UB 和 VITC UB 均选择用户定义值，则使用相同的值。

UB 类型可在 UB MODE 中进行选择，而 VITC UB 类型可在 VITC UB MODE 中进行选择。

但在下列情况下，至少 UB 和 VITC UB 中的一个始终为帧率信息，才能支持可利用拍摄时所用帧率相关信息的编辑工具（类似于 PC 软件）

- 对于 1080i 模式下记录 24P/24PA，VITC UB 固定为帧率信息。
- 在自然模式下，VITC UB 固定为帧率信息。

日期和时间（实时）

内置时钟用于保留日期和时间。安装了 GPS 设备 AJ-GPS910MC 时，内置时钟会根据 GPS 精确的日期和时间信息进行修正。

内置时钟不仅可保持跟踪电源关闭时的自由运行时间码，以及为用户比特提供时间和日期数据，还可作为剪辑记录过程中生成文件的时间基准，以及确定缩略图的排列顺序和重放顺序。

此外，还可用于生成 VIDEO AUX 区的剪辑元数据和 UMID（唯一素材识别码）。

CTL 计数器

CTL 计数器用于在记录操作中测量重新设置后的总记录时间。重放时，CTL 从可重放的第一个剪辑的开头开始计数。这可以用于查找当前重放位置。

摄像机 ID

摄像机 ID 可由 10 个字符 × 3 行进行设置，并可叠加到彩条视频。另可与日期和时间数据一起叠加。

记录时间码和用户比特

下表列出了不同输入信号格式的记录时间码和用户比特，以及 SYSTEM MODE 和 CAMERA MODE 设置。

SYSTEM MODE	系统设置					时间码 (TC) 操作				用户比特 (UB) 操作	
	REC FORMAT	CAMERA MODE	VFR	VFR FRAME RATE	记录帧模式*7	子码和 VIDEO AUX 区 TC	记录和预设置时的 TC 帧数	输出 TC 的帧数	显示 TC 的帧数	子码区的 UB	VIDEO AUX 区的 UB (VITC UB)
1080-59.94i	DVCPROHD/60i	60i	OFF	禁用	59.94i	按 TC MODE*2	30	30	30/24 可切换	按 UB MODE*4	按 VITC UB MODE
			ON	1-30FRAME	59.94i (超过 59.94i)						
		30P	固定为 OFF	禁用	29.97P (超过 59.94i)						
		24P	固定为 OFF	禁用	23.98P (超过 59.94i)						
	AVC-I 100/60i AVC-I 50/60i	60i	OFF	禁用	59.94i	始终非掉帧*3	按 TC MODE*2	30	30	按 UB MODE*4+6	始终帧率信息*1
			ON	1-30FRAME	59.94i (所有帧都有效)						
	AVC-I 100/30PN AVC-I 50/30PN	30P	OFF	禁用	29.97P-29.97PN (自然)	按 TC MODE*2	30	30	30/24 可切换	按 UB MODE*4+6	始终帧率信息*5
			ON	1-30FRAME	0.997-29.97P-29.97PN (自然)						
AVC-I 100/24PN AVC-I 50/24PN	24P	OFF	禁用	23.98P-23.98PN (自然)	始终非掉帧*3	24	30	记录: 固定为 24 重放: 30/24 可切换	按 UB MODE*4+6	始终帧率信息*5	
		ON	1-30FRAME	0.997-29.97P-23.98PN (自然)							
1080-23.98PsF	AVC-I 100/24PN AVC-I 50/24PN	24P	OFF	禁用	23.98P-23.98PN (自然)	始终非掉帧*3	24	HD SDI A·B: 24 其它: 30	记录/重放: 24	按 UB MODE*4+6	始终帧率信息*5
			ON	1-30FRAME 或 24FRAME	0.997-23.98P-23.98PN (自然) 或 0.997-29.97P-23.98PN (自然)						
1080-24PsF	AVC-I 100/24PN AVC-I 50/24PN	24P	OFF	禁用	24P-24PN (自然)	始终非掉帧*3	24	HD SDI A·B: 24 其它: 30	记录/重放: 24	按 UB MODE*4	始终帧率信息*5
			ON	1-30FRAME 或 24FRAME	1-24P-24PN (自然) 或 1-30P-30PN (自然)						
1080-50i	DVCPROHD/50i	50i	OFF	禁用	50i	按 TC MODE*2	25	25	25	按 UB MODE*4	按 VITC UB MODE
			ON	1-25FRAME	50i (超过 50i)						
	AVC-I 100/50i AVC-I 50/50i	50i	OFF	禁用	50i	按 TC MODE*2	25	25	25	按 UB MODE*4+6	始终帧率信息*5
			ON	1-25FRAME	50i (超过 50i)						
	AVC-I 100/25PN AVC-I 50/25PN	25P	OFF	禁用	25P-25PN (自然)	按 TC MODE*2	25	25	25	按 UB MODE*4+6	始终帧率信息*5
			ON	1-25FRAME	1-25P-25PN (自然)						

- *1 如果 <OPTION> 画面的菜单项 FRAME RATE UB 设为“MENU”，则按 UB MODE 或 VITC UB MODE 进行记录。请注意，此项设置不会记录编辑工具（PC 编辑软件）所需的信息。
- *2 对于自由运行，时间码附属到通过 TC IN 接口输入的时间码。
- *3 对于自由运行，若未出现掉帧，时间码会附属到通过 TC IN 接口输入的时间码。
- *4 菜单项 UB MODE 设为“EXT”时，比特附属到通过 TC IN 接口输入的用户比特。
- *5 不管菜单设置是什么，帧率信息总被记录。重放时，信息被转换到下拉帧率信息后输出。
- *6 UB MODE 设为“FRM RATE”时，从 VAUX 区的 UB 读出的下拉帧率信息在重放时输出。
- *7 有关此项的详情，请参阅 [记录格式和输出接口信号格式] (第 48 页)。

用户比特的设置

要在子码区记录的用户比特 (UB) 可通过菜单项 UB MODE 进行选择。要在 VIDEO AUX 区记录的用户比特 (VITC UB) 可通过菜单项 VITC UB MODE 进行选择。

USER (仅 UB MODE)

记录包含的用户值。用户值通过显示窗输入。有关如何输入用户值的更多信息，请参阅 [输入用户值] (第 63 页)。即使电源关闭，记录的用户值也会保留。

TIME

记录由内置时钟保存的时间。

DATE

记录由内置时钟保存的日期和时间小时数字。

EXT (仅 UB MODE)

记录通过 TC IN 接口输入的用户比特值。包含的用户值也将作为此输入值。

TCG

记录时间码值。

FRM RATE

记录摄像机拍摄的帧率信息。有关更多信息，请参阅 [以用户比特记录的帧率信息] (第 64 页)。

REGEN

读取并按原样记录当前记录对象 P2 卡中最后记录的用户比特。

USER/EXT (仅 VITC UB MODE)

所含用户值被记录为 VIDEO AUX 区的用户比特。其值与菜单项 UB MODE 设为 “USER” 或 “EXT” 时显示的用户比特相同。

输入用户值

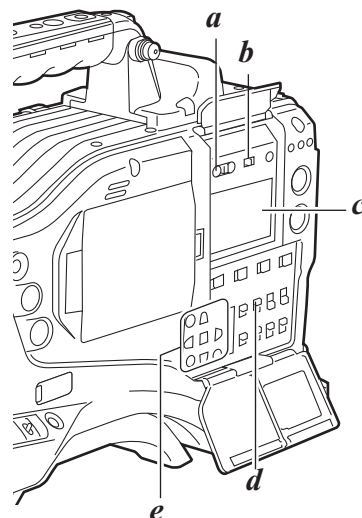

- a. HOLD 开关
- b. DISPLAY 开关
- c. 显示窗
- d. TCG 开关
- e. 光标的 SET 按钮

- 1 将 DISPLAY 开关拨至 “UB”。
- 2 将 TCG 开关拨至 “SET”。
左边的一位闪烁，数值成为可更改状态。
- 3 用光标按钮设置用户比特。
 - ▷ 按钮: 正在设置 (闪烁) 的位右移。
 - ◁ 按钮: 正在设置 (闪烁) 的位左移。
 - △ 按钮: 正在闪烁的位的数值增大 1。
 - ▽ 按钮: 正在闪烁的位的数值减少 1。
- 4 将 TCG 开关拨至 “F-RUN” 或 “R-RUN”。
- 5 从 MAIN OPERATION 页进入 <TC/UB> 画面，然后将菜单项 UB MODE 设为 “USER”。

◆ 注意

- TCG 开关置于 “SET” 时，无法进行缩略图操作。
- 如需确认 VITC UB，请按 HOLD 开关在显示窗中显示 VITCG。

用户比特的保存

用户比特的设置内容将自动保存，且在本机电源关闭后仍然保存。

以用户比特记录的帧率信息

如果基于菜单项 FRAME RATE 或 CAMERA MODE 设置帧率记录的视频信息以用户比特进行记录，则可以使用编辑工具（例如，PC 编辑软件）进行编辑。在 1080i 模式下，使用记录在 VIDEO AUX 区的用户比特的帧率信息。

帧率信息

帧率和视频下拉菜单按以下方式链接至时间码和用户比特：

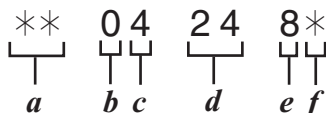

a. 检查右侧6位数的信息

b. 固定值

c. 顺序号

0~4: 24P, 24PA

固定为 F: 在所有其它模式下

d. 帧率

e. 摄像机拍摄模式

f. 介质管理信息

- 更新的帧/有效帧信息
- REC START/STOP 标记

对于 1080i

帧率：24P 超过 60i (2:3)

更新帧的起始域

时间码帧数字

00 01 02 03 04 05 06 ... 23 24 25 26 27 28 29

影像

A0Ae B0Be Bc Ce Cc De Dc Ae Ae B0Be ... Cc Ce Dc De Ae Ae B0Be Bc Ce Cc De Dc De

顺序号

0 1 2 3 4 0 1 ... 3 4 0 1 2 3 4

更新帧信息

10 10 01 01 00 10 10 ... 01 00 10 10 01 01 00

帧率：24PA 超过 60i (2:3:3:2)

时间码帧数字

00 01 02 03 04 05 06 ... 23 24 25 26 27 28 29

影像

A0Ae B0Be Bc Ce Cc Ce Dc Dc Ae Ae B0Be ... Cc Ce Dc De Ae Ae B0Be Bc Ce Cc Ce Dc De

顺序号

0 1 2 3 4 0 1 ... 3 4 0 1 2 3 4

更新帧信息

10 10 01 00 10 10 10 ... 00 10 10 10 01 00 10

帧率：30P 超过 60i (2:2)

25P 超过 50i (2:2)

时间码帧数字

00 01 02 ...

影像

A0Ae B0Be Bc Ce ...

更新帧信息

10 10 10 ...

◆ 注意

在自然记录的剪辑重放时，用户比特的帧率信息根据影像下拉转换后输出。

示例： 记录
 ** 0F 24 C*
 ↓
 重放
 ** 0# 24 8*
 # 表示顺序号 0 至 4。

内置时钟日期 / 时间的设置

- 1 将 DISPLAY 开关拨至“UB”。
- 2 按下 HOLD 按钮在显示窗中显示 DATE。
- 3 将 TCG 开关拨至“SET”。
- 4 用光标和 SET 按钮设置年月日 (Y/M/D)。请注意，年的设置上限为 2030 年。
 - ▷ 按钮：正在设置（闪烁）的位右移。
 - ◁ 按钮：正在设置（闪烁）的位左移。
 - △ 按钮：正在闪烁的位的数值增大 1。
 - ▽ 按钮：正在闪烁的位的数值减少 1。
- 5 按下 HOLD 按钮在显示窗中显示 TIME。
- 6 用光标按钮设置小时、分钟和秒钟 (h/min/s)。
- 7 将 TCG 开关拨至“F-RUN”或“R-RUN”。开关切换后，内置时钟马上开始工作。
- 8 按下 HOLD 按钮在显示窗中显示时区（当地时间与格林威治时间的时差）。
- 9 将 TCG 开关拨至“SET”。
- 10 用 △ 和 ▽ 按钮设置相对于格林威治时间超前（无显示）或延迟（- 显示）的小时和分钟。

如：如果当地时间相对于格林威治时间延迟 5 小时，则请将时区设为“5:00 -”。

时区与日期/时间一样始终作为元数据被记录下来。请以右表作为参考，根据当地时间设置。
- 11 将 TCG 开关拨至“F-RUN”或“R-RUN”确定时区。

◆ 注意

- 本机首次使用前，请务必进行本设置。另外，请勿在本机使用中途变更设置。
- TCG 开关置于“SET”时，无法进行缩略图操作。

时差	地区	时差	地区
00:00	格林威治	-12:00	夸贾林环礁
+00:30		-11:30	
+01:00	中欧	-11:00	中途岛
+01:30		-10:30	
+02:00	东欧	-10:00	夏威夷
+02:30		-09:30	马克萨斯群岛
+03:00	莫斯科	-09:00	阿拉斯加
+03:30	德黑兰	-08:30	
+04:00	阿布扎比	-08:00	洛山矶
+04:30	喀布尔	-07:30	
+05:00	伊斯兰堡	-07:00	丹佛
+05:30	孟买	-06:30	
+06:00	达卡	-06:00	芝加哥
+06:30	仰光	-05:30	
+07:00	曼谷	-05:00	纽约
+07:30		-04:30	
+08:00	北京	-04:00	哈利法克斯
+08:30		-03:30	纽芬兰岛
+09:00	东京	-03:00	布宜诺斯艾利斯
+09:30	达尔文群岛	-02:30	
+10:00	关岛	-02:00	中部大西洋
+10:30	豪勋爵岛	-01:30	
+11:00	所罗门群岛	-01:00	亚述尔群岛
+11:30	诺福克岛	-00:30	
+12:00	新西兰		
+12:45	查塔姆群岛		
+13:00			

◆ 注意

- 在步骤 4 中，如果 TCG 开关置于“F-RUN”或“R-RUN”，则还会激活内部时钟。如需取消正在进行的日期、时间和时区设置，则请按下 SET 按钮，然后将 TCG 开关拨至“F-RUN”或“R-RUN”。
- 时钟精度在电源关闭状态下每个月相差 ± 30 秒左右。如需得到精确的时间，请在电源打开的状态下检查时间并根据需要重新设置时钟。安装了 GPS 设备 AJ-GPS910MC 时，如果能够接收到时间信息，则内部时钟会根据接收到的时间（格林威治时间）保持精确的时间和时区。如果日期和时间不同于实际的当地时间，则时区可能无法正确设置。请重新检查时区是否已正确设置。（无需重新设置日期和时间。）
- 通过本机内置的锂电池，内置时钟可以运行几年。锂电池耗尽后，寻像器显示会在电源打开时显示“BACKUP BATT EMPTY”信息。有关更多信息，请参阅 [维护] (第 153 页)。

时间码的设置

- 1 将 DISPLAY 开关拨至“TC”。
- 2 将 TCG 开关拨至“SET”。
- 3 将菜单项 TC MODE 设为“DF”或“NDF”。时间码在掉帧模式下步进时设为“DF”，在非掉帧模式下步进时设为“NDF”。但是，摄像机在 24P、24PA 和 24PN（自然）模式下始终以“NDF”进行工作。
菜单项 TC MODE 可在 MAIN OPERATION 页的 <TC/UB> 画面上找到。

◆ 注意

仅本机系统频率设为 59.94 Hz 时才可进行“DF”和“NDF”的切换操作。

- 4 用光标按钮设置时间码。
时间码设置范围可为 00:00:00:00 ~ 23:59:59:29 (59.94 Hz), 23:59:59:23 (24PN) 或 ~ 23:59:59:24 (50 Hz)。

▷ 按钮:

正在设置（闪烁）的位右移。

◁ 按钮:

正在设置（闪烁）的位左移。

△ 按钮:

正在闪烁的位的数值增大 1。

▽ 按钮:

正在闪烁的位的数值减少 1。

- 5 切换 TCG 开关的位置。
时间码在自由运行模式下步进时设为“F-RUN”，在录制运行模式下步进时设为“R-RUN”。

◆ 注意

- 本机处于 24P 或 24PA 模式时，时间码设置可调整为 5 帧单位。对于 24PN（自然）模式，可调整为以 4 帧单位计数。以 24P、24PA 和 24PN（自然）格式记录时，无法设置时间码。
- TCG 开关置于“SET”时，无法进行缩略图操作。

时间码的重新生成

TCG 开关置于“R-RUN”时，会读取 P2 卡上最后记录剪辑（带有最新的录制日期）的最后一帧中记录的时间码，并且此时间码可再次使用。

菜单项 FIRST REC TC 设为“REGEN”时，如果取出或插入 P2 卡，或者通过分配了 SLOT SEL 功能的用户按钮切换记录对象卡，则相同的时间码会被添加到记录对象 P2 卡上最后记录的剪辑。没有记录任何剪辑时，会从通过本机时间码发生器生成的值开始记录。

菜单项 FIRST REC TC 可在 MAIN OPERATION 页的 <TC/UB> 画面上找到。

使用 REC REVIEW 的重新生成功能

菜单项 FIRST REC TC 设为“PRESET”时，如果时间码已设置或重新设置，或时间码已从自由运行切换为记录运行，则可将时间码重新生成成为 P2 卡上记录剪辑的更新时间码。此项操作需要将 <SW MODE> 画面的 RET SW 菜单项预设为“R.REVIEW”，将 <TC/UB> 画面的 REC REVIEW REGEN 菜单项预设为“ON”。

- 1 确保用 P2 卡记录数据。插有多张 P2 卡时，如需重新生成最后记录剪辑的时间码，请按下 THUMBNAIL 按钮打开缩略图画面。
- 2 检查记录了显示在屏幕上的最后一个剪辑的 P2 卡，然后用分配了 SLOT SEL 功能的用户按钮切换插槽，使数据记录到 P2 卡上。
- 3 按下镜头的 RET 按钮。寻像器中显示“TC REGEN”信息。在下次记录过程中，卡中最后录制的剪辑的时间码将会重新生成。

◆ 注意

- 更换带有已记录了数据的卡时，更换的 P2 卡中最后录制的剪辑的时间码将会重新生成。
- 在记录或自由运行时，此功能无效。

电池更换时的时间码功能

即使在更换电池过程中，备份机制也会起作用，使本机能够连续运作。

如果更改了 SYSTEM MODE，则自由运行时间码会改变。在重新打开电源之后，确认时间码并根据需要重新设置。

◆ 注意

将 POWER 开关按照“ON” → “OFF” → “ON”进行切换时，自由运行模式下的时间码的备份精度约为 ± 2 帧。

时间码的外部锁定

本机的内部时间码发生器可锁定到外部发生器。此外，外部时间码发生器可锁定到本机的内部发生器。

外部锁定的连接示例

如图所示，连接基准视频信号和基准时间码。

示例 1: 锁定到外部信号时

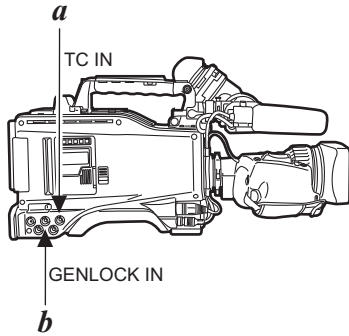

- a. 基准时间码
- b. 基准视频信号

◆ 注意

复合视频信号可替代 HD Y 基准信号，作为基准视频信号输入。

示例 2: 连接多个单元且使用其中之一作为基准单元时

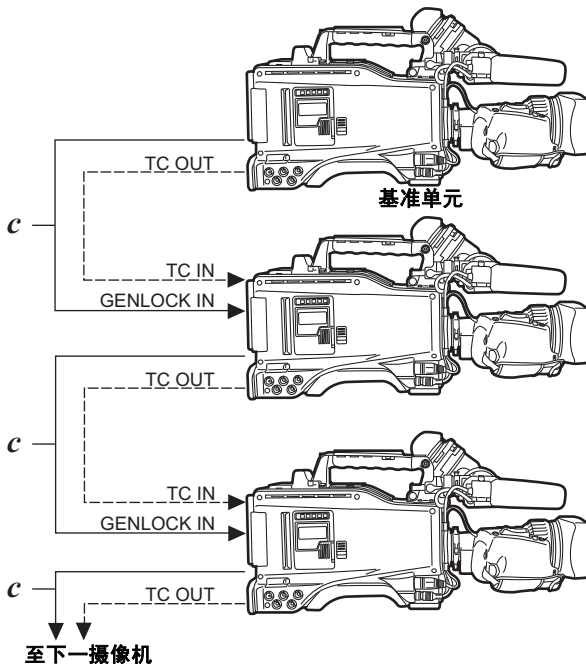

- c. MON OUT (VBS)

◆ 注意

通过打开 SYSTEM SETTING 页的 <GENLOCK> 画面并通过菜单操作将 GL PHASE 项设置到此接口，可使用多个单元配置系统。

时间码的相位可与 MON OUT 接口的 VBS 输出信号相符合。但是一般而言，所有摄像机的相同值应设为 GL PHASE。如果系统中存在着不同的值，则拍摄时间相互不符合。请注意，本机处于 1080/23.98PsF 或 1080/24PsF 模式时，采用示例 2 所示方式将一个单元作为基准单元的情况下，无法采用 VBS 连接锁定时间码。使用此类模式时，请以示例 4 和示例 6 所示方式连接本机。

基准视频信号	GL PHASE 的设置
MON OUT (VBS)	COMPOSIT

GL PHASE 的设置

项目	可变范围	备注
GL PHASE	HD SDI COMPOSIT	用于选择锁定输入到 GENLOCK IN 接口的信号相位的输出信号。 HD SDI: 用于锁定输入到 GENLOCK 的 HD SDI 信号。 对于降频转换器输出信号，视频的起始位置延迟约为 90 线。 COMPOSIT: 用于锁定输入到 GENLOCK 的降频转换器输出信号。 对于 HD SDI 输出信号，视频的起始位置增益约为 90 线。 但请注意，在 1080/23.98PsF 模式和 1080/24PsF 模式下，即使选择了“COMPOSIT”相位也会锁定为 HD SDI。

由于将影像设备捕捉的视频从逐行扫描信号转换为隔行扫描信号进行了处理，因此摄像机内将会发生视频信号延迟。由于从 24P 帧制作 2:3 下拉影片需要时间，因此摄像机内有视频信号延迟。

在没有延迟的情况下从可录制影像的设备录制且本机并行连接时，需要同步时间码。如需设置时间，请从 MAIN OPERATION 页打开 <TC/UB> 画面并设置 TC VIDEO SYNCHRO 项。请参阅连接示例进行设置。

TC VIDEO SYNCHRO 项的设置

项目	可变范围	备注
TC VIDEO SYNCHRO	0 1 2 3	用于根据视频信号的延迟设置时间码的校正。 0: 不校正。 1: 根据视频影像的时间延迟要输入的时间码。 2: 根据视频影像的时间前进要输出的时间码。 3: 根据视频影像的时间分别延迟要输入的时间码和前进要输出的时间码。

示例 3: 本机和外部设备锁定到外部连接的外部时间码发生器时，并且使用 TC OUT 输出信号同时录制时。

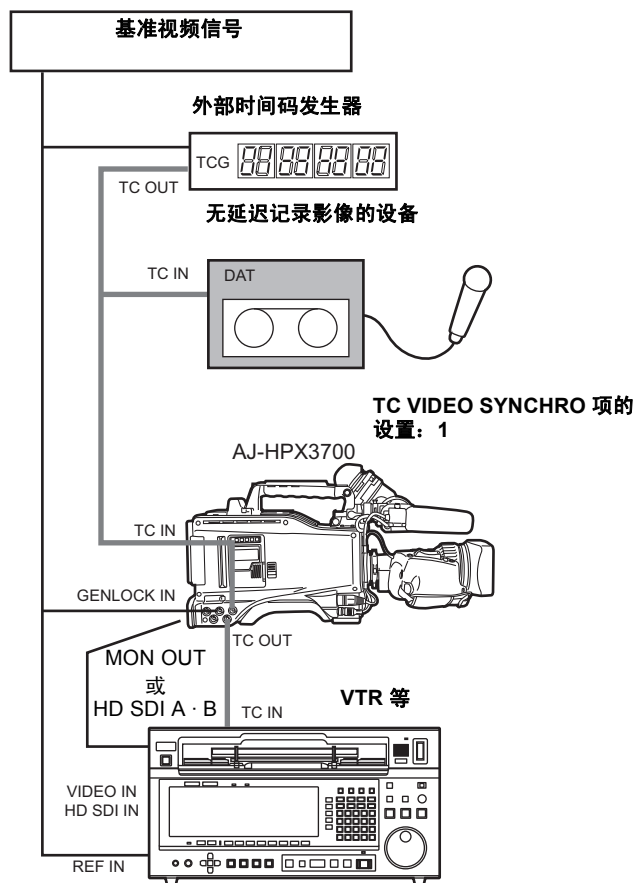

◆ 注意

在 1080/23.98PsF 或 1080/24PsF 模式下，请将 23.98PsF 或 24PsF HD 信号设为基准信号并将 24 帧时间码输入到 TC IN。

如果 VTR 能够记录 HD SDI 时间码，则可接收 HD SDI A·B 输出的时间码并与时间码同步记录视频。此时无需将时间码输出信号输送给 VTR。

示例 4:

本机和外部设备锁定到外部时间码发生器时，并且摄像机的几个单元串联连接时。

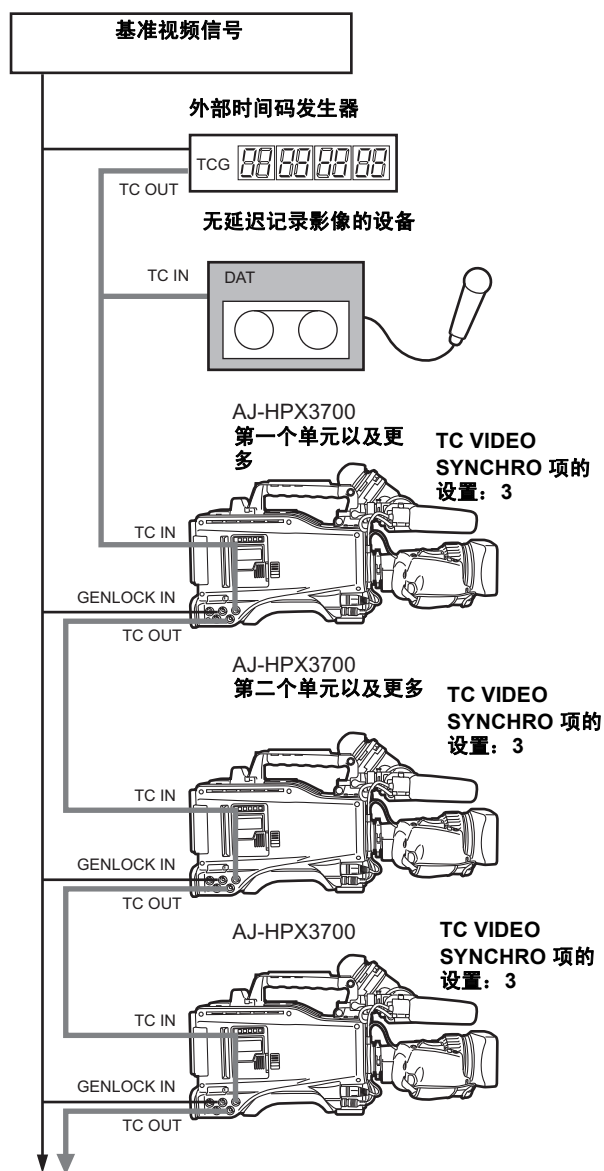

示例 5:

外部设备锁定到本机的时间码发生器时。

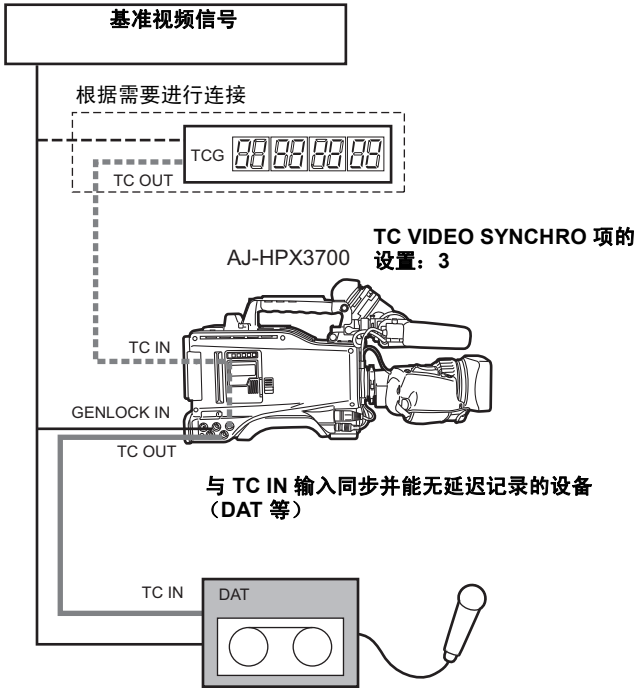

示例 6:

外部设备锁定到串联的本机时间码发生器时。

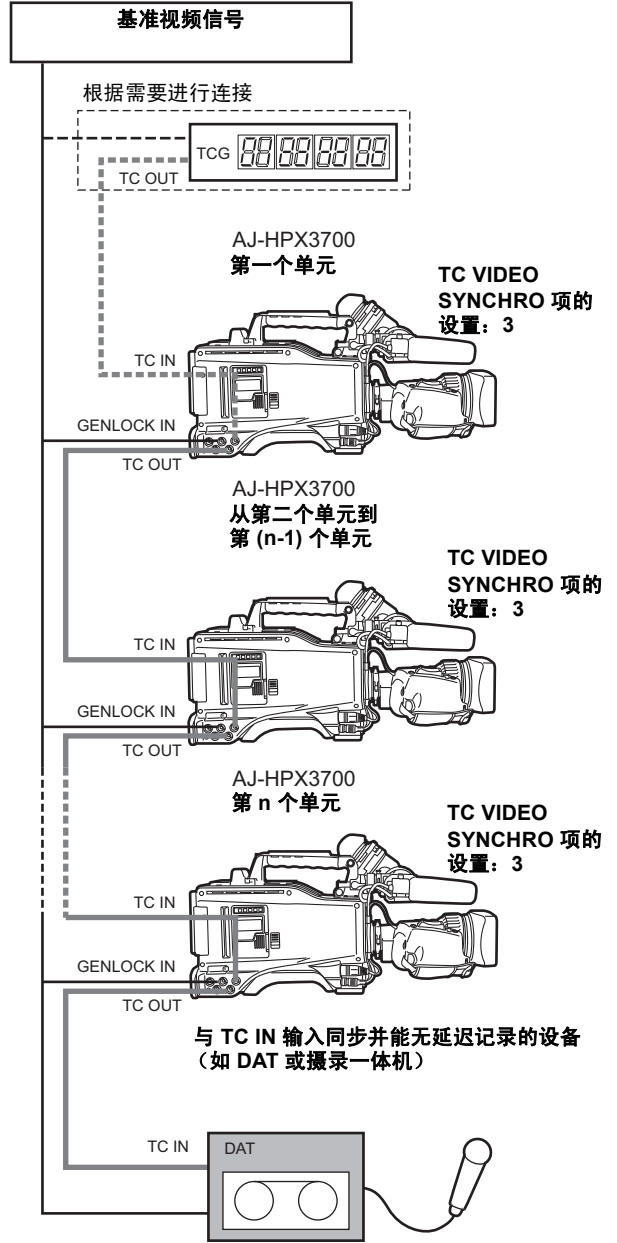

外部锁定时间码

按以下步骤进行操作。

- 1 打开 POWER 开关。
- 2 将 TCG 开关拨至 “F-RUN”。
- 3 将 DISPLAY 开关拨至 “TC”。
- 4 将菜单项 GENLOCK 设为 “EXT”。
此项可在 SYSTEM SETTING 页的 <GENLOCK> 画面上找到。
- 5 将满足时间码规格相位关系的基准时间码和基准视频信号分别提供给 TC IN 和 GENLOCK IN 接口。

这样内置时间码生成器锁定为基准时间码。

锁定后经过约 10 秒钟后，即使断开外部基准时间码的连接，仍保持时间码发生器锁定状态。

◆ 注意

- 外部锁定时间码发生器时，时间码立即与外部时间码锁定，计数器显示外部时间码值。在同步发生器需要稳定的几秒钟内请勿开始记录。
- 为了在 24P、24PA 或 24PN（自然）模式下将时间码外部锁定，请确保输入非掉帧时间码。不允许外部锁定掉帧时间码。
外部锁定调整 5 帧循环时，视频质量可能会暂时降低。这是正常现象。
- 在 24P、24PA 或自然模式下记录数据时，无法进行外部锁定时间码。请在记录前锁定时间码。
另请注意，在 24P、24PA 或自然模式下，如果 PRE REC MODE 设为 “ON” 时使用本机，则时间码从记录运行切换至自由运行或在记录之前时间码台从锁相，可能会造成视频闪烁或正在记录的时间码停止。
- 在 1080/23.98PsF 模式下会输出 23.94 Hz 非掉帧时间码。在 1080/24PsF 模式下会输出 24 Hz 非掉帧时间码。

外部锁定时间码时用户比特的设置

TCG 开关置于 “F-RUN” 时，仅时间码锁定为外部时间码。如需将用户比特锁定为外部输入值，UB MODE 和 VITC UB MODE 菜单项必须分别设为 “EXT” 和 “USER/EXT”。菜单项 UB MODE 和 VITC UB MODE 可在 MAIN OPERATION 页的 <TC/UB> 画面上找到。

外部锁定时间码的解除

停止提供外部时间码，将 TCG 开关拨至 “R-RUN”。

电源从电池切换为外部电源时的注意事项

为保证时间码生成器供电的持续性，请将外部电源连接到 DC IN 端子后，再取出电池。如果先取出电池，则不保证时间码外部锁定的持续性。

外部锁定时间码时摄像机的外部同步

外部锁定时间码时，通过 GENLOCK IN 接口输入基准视频信号与摄像机同步锁相。

◆ 注意

- 如需在多台单元的情况下将本机外部锁定为主设备，此模式必须与摄像机模式相同。请注意，在同时使用隔行扫描和逐行扫描的系统中，视频和时间码可能会中断。
- 使用 MON OUT 接口输出基准信号时，请将侧面板的 OUTPUT SEL 开关拨至 “CAM”。

时间码的叠加

如需在记录或回放时将时间码显示到寻像器或液晶显示器中，请将 <VF INDICATOR3> 的 TC 设为 “TCG”、“TCR” 或 “TCG/TCR”。

如需在 MON OUT 或 HD SDI A · B 输出中包含时间码显示，请将 MON OUT CHARACTER 开关拨至 [ON]，然后通过菜单操作从 <OUTPUT SEL> 画面将 HD SDI A · B CHAR 设为 “A”、“B” 或 “BOTH”。

如需在显示彩条的同时显示时间码，请将 <VF INDICATOR3> 的 TC ON COLOR BAR 设为 “ON”。

摄像机 ID 的设置

摄像机 ID 可在 <CAMERA ID> 画面进行设置。
ID 最多可含 10 个字母数字字符、符号和/或空格。

◆ 注意

显示设置菜单时，即使输出彩条信号也不会显示摄像机 ID。

1 从 CAM OPERATION 页进入 <CAMERA ID> 画面。

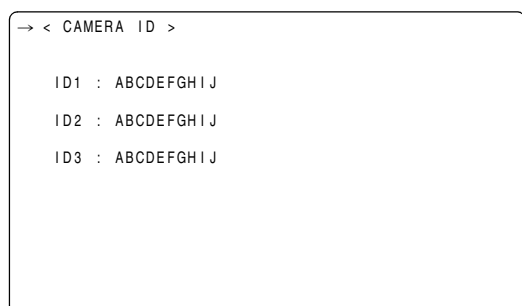

2 转动拨盘旋钮将箭头（光标）移到 ID1: - ID3: 项上。

3 按下拨盘旋钮。箭头（光标）随即移到可输入 ID 的 ID 输入区。

4 转动拨盘旋钮，直到所需字符出现为止。出现的字符可按下列顺序切换：

空格：	□
↓	
字母：	A ~ Z
↓	
数字：	0 ~ 9
↓	
符号：	' , > , < , / , -

5 按下拨盘旋钮确定所需字符。

6 转动拨盘旋钮将箭头（光标）移到下一位（顺时针），重复步骤 4~5 的操作设置字符。
如需更改输入字符，请转动拨盘旋钮将箭头（光标）移到相应的字符，然后执行步骤 4 和 5。

7 完成所有字符输入后转动拨盘旋钮，将箭头（光标）移到：。

8 按下拨盘旋钮将箭头（光标）移回到 ID1: - ID3: 项上。

9 如需退出菜单，请按 MENU 按钮。

◆ 注意

- 菜单项 CAMERA ID 设为“BAR”时，摄像机 ID 与彩条信号一起记录。可从 VF 页的 <VF INDICATOR1> 画面访问此菜单项。
- ID POSITION 菜单项可用于选择摄像机 ID 叠加到彩条上的位置。可从 VF 页的 <VF INDICATOR1> 画面上访问 ID POSITION 项。
- TIME/DATE 菜单项设为“ON”时，摄像机 ID 和日期与时间信息会叠加到彩条上。可从 VF 页的 <VF INDICATOR1> 画面上访问 TIME/DATE 项。

UMID 信息的设置

本机支持 UMID 元数据。UMID 信息需指定居住国家或地区（最多 3 个字符）、单位或公司（最多 4 个字符）和用户名（最多 4 个字符）。对于国家或地区名称，必须使用 ISO3166 国家（地区）代码*中注明的缩写。
在此以用户名为例进行说明。

* 示例：

中国	CHN
美国	USA
加拿大	CAN
日本	JPN

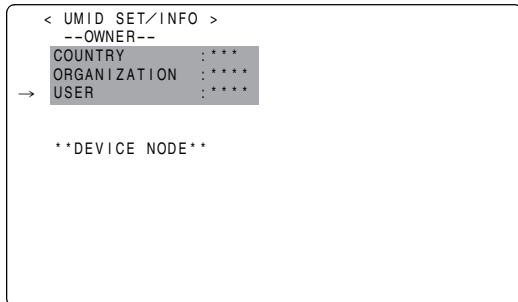

- 1 从 MAIN OPERATION 页进入 <UMID SET/INFO> 画面。
- 2 转动拨盘旋钮将箭头（光标）移到 USER 项上。
- 3 按下拨盘旋钮。箭头（光标）随即移到可输入用户名的用户输入区。
- 4 转动拨盘旋钮，直到所需字符出现为止。字符按下列顺序出现：

空格：	□
↓	
字母：	A~Z
↓	
数字：	0~9
↓	
符号：	' , > , < , / , -

◆ 注意

COUNTRY 项只能选择字母和空格。

- 5 按下拨盘旋钮确定所需字符。
- 6 转动拨盘旋钮将箭头（光标）移到下一位（顺时针），重复步骤 4~5 的操作设置字符。
如需更改输入字符，请返回执行步骤 3。
- 7 完成最后字符输入后按下拨盘旋钮，将箭头（光标）移回到 USER 项。
- 8 如需退出菜单，请按下 MENU 按钮。

CTL 计数器设置和显示

通过将 DISPLAY 开关拨至“CTL”，CTL 计数器会显示在液晶显示器窗口的时间计数器指示中。

非掉帧情况下，CTL 计数器以±12 小时显示。

记录在 P2 卡中的剪辑的重放顺序对 VTR 来说是非线性的。它根据缩略图操作或更换 P2 卡进行组织，记录的剪辑的优先级将会更改。因此，记录模式和重放模式会相应显示不同的 CTL 计数器。

记录模式的 CTL 计数器（记录 CTL）

记录 CTL 计数器在记录模式（REC、REC/PAUSE、STOP 和 REC REVIEW）下显示，并且计数器会从上一次记录的终点继续运作。即使电源关闭，记录 CTL 计数器也会保留。电源再次打开时，计数器从上一个值继续运作。

◆ 注意

- 如果在记录 CTL 计数器正在显示时按下 RESET 按钮，则仅重置记录 CTL 计数器。请注意，在 REC REVIEW 操作过程中，重置功能禁用。
- 在 24PN（自然）模式下，计数为 24 帧。

重放模式的 CTL 计数器（重放 CTL）

重放 CTL 计数器在重放模式（PLAY、FF、REW、PLAY/PAUSE）下显示。

无论剪辑的重放顺序如何更改（剪辑按拍摄日期排序），上一个重放 CTL 计数器都会禁用。第一个剪辑的第一帧用作重新计数的基准值，并且显示新的重放 CTL 计数器。

示例：

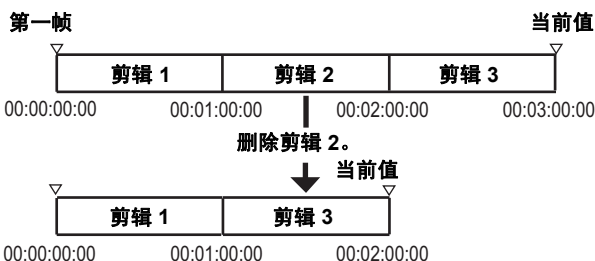

出现以下任何一种情况时，剪辑的重放顺序会更改：

- 删除、复制或恢复剪辑，或者格式化 P2 卡。
- 切换缩略图显示（有关更多信息，请参阅[缩略图显示的切换]（第128页）。）
- 插入或取出 P2 卡。

出现以下任何一种情况时，基准值（第一个剪辑中第一帧的值）会更改：

- 电源打开，第一帧为 0。
- 重置重放 CTL 计数器时，当前的重放位置设为 0，并且上一个基准值变为负数。

示例：

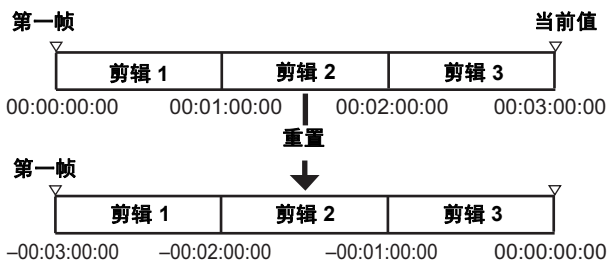

◆ 注意

- 如果在重放 CTL 计数器正在显示时按下 RESET 按钮，则仅重置重放 CTL 计数器。
- 对于 24PN（自然）模式下的重放，依据下拉影像，计数为 30 帧。但请注意，在 1080/23.98PsF 和 1080/24PsF 模式下，计数为 24 帧。

寻像器屏幕的状态显示

除了视频影像以外，寻像器还可显示用于指示本机设置和操作状态的指示灯和文字，以及信息、中央标记、安全区标记和摄像机 ID。

寻像器屏幕的指示灯

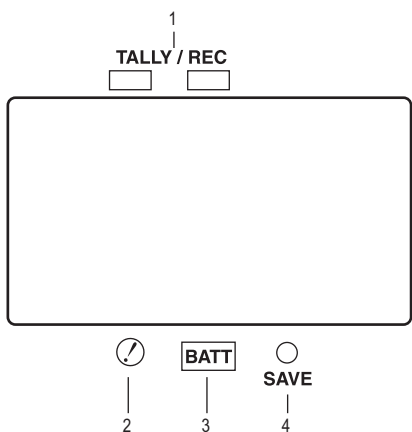

上述寻像器为 AJ-HVF21MC（有关另售寻像器型号的更多信息，请参阅相关的使用说明书）。

1. TALLY/REC（记录）指示灯

此指示灯在记录时呈红色点亮，在发生异常情况时闪烁。

有关更多信息，请参阅 [警告系统] (第 158 页)。

2. 异常工作状态警告指示灯

此指示灯在本机处于任何通过 <!LED> 菜单项指定的异常工作状态时点亮。

有关激活指示灯的状态，请参阅 [!LED] (第 186 页) 中的选项。

3. BATT（电池）指示灯

此指示灯在电池电量即将耗尽之前几分钟开始闪烁，电池完全耗尽之后则点亮。为防止操作中断，请在电池消耗即将耗尽之前更换电池。

有关更多信息，请参阅 [警告系统] (第 158 页)。

4. SAVE 指示灯

通常设置下：

此指示灯在 SAVE 开关置于“ON”且视频和音频的输出处于省电模式时点亮。

菜单项 SAVE LED 设为“P2CARD”时：

此指示灯在 P2 卡剩余容量变低时开始闪烁。

菜单项 SAVE LED 可在 VF 页的 <VF INDICATOR3> 画面上找到。

模式检查画面的显示（MODE CHECK 按钮功能）

寻像器可显示用于检查本机设置和状态的画面。每次按下 MODE CHECK 按钮可如下切换画面：

STATUS 画面 → !LED 画面 → FUNCTION 画面 → AUDIO 画面 → CAC 画面 → USER SW STATUS 画面 → 无显示

各画面的显示时间约为 5 秒。显示时按下 MODE CHECK 按钮则切换当前画面。

是否显示各画面可通过 VF 页的 <MODE CHECK IND> 画面进行指定。

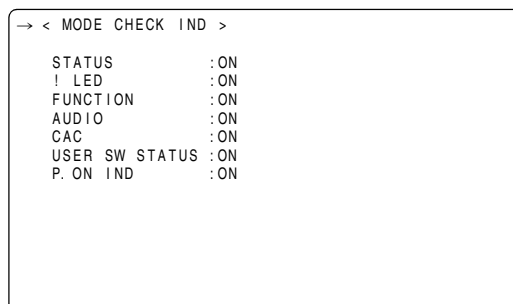

Y GET 区域显示

将Y GET功能分配给USER按钮之后，Y GET功能启用时，Y GET检测区域会显示在寻像器屏幕、液晶显示器和监视器输出上。
但是，除非显示中央标记，否则Y GET检测区域不会显示在监视器输出中。

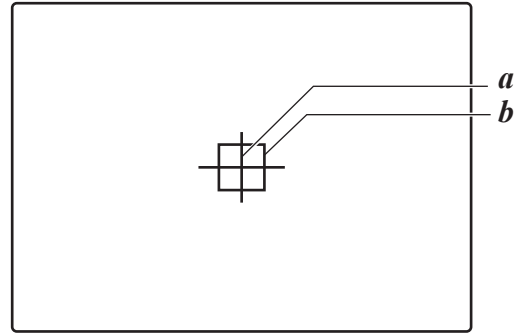

a. 中央标记
b. Y GET检测区域

寻像器屏幕信息的选择

如需选择想要显示在寻像器屏幕中信息项，请进入VF页的<VF INDICATOR1>、<VF INDICATOR2>和<VF INDICATOR3>画面，然后打开或关闭适当的选项，或者指定所需值。
有关选项设置的方法，请参阅[菜单项的设置](第165页)。

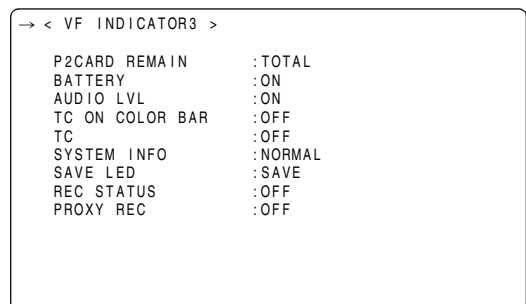
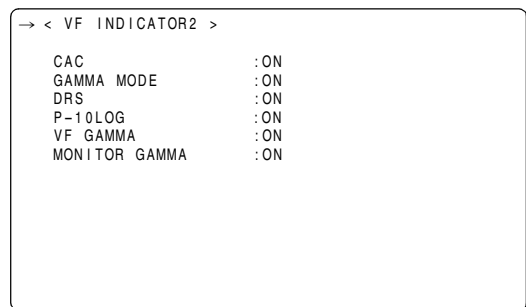
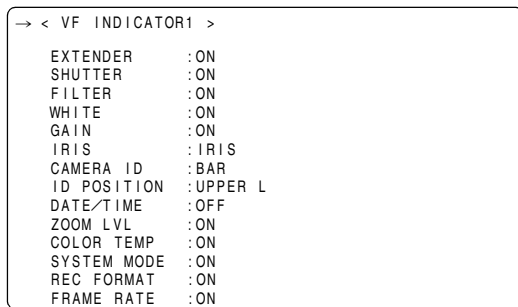

寻像器状态显示的构成

能显示的所有项如下图所示配置。

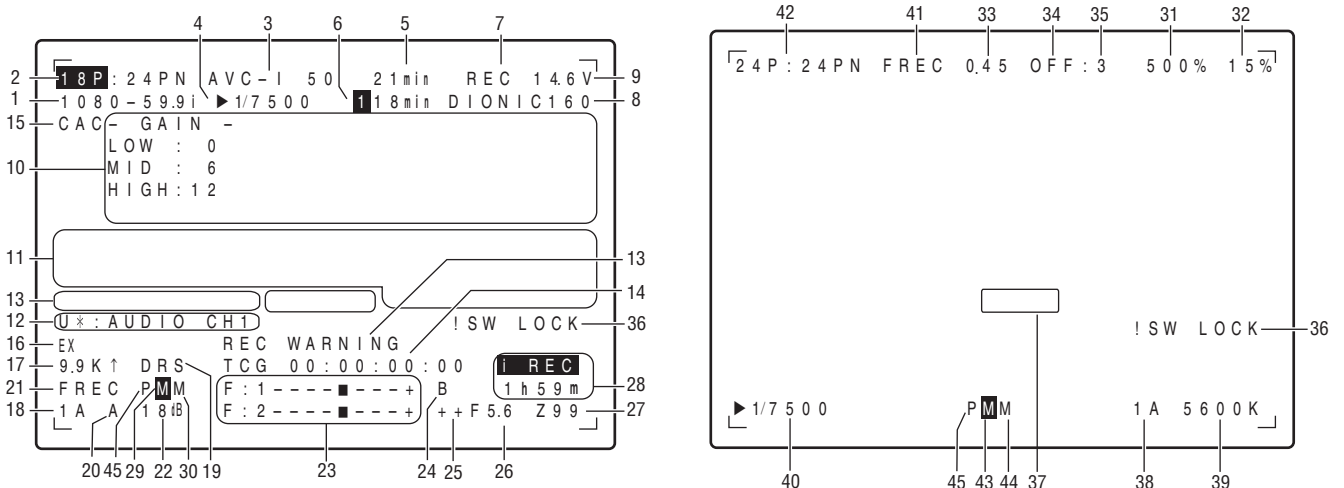

有关更多信息，请参阅随后的页面。

显示项目	显示	状态
1. 系统模式	1080-59.9i 1080-23.9PsF 1080-24.0PsF 1080-50i	指示本机操作的模式。 1080-59.94 隔行扫描模式 1080-23.98 分段帧模式 1080-24 分段帧模式 1080-50 隔行扫描模式
2/42. 拍摄和记录的帧数	**P: **i 自然记录时 **P: **PN	拍摄帧数显示在记录帧数（包括自然记录）和记录类型（逐行扫描/隔行扫描）的旁边。 示例： 24PN 记录和 12 帧拍摄时显示“12P:24PN”。 12P 超过 59.94i 时显示“12P:60i”。 VFR 功能为“ON”时，拍摄帧数反白显示。在 SYNCHRO SCAN 模式下工作时，拍摄帧数闪烁。
3. REC FORMAT	DVCPROHD AVC-I100 AVC-I50	指示记录模式。 ◆ 注意 在自然记录下也会显示“DVCPROHD”。 DVCPRO HD 记录（包括自然记录） AVC-Intra100 记录 AVC-Intra50 记录
4/40. 快门速度/模式	▶1/**.* , ▶***.*d ▶▶1/**.* 1/50 (1/60) - 1/2000, HALF, ***.*d	指示快门速度设为 SYNCHRO SCAN。 指示快门速度设为 SYNCHRO SCAN2。 指示设置了固定的快门速度。
5. P2 卡剩余容量	***min END WP LOOP INFO P2 */*	通常条件下“***min”点亮，剩余容量接近零时闪烁。 卡容量用完时“END”闪烁。 P2 卡被写保护时 WP 点亮。 设置了 LOOP REC 模式时 LOOP 点亮。由于 P2 卡没有剩余容量等情况下无法执行循环记录时闪烁。 正在识别 P2 卡。 P2 卡的全部剩余容量/总容量（正在执行 MODE CHECK 时）。 ◆ 注意 如果菜单项 P2CARD REMAIN 设为“ONE-CARD”，则显示当前记录对象 P2 卡的 P2 卡插槽号码和剩余容量。 有关更多信息，请参阅 [P2 卡剩余容量/容量显示] (第 82 页)。 自然记录期间进行 VFR 操作的帧率较低时，对于 P2 卡剩余容量极少的情况下显示时间可能会延长。
6. P2 卡剩余容量（正在执行 MODE CHECK 时）	1 ***min	显示记录对象卡的 P2 卡插槽号码和剩余容量（正在执行 MODE CHECK 时）。在 LOOP REC 模式下，出现预计记录时间的显示。有关更多信息，请参阅 [循环记录] (第 41 页)。使用用户按钮切换了记录对象 P2 卡时也会显示。 ◆ 注意 自然记录时，在 VFR 操作下随着帧率降低，剩余容量总量会增加。
7. 本机 REC 显示	REC	可在单独使用本机记录时显示。 <VF INDICATOR3> 画面的菜单项 REC STATUS 设为“ON”时显示。

显示项目	显示	状态
8. 电池类型 (正在执行 MODE CHECK 时)	PRO14 - AC ADPT	指示菜单项上选择的电池类型。输入外部直流电源时显示 “AC ADPT”。
9. 电池剩余容量/电压	**.*V ***% EMP MAX	精确到十分之一伏特的电池剩余电量 具有电量指示功能的电池以百分比显示电量。 电池具有电量指示功能时, 表示电池耗尽。 电池具有电量指示功能时, 表示电池充满电。
10. MODE CHECK 显示区 (STATUS: 主增益)	LOW/MID/HIGH -3 ~ 30	主增益的设置值 示例: LOW: 0
(!LED 点亮的原因: 全屏显示) • 通过菜单项 !LED 选择的指示带有 “!” 标记。 • 可能激活 !LED 的指示带有 “  ” 标记。	GAIN (0dB) SHUTTER WHITE PRE. EXTENDER B.GAMMA MATRIX COLOR COR. FILTER	增益状态 快门状态 白平衡状态 增距镜状态 (EX2 或 OFF) BLACK GAMMA 状态 (ON 或 OFF) MATRIX 状态 (A、B 或 OFF) 颜色校正状态 (ON 或 OFF) 滤镜状态
(FUNCTION: HD SDI A · B)	OUTPUT: MEM/CAM/OFF TYPE: 4:2:2/4:4:4 CHAR: A/B/BOTH	OUTPUT SEL 开关的位置。 指示 SIGNAL FORMAT 的当前设置。 SIGNAL FORMAT 可在 SYSTEM SETTING 页的 <OUTPUT SEL> 画面中进行选择。 指示 HD SDI A · B CHAR 的当前设置。 HD SDI A · B CHAR 可从 SYSTEM SETTING 页的 <OUTPUT SEL> 画面进行设置。
(FUNCTION: MON OUT)	OUTPUT: MEM/CAM/OFF SELECT: VBS/HD SDI CHAR: ON/OFF	OUTPUT SEL 开关的位置。 指示 MONITOR OUT 的当前设置。 MONITOR OUT 可从 SYSTEM SETTING 页的 <OUTPUT SEL> 画面进行设置。 指示 MON OUT CHARACTER 开关的当前设置。
(FUNCTION: P2CARD STATUS)	TOTAL SLOT1/SLOT2/SLOT3/ SLOT4/SLOT5 OP-SLOT	显示 1~5 号 P2 卡插槽中插入的 P2 卡的全部剩余容量/总容量。 显示每张卡的状态和剩余容量/容量。数字与 P2 卡插槽的号码相对应。 卡状态显示为: ACTIVE/ACCESSING/INFO READING/FULL/PROTECTED/ NOT SUPPORTED/FORMAT ERROR/NO CARD/PROXY 有关状态的详情, 请参阅 [P2 卡存取 LED 和 P2 卡状态] (第 30 页)。 表示选件插槽的状态。 卡状态显示为: PROXY/NO CARD/NOT SUPPORTED
(AUDIO: 启用或禁用 FRONT AUDIO LEVEL 旋钮)	CH1: ON/OFF CH2: ON/OFF	如果 FRONT AUDIO LEVEL 旋钮对于声道 1 有效, 则显示 “ON”。如果无效, 则显示 “OFF”。 如果 FRONT AUDIO LEVEL 旋钮对于声道 2 有效, 则显示 “ON”。如果无效, 则显示 “OFF”。
(AUDIO: 话筒的幻像电源状态)	FRONT: ON/OFF REAR: ON/OFF	前方话筒的幻像电源状态 后方话筒的幻像电源状态 有关更多信息, 请参阅 [MIC/AUDIO2] (第 196 页)。
(AUDIO: 各声道的输入信号和音频电平)	FRONT/W.L./REAR CH1/2/3/4	各声道的输入信号和音频电平

显示项目	显示	状态
11. 摄像机警告及通报显示区 (与 AWB、ABB 和开关设置相关)	AWB A ACTIVE AWB B ACTIVE AWB A OK *.*K AWB B OK *.*K AWB BREAK *.*K AWB NG COLOR TEMP LOW COLOR TEMP HIGH LEVEL OVER LOW LIGHT TIME OVER AWB PRESET *.*K CHECK FILTER ABB ACTIVE ABB OK ABB BREAK ABB NG B-SHD READY B-SHD ACTIVE B-SHD OK B-SHD BREAK B-SHD NG	信道 A 上正在执行 AWB。 信道 B 上正在执行 AWB。 信道 A 上成功完成 AWB。 信道 B 上成功完成 AWB。 用户中断 AWB 操作。 不能正常结束 AWB 操作。第二行显示其状态。 色温太低。 色温太高。 亮度太高。 亮度太低。 操作超时。 由于 AWB 开关置于“PRST”或超增益已启用，AWB 无法执行。 在 AWB 期间并且打开电源时，警告重新确认滤镜切换旋钮的位置。 正在执行 ABB。 ABB 操作成功完成。 用户中断 ABB 操作。 不能正常结束 ABB 操作。 接受了黑斑 (ABB 调整时按住 ABB 开关)。 正在调整黑斑。 黑斑调整成功完成。 用户中断黑斑调整。 不能正常结束黑斑调整。
(开关切换显示)	WHITE: # *.*K AUTO KNEE: ON/OFF GAIN: *.*dB SS: 1/****, ***.d, ▶***.d SS: ▶ 1/****, ▶▶1/**** ND: */CC: *.*K EXTENDER: ON/OFF/*.*K IRIS: ** F *.* DRS: ON/OFF	切换了 WHITE BAL 开关。# 以 A、B 或 PRE 代替。 AUTO KNEE 开关切换至“ON”或“OFF”。 增益通过 GAIN 切换开关或用户按钮进行切换。 切换了快门速度时显示其值。 快门速度处于 SYNCHRO SCAN 模式。 选择了滤镜设置时出现。 打开或关闭增距镜。 光圈替换修正值变更时显示。 切换了动态范围扩展器。
(低光照警告)	LOW LIGHT	亮度太低。
(Y GET 值)	*.*.*%	通过 Y GET ON 设置，在中央标记附近的输出亮度电平以“%”显示。
12. 用户按钮功能 UM: USER MAIN 按钮 U1: USER 1 按钮 U2: USER 2 按钮 U3: MARKER SELECT 按钮 U4: TEXT MEMO 按钮	INH I.OVR ON/OFF S.BLK -* */OFF B.GAMMA ON/OFF Y GET ON/OFF DRS ON/OFF ASSIST ON/OFF C.TEMP ON/OFF VFR ON/OFF FRATE ON/OFF VF GAM ON/OFF AUDIO CH1 AUDIO CH2 REC SW RET SW PRE REC SLOT SEL USB HOST/DEVICE/OFF VF MARK A/B/OFF TEXT MEMO	用户按钮禁用。 可设置光圈替换 (光圈替换设置打开)。 超级黑的状态 (打开或关闭)。打开时还会显示设置值。 黑伽玛的状态 (黑电平的阴影修正): 打开或关闭 表示 Y GET 功能是打开还是关闭。 表示动态范围扩展器是打开还是关闭。 表示聚焦协助功能是打开还是关闭。 表示使用拨盘旋钮更改色温的模式是打开还是关闭。 表示 VFR 功能是打开还是关闭。 表示是否正在应用 USR SW F.RATE 中设置的帧率。 表示寻像器是否启用了监视器伽玛功能。 切换了声道 1 中记录的输入信号。 切换了声道 2 中记录的输入信号。 用户按钮用作 REC 开关。 用户按钮用作 RET 开关。 表示打开了或关闭了 PRE RECORDING 模式。 设置了切换记录对象卡的开关。 切换了 USB 操作状态。 更改了寻像器和液晶显示器上显示的标记时显示。 表示 TEXT MEMO 功能是打开还是关闭。

显示项目	显示	状态
13. 系统信息及警告	SYSTEM ERROR-**	内部计算机通信或基准信号发生了异常情况。无法再执行记录或重放。** 以错误码代替。有关更多信息，请参阅[错误码] (第161页)。
	TURN POWER OFF	正在存取 (记录、重放或格式化) 的 P2 卡被取出，无法进行随后的操作。
	CARD ERR *	将数据记录至或从 P2 卡重放数据时出现错误。在实际显示中，* 以引起错误的 P2 卡插槽号码代替。
	REC WARNING	正在记录视频和/或音频发生了异常情况。
	BACKUP BATT EMPTY	后备电池需要更换。
	FAN STOP	风扇锁定并停止。
	WIRELESS-RF	无线接收器的 RF 信号衰弱。
	EOM	P2 卡没有剩余容量。
	BOS	重放位置处于所有剪辑的开头。
	EOS	重放位置处于所有剪辑的结尾。
	CANNOT REC	表示在插入或打开电源后无法直接记录到 P2 卡。MODE CHECK 的 FUNCTION 画面上会提供详细信息。请参阅 10. MODE CHECK 显示区的相关部分。
	CANNOT PLAY	由于没有插入 P2 卡或 P2 卡不含任何剪辑而无法重放剪辑。
	COMM ERROR	微型计算机之间的连接持续断开一段指定的时间或更长时间时显示。
	TEXT MEMO	文本提示已添加。
	TEXT MEMO INVALID	文本提示未成功添加。
	MARK ON/OFF	拍摄标记已添加或删除。有关拍摄标记的信息，请参阅 [拍摄标记功能] (第46页)。
	SHOT MARK INVALID	无法添加拍摄标记时显示。
	UPDATING	剪辑信息正在更新。无法进行重放操作。
	USB DEVICE	本机处于 USB DEVICE 模式。通信被禁用时指示会闪烁。
	USB HOST	表示本机设为 USB HOST 模式。外部硬盘未成功识别时，指示会闪烁。
	THUMBNAIL OPEN	正在操作缩略图。
	PROXY REC P2&SD	开始 P2 卡或 SD 存储卡上的低码流素材记录时显示 (安装了 AJ-YAX800MC 时，<VF INDICATOR3> 画面的 PROXY REC 项打开)。
	PROXY REC P2	开始 P2 卡上的低码流素材记录时显示 (安装了 AJ-YAX800MC 时，<VF INDICATOR3> 画面的 PROXY REC 项打开)。
	NEAR END (SD)	低码流素材记录时，如果 SD 存储卡上的剩余容量低于 1 分钟，则显示此信息 (安装了 AJ-YAX800MC 时)。
	EOM (SD)	如果在 SD 存储卡上进行低码流素材记录，则用完存储容量时显示 (安装了 AJ-YAX800MC 时)。
	PROXY CARD ERROR	由于视频编码卡或数据流出错造成低码流素材记录停止时显示。检查视频编码卡或避免使用低码流素材记录。(安装了 AJ-YAX800MC 时。)
	SD CARD WRITE ERR	低码流素材记录过程中 SD 存储卡出错并且仅 SD 存储卡上的记录停止时显示 (安装了 AJ-YAX800MC 时)。
	TC REGEN	按下 RET 按钮将时间码重新生成成为 P2 卡中记录的最后一个剪辑的时间码。
	SLOT SEL	按下分配了 SLOT SEL 功能的用户按钮之后切换 P2 卡的记录插槽时闪烁。
	SLOT SEL INVALID	按下分配了 SLOT SEL 功能的用户按钮之后无法切换 P2 卡的记录插槽时显示。
	DIR NG CARD SLOT1/2/3/4/5	插入了目录结构不规则的 P2 卡，或者在具有此类目录结构的插入卡上开始或完成记录时显示。
	RUN DOWN CARD SLOT1/2/3/4/5	使用已超过覆盖最大次数的 P2 卡开始或完成记录时，或者插入了此类 P2 卡之后记录数据时显示。
	AUDIO NOT RECORDING	即使音频电平表正在变动音频也没有正在向 P2 卡上记录时显示。

显示项目	显示	状态
14. 时间码显示	TCG 12:59:59:20 TCR 12:59:59:20 (V)UBG AB CD EF 00 (V)UBR 12 34 56 78 CTL -1:59:59:20	TCG (时间码生成器值) TCR (时间码读取器值) UBG VUBG (用户比特生成器值) UBR VUBR (用户比特读取器值) 显示 CTL 计数器。
15. CAC	CAC	CAC 工作正常时显示。
16. 增距镜	EX	使用了增距镜。
17/39. 色温	*.*K	色温已分配给 WHITE BAL 开关的“A”、“B”和“PRST”(此值保存在 AWB 性能或通过菜单项设置)。
18/38. 滤镜位置	1 - 4 A - D —	表示 ND 滤镜的位置。 表示 CC 滤镜的位置。 表示滤镜没有设为正确的位置。
19. 动态范围扩展器模式	DRS	选择了压缩高亮度部分的视频电平扩展动态范围时显示。
20. WHITE BAL 开关位置	A B P	WHITE BAL 开关置于“A”。 WHITE BAL 开关置于“B”。 WHITE BAL 开关置于“PRST”。
21/42. 伽玛显示	HD SD FLK1 FLK2 FLK3 FREC VREC	表示本机所用的伽玛。
22. 增益值	*.*dB	当前增益值。
23. 音频输入声道及电平表	---- ■ ---- + F W R	显示所选声道及其音频电平。 AUDIO IN 开关置于“FRONT”。 AUDIO IN 开关置于“W.L.”(无线)。 AUDIO IN 开关置于“REAR”。
24. 超级黑 ON	B	超级黑 ON。
25. 光圈替换显示	++ + (无显示) — --	光圈替换的修正相位(激活时) ++: 光圈增大 1 级 +: 光圈增大 0.5 级 --: 光圈减小 1 级 -: 光圈减小 0.5 级 无显示: 标准状态

显示项目	显示	状态
26. 光圈, F 值	NC OPEN F1.7 - F16 CLOSE	镜头接线未连接。 镜头光圈处于最大。 镜头光圈值 镜头光圈关闭。 ◆注意 镜头能够显示光圈值时出现上述显示。光圈被覆盖时闪烁。
27. 变焦显示	Z00 - Z99	显示放大倍率。对于不能返回变焦位置的镜头, 即使显示设为打开也不能显示。
28. INTERVAL REC/ PRE RECORDING 显示/SD 存储卡剩余 容量	I iREC (闪烁) iREC (闪烁) **h**m/**s P-REC (闪烁) SD **h**m END	在 INTERVAL REC 模式下操作之前和之后显示。 INTERVAL REC 操作时显示。 在 INTERVAL REC 过程中下一次记录之前显示暂停时间。 预记录的视频和音频正在被记录到 P2 卡上时显示。如果用户按钮设为执行 PRE RECORDING 功能, 则通过按下用户按钮切换 PRE RECORDING 模式时显示 “P-REC OFF” 或指定时长 “1s - 8s”。 如果安装了视频编码卡 (AJ-YAX800MC, 另售), 则低码流素材记录时按下 MODE CHECK 按钮会显示 SD 存储卡的剩余容量。 无剩余容量时显示 “END”。
29/43. VF-GAMMA	M	仅 GAMMA MODE SEL 菜单项选择了 “FILM-REC” 时启用。FILM-REC 伽玛模式下拍摄的视频会被转换为高对比度视频并发送到寻像器上。GAMMA MODE SEL 可从 PAINT 页的 <GAMMA> 画面中进行选择。
30/44. MON-GAMMA	M	仅 GAMMA MODE SEL 菜单项选择了 “FILM-REC” 时启用。FILM-REC 伽玛模式下拍摄的视频会被转换为高对比度视频并发送到 MON OUT 输出接口。GAMMA MODE SEL 可从 PAINT 页的 <GAMMA> 画面中进行选择。
31. F-REC DYNAMIC LVL 显示	200% 300% 400% 500% 600%	FILM-REC 时指示动态范围。 其它情况下指示拐点斜率。
32. F-REC BLACK STR LVL 显示	00% - 30%	FILM-REC 时指示黑色信号扩展的电平。 其它情况下指示拐点。
33. MASTER GAMMA 显示	0.30 - 0.75	指示主伽玛电平。
34. BLACK GAMMA 设置	-8 - OFF - +8	指示画面阴暗位置的伽玛曲线设置。

显示项目	显示	状态
35. B.GAMMA RANGE	1 2 3	指示压缩/扩展的电平（上限）。
36. 开关锁定设置	!SW LOCK	SIDE SW LOCK 处于锁定状态下操作任何侧开关（GAIN、OUTPUT 和 AWB 开关）时显示。请注意，连接了 AJ-RC10MC 并处于工作状态时不会显示。
37. 曝光显示	-4 -3■■ -3■ -3 -2■■ -2■ -2 -1■■ -1■ -1 ±0 +0■ +0■■ +1 +1■ +1■■ +2 +2■ +2■■ +3 +3■ +3■■ +4 +4■ +4■■ +5	GAMMA MODE SEL 设为“FILM-REC”且 STATUS MODE 设为“FILM-REC”时，执行 Y GET 操作会测量中央标记附近的亮度。测得的值显示为曝光电平。 30% 测得输出信号显示为 ±0（标准）。入射光量每增加一倍，此值调整为 +1 STOP；入射光量每减小一半，此值调整为 -1 STOP。每个 ■ 表示 1/3 STOP。 GAMMA MODE SEL 可从 PAINT 页的 <GAMMA> 画面进行设置。STATUS MODE 可从 VF 页的 <VF DISPLAY> 画面进行设置。
45. P-10LOG	P	本机的 HD SDI A·B 输出信号为 P-10LOG 时显示。

P2 卡剩余容量/容量显示

本机状态	记录状态	菜单项 P2CARD REMAIN*1	5. P2 卡剩余容量显示*2	6. P2 卡剩余容量显示 (MODE CHECK 时)*2
通常情况	LOOP REC 模式以外	TOTAL	以分钟显示 P2 卡插槽中插入的所有 P2 卡的全部剩余容量。 示例：30min	不显示
		ONE-CARD	以分钟显示插入了记录对象 P2 卡的 P2 卡插槽号码和卡的剩余容量。 示例：1 8min	不显示
		OFF	不显示	不显示
MODE CHECK 时	LOOP REC 模式以外	TOTAL/ONE-CARD	显示为“LOOP”	不显示
		OFF	不显示	不显示
MODE CHECK 时	LOOP REC 模式	TOTAL/ONE-CARD/ OFF	以分钟显示 P2 卡插槽中插入的所有 P2 卡的全部剩余容量和总容量。 示例：20/40	以分钟显示插入了记录对象 P2 卡的 P2 卡插槽号码和卡的剩余容量。 示例：1 8min
			显示为“LOOP”	以分钟显示预计记录时间。 示例：7min

*1 菜单项 P2CARD REMAIN 可在 VF 页的 <VF INDICATOR3> 画面上找到。

*2 如果剩余容量或存储容量为 9999 分钟以上，则显示“9999min”。

寻像器屏幕的显示选择

	通过菜单项选择 显示/不显示	变为该状态时的 显示状态	MODE CHECK 时显示*	可关闭显示	重放时显示
1. 系统模式	○	—	●	○	—
2. 拍摄和记录的帧数	○	—	●	○	—
3. REC FORMAT	○	—	●	○	—
4. 快门速度/模式	○	○	●	○	—
5. P2 卡剩余容量	○	—	●	○	—
6. P2 卡剩余容量 (正在执行 MODE CHECK 时)	—	—	●	○	—
7. 本机 REC 显示	○	○	—	○	—
8. 电池类型 (正在执行 MODE CHECK 时)	—	—	●	○	—
9. 电池剩余容量/电压	○	—	●	○	—
10. MODE CHECK 显示区	—	—	○	○	—
11. 摄像机警告及通报显示区	—	○	○	○	—
12. 用户按钮功能	—	○	○	○	—
13. 系统信息及警告	○	○	●	○	○
14. 时间码显示	○	—	●	○	○
15. CAC	○	○	●	○	—
16. 增距镜	○	○	●	○	—
17. 色温	○	○	●	○	—
18. 滤镜位置	○	—	●	○	—
19. 动态范围扩展器模式	○	—	●	○	—
20. WHITE BAL 开关位置	○	—	●	○	—
21. 伽玛显示	○	—	●	○	—
22. 增益值	○	—	●	○	—
23. 音频输入声道及电平表	○	—	4ch全输入信息	○	—
24. 超级黑 ON	○	○	●	○	—
25. 光圈替换显示	○	○	●	○	—
26. 光圈, F 值	○	—	●	○	—
27. 变焦显示	○	—	●	○	—
28. INTERVAL REC/PRE RECORDING 显示/SD 存储卡剩余容量	—	○	●	—	—
29. VF-GAMMA	○	○	●	○	—
30. MON-GAMMA	○	○	●	○	—
31. F-REC DYNAMIC LVL 显示	—	○	—	—	—
32. F-REC BLACK STR LVL 显示	—	○	—	—	—
33. MASTER GAMMA 显示	—	○	—	—	—
34. BLACK GAMMA 设置	—	○	—	—	—
35. B.GAMMA RANGE	—	○	—	—	—
36. 开关锁定设置	—	○	—	—	—
37. 曝光显示	—	○	—	—	—
38. 滤镜位置	—	○	—	—	—
39. 色温	—	○	—	—	—
40. 快门速度/模式	—	○	—	—	—
41. 伽玛显示	—	○	—	—	—
42. 拍摄和记录的帧数	—	○	—	—	—
43. VF-GAMMA	—	○	—	—	—
44. MON-GAMMA	—	○	—	—	—
45. P-10LOG	○	○	—	—	—

* ○: VF 页 <MODE CHECK IND> 画面的菜单项 STATUS 设为 “OFF” 时不显示。

●: 无论菜单项如何设置都显示。

显示模式和设置变更 / 调整结果信息

对于寻像器屏幕上出现的用于指示设置和调整结果变更的信息，通过菜单项 DISP MODE 的设置可能受限或无法显示。此菜单项可在 VF 页的 <VF DISPLAY> 画面上找到。有关菜单操作的方法，请参阅 [菜单项的设置] (第 165 页)。

```

-> < VF DISPLAY >
STATUS MODE      :NORMAL
DISP CONDITION   :NORMAL
DISP MODE        :3
VF OUT           :Y
VF DTL           :0.5
VF DTL CORING    :0.0
VF H. DTL FREQ.  :4
ZEBRA1 DETECT    :70%
ZEBRA2 DETECT    :85%
ZEBRA2           :SPOT
LOW LIGHT LVL    :3.5%
RC MENU DISP.    :ON
MARKER/CHAR LVL  :5.0%
SYNCHRO SCAN DISP :deg
    
```

设置变更/调整信息和 DISP MODE 设置

显示信息的状况	信息	DISP MODE 设置		
		1	2	3
变更了 CC 滤镜/ND 滤镜。	ND: n (n=1, 2, 3, 4), CC: m (m=A, B, C, D)	<input type="radio"/>	<input type="radio"/>	<input checked="" type="radio"/>
变更了增益的设置时	GAIN: n dB (n= -3, 0, 3, 6, 9, 12, 15, 18, 21, 24, 27, 30)	<input type="radio"/>	<input type="radio"/>	<input checked="" type="radio"/>
重新设置了 WHITE BAL 开关。	WHITE: n (n=A, B, PRE)	<input type="radio"/>	<input type="radio"/>	<input checked="" type="radio"/>
OUTPUT/AUTO KNEE 开关置于“AUTO KNEE”或“OFF”。	AUTO KNEE: ON (或 OFF)	<input type="radio"/>	<input checked="" type="radio"/>	<input checked="" type="radio"/>
变更了快门速度/模式。	1/180.0 deg (或 1/172.8 deg, 1/144.0 deg, 1/120.0 deg, 1/90.0 deg, 1/45.0 deg, 1/****, ▶1/****, ▶***.* deg, ▶▶1/****)	<input type="radio"/>	<input checked="" type="radio"/>	<input checked="" type="radio"/>
调整了白平衡 (执行了 AWB)。	示例: AWB A OK 3.2 K	<input type="radio"/>	<input checked="" type="radio"/>	<input checked="" type="radio"/>
调整了黑平衡 (执行了 ABB)。	示例: ABB OK	<input type="radio"/>	<input checked="" type="radio"/>	<input checked="" type="radio"/>
选择了增距镜。	示例: EXTENDER ON	<input type="radio"/>	<input type="radio"/>	<input checked="" type="radio"/>
选择了用户按钮。	示例: UM: SLOT SEL	<input type="radio"/>	<input checked="" type="radio"/>	<input checked="" type="radio"/>
正在覆盖光圈。	示例: ++ F 5.6	<input type="radio"/>	<input checked="" type="radio"/>	<input checked="" type="radio"/>

- : 出现信息。
- : 不出现信息。

标记显示的设置

可选打开或关闭中央标记、安全区标记、安全区、框标记以及标记类型的内容。如需设置和选择标记，请从 VF 页中进入 <VF MARKER> 画面并选择适当的选项。有关菜单操作的方法，请参阅 [菜单项的设置] (第 165 页)。

```

-> < VF MARKER >
TABLE           :A
CENTER MARK     :1
SAFETY MARK     :2
SAFETY AREA     :90%
FRAME MARK      :OFF
FRAME SIG       :4:3
FRAME LVL       :15
MRK: A
    
```

◆ 注意

画面右上方的“MRK: A”表示当前的显示状态。如需查看 TABLE B，请按下 MARKER SELECT 按钮。此时会将显示改为“MRK: B”，以便您查看设置。

标记检查画面的显示（MARKER SELECT 按钮功能）

寻像器可显示用于检查本机标记设置画面。
按下本机的 MARKER SELECT 按钮可如下切换标记显示。

MRK: A → MRK: B → MRK: OFF

如果将菜单项 FRAME SIG 设为“14:9”作为标记A的信息，设为“4:3”作为标记B的信息，则可根据需要方便地使用按钮检查 14:9 和 4:3 的视角。

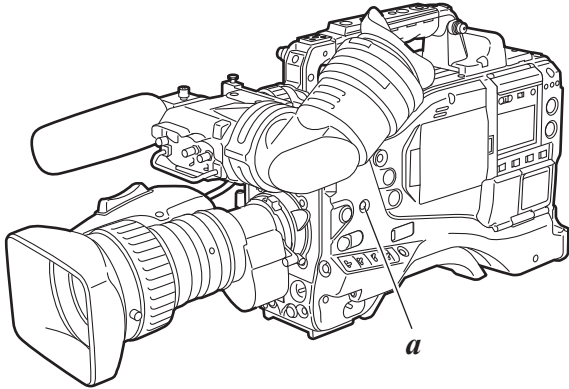

a. MARKER SELECT 按钮

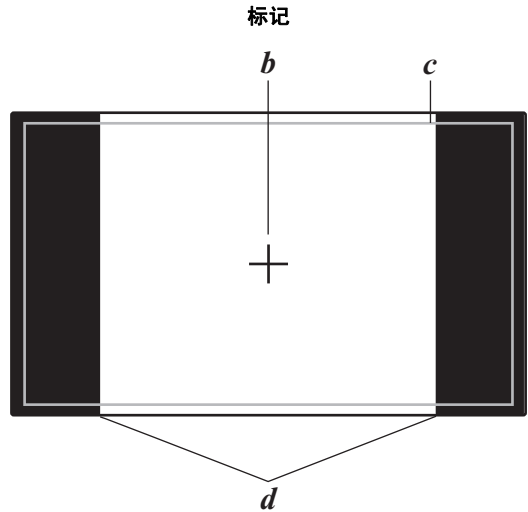

- b. 中央标记
- c. 安全区
- d. 显示通过菜单项 FRAME SIG 指定的视角。

在寻像器中检查返回视频信号

按下镜头的 RET 按钮时，寻像器可显示输入到 GENLOCK IN 接口的返回视频信号。

但请注意，只有使用 SYSTEM MODE 设置的信号格式与输入到 GENLOCK IN 接口的信号相符时才可查看返回视频信号。

如需启用此功能，请将菜单项 RET SW 设为“CAM RET”。此项可在 CAM OPERATION 页的 <SW MODE> 画面上找到。

◆注意

无法查看 1080/23.98P、1080/24P 和 SD 格式信号。

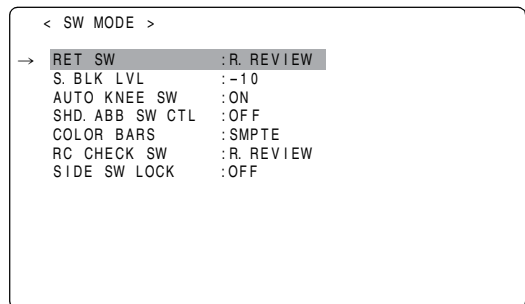

液晶显示器的调整和设置

使用液晶显示器

- 1 打开本机的 POWER 开关。
- 2 按箭头 ① 的方向滑动 OPEN 按钮，按箭头 ② 的方向打开液晶显示器。

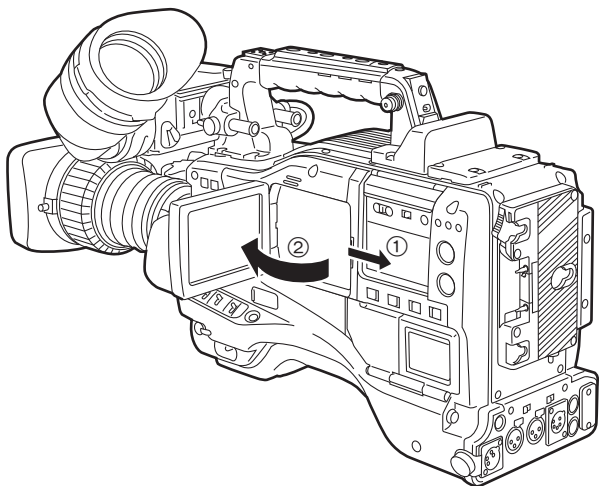

- 3 将液晶显示器的画面调整到最便于观察的位置。可向镜头方向转动 180°，向前方转动 90°。

◆ 注意

请勿向打开状态下的液晶显示器强制用力，否则可能引起本机故障。

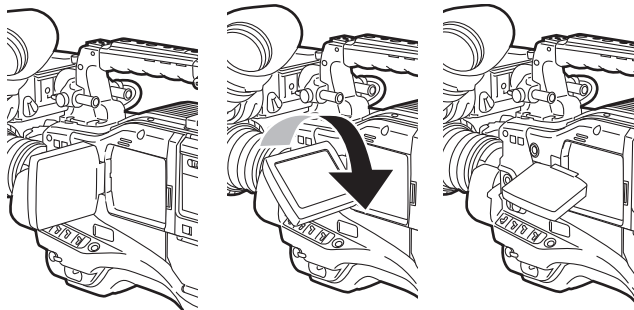

- 4 在 BRIGHTNESS 项中显示画面的亮度，在 COLOR LEVEL 项中显示画面的色彩浓度，在 CONTRAST 项中显示画面的对比度。这些项可在 SYSTEM SETTING 页的 <LCD MONITOR> 画面上找到。

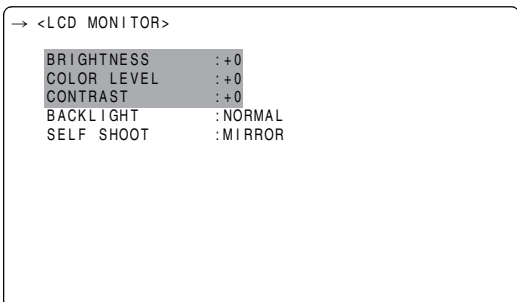

- 5 通过菜单项 VF/LCD CHAR 设置液晶显示器中是否显示与寻像器相同的字符。此菜单项可在 SYSTEM SETTING 页的 <OUTPUT SEL> 画面上找到。

```
<OUTPUT SEL>
SIGNAL FORMAT : 4:2:2
P-10LOG       : OFF
OUTPUT ITEM   : MENU ONLY
HD SDI A·B CHAR : OFF
MONITOR OUT   : HD SDI
MONITOR GAMMA : OFF
→ VF/LCD CHAR : ON
VF MODE       : MEM
VF SEL        : MONO
THUMBNAIL OUT : OFF
DOWNCON MODE  : SQUEEZ
```

◆ 注意

- 关闭液晶显示器时请确实关闭。
- 在温度急剧变化的环境下，液晶显示器的液晶部可能会形成结露。此时请用柔软的干布擦拭。
- 本机温度过低时，液晶显示器中的视频影像在电源打开后将短暂性微暗。本机内部暖机之后，液晶显示器便会显现正常的亮度。

肖像自拍

将液晶显示器向镜头侧旋转 180° 进行拍摄时，如果将菜单项 SELF SHOOT 设为“MIRROR”，则液晶显示器的视频影像会左右反转显示，让您在拍摄的同时查看镜像。请注意，左右反转的仅是液晶显示器的视频影像而已，并非正在记录实际的视频。菜单项 SELF SHOOT 可在 SYSTEM SETTING 页的 <LCD MONITOR> 画面上找到。

◆ 注意

- 将菜单项 SELF SHOOT 设为“MIRROR”的状态下液晶显示器向镜头侧旋转 180 度时，无论菜单项 VF/LCD CHAR 的设置如何，液晶显示器的状态显示均与寻像器的不同。
- GENLOCK IN 接口的返回信号无法输出到液晶显示器。
- MON OUT 的 OUTPUT SEL 开关处于“CAM”位置时，重放信号无法输出到液晶显示器。查看重放必须使用寻像器。

视频输出信号的选择

本机采用 HD SDI A · B 接口和 MON OUT 接口作为输出视频信号的接口。

HD SDI A · B 接口输出信号的设置

使用菜单的 <OUTPUT SEL> 画面更改 HD SDI A · B 接口输出信号的字符。HD SDI A · B 接口和 MON OUT 接口输出的字符内容相同。

HD SDI A · B 接口输出的信号可用 HD SDI A · B 开关进行切换。

但是，切换操作在录制操作期间无法确认。

MEM: 在 EE 过程中（如记录），会输出由摄像机拍摄的视频影像。同时，P2 卡中的信号会在重放过程中输出。

CAM: 始终输出摄像机影像。

OFF: HD SDI A · B 接口不会输出任何信号。

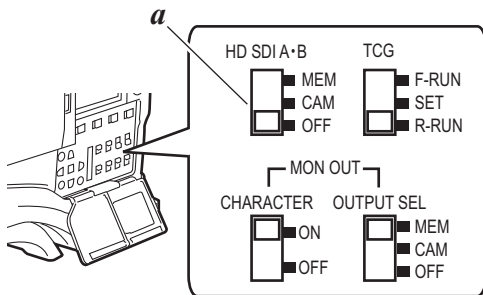

a. HD SDI A · B 开关

项目	可变范围	备注
OUTPUT ITEM	MENU ONLY TC STATUS	设置 HD SDI A · B 接口和 MON OUT 接口的输出信号上要叠加的字符。 MENU ONLY: 菜单屏幕仅在存取菜单时被叠加。正常情况下不显示。 TC: 叠加时间码。（访问菜单时，菜单屏幕被叠加。） STATUS: 叠加与寻像器屏幕中叠加的字符相同的字符。（菜单存取时，菜单屏幕被叠加。）
HD SDI A · B CHAR	OFF A B BOTH	OFF: 字符不会叠加到 HD SDI A · B 接口。 A: 字符叠加到 HD SDI A 接口。 B: 字符叠加到 HD SDI B 接口。 BOTH: 字符叠加到 HD SDI A 接口和 HD SDI B 接口。

MON OUT 接口输出信号的设置

MON OUT 接口可输出 HD SDI 信号或降频转换模拟信号。通过菜单项 MONITOR OUT (SYSTEM SETTING 页的 <OUTPUT SEL> 画面) 设置 MON OUT 接口输出的视频信号。

项目	可变范围	备注
MONITOR OUT	VBS HD SDI	设置 MON OUT 接口输出的视频信号。 VBS: 输出模拟复合信号。 HD SDI: 输出 HD SDI 信号。

MON OUT 接口输出的信号可用 OUTPUT SEL 开关进行切换。

但是, 切换操作在录制操作期间无法确认。

- MEM:** 在 EE 过程中 (如记录), 会输出由摄像机拍摄的视频影像。同时, P2 卡中的信号会在重放过程中输出。
- CAM:** 始终输出摄像机影像。
- OFF:** MON OUT 接口不会输出任何信号。

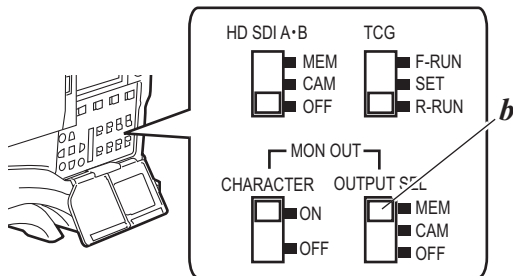

b. MON OUT OUTPUT SEL 开关

通过菜单项 OUTPUT ITEM (SYSTEM SETTING 页的 <OUTPUT SEL> 画面) 设置要叠加到 MON OUT 接口输出信号的字符。

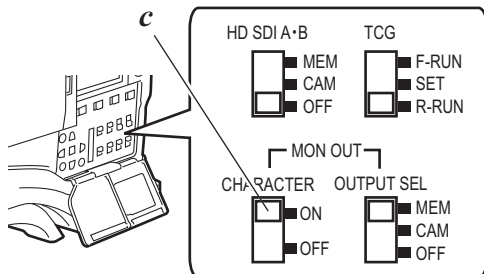

c. MON OUT CHARACTER 开关

◆ 注意

MON OUT 信号选择了 VBS 且菜单项 SYSTEM MODE 设为 “1080-24PsF” 时, MON OUT 信号为亮度信号视频。菜单项 SYSTEM MODE 可在 SYSTEM SETTING 页的 <SYSTEM MODE> 画面上找到。

数据的操作

设置数据文件配置

本机使用6套文件数据区。

FACTORY 数据:

用于保存出厂设置的区域
数据无法通过菜单操作进行修改。

CINEMATOGRAPH 数据:

用于保存电影摄影机设置的区域。
数据无法通过菜单操作进行修改。

USER 数据:

用于保存通过菜单操作设置的数据的区域
FACTORY 数据以出厂设置进行保存。

CURRENT 数据:

用于保存本机操作状态的区域
此区域的设置值可通过菜单操作进行修改。

SCENE 文件:

提供了 16 套场景文件。

LENS 文件:

提供了 64 套镜头文件。

有关可以读取或保存在相应区的菜单项目，请参阅 [菜单] (第163页)。

◆ 注意

- 有关如何通过菜单操作进入此部分的信息，请参阅 [菜单项的设置] (第165页)。
- 将 PC MODE 切换为“OFF”后，存取相应的数据设置文件。如果本机处于 USB DEVICE 模式时存取相应的数据设置文件，则可能会出现错误。PC MODE 项可在 SYSTEM SETTING 页的 <SYSTEM MODE> 画面上进行操作。
- 请勿使用 PC 或类似设备编辑保存在 SD 存储卡上的数据。

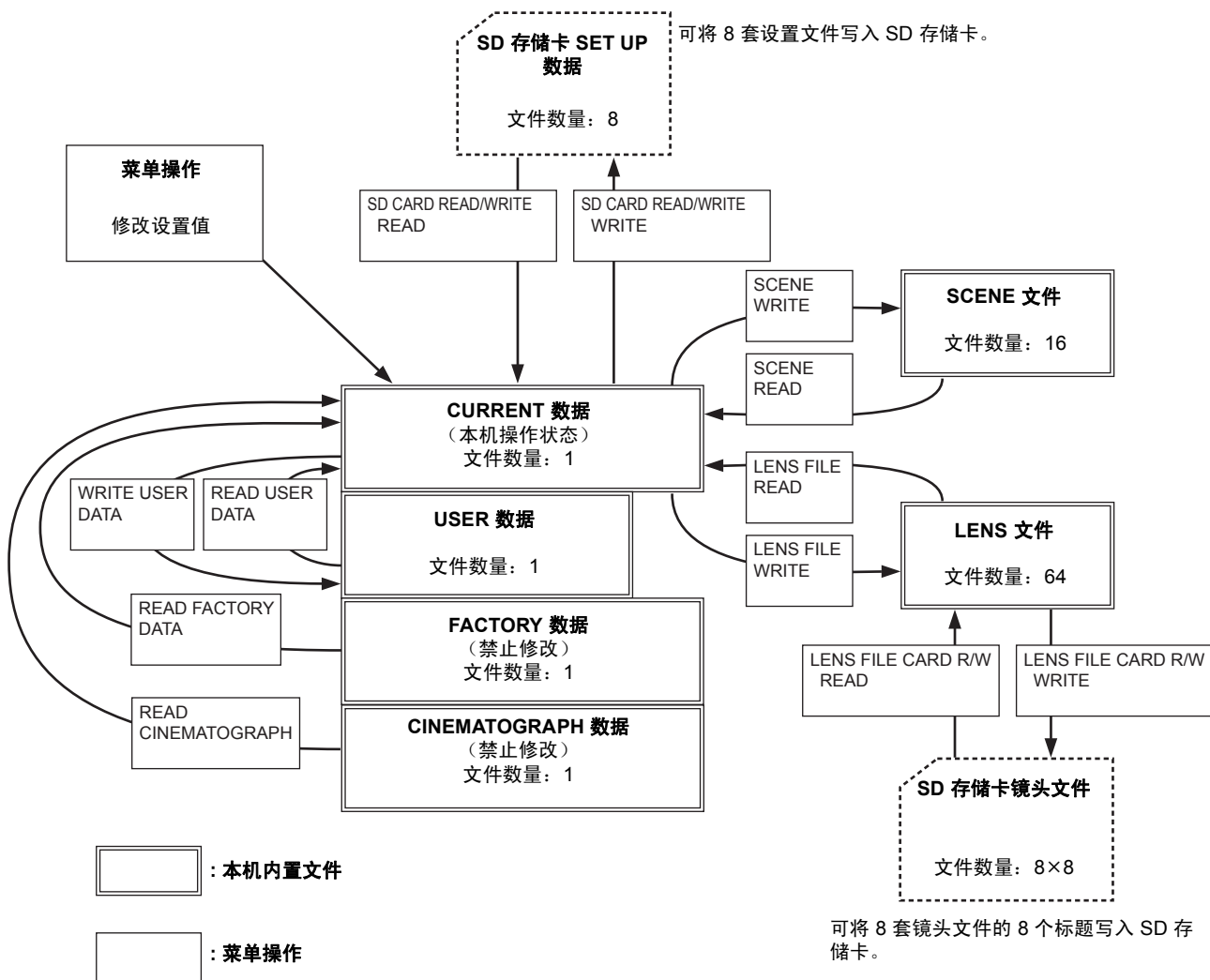

利用 SD 存储卡设置数据

将 SD 存储卡（另售）作为设置卡使用，可将设置菜单的内容最多保存 8 文件。

使用这些数据，能快速再现合适的设置状态。

有关 SD 存储卡，请参阅 <使用 SD 存储卡的注意事项> (第21页)。

SD 存储卡的操作

SD 存储卡在电源打开之前或之后均可插入。

插入 SD 存储卡

打开开关罩的盖子，将 SD 存储卡（另售）的缺口部向上插入 SD 存储卡插槽，然后关闭开关罩的盖子。

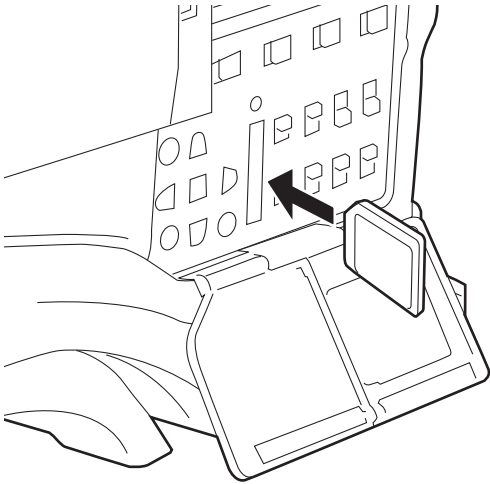

◆ 注意

SD 存储卡必须正面朝向插槽进行插入。如果存储卡难以插入，则可能反向或颠倒。请勿用力插入插槽，而应在重新插入之前检查存储卡。

SD 存储卡操作

如需格式化 SD 存储卡，请将设置数据读写到 SD 存储卡，然后进行菜单操作，打开 FILE 页的 <SD CARD READ/WRITE> 画面。

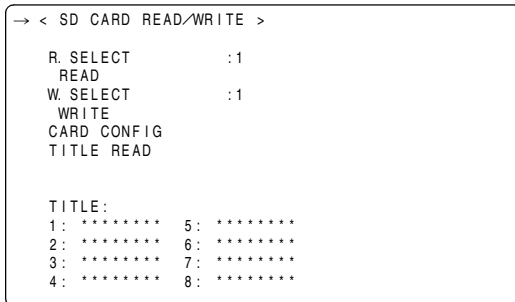

对于经某些其它设备格式化为 SD 和 SDHC 以外标准的 SD 存储卡，插入后将会在窗口右上部显示“FORMAT ERROR”。此时，请如下重新格式化。

请注意，在本菜单页打开的状态下，即使更换 SD 存储卡，“FORMAT ERROR”显示也不消失。更换 SD 存储卡后，请执行 TITLE READ。

取出 SD 存储卡

打开开关罩的盖子，确认繁忙指示灯没有点亮后，将 SD 存储卡进一步推向主机侧。此操作可将 SD 存储卡从插槽中松开。握住 SD 存储卡将其取出，然后关闭开关罩的盖子。

使用或存放 SD 存储卡时，请确保

- 避免高温多湿环境
- 不沾水滴
- 避免静电

如需进行存放，则 SD 存储卡必须插入本机并关闭开关罩的盖子。

格式化 SD 存储卡

◆ 注意

另可通过缩略图画面格式化 SD 存储卡。有关更多信息，请参阅 [SD 存储卡的格式化] (第 139 页)。

- 1 进行菜单操作，打开 <SD CARD READ/WRITE> 画面。
- 2 转动拨盘旋钮将箭头（光标）移到菜单项 CARD CONFIG 上。
- 3 按下拨盘旋钮显示以下信息：

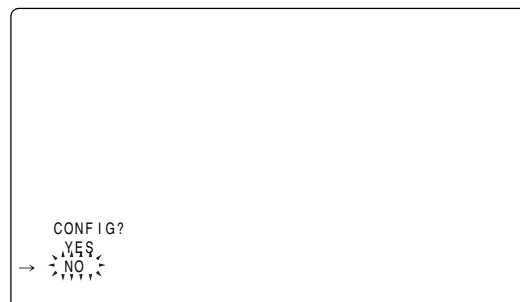

- 4 如需格式化 SD 存储卡，请转动拨盘旋钮将箭头（光标）移到 YES。然后，按下拨盘旋钮。
SD 存储卡的格式化完成时，显示以下信息：

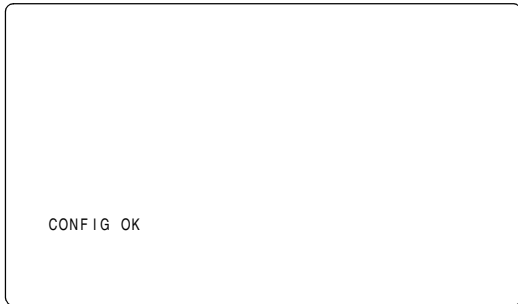

按下拨盘旋钮时，如果显示以下信息，则不执行格式化：

错误信息	对策
CONFIG NG NO CARD (SD 存储卡没有插入。)	请插入 SD 存储卡。
CONFIG NG ERROR (SD 存储卡无法格式化。)	卡可能受损。请更换卡。
CONFIG NG WRITE PROTECT (SD 存储卡被写保护。)	请取出卡并取消保护。
CONFIG NG CANNOT ACCESS (SD 存储卡无法存取。)	示例：因正在重放等原因，无法访问 SD 存储卡。 请在各种操作完成之后格式化卡。

- 5 如需退出菜单，请按下 MENU 按钮。
设置菜单消失，寻像器屏幕上下显示本机状态。

◆ 注意

<SD CARD READ/WRITE> 画面打开的情况下插入或取出 SD 存储卡时，卡上数据的标题无法更新。
请将箭头（光标）移到 TITLE READ 项，然后按下拨盘旋钮。数据标题随即更新。

将设置数据写入 SD 存储卡

- 1 进行菜单操作，打开 <SD CARD READ/WRITE> 画面。

选择文件号

- 2 转动拨盘旋钮将箭头（光标）移到 W.SELECT 项上。
然后，按下拨盘旋钮。

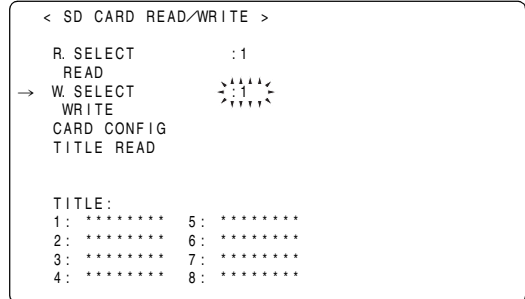

- 3 转动拨盘旋钮选择所需号码（1~8）。然后，按下拨盘旋钮。

给所选文件添加标题

- 4 转动拨盘旋钮将箭头（光标）移到 TITLE 项上。

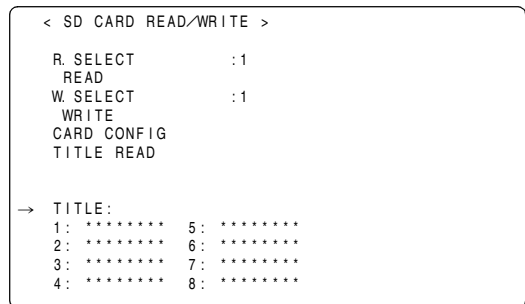

- 5 按下拨盘旋钮。随即箭头（光标）移到输入区，本机处于输入模式。

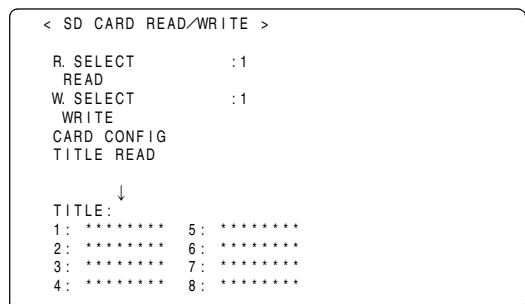

6 转动拨盘按钮，直到所需字符出现为止。
出现的字符可按下列顺序切换：

空格： □
↓
字母： A～Z
↓
数字： 0～9
↓
符号： ' , > , < , / , -

7 按下拨盘按钮确定所需字符。

8 转动拨盘按钮将箭头（光标）移到下一位（顺时针），
重复步骤 6～7 的操作设置字符（最多 8 个字符）。

将数据写入所选文件

9 设置了标题之后，转动拨盘按钮将箭头（光标）移到
“:”上。

```
< SD CARD READ/WRITE >
R. SELECT      :1
READ
W. SELECT      :1
WRITE
CARD CONFIG
TITLE READ
↓
TITLE:
1: ***** 5: *****
2: ***** 6: *****
3: ***** 7: *****
4: ***** 8: *****
```

10 按下拨盘按钮将箭头（光标）移回到 TITLE 项上。

11 转动拨盘按钮将箭头（光标）移到 WRITE 项上。

12 按下拨盘按钮显示以下信息：

```
WRITE?
YES
→ NO
TITLE:
```

按下拨盘按钮时，如果显示任何以下信息，则无法写入数据：

错误信息	对策
WRITE NG NO CARD (SD 存储卡没有插入。)	请插入 SD 存储卡。
WRITE NG FORMAT ERROR (SD 存储卡没有正确格式化。)	未使用本机格式化卡。 请更换卡。
WRITE NG ERROR (SD 存储卡不可写入。)	卡可能受损。请更换卡。
WRITE NG WRITE PROTECT (SD 存储卡被写保护。)	请取出卡并禁用保护。
WRITE NG CANNOT ACCESS (SD 存储卡无法存取。)	正在使用 SD 存储卡时，无法访问该卡。完成各自的操作后，请再次执行写入操作。
WRITE NG CARD FULL (SD 存储卡没有剩余容量。)	由于卡没有剩余容量，因此不可写入。请删除不需要的文件或更换新卡。

13 转动拨盘按钮将箭头（光标）移到 YES 上。然后，按下拨盘按钮。

数据的写入完成时，显示以下信息：

```
WRITE OK
```

14 如需退出菜单，请按下 MENU 按钮。
设置菜单消失，寻像器屏幕上下显示本机状态。

◆ 注意

- <SD CARD R/W SELECT> 画面可用于选择要写入 SD 存储卡的菜单的类型。
- 可用本机新的设置文件覆盖其它设备保存的设置文件。请注意，如果文件被覆盖，则其它设备的原始设置文件会丢失。
- 推荐分别用各自设备来单独管理 SD 存储卡。

读取 SD 存储卡的数据

1 进行菜单操作，打开 <SD CARD READ/WRITE> 画面。

选择文件号

2 转动拨盘按钮将箭头（光标）移到菜单项 R.SELECT 上。然后，按下拨盘按钮。

```
< SD CARD READ/WRITE >
→ R. SELECT      ██████████
  READ
W. SELECT      1
  WRITE
CARD CONFIG
TITLE READ

TITLE:
1: ██████████ 5: ██████████
2: ██████████ 6: ██████████
3: ██████████ 7: ██████████
4: ██████████ 8: ██████████
```

3 转动拨盘按钮选择所需号码（1~8）。然后，按下拨盘按钮。

读取所选文件的数据

4 转动拨盘按钮将箭头（光标）移到 READ 项上。

```
< SD CARD READ/WRITE >
R. SELECT      :1
→ READ
W. SELECT      :1
  WRITE
CARD CONFIG
TITLE READ

TITLE:
1: ██████████ 5: ██████████
2: ██████████ 6: ██████████
3: ██████████ 7: ██████████
4: ██████████ 8: ██████████
```

5 按下拨盘按钮显示以下信息：

```
READ?
  YES
→ NO
```

6 转动拨盘按钮将箭头（光标）移到 YES 上。然后，按下拨盘按钮。

数据的读取完成时，显示以下信息：

```
READ OK
```

按下拨盘按钮时，如果显示任何以下信息，则无法读取数据：

错误信息	对策
READ NG NO CARD (SD 存储卡没有插入。)	请插入 SD 存储卡。
READ NG FORMAT ERROR (SD 存储卡没有正确格式化。)	未使用本机格式化卡。 请更换卡。
READ NG NO FILE (没有找到文件。)	请写入文件数据。
READ NG ERROR (SD 存储卡不可读取。)	仅本机写入的数据才可读取。
READ NG CANNOT ACCESS (SD 存储卡无法存取。)	示例：因正在重放等原因，无法访问 SD 存储卡。 请在各种操作完成以后，再次进行读取。

7 如需退出菜单，请按下 MENU 按钮。
设置菜单将以本机的状态显示代替。

用户数据的使用方法

可将设置数据写入本机内存的用户区，或读取写入该区的数据。

使用这些数据，能快速再现合适的设置状态。

如需写入数据，请进入 FILE 页的 <INITIALIZE> 画面。如需读取写入的用户数据，请进入 FILE 页的 <SCENE> 画面。

将设置数据写入用户区

- 1 进行菜单操作，打开 <INITIALIZE> 画面。
- 2 转动拨盘旋钮将箭头（光标）移到 WRITE USER DATA 项上。

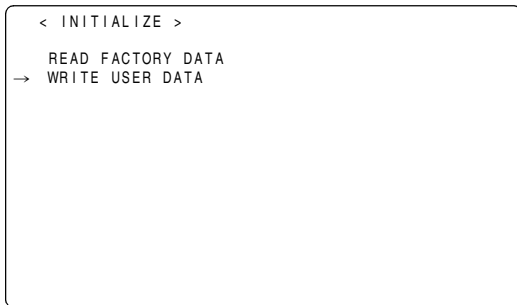

- 3 按下拨盘旋钮显示以下信息：



- 4 转动拨盘旋钮将箭头（光标）移到 YES 上。然后，按下拨盘旋钮。
随即将设置数据写入本机内存的用户区。
- 5 如需退出菜单，请按下 MENU 按钮。

读取已写入的用户数据

- 1 进行菜单操作，打开 <SCENE> 画面。

- 2 转动拨盘旋钮将箭头（光标）移到 READ USER DATA 项上。

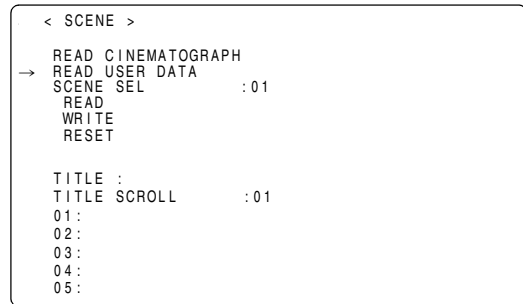

- 3 按下拨盘旋钮显示以下信息：

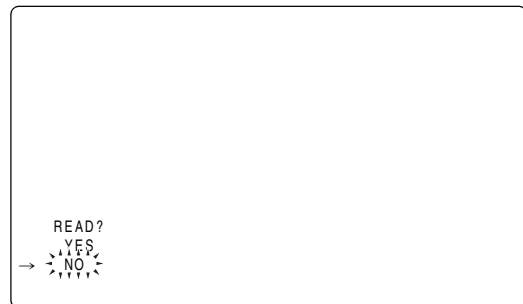

- 4 转动拨盘旋钮将箭头（光标）移到 YES 上。然后，按下拨盘旋钮。
随即读取写入本机内存用户区的数据完成设置。
- 5 如需退出菜单，请按下 MENU 按钮。

不进行菜单操作也可读取已登录的用户数据。

- 1 关闭 POWER 开关。
- 2 将 WHITE BAL 开关拨至“PRST”。

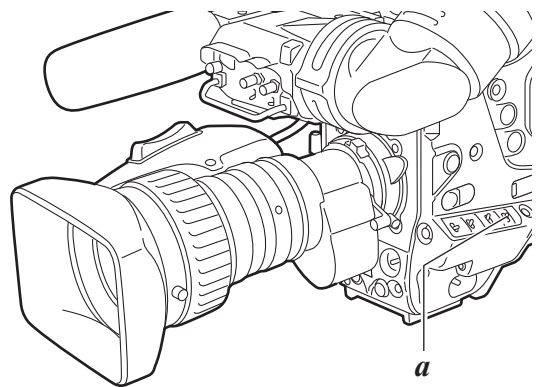

a. WHITE BAL 开关

- 3 拨上 AUTO W/B BAL 开关，同时打开 POWER 开关。
随即将 USER 菜单项的所有设置恢复为出厂状态。

场景文件数据的使用方法

可将设置数据写入本机内存的场景文件区，或读取写入该区的数。可用 16 种场景文件。使用这些数据，能快速再现合适的设置状态。

如需使用场景文件数据，请进入 FILE 页的 <SCENE> 画面。

写入场景文件用设置数据

- 1 进行菜单操作，打开 SCENE 画面。
- 2 转动拨盘按钮将箭头（光标）移到 SCENE SEL 项上。
- 3 按下拨盘按钮使场景文件号闪烁。然后旋转拨盘按钮选择所需场景文件号（1 ~ 16）。

```

< SCENE >
  READ CINEMATOGRAPH
  READ USER DATA
  → SCENE SEL      :01
  READ
  WRITE
  RESET

  TITLE :
  TITLE SCROLL :01
  01:
  02:
  03:
  04:
  05:
  
```

- 4 按下拨盘按钮确定场景文件。
- 5 转动拨盘按钮将箭头（光标）移回到 WRITE 项上。

```

< SCENE >
  READ CINEMATOGRAPH
  READ USER DATA
  SCENE SEL      :01
  → READ
  WRITE
  RESET

  TITLE :
  TITLE SCROLL :01
  01:
  02:
  03:
  04:
  05:
  
```

- 6 按下拨盘按钮显示以下信息：

```

WRITE?
  YES
  → NO
  
```

- 7 转动拨盘按钮将箭头（光标）移到 YES 上。然后，按下拨盘按钮。
随即将设置数据写入本机内存的场景文件区。

- 8 如需退出菜单，请按下 MENU 按钮。

读取场景文件用设置数据

- 1 进行菜单操作，打开 <SCENE> 画面。
- 2 转动拨盘旋钮将箭头（光标）移到 SCENE SEL 项上。
- 3 按下拨盘旋钮使场景文件号闪烁。然后旋转拨盘旋钮选择所需场景文件号（1 ~ 16）。

```
< SCENE >
READ CINEMATOGRAPH
READ USER DATA
→ SCENE SEL      :01
  READ
  WRITE
  RESET

TITLE :
TITLE SCROLL :01
01:
02:
03:
04:
05:
```

- 4 按下拨盘旋钮确定场景文件。
- 5 转动拨盘旋钮将箭头（光标）移到 READ 项上。

```
< SCENE >
READ CINEMATOGRAPH
READ USER DATA
→ READ
  SCENE SEL      :01
  WRITE
  RESET

TITLE :
TITLE SCROLL :01
01:
02:
03:
04:
05:
```

- 6 按下拨盘旋钮显示以下信息：

```
READ?
  YES
→ NO
```

- 7 转动拨盘旋钮将箭头（光标）移到 YES 上。然后，按下拨盘旋钮。
随即读取本机内存场景文件区保存的数据完成设置。
- 8 如需退出菜单，请按下 MENU 按钮。

将场景文件用设置数据恢复为出厂状态

- 1 进行菜单操作，打开 <SCENE> 画面。
- 2 转动拨盘旋钮将箭头（光标）移到 SCENE SEL 项上。
- 3 按下拨盘旋钮使场景文件号闪烁。然后转动拨盘旋钮选择想要重置的场景文件（1 ~ 16）。

```
< SCENE >
READ CINEMATOGRAPH
READ USER DATA
→ SCENE SEL      :01
  READ
  WRITE
  RESET

TITLE :
TITLE SCROLL :01
01:
02:
03:
04:
05:
```

- 4 按下拨盘旋钮确定场景文件。
- 5 转动拨盘旋钮将箭头（光标）移到 RESET 项上。

```
< SCENE >
READ CINEMATOGRAPH
READ USER DATA
  SCENE SEL      :01
  READ
→ WRITE
  RESET

TITLE :
TITLE SCROLL :01
01:
02:
03:
04:
05:
```

- 6 按下拨盘旋钮显示以下信息：

```
RESET?
  YES
→ NO
```

- 7 转动拨盘旋钮将箭头（光标）移到 YES 上。然后，按下拨盘旋钮。
随即将本机内存场景文件区保存的数据重置为出厂状态。
- 8 如需退出菜单，请按下 MENU 按钮。

为场景文件用设置数据添加标题

- 1 进行菜单操作，打开 <SCENE> 画面。
- 2 转动拨盘按钮将箭头（光标）移到 TITLE 项上。

```

< SCENE >
READ CINEMATOGRAPH
READ USER DATA
SCENE SEL          :01
READ
WRITE
RESET

→ TITLE :
TITLE SCROLL      :01
01:
02:
03:
04:
05:
  
```

- 3 按下拨盘按钮将箭头（光标）移到标题输入区，本机处于输入模式。

```

< SCENE >
READ CINEMATOGRAPH
READ USER DATA
SCENE SEL          :01
READ
WRITE
RESET

↓
TITLE : .....
TITLE SCROLL      :01
01:
02:
03:
04:
05:
  
```

- 4 转动拨盘按钮，直到所需字符出现为止。
出现的字符可按下列顺序切换：

空格： □
↓
字母： A~Z
↓
数字： 0~9
↓
符号： ' , > , < , / , -

- 5 按下拨盘按钮确定所需字符。
- 6 转动拨盘按钮将箭头（光标）移到下一位（顺时针），重复步骤 4~5 的操作设置字符（最多 8 个字符）。
- 7 设置了标题之后，转动拨盘按钮将光标移到 “:” 上。
- 8 按下拨盘按钮将箭头（光标）移回到 TITLE 项上。
- 9 转动拨盘按钮将箭头（光标）移回到 WRITE 项上。

- 10 按下拨盘按钮显示以下信息：

```

WRITE?
YES
→ NO
TITLE:
  
```

- 11 转动拨盘按钮将箭头（光标）移到 YES 上。然后，按下拨盘按钮。
随即将标题写入本机内存的场景文件区。
- 12 如需退出菜单，请按下 MENU 按钮。

将菜单项设置重置为出厂状态

菜单设置可重置为出厂状态。
如需将设置重置为出厂状态，请选择 FILE 页 <INITIALIZE> 画面的菜单项 READ FACTORY DATA。
所有设置将被重置为出厂状态。

◆ 注意

对于场景文件、镜头文件及作为用户数据保存的信息，即使进行此操作也无法删除。

```
< INITIALIZE >
→ READ FACTORY DATA
WRITE USER DATA
```

镜头文件

本机内存可保存 64 套镜头文件。
在 SD 存储卡上，可以写入表中 8 套镜头文件的 8 个标题（总共 64 套）。

镜头文件中记录了下列数据。

- 标题名称
- 白斑校正值
- 闪光补偿值
- RB 增益偏移校正值

如何提供镜头文件

白斑的调整

有关白斑调整，请参阅 [镜头白斑的调整] (第 116 页)。

闪光的调整

通过菜单操作从 MAINTENANCE 页打开 <LENS FILE ADJ> 画面，然后调整 LENS R FLARE 项、LENS G FLARE 项和 LENS B FLARE 项的闪光。

```
→ < LENS FILE ADJ >
RB GAIN CTRL RESET:ON
LENS R GAIN OFFSET:+000
LENS B GAIN OFFSET:+000

LENS R FLARE      :000
LENS G FLARE      :000
LENS B FLARE      :000
```

闪光调整图表的示例

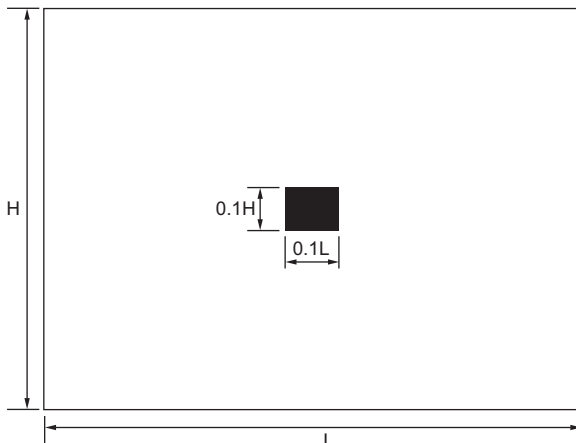

RB 增益偏移的调整

用于校正更换镜头时出现的白平衡变化。

- 1 安装作为本机标准配置的镜头。
- 2 使用适宜的光线（最好为 2000 lx，3200 K）拍摄灰度图表。
- 3 将 WHITE BAL 开关拨至“A”位置。
- 4 调整镜头光圈，使灰度图表中心的白色窗口约为 80%。
- 5 将 AUTO W/B BAL 开关拨至“AWB”自动调整白平衡。
- 6 使用波形监视器 (WFM) 测量 RGB 的信号电平。
- 7 将镜头更换为可提供镜头文件的镜头。
- 8 调整镜头光圈，使 G 信道的信号电平与上述 6 中获得的信号电平相同。
- 9 通过菜单操作从 MAINTENANCE 页打开 <LENS FILE ADJ> 画面，然后将 RB GAIN CTRL RESET 设为“ON”。
- 10 将 R 信道的信号电平调整为与 LENS R GAIN OFFSET 项的 G 信道相同。
- 11 按照相同的方式将 B 信道的信号电平调整为与 LENS B GAIN OFFSET 项的 G 信道相同。

将镜头文件保存到内存中

选择文件号。

- 1 通过菜单操作从 FILE 页打开 <LENS FILE> 画面。
- 2 转动拨盘按钮将箭头（光标）移到 FILE NO. 项上。
- 3 按下拨盘按钮，文件号闪烁。转动拨盘按钮选择要记录的文件号（1~64）。

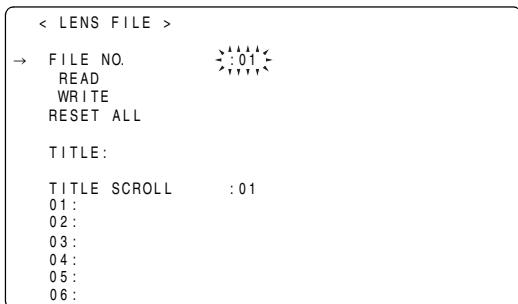

- 4 按下拨盘按钮输入文件号。

给所选文件添加标题。

- 5 转动拨盘按钮将箭头（光标）移到 TITLE 项上。

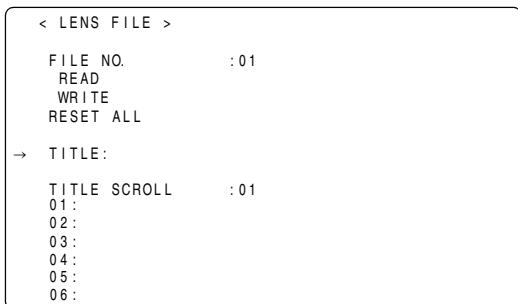

- 6 按下拨盘按钮时，将箭头（光标）移到标题输入区并进入输入模式。

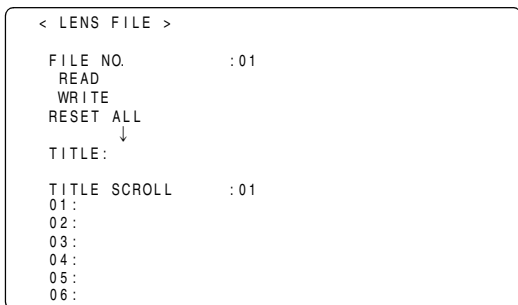

- 7 再次按下拨盘按钮并进行转动，直到显示要设置的字符为止。

转动旋钮时，显示的字符按照下列顺序进行切换：

空格： □
↓
字母： A~Z
↓
数字： 0~9
↓
符号： ', >, <, /, -, ., , X

- 8 按下拨盘按钮输入字符。
- 9 转动拨盘按钮将箭头（光标）移到下个位置（右边），然后重复步骤 7 和 8 设置字符（最多 12 个）。
- 10 输入标题后，请转动拨盘按钮将箭头（光标）移到“:”位置。

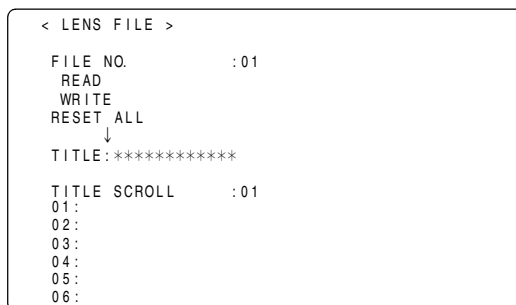

- 11 按下拨盘按钮时，箭头（光标）返回到 TITLE 项上。

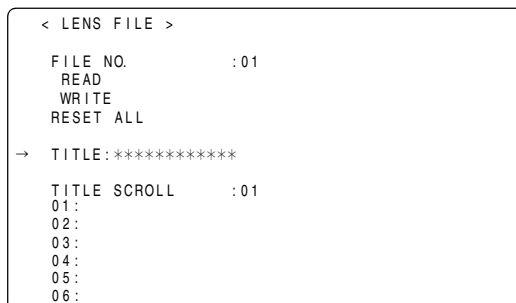

- 12 转动拨盘按钮将箭头（光标）移到 WRITE 位置上。

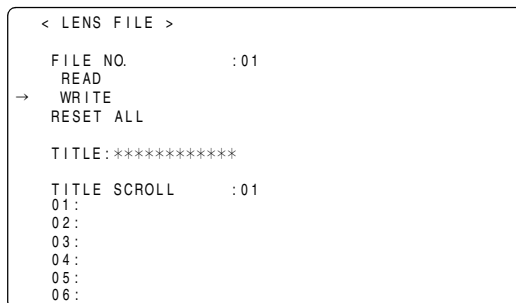

13 按下拨盘旋钮时出现下列信息。



14 转动拨盘旋钮将箭头（光标）移到 YES 上，然后按下拨盘旋钮。

当前的白斑校正、闪光补偿值和 RB 增益偏移校正立即保存在本机的内存中。

◆ 注意

如果不执行 WRITE 就选择了另一菜单画面，或如果退出菜单，则不能在本机的内存中保存这些值。

15 按下 MENU 按钮。

清除设置菜单，表示本机当前状态的显示出现在寻像器屏幕的顶部和底部。

读取内存中的镜头文件

1 通过菜单操作从 FILE 页打开 <LENS FILE> 画面。

2 转动拨盘旋钮将箭头（光标）移到 FILE NO. 项上。

3 按下拨盘旋钮，文件号闪烁。转动拨盘旋钮选择要读取的文件（1~64）。

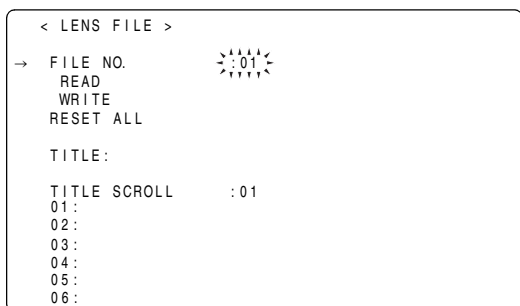

4 按下拨盘旋钮输入文件号。

5 转动拨盘旋钮将箭头（光标）移到 READ 项上。

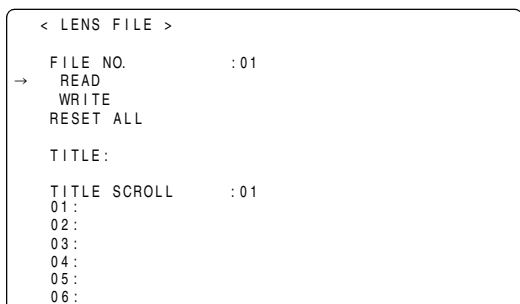

6 按下拨盘旋钮时出现下列信息。



7 转动拨盘旋钮将箭头（光标）移到 YES 上，然后按下拨盘旋钮。

已记录的白斑、闪光和 RB 增益偏移校正立即被读取。

8 按下 MENU 按钮。

清除设置菜单，表示本机当前状态的显示出现在寻像器屏幕的顶部和底部。

读写 SD 存储卡的镜头文件

可以将存储在本机内存中的 8 个镜头文件的内容作为卡文件保存到 SD 存储卡的单独标题下。一张 SD 存储卡总共可以保存 8 个标题。

另可将保存在 SD 存储卡一个标题下的 8 个镜头文件装载到本机的内存中。

保存在内存中的镜头文件和保存在 SD 存储卡上的镜头文件之间的相互关系如下。

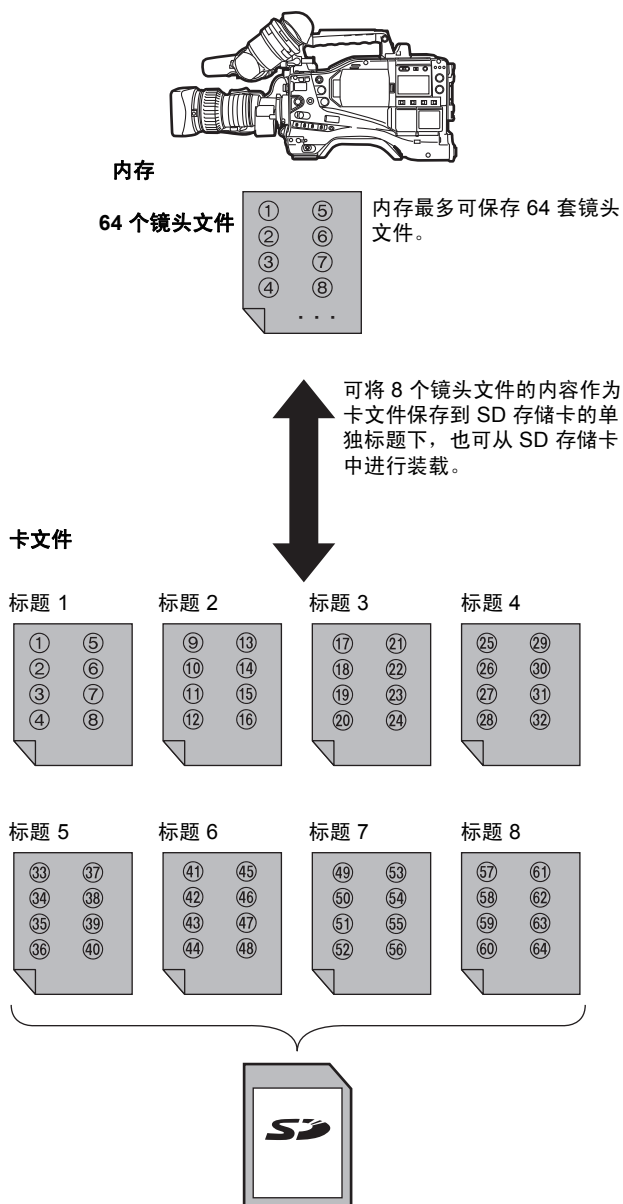

SD 存储卡上总共可保存 64 个镜头文件（8 个镜头文件 × 8 个标题）。

将镜头文件保存到 SD 存储卡上

选择卡文件号。

- 1 通过菜单操作从 FILE 页打开 <LENS FILE CARD R/W> 画面。
右上角出现“FORMAT ERROR”信息时，请使用本机格式化 SD 存储卡。SD 存储卡可通过 <SD CARD READ/WRITE> 画面的 CARD CONFIG 菜单项进行格式化。有关更多信息，请参阅 [SD 存储卡的操作] (第 90 页)。
- 2 转动拨盘旋钮将箭头（光标）移到 CARD FILE SELECT 项上。
- 3 按下拨盘旋钮，卡文件号闪动。转动拨盘旋钮选择要记录的文件号（1~8）。

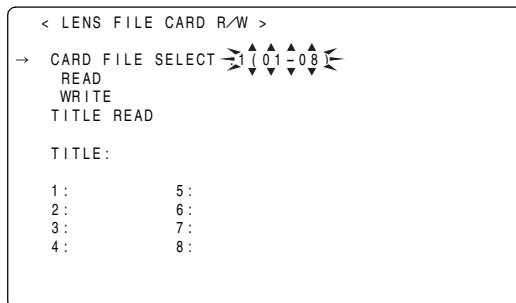

- 4 按下拨盘旋钮输入文件号。

给所选卡文件添加标题。

- 5 转动拨盘旋钮将箭头（光标）移到 TITLE 项上。

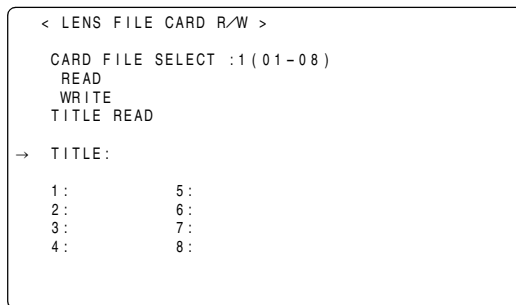

- 6 按下拨盘旋钮时，将箭头（光标）移到标题输入区并进入输入模式。

现在执行 第 99 页 步骤 7 至 第 100 页 步骤 15 的操作。

从 SD 存储卡上装载镜头文件

- 1 通过菜单操作从 FILE 页打开 <LENS FILE CARD R/W> 画面。
- 2 转动拨盘旋钮将箭头（光标）移到 CARD FILE SELECT 项上。
- 3 按下拨盘旋钮，卡文件号闪动。转动拨盘旋钮选择要读取的文件（1~8）。

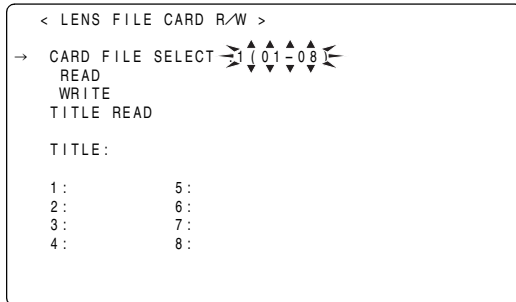

- 4 按下拨盘旋钮输入文件号。

现在执行 第100页 步骤 5 至 8 的操作。

◆ 注意

SD 存储卡上的卡文件标题显示在 <LENS FILE CARD R/W> 画面上，但卡文件中所含的镜头文件标题却并不在此画面上显示。

如需显示这些标题，请先装载文件，然后在 <LENS FILE> 画面上选中这些标题。

此时，本机内存中的镜头文件将被改写为所装载的镜头文件。因此，在装载 SD 存储卡上的镜头文件之前，请先将本机内存中的镜头文件保存到 SD 存储卡上进行备份。

色差补偿 (CAC)

CAC 是一种自动校正主要由轻微色差引起的配准误差（该误差无法采用镜头校正），并将影像的色彩渗透降到最小的功能。

什么是色差？

色差指的是倍率色差。倍率色差是由于红光 (R)、绿光 (G) 和蓝光 (B) 的透镜折射率不同造成的。镜头自身可校正色差，但是像散现象仍然存在于特定的周围区域。在变焦镜头中，变焦放大率、光圈和焦距均涉及了复杂的色差现象。影像具有配准误差。

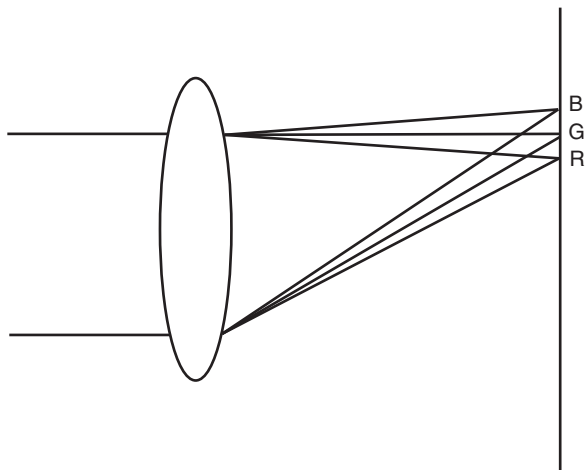

色差补偿功能

为了校正色差，在本机中记录用于变焦放大率、光圈和焦距的镜头的色差特性，并且连接适合这些特性的镜头。然后根据镜头的变焦放大率、光圈和焦距进行校正。出厂时，下述 4 款镜头的 CAC 数据均已保存在本机中。

本机上的指示	支持镜头的型号
HA16×6.3BERM-M58	HA16×6.3BERM-M58
HA22×7.8BERM-M58	HA22×7.8BERM-M58
HJ17e×7.6B IASE	HJ17E×7.6B IASE
HJ22e×7.6B IASE	HJ22E×7.6B IASE

◆ 注意

在本机发布之后，请从下列给定地址访问我们的网站，以便获得有关兼容此功能的新镜头和此功能更改的详细信息。

<http://pro-av.panasonic.net/>

CAC 操作

对于左侧所列的 4 款镜头

- 1 将镜头安装到本机上并连接镜头接口。
- 2 打开 MAINTENANCE 页的 <CAC ADJ> 画面。
- 3 打开 CAC CONTROL。

如果本机上记录的镜头产品编号与所连接的镜头的产品编号一致，则将自动读出保存在本机中的 CAC 数据。

```
< CAC ADJ >
CAC CONTROL      :ON
CAC FILE DELETE  :
CAC FILE NO.     :01
TITLE SCROLL     :01
01:HA22X7.8BERM-M58
02:HA16X6.3BERM-M58
03:HJ17eX7.6B IASE
04:HJ22eX7.6B IASE
05:NO FILE
06:NO FILE
07:NO FILE
08:NO FILE
```

CAC 操作状态的确认

- 1 寻像器屏幕上没有显示菜单时，请按下 MODE CHECK 按钮。
如果字母“CAC”显示在寻像器屏幕的左上部，则表明 CAC 工作正常。如果未显示字母“CAC”，则表明 CAC 未工作。
- 2 打开 VF 页的 <VF INDICATOR2> 菜单，并将菜单项 CAC 设为“ON”，然后字母 CAC 便会显示在寻像器屏幕的左上部。

```
> < VF INDICATOR2 >
CAC          :ON
GAMMA MODE  :ON
DRS         :ON
P-10LOG     :ON
VF GAMMA    :ON
MONITOR GAMMA :ON
```

从 SD 存储卡中读取 CAC 文件

- 1 插入存有从我们的支持网站上下载的 CAC 文件的 SD 存储卡。

有关下载的信息，请参阅以下 URL。

<http://pro-av.panasonic.net/>

- 2 通过菜单操作从 FILE 页上打开 <CAC FILE CARD READ> 画面。

- 3 使用拨盘旋钮选择 TITLE READ，然后按下拨盘旋钮。镜头产品编号显示在 TITLE 栏。

```

< CAC FILE CARD READ >

CARD FILE SELECT :01
  READ
  DELETE
-> TITLE READ

TITLE SCROLL      :01
01:HA22X7. 8BERM-M58
02:HA16X6. 3BERM-M58
03:HJ17eX7. 6B IASE
04:HJ22eX7. 6B IASE
05:NO FILE
06:NO FILE
07:NO FILE
08:NO FILE
    
```

- 4 使用拨盘旋钮选择 CARD FILE SELECT，然后按下拨盘旋钮。

- 5 选择要读取的 TITLE 号，然后按下拨盘旋钮。

- 6 使用拨盘旋钮选择 READ，然后按下拨盘旋钮。显示如下屏幕。

```

FILE READ?

  YES
-> NO(CANCEL)

MEM STORE NO.    :EMPTY
TITLE SCROLL    :01
01:HA22X7. 8BERM-M58
02:HA16X6. 3BERM-M58
03:HJ17eX7. 6B IASE
04:HJ22eX7. 6B IASE
05:NO FILE
06:NO FILE
07:NO FILE
08:NO FILE
    
```

- 7 使用拨盘旋钮选择 YES，然后按下拨盘旋钮。步骤 4 中选择的镜头的 CAC 文件被记录到本机的存储器中。如果此时在 MEM STORE NO.: EMPTY/1/2... 中选择“EMPTY”，则数据会被记录在本机的 CAC 文件号可用空间处。如果选择“1”，则数据将会覆盖 CAC 文件号 1 的内容。

按下拨盘旋钮时，如果显示下列信息，则无法读出数据。

错误信息	对策
READ NG NO CARD (未插入 SD 存储卡)	请插入 SD 存储卡。
READ NG NO FILE (无可用文件)	请选择含有数据的文件并再次执行读取操作。
READ NG ERROR (无法读出数据)	请重新插入 SD 存储卡，然后再次执行读取操作。
READ NG CANNOT ACCESS (无法访问数据)	正在使用 SD 存储卡时，无法访问该卡。完成各自的操作后，请再次执行读取操作。
READ NG FILE DATA INVALID (文件数据异常)	写入的文件数据有错误。请使用正确的文件数据。
READ NG FILE MEMORY FULL (存储器已满)	存储器已满，无法写入新数据。请删除不需要的 CAC 数据，然后再次执行读取操作。

- 8 如需在本机中保存多个 CAC 文件，请重复步骤 3 至 7。

- 9 如需关闭菜单操作，请按下 MENU 按钮。设置菜单消失，显示本机的当前状态。

◆ 注意

- 本机可记录 32 个 CAC 文件。CAC 文件已满时，请删除任意一个 CAC 文件。
- 插入 SD 存储卡时，SD 存储卡的繁忙指示灯闪烁，这是正常现象，并非故障。

从本机中删除 CAC 文件

- 1 通过菜单操作从 MAINTENANCE 页上打开 <CAC ADJ> 画面。
显示如下屏幕。

```

< CAC ADJ >
→ CAC CONTROL      :ON
CAC FILE DELETE
CAC FILE NO. 01

TITLE SCROLL      :01
01:HA22X7. 8BERM-M58
02:HA16X6. 3BERM-M58
03:HJ17eX7. 6B IASE
04:HJ22eX7. 6B IASE
05:NO FILE
06:NO FILE
07:NO FILE
08:NO FILE

```

- 2 将 CAC CONTROL 选为“OFF”。
- 3 使用拨盘旋钮在 CAC FILE NO. 中选择要删除的镜头产品编号。
- 4 按下拨盘旋钮确定所选的操作。
- 5 使用拨盘旋钮选择 CAC FILE DELETE，然后按下拨盘旋钮。
- 6 显示如下屏幕时，通过转动拨盘旋钮将箭头（光标）移到 YES，然后按下拨盘旋钮。

```

DELETE?
  YES
→ NO
  YES

```

从 SD 存储卡中删除 CAC 文件

- 1 通过菜单操作从 FILE 页上打开 <CAC FILE CARD READ> 画面。
显示如下屏幕。

```

< CAC FILE CARD READ >
→ CARD FILE SELECT :01
  READ
  DELETE
TITLE READ          :01

TITLE SCROLL      :01
01:HA22X7. 8BERM-M58
02:HA16X6. 3BERM-M58
03:HJ17eX7. 6B IASE
04:HJ22eX7. 6B IASE
05:NO FILE
06:NO FILE
07:NO FILE
08:NO FILE

```

- 2 使用拨盘旋钮选择 TITLE READ，然后按下拨盘旋钮。镜头产品编号显示在 TITLE 部分。
- 3 使用拨盘旋钮选择 CARD FILE SELECT，然后按下拨盘旋钮。
- 4 选择要删除的 CAC 文件的 TITLE 号，然后按下拨盘旋钮。
- 5 使用拨盘旋钮选择 DELETE，然后按下拨盘旋钮。显示如下屏幕。

```

DELETE?
  YES
→ NO
  YES

```

- 6 通过转动拨盘旋钮将箭头（光标）移到 YES，然后按下拨盘旋钮。

如果在按下拨盘旋钮时显示以下信息，则不能删除数据。

错误信息	对策
DELETE NG NO CARD (未插入 SD 存储卡)	请插入 SD 存储卡。
DELETE NG ERROR (无法删除数据)	SD 存储卡可能受损。请更换卡。
DELETE NG WRITE PROTECT (SD 存储卡被写保护)	请取出 SD 存储卡，然后解除写保护。
DELETE NG CANNOT ACCESS (无法访问数据)	正在使用 SD 存储卡时，无法访问该卡。完成各自的操作后，请再次执行删除操作。
DELETE NG NO FILE (无可删文件)	请选择包括像散文件的文件号，然后执行删除操作。

7 通过转动拨盘旋钮将箭头（光标）移到 YES，然后按下拨盘旋钮。完成写入操作后，会显示以下信息。

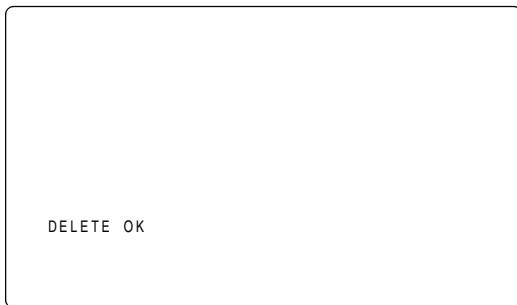

CAC 文件无法正常工作

CAC 无法正常工作或者无法正确读取 CAC 文件时，下述错误信息会显示在寻像器中。

错误信息	意义	对策
FILE MEMORY FULL	在 EMPTY 模式下，从 SD 存储卡向本机内存读取 CAC 文件时，内存已满。	请在 EMPTY 模式以外的模式下读取 CAC 文件。
CAC FILE DATA NOT FOUND	CAC 功能设为 ON 并且无可用的适用于所连接镜头的 CAC 文件时。本机的电源打开时会显示此信息。	读取适用于所连接镜头的 CAC 文件。
CAC LENS DATA INVALID	本机无法回应来自镜头的返回数据时，或者非 CAC 文件中所定义的任何回应被返回时。	镜头不支持 CAC 校正。虽然不能执行 CAC 校正，但使用此镜头不会出现问题。
LENS INITIALIZE NOT COMPLETED	尚未完成在编码器类型下的镜头位置检测（聚焦/变焦）的初始化。	转动聚焦/变焦环以经过操作范围的中间点。

◆ 注意

- 安装了镜头光学附件（转换镜头、附加装置）时，由于镜头的光学特性发生变化，CAC 可能无法正常工作。在这种情况下，请关闭 CAC 功能。
- 聚焦伺服与 Canon 镜头一起使用时，在自动初始模式下初始化后，必须记录数据。可能会记录聚焦环的移动状态。
- CAC 不工作并且无错误信息显示时，镜头的软件版本可能已过期无效。请与镜头制造商联系。

电影摄影机设置

用于电影制作的菜单项共同登录在场景文件中。

执行电影摄影机设置

- 1 通过菜单操作从文件页打开 <SCENE> 画面。
- 2 使用拨盘旋钮选择 READ CINEMATOGRAPH，然后按下拨盘旋钮。

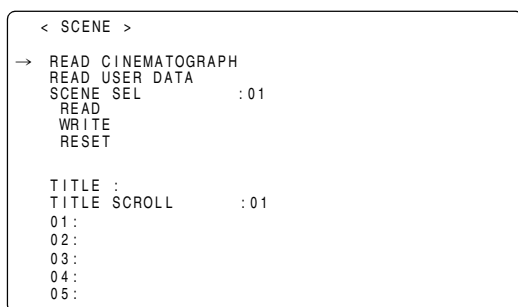

- 3 显示如下屏幕，通过转动拨盘旋钮将箭头（光标）移到“YES”上，然后按下拨盘旋钮。读出保存在内存的电影摄影机区域中的数据，完成设置。

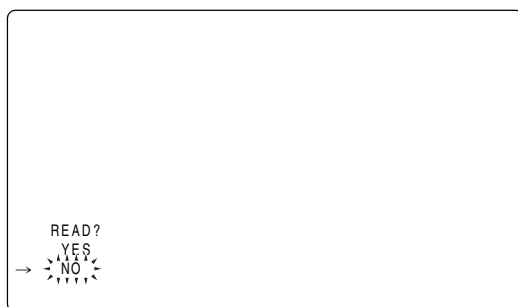

- 4 按下MENU按钮结束菜单操作。

◆注意

- 读取电影摄影机设置之后，建议使用下列设置：
GAIN开关：LOW
OUTPUT/AUTO KNEE 开关：CAM
WHITE BAL 开关：PRST
- 读出电影摄影机设置后，AWB 存储容量将被设为 3200 K，寻像器标记将被设为 A。

电影摄像机设置的确认和更改

- 1 通过按下MENU按钮打开USER MENU。
- 2 使用拨盘旋钮选择要确认的选项，然后按下拨盘旋钮。

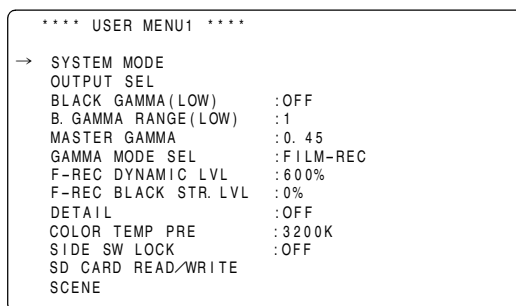

- 3 显示所选择的设置的内容。

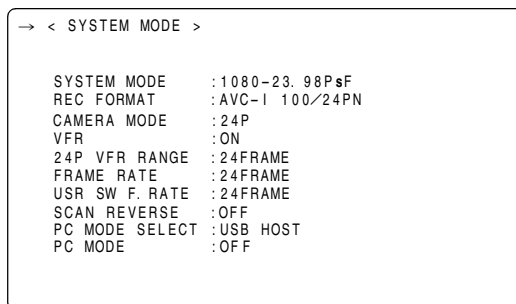

- 4 要更改设置，请将箭头（光标）移到要更改的选项上，然后通过按下拨盘旋钮来设置要更改的选项。
- 5 使用拨盘旋钮来更改设置值。
- 6 通过按下拨盘旋钮来设置变更的内容。
- 7 按下MENU按钮结束菜单操作。

◆注意

即使设置了电影摄影机，也可以通过按下MENU按钮3秒钟以上显示MAIN MENU来进行操作，或者通过按下LIGHT按钮显示OPTION MENU来进行操作。

将电影摄影机设置恢复为出厂设置

- 1 通过按下MENU按钮3秒钟以上显示MAIN MENU，然后从FILE页打开<INITIALIZE>画面。
- 2 使用拨盘旋钮选择READ FACTORY DATA，然后按下拨盘旋钮。
- 3 显示如下屏幕，通过转动拨盘旋钮将箭头（光标）移到“YES”上，然后按下拨盘旋钮。
读入保存在内存的出厂设置区域中的数据，完成设置。

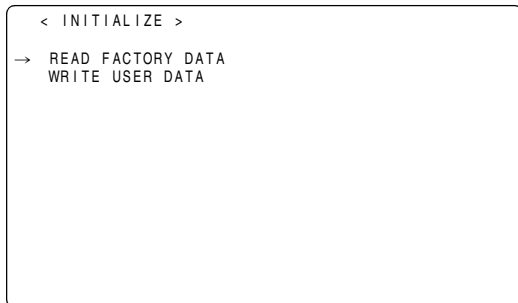

- 4 按下MENU按钮结束菜单操作。

电影摄影机设置与通常设置的差别

以下是电影摄影机设置与通常出厂设置的差别。

菜单设置

页	菜单画面	项目	出厂设置	电影摄影机设置
SYSTEM SETTING	SYSTEM MODE	SYSTEM MODE	1080-59.94i	1080-23.98PsF
		VFR	OFF	ON
	OUTPUT SEL	SIGNAL FORMAT	4:2:2	4:4:4
		P-10LOG	OFF	ON
		OUTPUT ITEM	MENU ONLY	STATUS
		DOWNCON MODE	SQUEEZE	LT-BOX
	HD SDI A · B OUT MARKER	CENTER MARK	1	2
		FRAME MARK	OFF	ON
		FRAME SIG	4:3	VISTA
	MONI OUT MARKER	CENTER MARK	1	2
		FRAME MARK	OFF	ON
		FRAME SIG	4:3	VISTA
PAINT	LOW SETTING	■MATRIX TABLE	A	OFF
	MID SETTING	■MATRIX TABLE	A	OFF
	HIGH SETTING	■MATRIX TABLE	A	OFF
	■CAMERA SETTING	DETAIL	ON	OFF
VF	VF DISPLAY	STATUS MODE	NORMAL	FILM-REC
		LOW LIGHT LVL	35%	OFF
	VF MARKER	SAFETY MARK (A)	1	2
		FRAME MARK (A)	OFF	ON
		FRAME SIG (A)	4:3	VISTA
		SAFETY MARK (B)	1	2
		FRAME MARK (B)	OFF	ON
		FRAME SIG (B)	4:3	VISTA
	VF INDICATOR1	EXTENDER	ON	OFF
		GAIN	ON	OFF
		ZOOM LVL	ON	OFF
		SYSTEM MODE	OFF	ON
	VF INDICATOR3	BATTERY	ON	OFF
		AUDIO LVL	ON	OFF
CAM OPERATION	SHUTTER SPEED	SYNCHRO SCAN2	ON	OFF
	SHUTTER SELECT	POSITION4 SEL	120.0deg	90.0deg
		POSITION5 SEL	90.0deg	45.0deg
		POSITION6 SEL	45.0deg	1/60
	USER SW	USER2 SW	VF GAM	REC SW
		MARKER SEL (USER3 SW)	VF MARK	VF GAM

USER MENU

页	出厂设置	电影摄影机设置
USER MENU1	SYSTEM MODE	SYSTEM MODE
	OUTPUT SEL	OUTPUT SEL
	MASTER PED	BLACK GAMMA (LOW)
	BLACK GAMMA (LOW)	B.GAMMA RANGE (LOW)
	MASTER GAMMA	MASTER GAMMA
	F-REC DYNAMIC LVL	GAMMA MODE SEL
	F-REC BLACK STR LVL	F-REC DYNAMIC LVL
	DETAIL	F-REC BLACK STR LVL
	USER MAIN SW	DETAIL
	USER1 SW	SIDE SW LOCK
	USER2 SW	COLOR TEMP PRE
	MARKER SEL	SD CARD READ/WRITE
	TEXT MEMO SW	SCENE
	SIDE SW LOCK	
USER MENU2	SD CARD READ/WRITE	无页显示
	SCENE	
USER MENU (SYS)	REC FUNCTION	REC FUNCTION
	BRIGHTNESS (LCD)	BRIGHTNESS (LCD)
	COLOR LEVEL (LCD)	COLOR LEVEL (LCD)
	CONTRAST (LCD)	CONTRAST (LCD)
	BACKLIGHT (LCD)	BACKLIGHT (LCD)
	BATTERY SELECT	BATTERY SELECT
	FRONT VR CH1	FRONT VR CH1
	FRONT VR CH2	FRONT VR CH2
	FIRST REC TC	FIRST REC TC
HOURS METER	HOURS METER	

RGB 4:4:4 输出及 P-10LOG 设置

本机可以输出适合于数字中间片的信号，数字中间片为电影制作的流程。

RGB 4:4:4 输出及 P-10LOG 设置

通过执行电影摄影机设置，HD SDI A 接口输出 Link A 信号，HD SDI B 接口输出 Link B 信号，并且可将这些信号设置为 RGB 4:4:4 输出的 P-10LOG。有关电影摄影机设置，请参阅第 107 页及后面页的内容。在不使用电影摄影机设置的情况下，请参阅以下步骤来设置上述内容。

- 1 通过菜单操作从 PAINT 页打开 <GAMMA> 画面。
- 2 使用拨盘旋钮选择 GAMMA MODE SEL，然后按下拨盘旋钮。

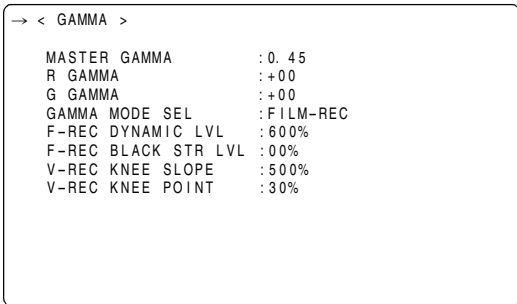

- 3 转动拨盘旋钮并选择“FILM-REC”，然后按下拨盘旋钮。
- 4 通过菜单操作从 SYSTEM SETTING 页打开 <OUTPUT SEL> 画面。
- 5 使用拨盘旋钮选择 SIGNAL FORMAT，然后按下拨盘旋钮。

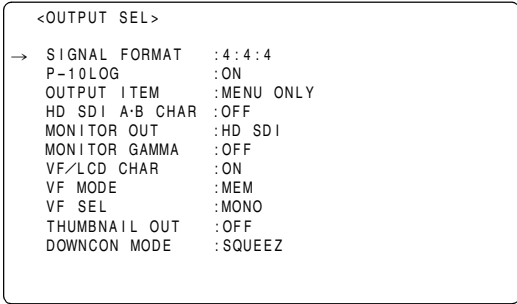

- 6 转动拨盘旋钮并选择“4:4:4”，然后按下拨盘旋钮。
- 7 使用拨盘旋钮选择 P-10LOG，然后按下拨盘旋钮。
- 8 转动拨盘旋钮并选择“ON”，然后按下拨盘旋钮。
- 9 按下 MENU 按钮结束菜单操作。

◆ 注意

- 即使将信号设为 RGB 4:4:4 的 P-10LOG，记录到 P2 卡和 MON OUT 的信号也会为 YPBPR 4:2:2。
- 如果 P-10LOG 设置选择为“ON”，则 2D-CMS 也会跟着 P-10LOG 一起工作。

数字电影记录的示例

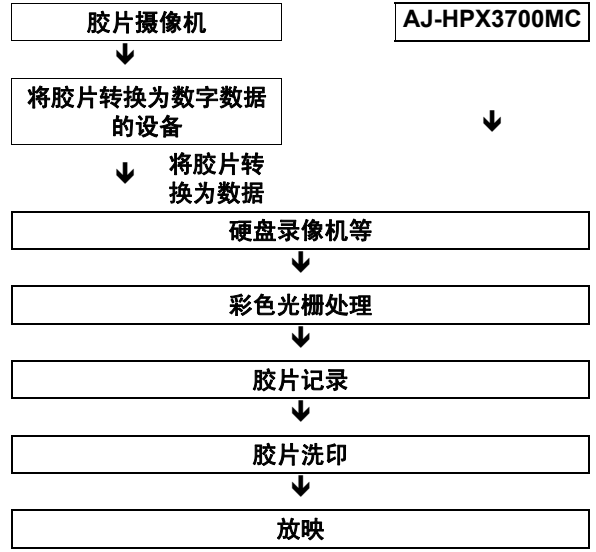

FILM-REC 伽玛至 P-10LOG 的转换图表

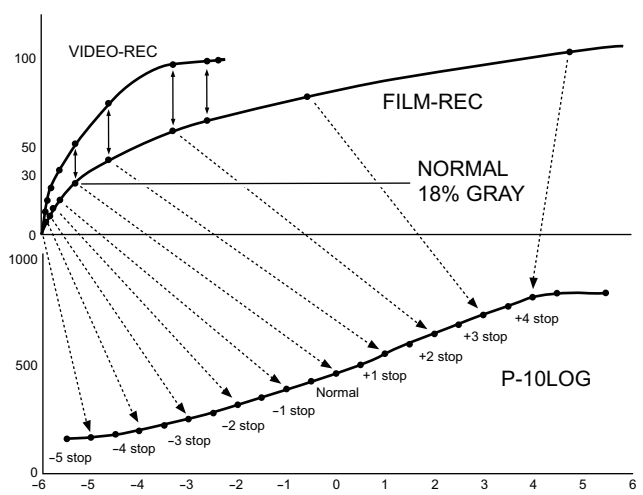

电池或外部直流电源可以用作本机电源。

使用电池

可用下列厂商制造的电池：

- Anton/Bauer
- IDX
- PACO
- Sony

通过寻像器或显示器可以查看或更换电池类型。

- 按下本机侧面的 MODE CHECK 按钮在寻像器屏幕的右上角显示当前电池类型。
- 通过菜单操作从 MAIN OPERATION 页打开 <BATTERY/P2CARD> 画面。然后，通过 BATTERY SELECT 菜单项可以查看并更换电池类型。

```
→ < BATTERY/P2CARD >
BATTERY SELECT      : DIONIC90
EXT DC IN SELECT    : AC-ADPT
BATT NEAR END ALARM : OFF
BATT NEAR END CANCEL : ON
BATT END ALARM      : ON
BATT REMAIN FULL    : 70%

CARD NEAR END ALARM : ON
CARD NEAR END TIME  : 2min
CARD END ALARM      : ON
CARD REMAIN/■       : 3min/■
```

◆ 注意

- 对于其它电池，虽然可通过变更菜单设置来支持，但本机不保证系统的正常运行。
- 使用电池之前请使用充电器进行充电。（有关充电的信息，请参阅充电器的使用说明书。）

电池的安装及电池类型的设置

使用 Anton/Bauer 电池

1 安装 Anton/Bauer 电池。

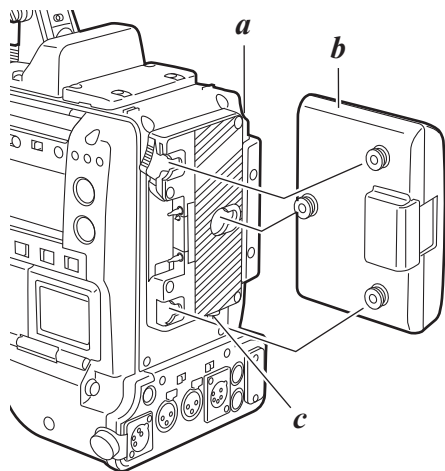

- a. 照明用电源输出接口
- b. Anton/Bauer 电池
- c. 照明控制开关

<参考>

Anton/Bauer 电池固定器带有照明用电源输出接口和照明控制开关，可方便地安装摄灯。有关照明系统的信息，请与 Anton/Bauer 联系。

2 按箭头方向插入后滑动电池。

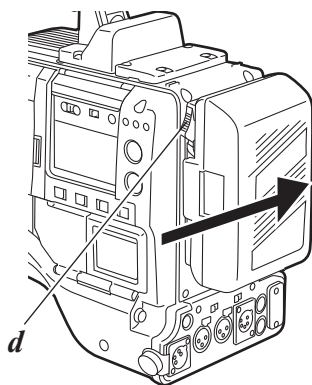

- d. 拆卸杆

<参考>

拆卸电池

请将电池的拆卸杆完全扳倒，然后将电池朝安装时的反方向滑动。

3 设置电池类型。

在 BATTERY SELECT 项中选择电池类型。从 MAIN OPERATION 页的 <BATTERY/P2CARD> 画面上选择 BATTERY SELECT。

有关更多信息，请参阅 [BATTERY SETTING1] (第 193 页)。

可用的下列 Anton/Bauer 电池:

- PROPAC14
- TRIMPAC14
- HYTRON50
- HYTRON140
- DIONIC90
- DIONIC160

使用 NP-1 型电池

注意：

这些维修指示仅适用于有资格的维修人员。除非您是有资格的维修人员，否则请勿执行任何不包含在本使用说明书中的维修，避免起火或电击的危险。

- 1 取下电池固定器。
- 2 将 NP-1 型电池盒装到本机上。

- ① 拧紧安装用的螺丝。
- ② 拧紧电源接触用的螺丝。
- ③ 将取下的电池盒盖的上部按箭头方向插入。
- ④ 将电池盒盖下部（金属部分）的螺丝孔对准电池盒孔，并用螺丝固定电池盒盖。

◆ 注意

安装电池固定器时，小心不要夹住连接线。

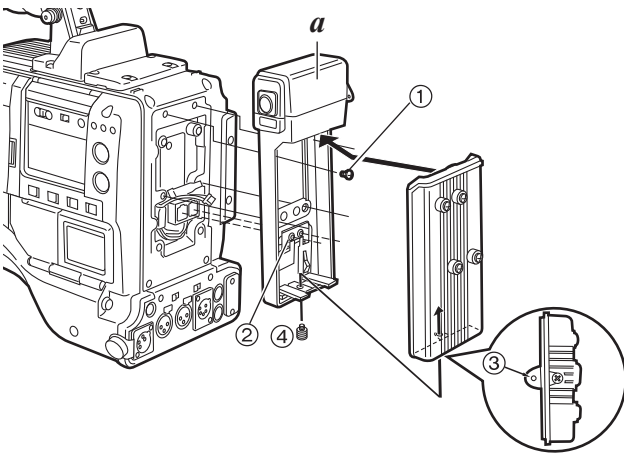

a. 电池盒（NP-1 型）

使用 V 接口式电池时

安装 V 接口式连接盘（另售）。
如图所示滑动连接盘，将其固定到位。

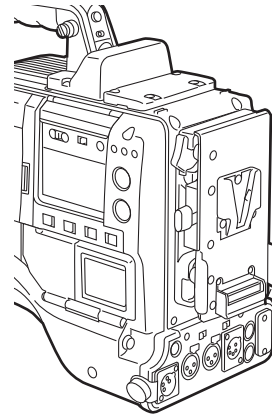
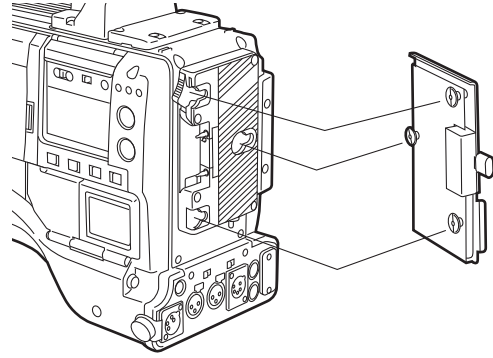

- 3 设置电池类型。

在 BATTERY SELECT 项中选择电池类型。从 MAIN OPERATION 页的 <BATTERY/P2CARD> 画面上选择 BATTERY SELECT。

使用无法使用 BATTERY SELECT 项设置选择的其它电池时，请选择“TYPE A”或“TYPE B”并设置符合该电池特性的项目。

有关更多信息，请参阅 [BATTERY SETTING2] (第 194 页)。

◆ 注意

有关 V 接口式连接盘的信息，请与您购买本机的销售店联系。

外部直流电源的使用

1 将外部直流电源连接至本机的 DC IN 端子。

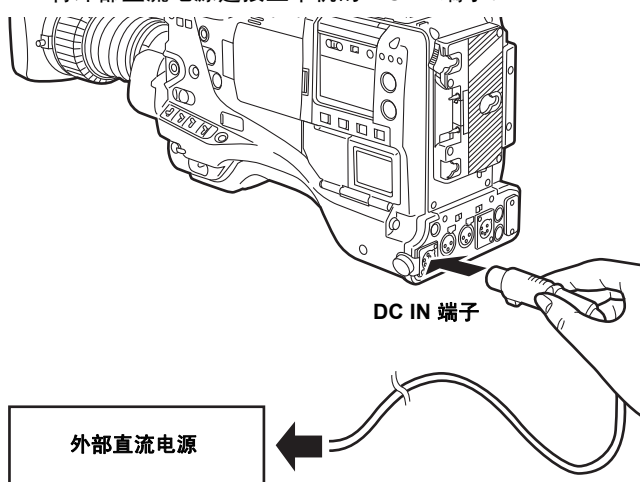

2 打开外部直流电源的电源开关。（如果外部直流电源带有电源开关。）

3 打开本机的 POWER 开关。

本机的电源打开时会产生电涌。打开电源时供电不足可能会导致故障。推荐使用容量是本机以及寻像器等所有其它连接设备（通过本机开机互锁进行打开）总功耗两倍的外部直流电源。请选择推荐用于外部电源的直流导线。

检查外部直流电源的直流输出接口和本机的 DC IN 端子的针脚布置，以确保其极性排列正确。如果错误地将 +12 V 电源连接到 GND 接口，则可能会引发火灾或造成本机故障。

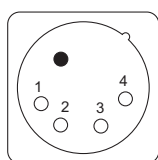

DC IN 端子

针脚号	信号
1	GND
2, 3	—
4	+12 V

◆ 注意

- 如果同时连接了电池和外部直流电源，则优先从外部直流电源进行供电。使用外部直流电源时，电池可安装到本机或从本机中取出。
- 使用外部直流电源时，请确保首先打开外部直流电源的电源开关，然后再打开本机的 POWER 开关。如果操作顺序颠倒，则由于外部直流电源的输出电压升高过慢可能会导致本机发生故障。

安装镜头、执行后焦距及白斑调整

镜头的安装

- 1 提起镜头固定杆并取下接口盖。

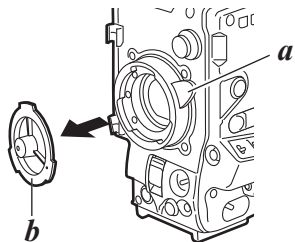

a. 镜头固定杆
b. 接口盖

- 2 如需安装镜头，请将镜头中央标记对准镜头接口上部中央的凹部。

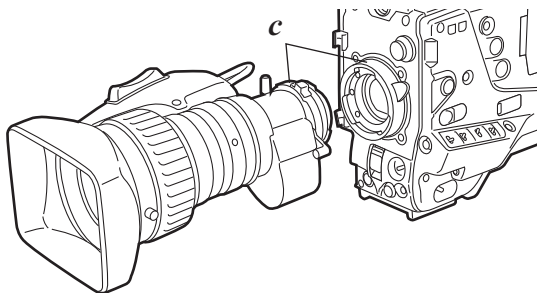

c. 标记

- 3 放下镜头固定杆，固定镜头。

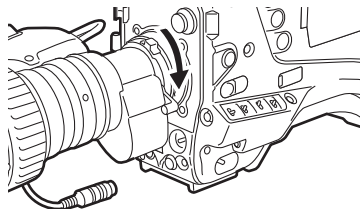

- 4 将接线插入接线夹，然后将其连接到 LENS 接口上。

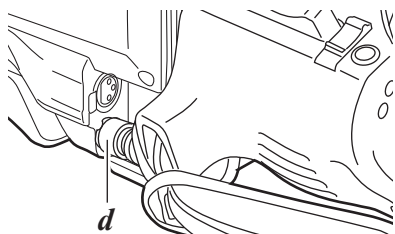

d. LENS 接口

- 5 调整镜头的后焦距。

◆ 注意

- 有关镜头安装的说明，请参阅镜头的使用说明书。
- 镜头取下时，为保护设备请盖好接口盖。

镜头的后焦距调整

变焦操作时，如果望远、广角两个方面的焦点没有正确对准，则请调整后焦距（镜头安装面到成像面的距离）。一次调整后，若不更换镜头则无需再次调整。

◆ 注意

有关调整方法以及镜头各部位置的说明，请参阅镜头的使用说明书。

- 1 将镜头安装到摄像机上。
请确保连接镜头接线。
- 2 将镜头光圈设为手动，使光圈完全打开。

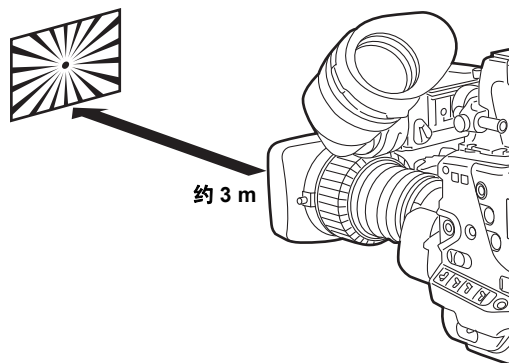

- 3 在距离后焦距调整用图 3 m 左右的地方设置照明，以得到合适的视频输出电平。
如果视频电平太高，则请使用滤镜或快门。
- 4 松开 F.f (Flange focus) 环的固定螺丝。

◆ 注意

有些镜头可能标识为 F.b (flange back) 环。

- 5 用手动或电动将变焦环调整到望远位置。
- 6 拍摄后焦距调整用图，转动调焦环对焦。
- 7 将变焦环调整至广角位置，转动 F.f 环对焦。
请注意，对焦时不要转动调焦环。

8 重复步骤 5~7 的操作，直到在望远和广角的双方位置上镜头对准焦点为止。

9 切实拧紧 F.f 环的固定螺丝。

镜头白斑的调整

在观看视频信号 R、G 和 B 的相应波形时，通过混合锯齿形波形和抛物线波形校正波形的方法将更加扁平。

◆ 注意

即使已经调整了白斑，在靠近镜头光圈开启位置的垂直方向上也可能出现色泽。这是镜头和光学系统固有的现象，并不表示有问题或故障。

1 将镜头安装到摄像机上。
此时请勿遗忘连接镜头接线。

2 将电子快门设为 OFF，并将增益设为“L (0 dB)”。

3 如果镜头带有增距镜，请解除增距镜功能。

4 进行菜单操作，从 VF 页打开 <VF DISPLAY> 画面，检查 ZEBRA1 DETECT 项、ZEBRA2 DETECT 项和 ZEBRA2 项所选设置是否与下图所示设置相符。如有不同，请进行适当更改，然后关闭菜单画面。

-> < VF DISPLAY >	
STATUS MODE	: NORMAL
DISP CONDITION	: NORMAL
DISP MODE	: 3
VF OUT	: Y
VF DTL	: 0.5
VF DTL CORING	: 0.0
VF H. DTL FREQ.	: 4
ZEBRA1 DETECT	: 70%
ZEBRA2 DETECT	: 85%
ZEBRA2	: SPOT
LOW LIGHT LVL	: 3.5%
RC MENU DISP.	: ON
MARKER/CHAR LVL	: 5.0%
SYNCHRO SCAN DISP	: deg

5 将寻像器的 ZEBRA 开关拨至“ON”。

6 对准一张色泽均匀的白纸进行拍摄。

◆ 注意

由于荧光灯、水银灯和其它类似照明条件下会发生抖动，请使用日光、卤素灯等很少引起抖闪的光源。

7 将镜头光圈控制设为手动，并进行调节使斑马纹充满整个屏幕。
检查镜头光圈是否在 F4 和 F10 之间。

◆ 注意

- 如果光照不均匀，则斑马纹不再充满整个屏幕。此时可调节照明位置等。
- 镜头光圈不在 F4 和 F10 之间时，也请调节照明位置等。
- 电子快门务必要设为 OFF。

8 ① 将 WHITE BAL 切换开关拨至“A”或“B”，然后用 AUTO W/B BAL 开关自动调整白平衡 (AWB)。
② 使用 AUTO W/B BAL 开关自动调整黑平衡 (ABB)。
③ 再次使用 AUTO W/B BAL 开关自动调整白平衡 (AWB)。

9 重复步骤 7。

10 进行菜单操作，从 MAINTENANCE 页打开 <WHITE SHADING> 画面以及从 R H SAW 项至 B V PARA 项的一系列项目，以便波形更加扁平。

< WHITE SHADING >	
CORRECT	: ON
→ R H SAW	: +0.00
R H PARA	: +0.00
R V SAW	: +0.00
R V PARA	: +0.00
G H SAW	: +0.00
G H PARA	: +0.00
G V SAW	: +0.00
G V PARA	: +0.00
B H SAW	: +0.00
B H PARA	: +0.00
B V SAW	: +0.00
B V PARA	: +0.00

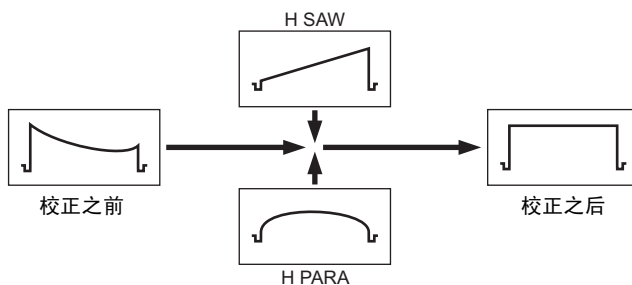

11 镜头上装有增距镜时，请打开增距镜功能，然后重复步骤 7~9。本机将两种不同校正值作为一个镜头文件数据项进行保存，两种校正值分别用于装有增距镜的情况和未装增距镜的情况。插入了比例转换器时，则使用最近的校正值。

校正白斑时，使用波形监视器观察水平和垂直方向的 R、G 和 B 波形的同时，进行调节。

至此完成白斑调整。

调整值被保存在非易失性的存储器中，因此即使关闭本机电源，也无需再次进行白斑调整。

音频输入的准备

通过下列操作准备摄像机，以便连接音频输入设备。

使用前方话筒时

本机可配备 AJ-MC900MC 立体声话筒套件（另售）。

1 打开话筒固定器。

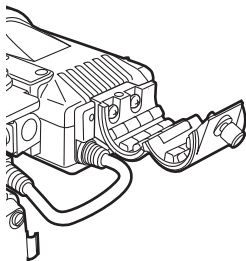

2 安装话筒，拧紧固定螺丝。话筒在安装时必须使话筒上的 UP 标记朝上。

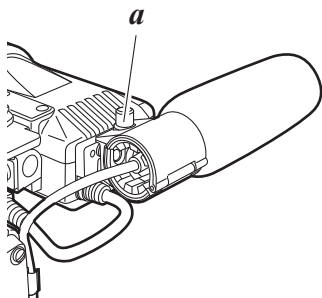

a. 固定螺丝

3 将话筒接线连接到摄像机的 MIC IN 端子。

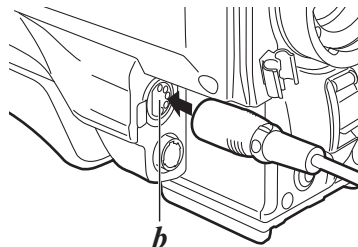

b. MIC IN 端子

4 根据要记录的声音，将 AUDIO IN 开关拨至“FRONT”。

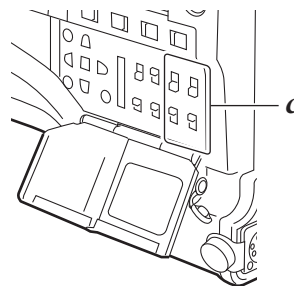

c. AUDIO IN 开关

使用无线接收器时

使用 Unislot 无线接收器时

1 取下外盖插入无线接收器，用螺丝固定。

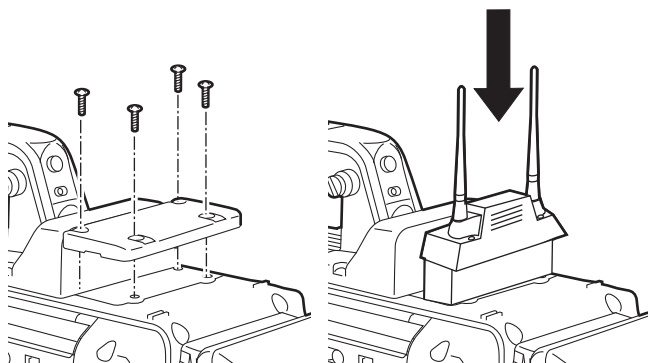

2 根据要记录的声音，将 AUDIO IN 开关拨至“W.L.”。

3 使用双信道无线接收器时，请将 WIRELESS TYPE 菜单项选为“DUAL”。菜单项 WIRELESS TYPE 可在 MAIN OPERATION 页的 <MIC/AUDIO2> 画面上找到。

使用音频设备时

- 1 用 XLR 接线连接音频设备和 AUDIO IN 端子。
- 2 将 XLR 接线连接的声道的 AUDIO IN 开关拨至“REAR”。
- 3 将后面板的 LINE/MIC/+48V 切换开关拨至“LINE”。

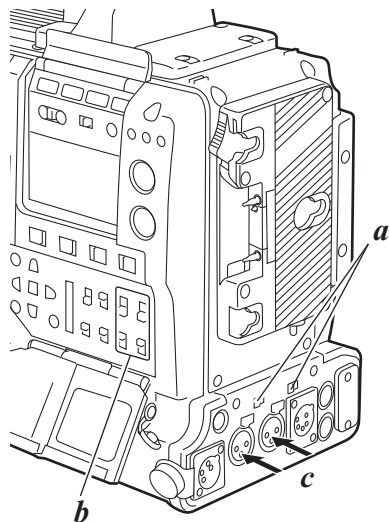

a. LINE/MIC/+48V 切换开关
b. AUDIO IN 开关
c. AUDIO IN 端子

将摄像机安装到三脚架

将摄像机安装在三脚架上时，请使用摄像机附带的三脚架连接器。

- 1 将三脚架连接器安装在三脚架上。

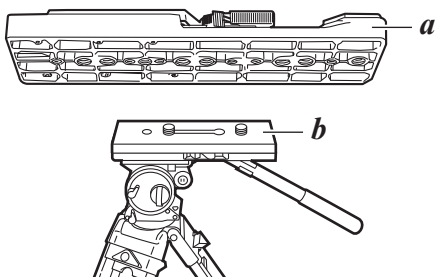

a. 三脚架连接器
b. 工作台

◆ 注意

请充分考虑摄像机和三脚架连接器的重心后选择连接器孔。此外还请确认所选的孔径和工作台的螺丝直径匹配。

- 2 将摄像机安装在三脚架连接器上。
将摄像机沿滑槽向前推，直到听到“喀”的声音。

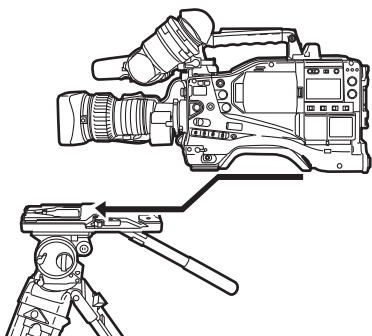

从三脚架连接器取下摄像机

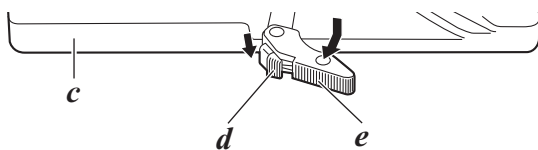

c. 三脚架连接器
d. 红色杆
e. 黑色杆

按下红色杆，同时将黑色杆向箭头方向推动，将摄像机从后方推出取下。

◆ 注意

取下摄像机后，如果三脚架连接器的针没有回复到原来位置时，请再次按下红色杆，同时将黑色杆向箭头方向推动，将针恢复到原来位置。请注意，如果针残留在中央，则无法安装摄像机。

肩带的安装

拆卸肩带时，先将安装部的爪扣打开后再取下。

◆ 注意

请确保肩带已稳妥安装。

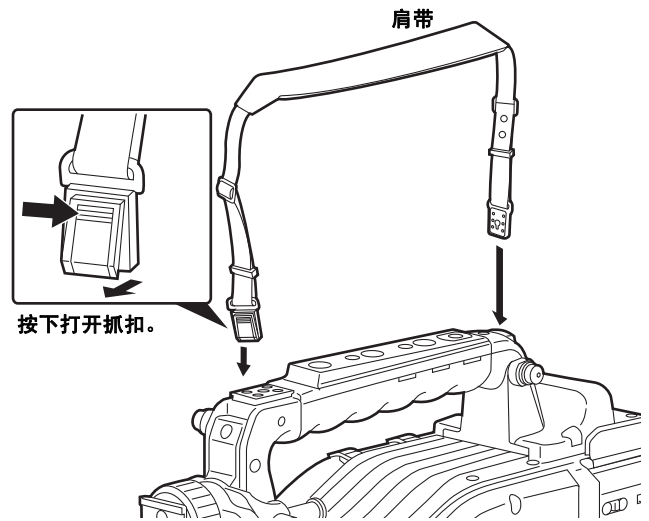

防雨罩的安装

使用 SHAN-RC700 防雨罩时

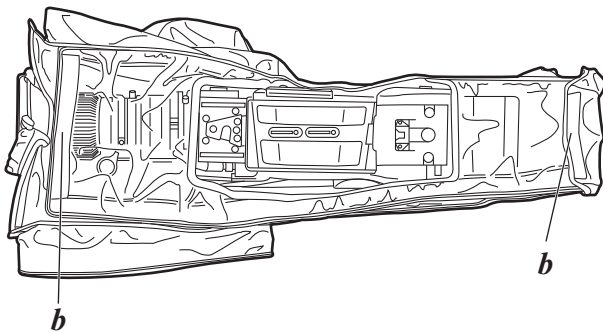
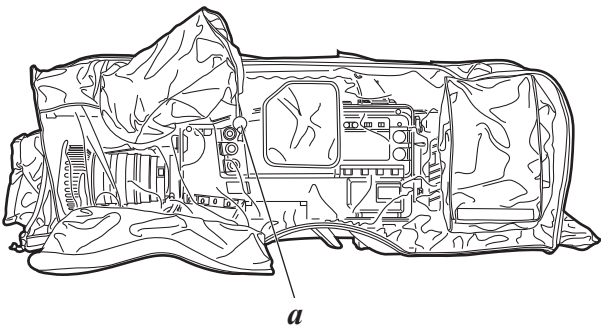

- a. 拴紧接线
- b. 使用表面胶带固定

遥控器的连接 (AJ-RC10MC)

通过连接遥控器 AJ-RC10MC（另售）可远程控制某些功能。

AJ-RC10MC 连接到本机的 REMOTE 接口并且本机和 AJ-RC10MC 的电源开关均打开时，本机会自动进入遥控模式。取下 AJ-RC10MC 或 AJ-RC10MC 的电源关闭时，遥控模式随即释放。

在遥控模式中切换功能

在遥控模式下，本机的下列开关和按钮停用。

- SHUTTER 开关
- MENU 按钮
- 拨盘旋钮
- GAIN 开关
- OUTPUT/AUTO KNEE 开关
- WHITE BAL 开关
- USER MAIN 按钮
- USER 1 按钮
- USER 2 按钮

遥控模式下的记录和重放操作

连接了遥控器时，通过本机和 AJ-RC10MC 均可控制记录和重放。

◆ 注意

- 通过连接 AJ-RC10MC 调整的状态可保存在本机中。如不需将调整后的状态保存到本机中，请打开 AJ-RC10MC 的 FUNCTION MENU，然后将 RC DATA SAVE 项设为“OFF”。
- 连接或拔下专用接线时，请确保主机和 AJ-RC10MC 的 POWER 开关均为关闭。
- 请使用 1.11-00-000 版本或更新版本的 AJ-RC10MC。有关 AJ-RC10MC 升级的信息，请参阅下列网站的 P2 支持页面。

<http://pro-av.panasonic.net/>

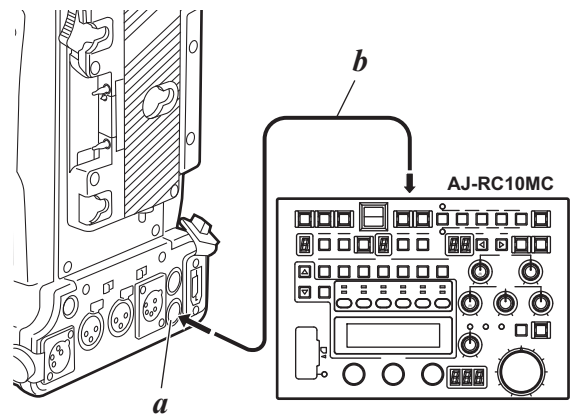

a. REMOTE 接口
b. 专用接线

有关遥控器的注意事项

连接了本机和 AJ-RC10MC 时，下列功能有别于 AJ-RC10MC 附带的使用说明书所注明的功能。

A. KNEE ON 按钮

本机的 AUTO KNEE SW 菜单项选为“DRS”时，此按钮可用于打开/关闭 DRS。DRS 打开时，此按钮点亮；DRS 关闭时，此按钮熄灭。
菜单项 AUTO KNEE SW 可在 CAM OPERATION 页的 <SW MODE> 画面上找到。

CHARA ON 按钮

此按钮用于选择是否将字符叠加到本机 MON OUT 接口输出的视频信号上。请注意，连接了 AJ-RC10MC 时，本机的 MON OUT CHARACTER 开关不起作用。

场景文件

无法读取其它类型的设备上创建的场景文件。试图读取此类文件时，AJ-RC10MC 会在液晶显示屏上显示“NG”。

菜单项

GAMMA 菜单

- GAMMA-MODE-SEL 中可用选项如下。
HD、SD、F-LIKE1、F-LIKE2、F-LIKE3、FILM-REC、VIDEO-REC
- DYMC-LVL 和 BSR-LVL 会被添加到第 4 层。
可变范围如下。
DYMC-LVL: 200% ~ 600%
BSR-LVL: 00% ~ 30%
但请注意，仅 GAMMA-MODE-SEL 选为“FILM-REC”时才可更改上述值。
- V-KNSLP 和 V-KNPNT 会被添加到第 5 层。
可变范围如下。
V-KNSLP: 150% - 500%
V-KNPNT: 30% ~ 107%
但请注意，仅 GAMMA-MODE-SEL 选为“VIDEO-REC”时才可更改上述值。

WHITE 菜单

- COLR-TEMP-PRE、TEMP-A 和 TEMP-B 的可变范围为 2300K↓ ~ 9900K↑。

KNEE 菜单

- CHROMA LEVEL 会被添加到第 5 层。
可变范围为 OFF/-99% ~ +40%。
- HI-COLOR LVL 会被添加到第 6 层。
可变范围为 1 ~ 32。

SHUTTER 菜单

- MODE 中可选“S.S2”。
可变范围为 1/1.0 ~ 1/250.0。
SPED 可选值取决于本机的设置。

- MODE 选为“FIX”时，SPED 中可用选项如下。
1/50, 1/60, 1/100, 1/120, 1/250, 1/500, 1/1000,
1/2000、HALF、180.0d、172.8d、144.0d、120.0d、
90.0d、45.0d
SPED 可选值取决于本机 SYSTEM MODE 菜单项的设置。
- SYNCRO SCAN DISP 会被添加到第 2 层。
MODE 选择了“S.S”时，SPED 中显示的数值单位可选 SEC 和 DEG。单位的更改会对本机产生影响。
- MODE 选择了“S.S”时，SPED 的可变范围如下。
对于 SEC: 1/1.0 ~ 1/7200 (可选值取决于本机的设置)
对于 DEG: 3.0d ~ 350.0d

SKIN DTL 菜单

- OUTPUT 中可用选项如下。
MONI、SDI A、SDI B
- 斑马纹会被添加到 SDTL 所选的颜色表。
- 第 3 层的 SCORG 变为 SKIN DTL EFFECT。可变范围为 0 ~ 31。

FUNC 菜单

- 第 4 层 SELECT 可用选项如下。
INH、I.OVR、S.BLK、B.GAMMA、Y GET、DRS、ASSIST、C.TEMP、FRATE、VFR、VF GAM、AUDIO CH1、AUDIO CH2、REC SW、RET SW、PRE REC、SLOT SEL、PC MODE
但请注意，C.TEMP 功能分配给 AJ-RC10MC 的用户按钮时不会起作用。
- 第 5 层 BLK-GAMMA 的可变范围为 -8 ~ 8。
- RANGE 会被添加到第 5 层 BLK-GAMMA 的旁边。可变范围为 1 ~ 3。
- FRAME-RATE 会被添加到第 6 层。
可变范围为 1 - 60。但请注意，可变范围将取决于本机的设置。此外，如果本机没有记录 VFR，可以更改数值，但不会对影像产生影响。

安装前音频电平控制旋钮

如果经常使用 FRONT AUDIO LEVEL 旋钮，则请安装能够实现轻松操作的附属旋钮。

取出 FRONT AUDIO LEVEL 旋钮中央的螺丝，然后用螺丝（附带）安装附属旋钮（附带）。安装旋钮时，请确保两个旋钮上的标记对准。

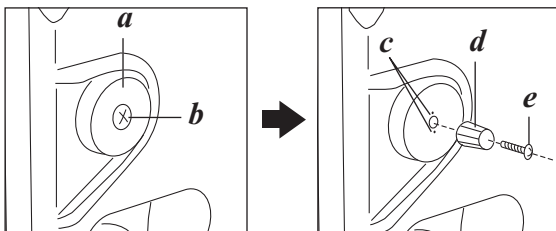

- a. FRONT AUDIO LEVEL 旋钮
- b. 螺丝
- c. 标记
- d. 旋钮（附带）
- e. 螺丝（附带）

DC OUT 接口和外部 REC 开始/停止开关的连接

可以从本机的 DC OUT 接口引出 1.5 A 的电流。
通过将外部开关连接到此接口可以控制记录开始/停止。
由于将 LED 连接到此接口可以使用计数指示灯，因此在升降架上固定摄像机时对拍摄视频非常有用。

◆ 注意

请确保从 DC OUT、REMOTE、VF 和 LENS 接口输出的电流总数不超过 2.5 A。

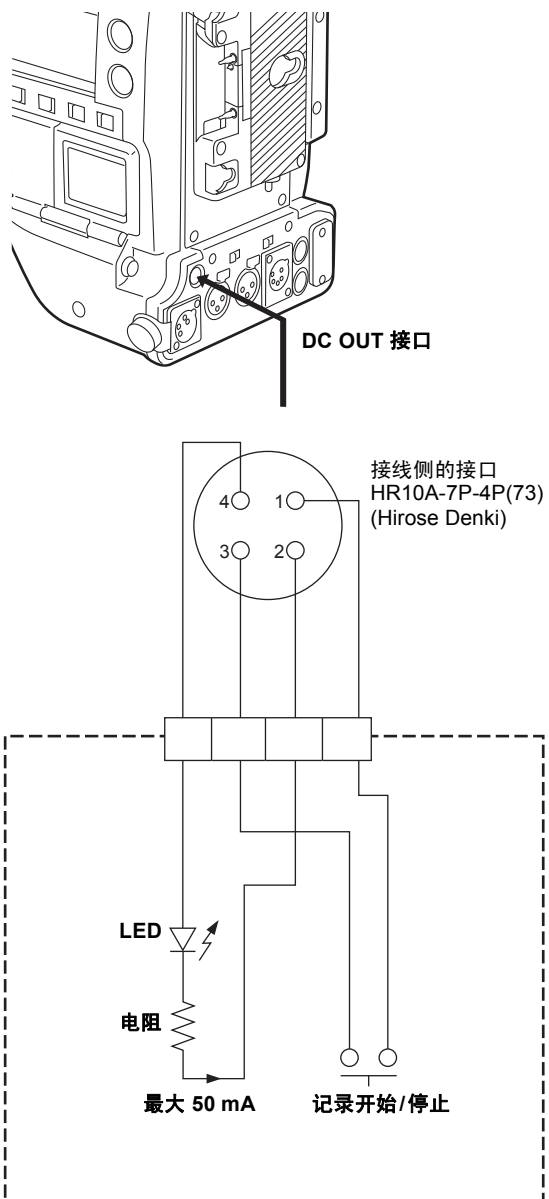

1: GND

2: TALLY OUT

打开本机侧的集流器输出。

TALLY ON: 低阻

TALLY OFF: 高阻

3: 记录开始/停止开关

这是并行连接到本机的 REC START 按钮或镜头的 VTR 按钮。

4: +12 V

采用缩略图操作剪辑

剪辑是指包含一次摄影所生成的影像、声音以及文本提示和元数据等附加信息的一组数据。
本机可以一边确认液晶显示器所显示的影像，一边使用光标和 SET 按钮进行以下的操作。

- 重放、删除、复制及修复剪辑。
- 在剪辑缩略图中添加及去除文本提示和拍摄标记。
- 使用文本提示来复制部分剪辑。
- 更改缩略图影像。
- 格式化 P2 卡和 SD 存储卡。
- 从 SD 存储卡中上载和编辑剪辑元数据

缩略图操作的概要

缩略图画面的构成如下：

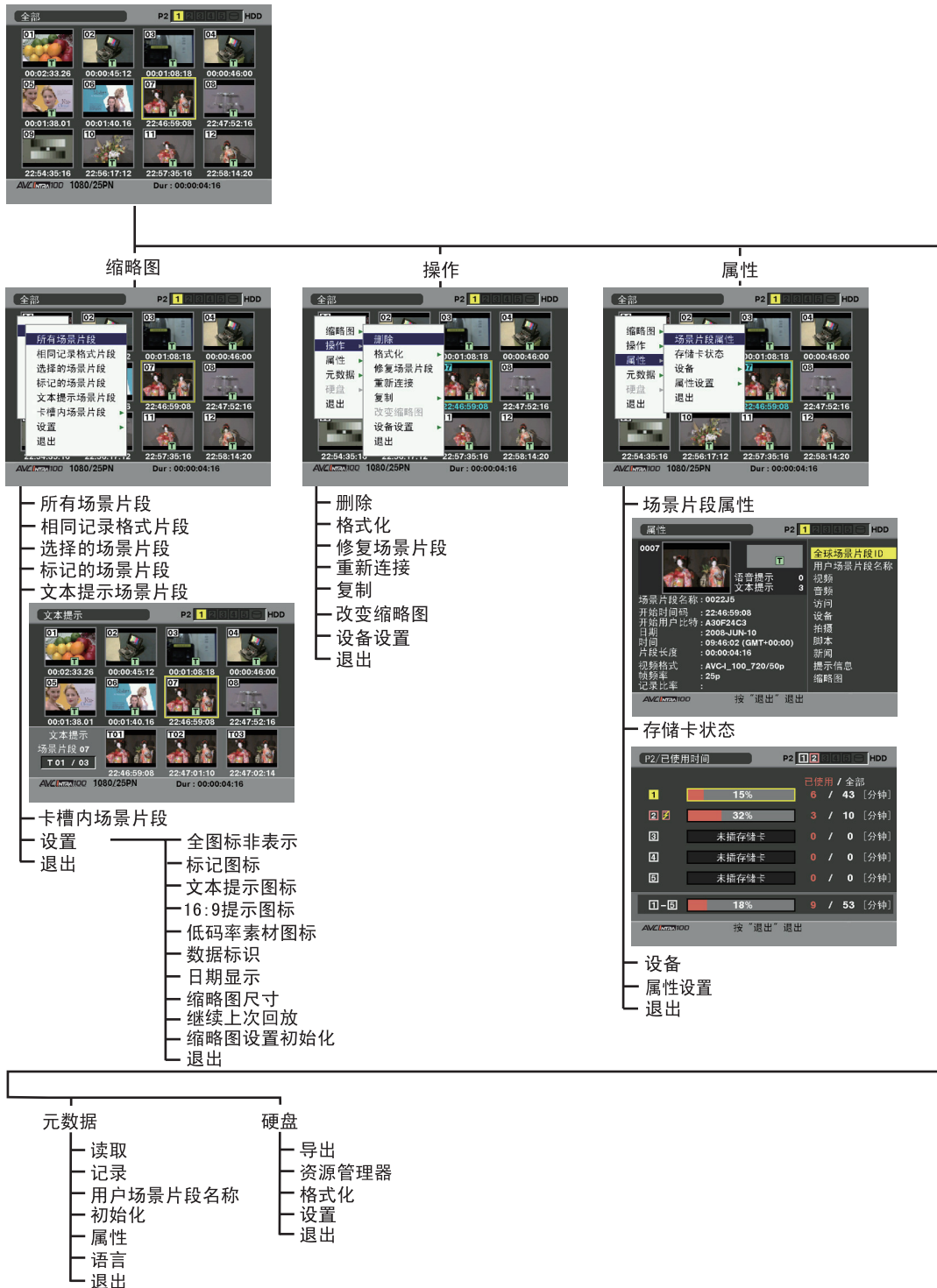

缩略图画面

按下 THUMBNAIL 按钮在液晶显示器上显示缩略图画面。再次按下 THUMBNAIL 按钮可将缩略图显示返回到常规显示。将常规画面显示切换到缩略图画面显示之后，缩略图画面上将会显示所有剪辑。
按下 THUMBNAIL MENU 按钮可以浏览缩略图菜单。

◆ 注意

将 TCG 开关置于“SET”，设置了时间码和用户比特后，或者操作了摄像机的菜单后，就无法进行缩略图的操作。

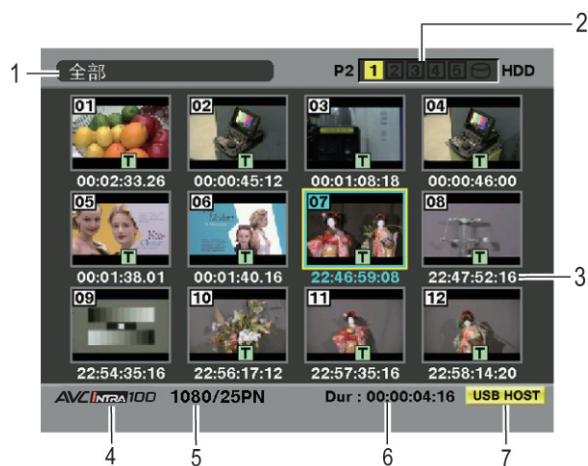

缩略图画面

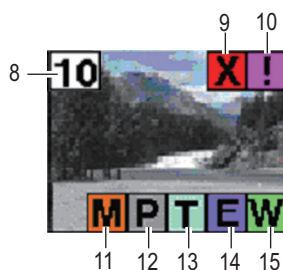

1. 显示模式

显示画面中显示的缩略图类型和其它信息屏幕的类型。

全部： 显示所有剪辑。

相同记录格式：

显示与系统格式相同的剪辑。如需查看格式，请参考寻像器 STATUS 画面显示的系统模式和 REC FORMAT。有关更多详情，请参阅 [寻像器状态显示的构成] (第 75 页)。

选择：

显示用 SET 按钮选择的剪辑。

标记：

显示添加拍摄标记后的剪辑。

文本提示：

显示有文本提示数据的剪辑。

卡插槽 n：

显示特定的 P2 卡内的剪辑。
(n: 1 至 5, 表示插槽 1~5。)

更新..：

本机更新画面或读取数据时显示。画面正在更新时，显示旋转图标 。

有关更多信息，请参阅 [缩略图显示的切换] (第 128 页)。

2. 插槽号码和 HDD 状态

此部分显示记录了指定剪辑的 P2 卡。插有相应 P2 卡的插槽号码以黄色显示。如果剪辑记录在有多张 P2 卡中，则会显示插有相应卡的所有插槽的号码。如果其它插槽插有 P2 卡，则相应号码以白色显示。
插入下列 P2 卡时，显示的插槽号码带粉色边框。

- 超过寿命使用次数
(超出最大覆盖次数的 P2 卡。)
- 文件夹设置错误
(目录结构不受支持的 P2 卡。)

USB HDD 部分以下列颜色显示：

- 除 USB HOST 模式以外：灰色
- 在 USB HOST 模式下未连接：灰色
- 在 USB HOST 模式下 HDD 被识别且可用：白色
- 在 USB HOST 模式下 HDD 被识别且缩略图显示：黄色
- 在 USB HOST 模式下 HDD 被识别而数据无法复制：红色

3. 时间显示

对此进行设置后可显示剪辑记录开始处的时间码、剪辑记录开始处的用户比特、拍摄时间、拍摄日期、拍摄日期及时间或“用户场景片段名称”。

4. 录制模式

显示指示器所在剪辑的录制模式。

5. 系统模式

显示指示器所在剪辑的格式。

6. 时长

显示指示器所在剪辑的时长。

7. USB HOST 模式指示

模式切换至 USB HOST 时显示。

8. 剪辑号码

这是本机在被 P2 卡正确识别了的所有剪辑上所设置的号码。号码按照拍摄日期和时间的先后进行排序。

如果剪辑由于记录格式不同而无法显示，则它们会以红色显示。

9. 不良剪辑指示及

未知剪辑指示

此标记显示在因记录中断电等原因出现记录不良的剪辑上。

在某些情况下，带有黄色不良剪辑指示的剪辑可以修复。有关更多信息，请参阅 [剪辑的修复] (第 133 页)。

显示了红色不良剪辑指示的剪辑不能修复，请务必删除。如果剪辑无法删除，则请格式化 P2 卡。

对于不同于 P2 标准格式的相关剪辑显示 。

10. 不完全缩略图指示

表示一个剪辑记录在多张 P2 卡上，但其中的某张卡并未插入到 P2 卡插槽中。

11. 拍摄标记指示

此标记显示在添加了拍摄标记的剪辑上。有关拍摄标记的更多信息，请参阅 [拍摄标记] (第 130 页)。

12. 低码流素材剪辑指示

此标记显示在添加了低码流素材的剪辑上。

13. 文本提示指示

此标记显示在添加了文本提示的剪辑上。

14. 编辑复制剪辑指示

在 AJ-HPM110 等支持编辑复制的机型上，此标记显示在已进行编辑复制的剪辑上。有关编辑复制的更多信息，请参阅支持编辑复制的机型的使用说明书。

15. 宽屏剪辑指示

此标记显示在以 16:9 宽高比记录的剪辑上。但是，对于 HD 格式的剪辑则不显示。

缩略图的选择

在缩略图画面上，可以任意选择多个缩略图。

- 1 用光标按钮移动指针（黄色框），使其对准要选择的剪辑，然后按下 SET 按钮。
在所选剪辑的缩略图上会显示蓝色框。再次按下 SET 按钮取消选择剪辑。
- 2 通过重复步骤 1 可选择其它剪辑。

缩略图画面上只显示选择了的剪辑，并能够重放。有关更多信息，请参阅[缩略图显示的切换]（第 128 页）。

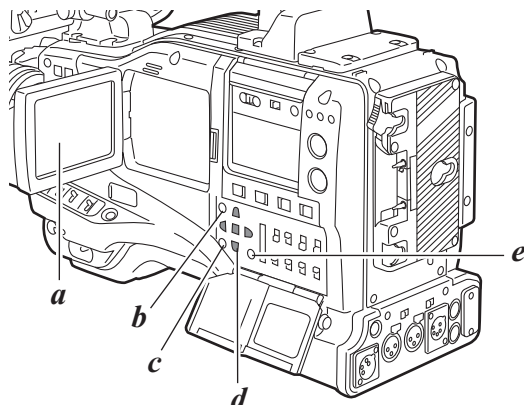

- a. 液晶显示器
- b. THUMBNAIL 按钮
- c. EXIT 按钮
- d.  光标按钮
-  SET 按钮
- e. THUMBNAIL MENU 按钮

剪辑的重放

- 1 按下 THUMBNAIL 按钮。
液晶显示器上会显示缩略图画面。
- 2 用光标按钮移动指针，使其对准要重放的剪辑。
- 3 按下 PLAY/PAUSE 按钮，则会在液晶显示器上重放指针所对准的剪辑。
指针所对准的剪辑重放之后，会根据拍摄的时间顺序依次重放随后的剪辑。最后一个剪辑重放之后返回到缩略图画面。

◆ 注意

- 重放剪辑时，不必“选择”剪辑（形成缩略图上显示蓝色框的状态）。
- 以红色显示的带有剪辑号码的剪辑无法重放。

- 4 重放时，按下 REW 按钮以 4× 速度进行逆向重放，按下 FF 按钮以 4× 速度进行高速重放。如需返回正常重放，请按下 PLAY/PAUSE 按钮。
- 5 重放剪辑时，按下 PLAY/PAUSE 按钮可暂时停止（暂停）重放。
暂停时，按下 REW 按钮可将暂停位置移动至剪辑的起始处。再次按下 REW 按钮可将暂停位置移动至前一个剪辑的起始处。
暂停时，按下 FF 按钮可将暂停位置移动至下一个剪辑的起始处。

- 6 重放剪辑时，按下 STOP 按钮可停止重放而返回缩略图画面。

◆ 注意

- 停止重放时，指针与重放开始时的位置无关，而会对准已重放的剪辑的缩略图上。
- 再次按下 PLAY/PAUSE 按钮时，从指针对准的剪辑的起始处开始重放。如需从最后停止位置开始重放，则请将“继续上次回放”设为打开。有关更多详情，请参阅[缩略图显示模式的设置]（第 140 页）。
- 按下 THUMBNAIL 按钮关闭缩略图画面之后，按下 PLAY/PAUSE 按钮不会重放指针最后对准的剪辑，而是重放第一个剪辑（即具有最早记录日期和时间的剪辑）。

缩略图显示的切换

能够将缩略图画面显示的剪辑只切换为与特定条件相符的剪辑。

1 按下 THUMBNAIL 按钮。
液晶显示器上会显示缩略图画面。

2 按下 THUMBNAIL MENU 按钮。随即出现缩略图菜单。

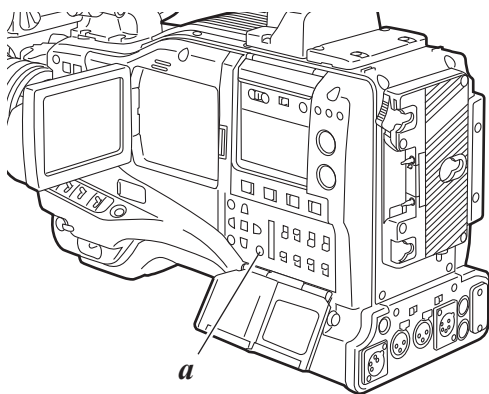

a. THUMBNAIL MENU 按钮

3 从缩略图菜单中选择“缩略图”。可通过下列项目切换缩略图显示：

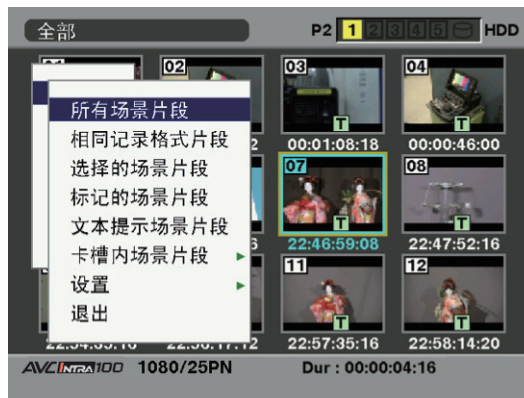

所有场景片段：

显示所有剪辑。

相同记录格式片段：

显示当前系统格式的剪辑。

选择的场景片段：

显示任意选择的剪辑。

标记的场景片段：

显示添加了拍摄标记的剪辑。

文本提示场景片段：

显示添加了文本提示数据的剪辑。

卡槽内场景片段：

显示在特定的插槽中插入的 P2 卡中记录的剪辑。

选择了此项之后，“卡插槽 1”至“卡插槽 5”作为子菜单显示。请选择所需插槽显示剪辑。

设置：

有关此项的信息，请参阅 [缩略图显示模式的设置] (第 140 页)。

退出：

关闭子菜单。

更改缩略图

在录制和重放影像时，可以用以前添加了文本提示的影像来替换缩略图。

- 1 将文本提示添加到想要更改的影像中。有关添加文本提示，请参阅 [文本提示功能] (第 45 页)。
- 2 选择“缩略图”→“文本提示场景片段”显示带有文本提示的剪辑的缩略图。
- 3 将指针对准想要更改的缩略图的剪辑上，然后按下 SET 按钮。将指针对准下一行的文本提示显示处。
- 4 选择想要替换的缩略图，通过指针将其对准，然后在缩略图菜单上选择“操作”→“改变缩略图”。

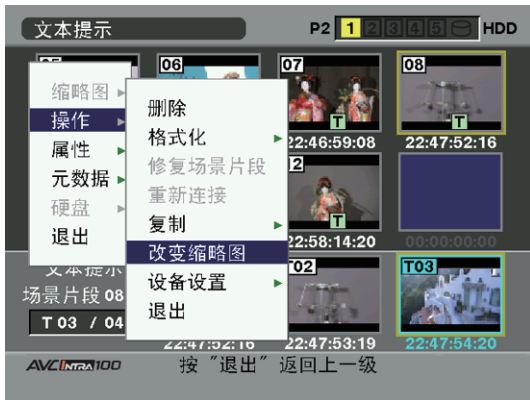

- 5 按下 SET 按钮。显示“是”/“否”确认窗口时，请用光标按钮和 SET 按钮选择“是”。随即关闭菜单并替换剪辑的缩略图。

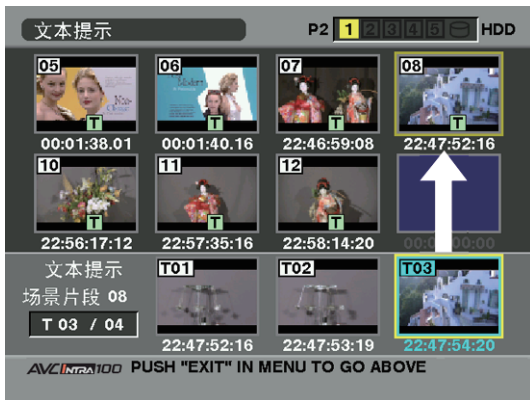

◆ 注意

在缩略图菜单上选择“属性”→“场景片段属性”显示剪辑属性，确认缩略图的位置（自剪辑顶部向下的帧数）。由于缩略图在剪辑上通常是自上而下的，因此会显示为“0”。

拍摄标记

本机可以在剪辑缩略图上添加拍摄标记，以便与其它剪辑加以区别。

- 1 按下 THUMBNAIL 按钮。
液晶显示器上会显示缩略图画面。
- 2 用光标按钮移动指针，使其对准希望添加拍摄标记的剪辑。
- 3 按下 SHOT MARKER 按钮。
- 4 随即在指针对准的剪辑缩略图上添加拍摄标记。
如需删除拍摄标记，请将指针重新对准剪辑并按下 SHOT MARKER 按钮。

◆ 注意

- 记录时可添加拍摄标记。有关更多信息，请参阅[拍摄标记功能] (第46页)。
- 将拍摄标记添加到跨越多张 P2 卡记录的剪辑上时，请插入 P2 卡插槽的所有相关 P2 卡执行上述操作。

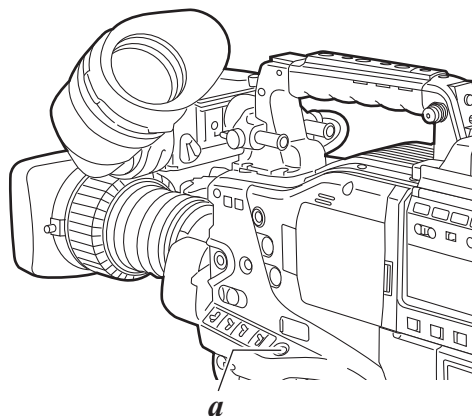

a. SHOT MARKER 按钮

文本提示

在录制或重放过程中，可以将文本提示添加到剪辑。文本提示可在某个点上用于重放剪辑或将剪辑分割成小片段并复制必要的部分。

添加文本提示

可以采用以下方式添加文本提示。

- 记录或重放剪辑时按下 TEXT MEMO 按钮。文本提示随即添加到按下按钮的位置。
- 显示缩略图画面时按下 TEXT MEMO 按钮。文本提示随即添加到剪辑的起始处。

◆ 注意

一个剪辑最多有 100 条文本和语音提示组合。请注意，本机无法添加或显示语音提示。

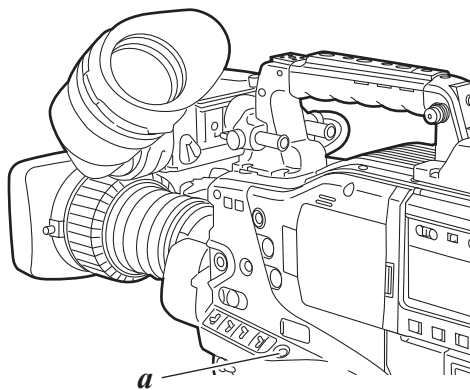

a. TEXT MEMO 按钮

在记录文本提示的位置重放剪辑

- 1 按下 THUMBNAIL 按钮。
液晶显示器上会显示缩略图画面。
- 2 按下 THUMBNAIL MENU 按钮并从缩略图菜单中选择“缩略图”→“文本提示场景片段”。
在液晶显示器的上段，会显示添加了文本提示的剪辑缩略图。在液晶显示器的下段，会显示用指针所选剪辑的文本提示的相关信息。



- a. 缩略图显示
- b. 显示添加到剪辑的文本提示总数。
- c. 显示文本提示相关的静止图像。

- 3 将指针对准含有语音提示的待重放剪辑，然后按下 SET 按钮。
指针随即移动到液晶显示器下段。



- d. 指针向下移动。
- 4 指针位于下段时，用光标左右按钮 (<|>) 将指针移动到所需文本提示的号码。然后，按下 PLAY/PAUSE 按钮。
 - 5 随即从指针所在位置的文本提示时间码处开始重放。
如果重放时按下 STOP 按钮或者在剪辑结尾处完成重放，则缩略图画面会再次出现，此时指针会取代重放开始处的文本提示。
 - 6 按下 THUMBNAIL MENU 按钮选择“退出”或按下 EXIT 按钮可将指针返回缩略图画面的上段。

◆ 注意

对于无法播放的 AVC-Intra 格式剪辑，带有文本提示的剪辑缩略图可能无法显示。此时，将会以灰色部分代替显示。

删除文本提示

- 1 执行[在记录文本提示的位置重放剪辑] (第 131 页) 的步骤 1~3 选择所需文本提示。
- 2 将指针移至所需文本提示，然后按下 SET 按钮。
- 3 按下 THUMBNAIL MENU 按钮从缩略图菜单中选择“操作”→“删除”。
出现用于确认删除的“是”和“否”。使用光标按钮和 SET 按钮选择“是”。
文本提示随即被删除。

使用文本提示分割剪辑和复制必要的部分

- 1 执行[在记录文本提示的位置重放剪辑] (第 131 页) 的步骤 1~3 在剪辑中选择所需文本提示。
- 2 将指针移至所需文本提示，然后按下 SET 按钮。可以选择多个文本提示。
- 3 按下 THUMBNAIL MENU 按钮选择“操作”→“复制”。
- 4 使用光标按钮和 SET 按钮选择目标插槽。然后，选择“是”开始复制剪辑。所选文本提示和下一个文本提示之间的部分被复制。如果在选定的内容后找不到文本提示，则会复制所选文本提示后的所有部分。如果选择了多个文本提示，则会复制选定的部分。

- 5 正在复制剪辑时，本机显示复制进程和取消状态。如需中止复制进程，请按下 SET 按钮。然后，会显示“是”/“否”确认画面。使用光标按钮和 SET 按钮选择“是”。

◆注意

在文本提示之间进行复制时，根据采用记录方式的单位帧数的不同，可能会自动调整复制部分。

如果待复制部分小于单位帧数，则无法执行复制。有关记录方式和单位帧数的更多信息，请参阅第 42 页的表格。

剪辑的删除

- 1 按下 THUMBNAIL 按钮。
液晶显示器上会显示缩略图画面。
- 2 用光标按钮移动指针，使其对准要删除的剪辑。
按下 SET 按钮选择剪辑。
- 3 按下 THUMBNAIL MENU 按钮并从缩略图菜单中选择“操作”→“删除”。

- 4 出现以下画面。使用光标按钮和 SET 按钮选择“是”。

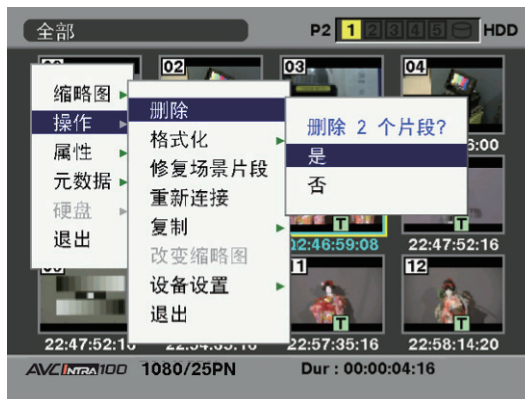

- 5 剪辑被删除。通过此操作会删除全部所选的剪辑（蓝色框内）。

◆注意

按下 SET 按钮中途停止删除操作。

剪辑的修复

修复因记录中突然断电或者取出了访问中的 P2 卡而出现不良的剪辑。

◆ 注意

能够加以修复的只是带黄色不良剪辑指示的剪辑。请删除带红色不良指示的剪辑。如果剪辑无法删除，则请格式化 P2 卡。

但在剪辑修复过程中，不良剪辑指示有可能从黄色变为红色而无法修复。

- 1 按下 THUMBNAIL 按钮。
液晶显示器上会显示缩略图画面。
- 2 使用光标按钮移动指针，使其对准要修复的剪辑（通过不良剪辑指示显示的不良剪辑）。
按下 SET 按钮选择剪辑。
- 3 按下 THUMBNAIL MENU 按钮并从缩略图菜单中选择“操作”→“修复场景片段”。
- 4 出现确认窗口。使用光标按钮和 SET 按钮选择“是”。

不完整剪辑的重新连接

记录在多张 P2 卡中的剪辑（相连的剪辑）分别复制到不同的卡时，会生成不完整的剪辑。重新连接功能可以将不完整的剪辑重新生成成为一个剪辑（原来相连的剪辑）。

- 1 按下 THUMBNAIL 按钮。
液晶显示器上会显示缩略图画面。
- 2 使用光标和 SET 按钮选择不完整的剪辑以便重新连接。通常情况下，不完整剪辑（带有  标记的剪辑）的缩略图成直线显示。

- 3 按下 THUMBNAIL MENU 按钮并从缩略图菜单中选择“操作”→“重新连接”。
- 4 出现确认窗口。使用光标按钮和 SET 按钮选择“是”。

◆ 注意

完成重新连接所有组成原始剪辑的不完整剪辑之前， 指示保持点亮。

剪辑的复制

选定的剪辑可以复制到所需插槽的 P2 卡或 SD 存储卡中。

- 1 按下 THUMBNAIL 按钮。
液晶显示器上会显示缩略图画面。
- 2 使用光标按钮将指针移动到所需剪辑上，然后按下 SET 按钮。
- 3 按下 THUMBNAIL MENU 按钮并从缩略图菜单中选择“操作”→“复制”。
选择插槽 1~5 或 SD 存储卡作为目标位置。



◆ 注意

- 正在复制数据时，请勿关闭电源或取出 P2 卡。否则可能会导致 P2 卡故障。如果不慎执行了上述某项操作，则会生成不良剪辑。请将其删除并随后重新复制。
- 将剪辑复制到 P2 卡时，会复制剪辑中的所有信息。但是，将其复制到 SD 存储卡*时，视频和声音信息不会复制，而是仅复制缩略图、剪辑元数据、图标、语音提示、文本提示、低码流素材和实时元数据。
- 目标位置上的记录容量不足时，会显示“空间不足！”信息并停止复制。待复制的剪辑有缺陷时，会显示“不能访问存储卡！”信息并停止复制。如果选定的剪辑中含有已记录到目标 P2 卡的任意剪辑，则会停止复制。
- 如需停止复制，请按下 SET 按钮。当前正在复制到目标位置的剪辑将被删除。
- 目标卡中存在相同的剪辑时，会显示“覆盖？”。选择“是”或“否”。

* 有关要使用的 SD 存储卡，请参阅 <使用 SD 存储卡的注意事项> (第21页)。

- 4 出现确认窗口。使用光标按钮和 SET 按钮选择“是”。

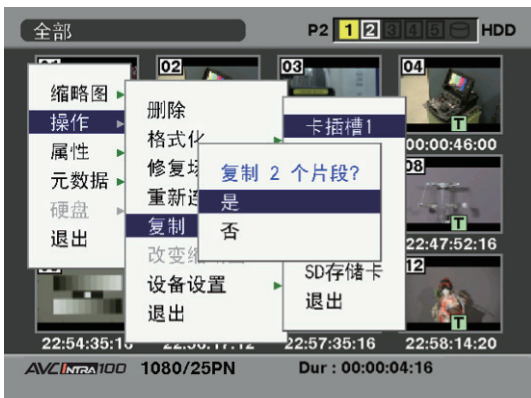

剪辑元数据的设置

摄影师的姓名、记者的姓名、拍摄位置或文本提示等信息可以从 SD 存储卡读取，并且可以记录为剪辑元数据。

读取剪辑元数据（元数据上载）

1 插入含有剪辑元数据（元数据上载文件）的 SD 存储卡。

2 按下 THUMBNAIL 按钮。
液晶显示器上会显示缩略图画面。

◆注意

显示缩略图时，在按下 MODE CHECK 按钮的同时按下 THUMBNAIL 按钮可移至步骤 4。

3 按下 THUMBNAIL MENU 按钮并从缩略图菜单中选择“元数据”→“读取”，然后按下 SET 按钮。

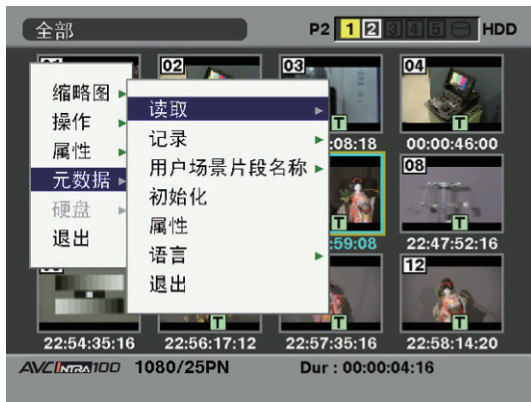

4 显示保存在 SD 存储卡中元数据上载文件的名称*。使用光标按钮选择所需的文件，然后选择“是”。上载开始。

即使关闭电源，上载的元数据也会保留。
有关确认上载数据的更多信息，请参阅[检查和修改已读取的元数据] (第 136 页)。

* 按下光标按钮 (>) 在光标位置显示文件全名，最多 100 个字符。按下光标按钮 (<) 返回初始状态。

剪辑元数据项目

剪辑元数据包含下列项目：带有下划线的项目可通过读取 SD 存储卡的元数据上载文件进行设置。其它项目在拍摄过程中自动设置。利用最新版本的 P2 播放软件，可以通过 PC 将元数据上载文件写入 SD 存储卡。从下列 URL 下载最新版本的 P2 播放软件的，然后将其安装至 PC：

<http://pro-av.panasonic.net/>

有关要使用的 SD 存储卡，请参阅<使用 SD 存储卡的注意事项> (第 21 页)。

◆注意

利用 P2 播放软件以外的软件编辑的文件显示为“不支持数据！”，并且可能无法读取。

全球场景片段 ID:

显示表示剪辑拍摄状态的全局剪辑 ID。

用户场景片段名称:

显示用户指定的剪辑名称。*1

视频: 显示“帧频率”（剪辑帧率）、“下拉变换”和“宽高比”。

音频: “取样频率”（录音的取样频率）和“量化比特数”（录音的量化比特数）。

访问: 显示“创建者”（记录剪辑的创建者）、“创建日期”（记录剪辑的日期）、“最后更新日期”（剪辑最后更新日期）和“最后更新人”（剪辑最后更新人）。

设备: 显示“生产厂家”（设备厂商名称）、“序列号码”（设备序列号）和“型号名称”（设备型号名称）。

拍摄: 显示“拍摄者”（视频拍摄者姓名）、“开始日期”（拍摄起始日期）、“结束日期”（拍摄结束日期）和“地点”海拔高度/经度/纬度/位置信息/用户设备位置（海拔高度、经度、纬度、信息源及位置名称）。

脚本: 显示“节目名称”、“场景编号”和“拍摄镜头序号”。

新闻: 显示“记者”（记者姓名）、“目的”（拍摄目的）和“对象”（拍摄对象）。

提示信息*2: 显示“NO.”（文本提示的编号）、“记录位置”（添加的文本提示相对于剪辑起始处的帧位置）、“人员名称”（添加到剪辑的文本提示的记录人）和“文字提示”（文本提示的内容）。

缩略图:

显示帧位置（帧偏移）和选择作为缩略图影像的影像尺寸（高度和宽度）。

*1 可选用户场景片段名称记录方式。有关详情，请参阅[选择用户场景片段名称记录方式] (第 137 页)。

*2 输入提示信息时，请确保输入“文字提示”。无法仅记录“人员名称”或“记录位置”。

◆注意

本机仅显示 GB2312 字符。

检查和修改已读取的元数据

本机允许您检查从 SD 存储卡读取的元数据详情。

- 1 按下 THUMBNAIL 按钮。
液晶显示器上会显示缩略图画面。
- 2 按下 THUMBNAIL MENU 按钮从缩略图菜单中选择“元数据”→“属性”。然后显示如下画面：

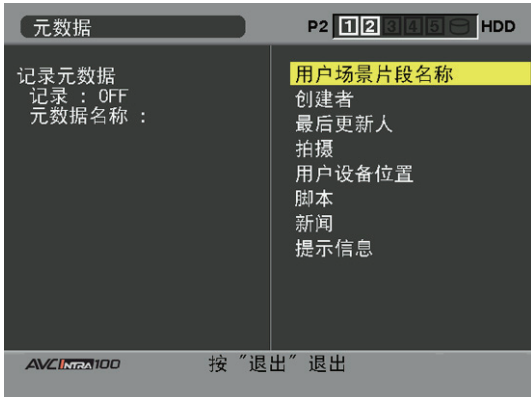

- 3 使用光标按钮将指针移动到想要检查的项目上，然后按下 SET 按钮。

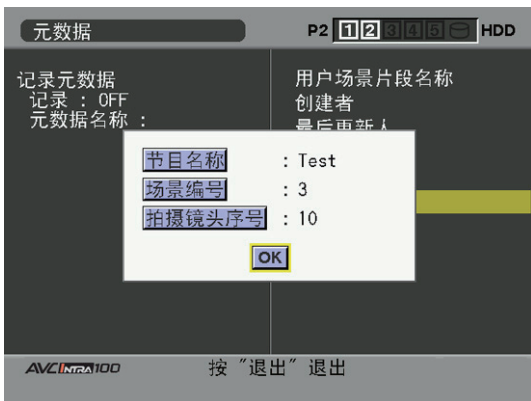

- 4 在查看元数据设置的同时，使用光标按钮将指针移至所需的选项。然后，按下 SET 按钮。随即显示用于修改设置的软键盘画面。

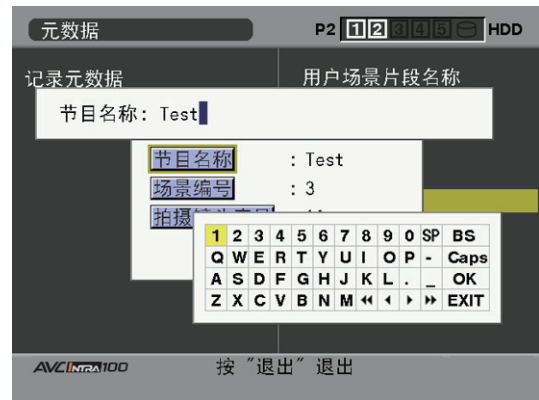

设置是否记录上载的元数据

从缩略图菜单中将“元数据”→“记录”设为“ON”/“OFF”。出厂设置为“OFF”。

选择 用户场景片段名称 记录方式

如需选择记录方式，请从缩略图菜单中选择“元数据”→“用户场景片段名称”。可选两种选项：类型1和类型2。

• 类型1（出厂设置）

	要记录的 用户场景片段名称
如果已读入剪辑元数据	已上传数据
如果未读入剪辑元数据，或记录剪辑元数据的设置已关闭	与 全球场景片段ID（UMID 数据）相同

• 类型2

	要记录的 用户场景片段名称
如果已读入剪辑元数据	已上传数据 + 计数值*
如果未读入剪辑元数据，或记录剪辑元数据的设置已关闭	与 场景片段名称 相同

* 计数值以四位数显示。

如果已读入剪辑元数据且记录方式选择了类型2，则每次拍摄新的剪辑时均为增加计数值。

使用下列操作可重置计数值。

从缩略图菜单中选择“元数据”→“属性”，然后选择“用户场景片段名称”显示如下菜单。用光标选择“计数清零”，然后按下SET按钮将计数值重置为1。

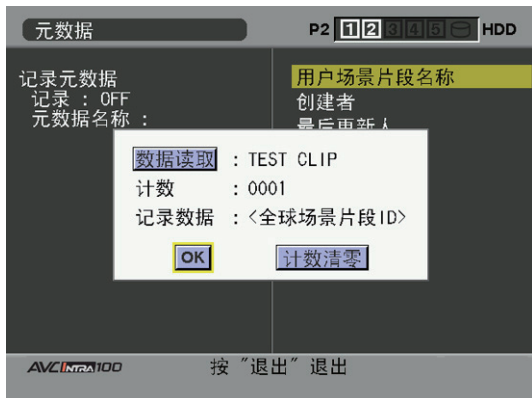

◆ 注意

本机使用 8 GB 以上存储容量的 P2 卡且一次连续记录超过指定时长（DVCPRO HD 和 AVC-Intra100：约 5 分钟；AVC-Intra50：约 10 分钟）时，或者一次连续记录超过单张 P2 卡的容量时，将自动采用分割剪辑的方式进行相关记录。此时，各个剪辑将附带自身的计数值。

单张 P2 卡上记录 (DVCPRO HD) 单个剪辑的示例：

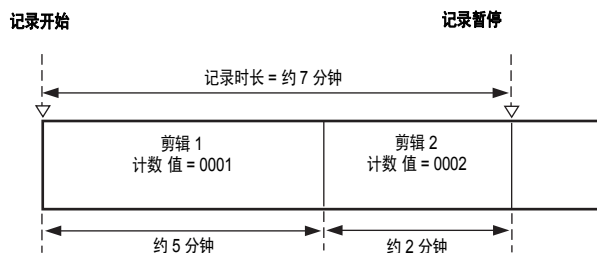

两张 P2 卡上记录单个剪辑的示例：

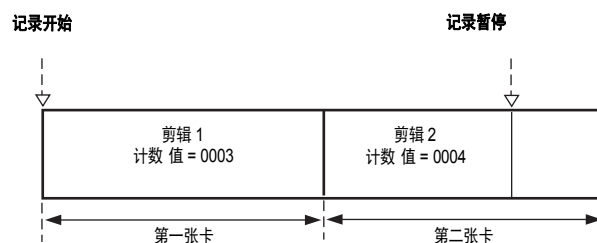

如果剪辑缩略图如上示例所示或使用 P2 设备显示其属性，则会显示剪辑 1 的缩略图和计数值

清除已上传元数据

从缩略图菜单中选择“元数据”→“初始化”，然后按下SET按钮。显示确认画面时，选择“是”。

设置元数据语言

可选元数据语言。如需选择语言，请从缩略图菜单中选择“元数据”→“语言”。然后，按下SET按钮。

可选语言为：

- 英语
- 中文

◆ 注意

- 对于英语状态下显示的日语或汉语字符，或者英语状态下无法显示的其它字符，无法正常显示；而显示为*。
- 本机可输入的文字仅限于字母数字。本机无法输入日语和汉语。

低码流素材（另售）的设置

通过将视频编码卡（AJ-YAX800MC，另售）装入选件插槽或插槽 5，即可指定低码流素材设置。

如果在本机电源打开时插入视频编码卡，则无法识别该卡。

请在本机电源关闭后插入视频编码卡。

从缩略图菜单中选择“操作”→“设备设置”→“低码率素材”指定设置。

有关安装和设置视频编码卡的方式，请参阅视频编码卡的使用说明书。

◆ 注意

- 如需在 24PN（自然）模式下使用低码率素材功能，视频编码卡固件的 FPGA 版本必须更新至“B102”以上版本。有关确认视频编码卡固件的 FPGA 版本的方式，请参阅 [视频编码卡状态显示（另售）]（第 144 页）。有关更新的指示，请参阅下列网站的 P2 支持页面。

<http://pro-av.panasonic.net/>

- 寻像器中显示“PROXY CARD ERROR”时，请检查视频编码卡或将本机设为不执行低码流素材记录。



P2 卡的格式化

- 1 按下 THUMBNAIL 按钮。
液晶显示器上会显示缩略图画面。
- 2 按下 THUMBNAIL MENU 按钮并从缩略图菜单中选择“操作”→“格式化”。
出现以下画面。选择想要格式化的 P2 卡所在插槽号码，然后按下 SET 按钮。
如果不需要格式化，则请选择“退出”。

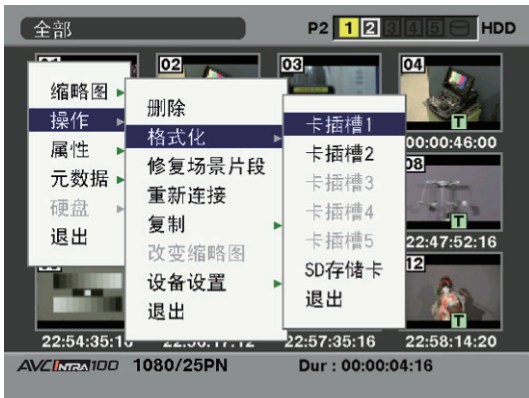

- 3 出现以下画面。使用光标按钮和 SET 按钮选择“是”。

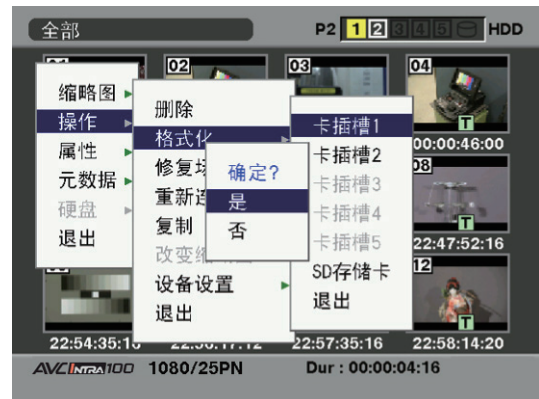

- 4 所选 P2 卡被格式化。

SD 存储卡的格式化

另可从缩略图画面将 SD 存储卡格式化。请在本机插入 SD 存储卡的状态下进行下列操作：

- 1 按下 THUMBNAIL 按钮。
液晶显示器上会显示缩略图画面。
- 2 按下 THUMBNAIL MENU 按钮并从缩略图菜单中选择“操作”→“格式化”。
出现以下画面。选择“SD 存储卡”，然后按下 SET 按钮。
如果不需要格式化，则请选择“退出”。



- 3 出现以下画面。使用光标按钮和 SET 按钮选择“是”。

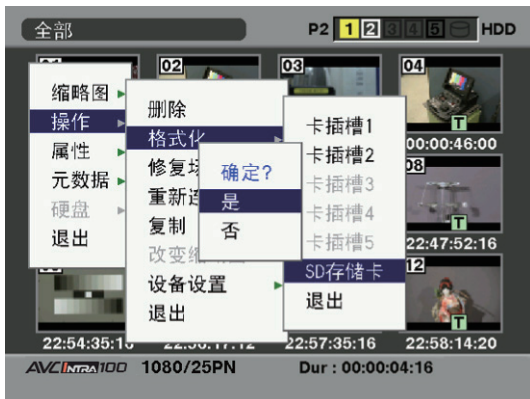

- 4 SD 存储卡被格式化。

◆ 注意

另可从菜单画面将 SD 存储卡格式化。有关更多信息，请参阅 [SD 存储卡的操作] (第 90 页)。

缩略图显示模式的设置

缩略图显示模式可根据个人喜好进行定制。

- 1 按下 THUMBNAIL 按钮。
液晶显示器上会显示缩略图画面。
- 2 按下 THUMBNAIL MENU 按钮并从缩略图菜单中选择“缩略图”→“设置”。
出现以下画面。

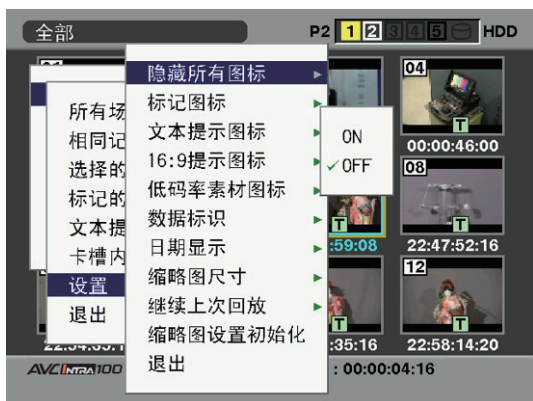

隐藏所有图标:

ON: 所有指示均不显示。

OFF: 根据以下菜单，将会设置有指示或无指示。出厂设置如下。

标记图标:

在有指示和无指示之间切换拍摄标记 (ON/OFF)。出厂设置为 ON (有指示)。

文本提示图标:

在有指示和无指示之间切换文本提示标记 (ON/OFF)。出厂设置为 ON (有指示)。

16:9 提示图标:

在有指示和无指示之间切换宽屏标记 (ON/OFF)。出厂设置为 ON (有指示)。

低码率素材图标:

在有指示和无指示之间切换低码流素材标记 (ON/OFF)。出厂设置为 ON (有指示)。

数据标识:

剪辑的时间显示部分可选时间码 (时间码)、用户比特 (用户比特)、拍摄时间 (时间)、拍摄日期 (日期)、拍摄日期及时间 (日期/时间) 或用户场景片段名称。出厂设置为时间码。

日期显示:

拍摄日期的显示顺序可指定为年/月/日 (年-月-日)、月/日/年 (月-日-年) 或日/月/年 (日-月-年)。

出厂设置为日/月/年。

剪辑属性所示的记录日期和数据标识项选择日期时所示的拍摄日期将会反映此项设置。

缩略图尺寸:

对于单个画面上显示的缩略图尺寸，可选大 (显示 3×2 缩略图) 或普通 (显示 4×3 缩略图)。出厂默认值为普通。

继续上次回放:

选择在缩略图画面上停止重放之后使用 STOP 按钮进行再次重放的位置。

ON: 从停止位置开始重放。

OFF: 从指针指示的剪辑的起始处开始重放。

请注意，如果停止重放之后指针移动，则无论此项设置如何，均会从指针指示的剪辑的起始处开始重放。此外，从所有可用剪辑的结尾处尝试重放将会造成画面短暂闪烁，表示没有可重放的剪辑。

缩略图设置初始化:

将上述缩略图显示设置还原为默认值。将光标移动至此项，然后按下 SET 按钮。显示确认画面时，选择“是”。

退出:

返回到前一个菜单。

属性

显示剪辑的属性和 P2 卡的状态。
显示剪辑属性时，可编辑和改写已记录的剪辑元数据。

剪辑属性

从缩略图菜单中选择“属性”→“场景片段属性”。出现以下画面。

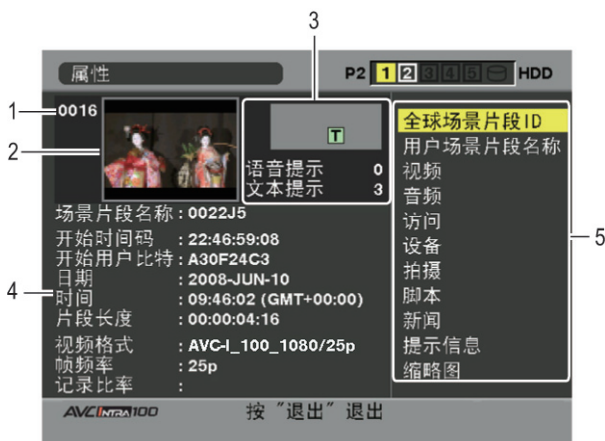

1. 剪辑号码

2. 缩略图

3. 剪辑信息

显示添加到剪辑的指示和添加到剪辑的文本与语音提示的编号。

另外，记录了剪辑的 P2 卡上被加上写保护时，会显示  标记。

◆ 注意

本机无法记录或重放语音提示。

4. 剪辑信息

显示剪辑相关的详细信息。

场景片段名称：

显示剪辑名称。

开始时间码：

记录开始时的时间码值。

开始用户比特：

记录开始时的用户比特值。

日期：

记录的日期。

时间：

记录开始时的时间。

片段长度：

剪辑的时间长度。

视频格式：

剪辑的记录格式。

帧频率：

重放的帧率。

记录比率：

显示记录帧率。（仅对于通过 VFR 功能使用自然记录时所记录的剪辑进行显示。）

5. 剪辑元数据

显示剪辑相关的更详细的数据。使用光标按钮移动指针，并按下 SET 按钮确认详细内容。有关显示的元数据的更多信息，请参阅 [剪辑元数据的设置] (第 135 页)。

已记录剪辑元数据的修改

1 在剪辑属性窗口中显示想要修改的详细剪辑元数据的窗口。

2 使用光标按钮将光标放置在想要修改的项目上。可以修改的元数据会像下图中“创建者”那样显示。

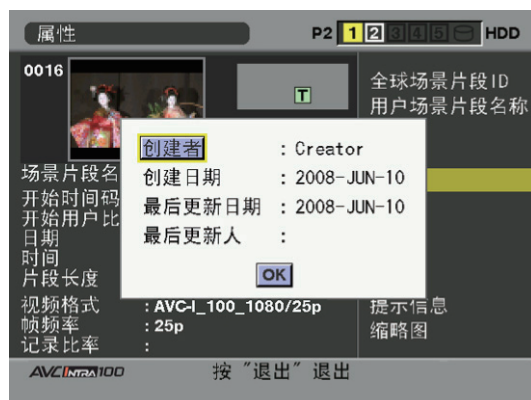

- 3 按下 SET 按钮。
显示修改元数据的输入窗口（软键盘）。使用键盘修改元数据。

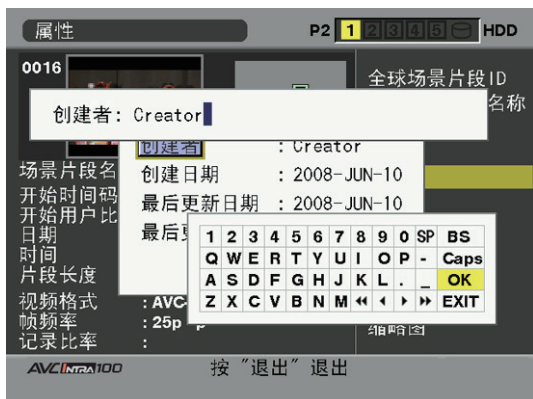

键盘操作与 [检查和修改已读取的元数据] (第 136 页) 相同。

- 4 按下键盘上的 OK，在剪辑上写入修改后的元数据，并返回到元数据窗口。

◆ 注意

- 无法仅删除 拍摄 中 地点（记录位置数据）的各自项目。通过将 海拔高度 设为空白，会集体删除其它的 经度/纬度 项。
- 无法修改带 **I** 不完整剪辑指示的剪辑的元数据。对于记录在多张 P2 卡上的剪辑，请在插入全部的 P2 卡后修改其元数据。
- 无法修改任何 100 个字符以上的 提示信息。

P2 卡状态显示

P2 卡状态显示设置

从缩略图菜单中选择“属性”→“存储卡状态”，为 P2 卡状态显示设置所需的显示模式（剩余容量或已用存储容量）。

- 1 按下 THUMBNAIL 按钮。
液晶显示器上会显示缩略图画画。
- 2 按下 THUMBNAIL MENU 按钮并从缩略图菜单中选择“属性”→“属性设置”→“P2 卡容量显示”。
出现以下画面。从“P2 卡容量显示”菜单项中选择 P2 卡状态显示设置。

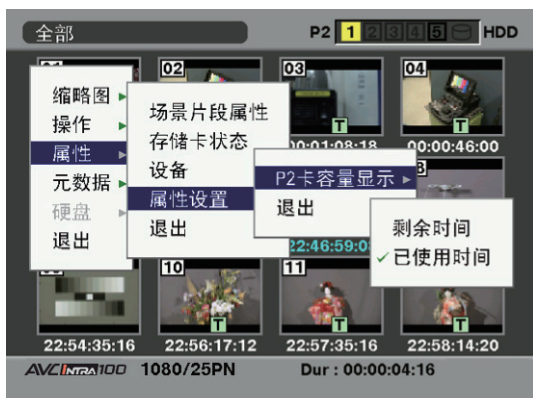

剩余时间：

将 P2 卡的剩余容量作为 P2 卡状态显示。
（出厂设置）

已使用时间：

将 P2 卡的已用存储容量作为 P2 卡状态显示。

从缩略图菜单中选择“属性”→“存储卡状态”。出现以下画面。

选择“剩余时间”时：

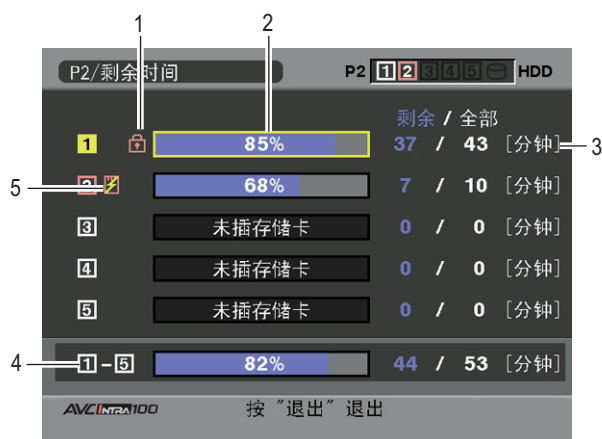

1. 写保护标记

在 P2 卡上加有写保护时，会显示 标记。

2. P2 卡状态（剩余容量）

通过条线图 and 百分比显示 P2 卡的剩余存储容量。条线图指示移动至左侧，表示剩余容量减少。

根据卡状态的不同，可能会出现下列显示：

格式化错误!:

插入了未被格式化的 P2 卡。

不支持该存储卡!:

本机内插入了不支持的卡。

没有存储卡!:

未插入 P2 卡。

使用光标按钮将光标放置在想要存取数据的 P2 卡上，按下 SET 按钮显示有关 P2 卡的详细信息，以便检查序列号和用户 ID 等各种信息。

3. P2 卡剩余容量/总容量

以分钟显示 P2 卡剩余容量和总容量。由于仅显示分钟数值，因此显示的每张 P2 卡总剩余存储容量可能与实际的 P2 卡总剩余存储容量并不相符。

请注意，根据通过 VFR 操作进行自然记录的帧率的不同，显示的容量将会有所差异。

4. 插槽的总剩余容量

显示全部 5 个插槽的总剩余容量。

请注意，写保护 P2 卡的剩余容量并未包含在总剩余容量中。

5. 警告符号

检测到下列 P2 卡时，会显示 符号。

超过寿命使用次数:

超出 P2 卡的最大覆盖次数。

文件夹设置错误:

不支持 P2 卡的目录结构。

此警告可通过 [2. P2 卡状态（剩余容量）] 所示的 P2 卡详细信息进行确认。

选择“已使用时间”时：

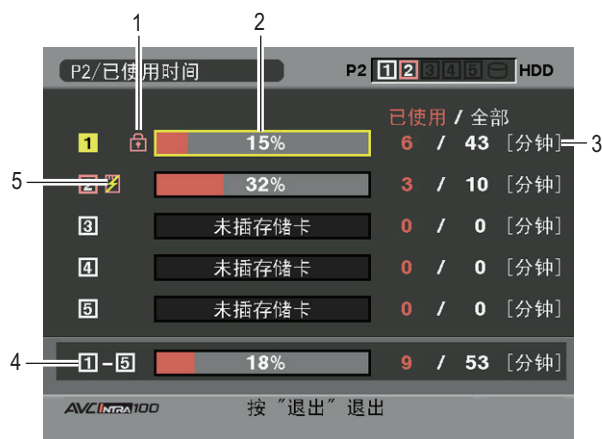

1. 写保护标记

在 P2 卡上加有写保护时，会显示 标记。

2. P2 卡状态（已用存储容量）

通过条线图 and 百分比显示 P2 卡的已用存储容量。条线图指示移动至左侧，表示已用存储容量增加。

根据卡状态的不同，可能会出现下列显示：

格式化错误!:

插入了未被格式化的 P2 卡。

不支持该存储卡!:

本机内插入了不支持的卡。

没有存储卡!:

未插入 P2 卡。

使用光标按钮将光标放置在想要存取数据的 P2 卡上，按下 SET 按钮显示有关 P2 卡的详细信息，以便检查序列号和用户 ID 等各种信息。

3. P2 卡已用存储容量/总容量

以分钟显示 P2 卡已用存储容量和总容量。由于取舍了分数，因此 P2 卡已用存储容量所示数值可能不同于实际容量的数值。

写保护 P2 卡的已用存储容量显示为 100%。

请注意，根据通过 VFR 操作进行自然记录的帧率的不同，显示的容量将会有所差异。

4. 所有插槽的已用存储总量

显示全部 5 个插槽的已用存储总量。

5. 警告符号

检测到下列 P2 卡时，会显示 符号。

超过寿命使用次数:

超出 P2 卡的最大覆盖次数。

文件夹设置错误:

不支持 P2 卡的目录结构。

此警告可通过 [2. P2 卡状态（已用存储容量）] 所示的 P2 卡详细信息进行确认。

SD 存储卡状态显示

状态显示可确认 SD 存储卡的格式化状态、可用存储容量等。

从缩略图菜单中选择“属性”→“设备”→“SD 存储卡”。

如果其格式符合 SD 标准，则显示“SD 卡标准:支持”信息。

如果其格式不符合 SD 标准，则显示“SD 卡标准:不支持”信息。此时无法成功写入或读取。请使用本机格式化存储卡。有关格式化 SD 存储卡的更多信息，请参阅 [SD 存储卡的格式化] (第 139 页)。

◆ 注意

显示的 SD 存储卡剩余存储容量（代理识别内存）可作为低码流素材剩余存储容量的参考，但可能不同于实际的剩余容量。对于带级别指示的 SD 存储卡或 SDHC 存储卡，反复录制极短记录时间的影像时，与实际容量相比，记录时间可能会明显缩短。如果剩余存储容量超过 999 分钟，则显示“999 min”。

仅设为将低码流素材记录录制到 SD 存储卡上时才会显示剩余容量。有关设置方式，请参阅视频编码卡（AJ-YAX800MC，另售）的使用说明书。

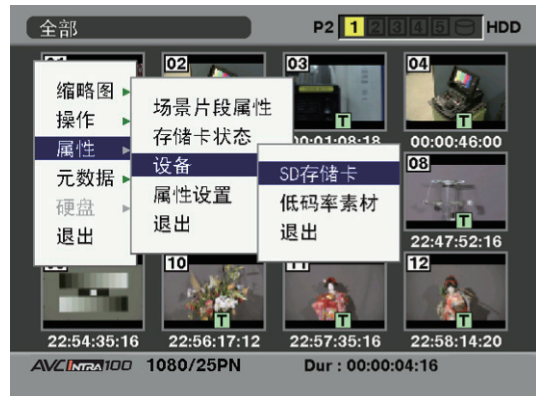

视频编码卡状态显示（另售）

安装了视频编码卡（AJ-YAX800MC，另售）时，请从缩略图菜单中选择“属性”→“设备”→“低码率素材”。显示插入视频编码器卡的插槽和版本信息。

连接外部设备

使用 USB 2.0 端口连接外部设备

在 USB DEVICE 模式下连接 PC

通过使用 USB 2.0 连接本机与外部 PC，插入本机的 P2 卡可用作大容量存储设备。

建立与 PC 连接的操作步骤

1 将 USB 接线连接至 USB 2.0 端口。

◆ 注意

- 请使用市售的 USB 2.0 接线（屏蔽型）。
- 虽然本机支持长达 5 米的 USB 接线，但推荐使用 3 米长的接线。

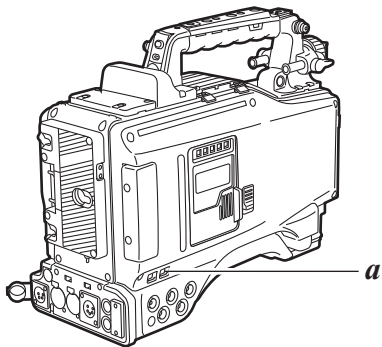

a. USB 2.0 端口 (DEVICE)

2 通过菜单操作打开 SYSTEM SETTING 页的 <SYSTEM MODE> 画面。然后，将 PC MODE SELECT 菜单项设为“USB DEV.”，将 PC MODE 项设为“ON”。

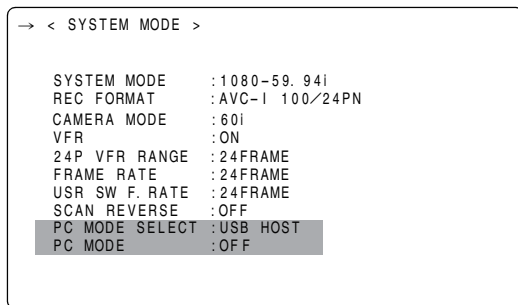

◆ 注意

使用菜单项 USER MAIN SW、USER1 SW、USER2 SW、MARKER SEL 或 TEXT MEMO SW，可将菜单项 PC MODE 的功能分配至所需的用户按钮。这些项可在 CAM OPERATION 页的 <USER SW> 画面上找到。

首次建立 USB 连接时，请在 PC 上安装附带的 P2 软件。有关详情，请参阅安装手册。

◆ 注意

- 必须在 PC 上安装 USB 驱动程序。
- 本机仅适用于 USB 2.0。请使用支持 USB 2.0 的 PC。
- 通过 USB 连接到 PC 的设备一次必须仅限一台。
- 通过 USB 连接时，不得取出 P2 卡。
- 建立 USB 连接时，P2 卡的存取 LED 不应点亮，正在执行存取操作的情况除外。
- USB 设备启用时，通过剪辑缩略图进行的录制、重放或浏览均无效。

在 USB 连接过程中，侧面板上的 USB LED 保持点亮。此外，寻像器的系统信息/警告区会显示“USB DEVICE”。

未正确建立连接时，上述两种指示均会闪烁。

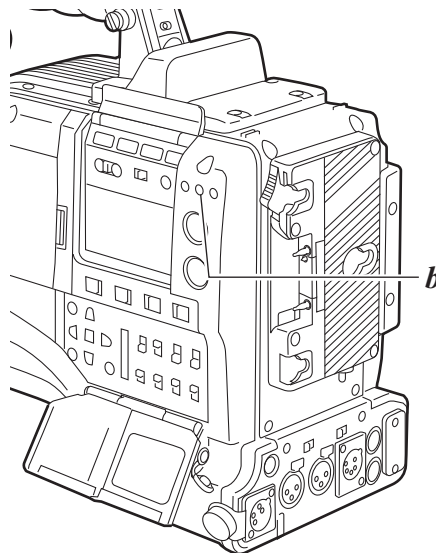

b. USB LED

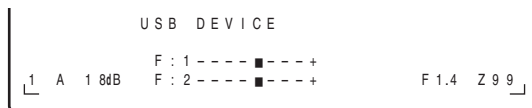

3 如下共有两种方式终止 USB 模式：

- 将本机的 POWER 开关拨至“OFF”。
- 通过菜单操作将 PC MODE 项设为“OFF”。

USB HOST 模式

本机可连接到支持 USB 2.0 的硬盘驱动器，用于保存卡上数据，查看保存的剪辑的缩略图，以及将数据写回 P2 卡。

切换到 USB HOST 模式

1 通过菜单操作将 SYSTEM SETTING 页 <SYSTEM MODE> 画面的 PC MODE SELECT 菜单项设为“USB HOST”，然后将 PC MODE 项设为“ON”。此时会将本机置于 USB HOST 模式。

- 本机处于 USB HOST 模式时，寻像器会显示“USB HOST”且侧面板的 USB LED 保持点亮。如果硬盘驱动器未正常连接，则 LED 会闪烁。
- 某个用户按钮被分配了 PC MODE 开/关切换功能时，可以按下此用户按钮切换标准和 USB HOST 模式。有关如何给用户按钮分配功能的信息，请参阅 [用户按钮的功能分配] (第 57 页)。

2 按下 THUMBNAIL 按钮进入缩略图画面。检查屏幕右下角是否显示“USB HOST”。连接了硬盘驱动器时，右上角的 HDD 指示点亮。但是，如果此指示呈红色点亮，则表示无法复制硬盘驱动器。请确认硬盘驱动器类型。

有关 HDD 指示的信息，请参阅 [缩略图画画] (第 125 页)。



a. USB HOST 显示

◆ 注意

在 USB HOST 模式下，P2 卡的剪辑可以重放，但无法录制摄像机或外部设备中的视频。

写入到硬盘中的剪辑在重放前必须刻写回 P2 卡。有关如何将剪辑写回 P2 卡的信息，请参阅 [将数据写回 P2 卡] (第 149 页)。

如需从 USB HOST 模式返回标准模式，请在缩略图画画关闭时将 PC MODE 设为“OFF”或按下已分配了 PC MODE 开/关功能的用户按钮。

使用 USB HOST 模式

可用的硬盘驱动器

- 可通过 USB 2.0 连接的硬盘驱动器
- P2 STORE (AJ-PCS060MC, 另售)

◆ 注意

- 虽然 USB HOST 模式支持 USB 总线供电 (5 V, 0.5 A)，但部分硬盘驱动器可能仍然无法启动。如果出现这种情况，必须以其它方式进行供电。
- 即使电源关闭，也请勿通过集线器连接多个硬盘驱动器。此外还应避免通过集线器将其它设备与硬盘驱动器相连。
- 本机不支持 2 TB 以上容量的硬盘驱动器。

查看硬盘驱动器信息

执行以下步骤，可以查看通过 USB 2.0 连接的硬盘驱动器的信息。

- 1 将模式切换到 USB HOST。有关更多信息，请参阅 [切换到 USB HOST 模式] (第 146 页)。
- 2 通过 USB 2.0 将硬盘驱动器连接到本机。
- 3 按下 THUMBNAIL 按钮显示缩略图画面。
- 4 按下 THUMBNAIL MENU 按钮并从缩略图菜单中选择“硬盘”→“资源管理器”。画面随即显示硬盘驱动器相关信息。

对于 TYPE S 或 P2 STORE

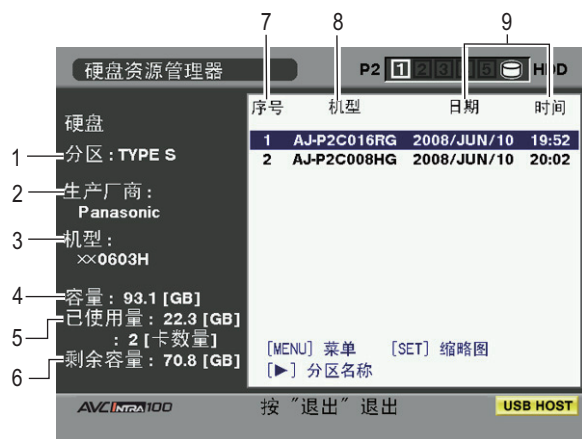

退出 按钮 ↑

↓ 按下 SET 按钮。



对于 FAT

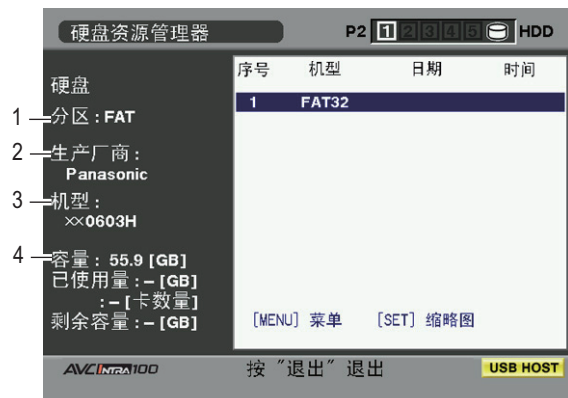

1. 分区

本部分显示硬盘驱动器的类型。可用功能取决于硬盘驱动器的类型。

HDD 类型	特征	可用功能
TYPE S	允许高速刻写并写回卡的特殊格式。使用本机格式化的驱动器采用此格式。	缩略图查看、刻写和写回卡、写回剪辑及格式化
P2STORE	P2 STORE (AJ-PCS060MC)。无法进行写入。	缩略图查看、写回卡、写回剪辑
FAT	对于第一主分区以 FAT16 或 FAT32 格式化的硬盘驱动器，如在 PC 等设备中，CONTENTS 目录需要在其根目录下。	缩略图查看、读取剪辑及格式化 * 一旦格式化，硬盘驱动器可用作 TYPE S HDD。
OTHER	上述未提及的硬盘驱动器。 * 属于没有 CONTENTS 目录或使用 NTFS 和其它非 FAT16 或 FAT32 文件系统的硬盘驱动器。	格式化 * 一旦格式化，即可用作 TYPE S HDD。

2. 生产厂商

本部分显示硬盘驱动器的供应商。

3. 机型

本部分显示硬盘驱动器的型号。

4. 容量

本部分显示硬盘驱动器的总容量。

5. 已使用量

本部分显示硬盘驱动器的已用空间（以 GB 为单位）和使用的 P2 卡的数量。

6. 剩余容量

本部分显示硬盘驱动器的剩余可用空间，以 GB 为单位。

7. 序号

本部分显示硬盘驱动器中的分区编号（一张 P2 卡用作一个装置）。

◆ 注意

画面最多显示 10 个分区。分区数量超过 10 个时，使用光标按钮 (▽) 向下卷动指示可查看隐藏的分区。

8. 机型

本部分显示原来包含分区中数据的 P2 卡的型号。

◆ 注意

按下光标按钮 (▷) 切换到 分区名称。按下 “◀” 按钮返回到原始型号名称显示。

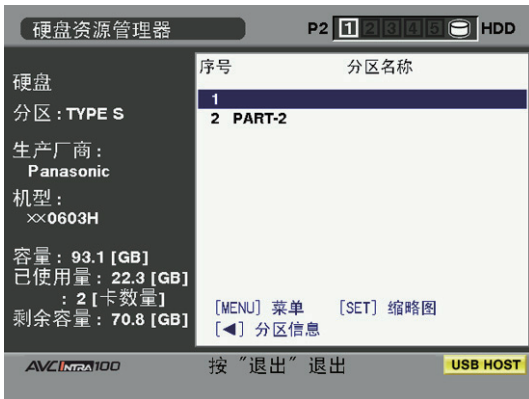

显示硬盘驱动器的缩略图时，通过在 操作 菜单中选择“更改分区名称”，从软键盘中输入 分区名称。（最多 20 个字符）



9. 日期/时间

本部分显示记录分区中数据的日期和时间。

10. 序列号

本部分显示原来包含分区中数据的 P2 卡的序列号。

11. 校验

本部分显示记录分区中数据的时间的验证设置和结果。

ON/结束:

验证已执行，结果一致。

ON/失败:

验证已执行，结果不一致。

OFF:

未执行验证。

---:

无可用的验证信息。

◆ 注意

- 对于 FAT 型硬盘驱动器，第 1001 或以后的剪辑不会显示。
- 对于 FAT 格式化的硬盘驱动器，仅显示与第一个分区相关的信息。
- 对于含有无效分区的 P2 STORE (AJ-PCS060MC)，分区信息显示为灰色。

12. 名称

本部分显示 分区名称。

格式化硬盘驱动器

- 1 将模式切换到 USB HOST。
有关更多信息，请参阅 [切换到 USB HOST 模式] (第 146 页)。
- 2 通过 USB 连接硬盘驱动器。
- 3 按下 THUMBNAIL 按钮显示缩略图画面。
- 4 按下 THUMBNAIL MENU 按钮并从缩略图菜单中选择“硬盘” → “资源管理器”。该显示提供有关硬盘驱动器信息的画面。
- 5 从菜单中选择“操作” → “格式化(硬盘)”，然后使用光标按钮选择“是”并按下 SET 按钮。随后，再次显示确认信息。选择“是”。
- 6 本机开始格式化硬盘驱动器。一旦格式化，硬盘驱动器可用作 TYPE S HDD。

◆ 注意

格式化硬盘驱动器会擦除所有内容。请注意，无法擦除指定的特定分区的内容。

将数据写入硬盘驱动器

- 1 将模式切换到 USB HOST。有关更多信息，请参阅[切换到 USB HOST 模式] (第 146 页)。
- 2 通过 USB 连接硬盘驱动器。
未经本机格式化的硬盘驱动器必须按照[格式化硬盘驱动器] (第 148 页)的说明进行格式化。
- 3 插入 P2 卡。
- 4 按下 THUMBNAIL 按钮显示缩略图画面。
- 5 按下 THUMBNAIL MENU 按钮并从缩略图菜单中选择“硬盘” → “导出”。然后指定插槽（内含写入硬盘驱动器数据的 P2 卡）。
- 6 选择“是”开始写入。
正在写入数据时，会显示进程栏。如需中断写入，请按下 SET 按钮并在取消确认画面上选择“是”。

◆ 注意

- 如需在写入时禁用验证，请从缩略图菜单中选择“硬盘” → “设置”并将“校验”项设为“OFF”。这可以加快写入速度，而不用验证数据写入。
- 选择“全部卡插槽”将在当前插入到本机的所有 P2 卡上的数据集写入硬盘驱动器。

- 7 写入结束时，显示“复制完成!”信息。

◆ 注意

- 对于 TYPE S 硬盘驱动器，可以将数据写入卡。硬盘驱动器中最多可以保存 23 张 P2 卡的数据。每张 P2 卡中设置的数据由 PC 识别为单独的驱动器。
- 如果含有不良剪辑的 P2 卡中的数据必须写入硬盘驱动器，我们建议在复制数据前修复该剪辑。
- 在验证过程中进程不再继续时，P2 卡中的数据已写入硬盘驱动器。

将数据写回 P2 卡

可选要写回 P2 卡的硬盘驱动器中的剪辑。

- 1 将模式切换到 USB HOST。有关更多信息，请参阅[切换到 USB HOST 模式] (第 146 页)。
- 2 通过 USB 连接硬盘驱动器。
- 3 将记录对象 P2 卡插入插槽。
- 4 按下 THUMBNAIL MENU 按钮并从缩略图菜单中选择“硬盘” → “资源管理器”。移动到适当的分区并使用 SET 按钮将其选中。
- 5 从缩略图中选择要写回 P2 卡的剪辑。
- 6 按下 THUMBNAIL MENU 按钮并选择“操作” → “导入” → “选择的场景片段”。然后，指定含有记录对象 P2 卡的插槽。
- 7 选择“是”开始将数据写回 P2 卡。
- 8 写入结束时，显示“复制完成!”信息。

◆ 注意

- 仅写入选定的文件时，不会执行验证程序。
- 由于通过不同型号卡之间的分区无法导入数据，因此请以剪辑为单位从这些卡中导入数据。

对于 TYPE S 或 P2 STORE 硬盘驱动器，可将数据写回相同型号的 P2 卡。

记录对象 P2 卡必须事先格式化。

- 1 将模式切换到 USB HOST。有关更多信息，请参阅[切换到 USB HOST 模式] (第 146 页)。
- 2 通过 USB 连接硬盘驱动器。
- 3 将记录对象 P2 卡插入插槽。
- 4 按下 THUMBNAIL MENU 按钮并选择“硬盘” → “资源管理器”。然后，移动到适当的分区并使用 SET 按钮将其选中。
- 5 从缩略图菜单中选择“操作” → “导入” → “全部”。然后，指定含有空白记录对象 P2 卡的插槽。

6 选择“是”开始将数据写入卡。

<参考>

如需在写入时禁用验证，请从缩略图菜单中选择“硬盘”→“设置”并将“校验”项设为“OFF”。这可以加快写入速度，而不用验证数据写入。

7 写入结束时，显示“复制完成!”信息。

◆ 注意

如果剪辑写回与包含该剪辑原卡不同的其它 P2 卡，则剪辑可能会不完整。如果出现这种情况，请重新连接剪辑。有关更多信息，请参阅 [不完整剪辑的重新连接] (第 133 页)。

使用硬盘驱动器的说明

- 硬盘驱动器（包括 P2 STORE (AJ-PCS060MC)）必须按照下列条件进行使用：
 - 必须符合操作要求（如温度）。
 - 不得将其放置在不稳或有轻微震动的地方。
- 某些硬盘驱动器无法正常操作。
- 对于某些通过 USB 转换接线连接的 SATA（串行 ATA）接口或 PATA（并行 ATA）接口硬盘驱动器，可能无法识别。
- 复制数据时，硬盘驱动器必须有足够的可用空间。
- 在格式化或复制过程中，请勿拔下接线或取出记录对象 P2 卡或者关闭本机或硬盘驱动器。否则需要重新启动本机和硬盘驱动器。
- 由于硬盘驱动器为高精细设备，因此根据使用状况，它们可能无法读取/写入数据。
- **请注意，我们对由于硬盘驱动器故障或其它问题导致的数据损失，以及由数据损失引起的直接或间接损害概不负责。**
- 我们不保证硬盘驱动器能够通过本机正常操作，也不保证使用 PC 从本机复制到硬盘驱动器的数据替换为其它数据时其中的数据能够正常保留。
- 通过使用下列 URL 上发布的驱动器加载转换程序，连接时可将硬盘驱动器加载到指定的文件夹中。
赋予硬盘驱动器的盘符与原有分配给网络驱动器的盘符相同时，分区可能无法显示。发生此问题时，请使用驱动器加载转换程序将硬盘驱动器加载到指定的文件夹中。分区后即可显示。

<http://pro-av.panasonic.net/>

维护和检查

拍摄之前的检查

在着手拍摄之前，请确认系统正常工作。建议您使用彩色显示器来确认影像。

检查的准备

- 1 装上已充电的电池。
- 2 将 POWER 开关拨至“ON”，确认出现 5 格以上的“BATT”指示标记。
 - 如果出现的“BATT”指示标记低于 5 格，则请使用充满电的电池予以更换。
- 3 将 P2 卡插入卡插槽并关闭滑门。

请确认已插入卡的插槽对应的 P2 卡存取 LED 呈橙色点亮。如果将 P2 卡插入多个卡插槽，则仅插入的第一张 P2 卡对应的 P2 卡存取 LED 呈橙色点亮。插入其它 P2 卡时，其对应的 P2 卡存取 LED 呈绿色点亮。如果插入了 P2 卡的插槽对应的 P2 卡存取 LED 呈绿色闪烁或者没有任何显示，则相应 P2 卡无法进行记录。

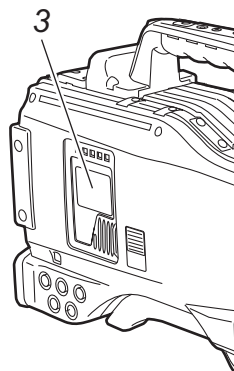
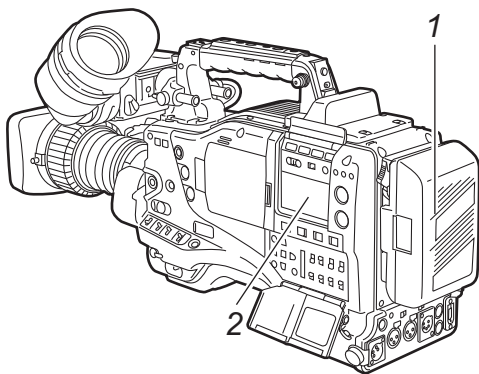

摄像机的检查

- 1 将变焦设为电动变焦模式并确认变焦操作。确认影像可变为望远和广角。
- 2 将变焦设为手动变焦模式并确认变焦操作。转动手动变焦杆，确认影像可变为望远和广角。
- 3 将光圈设为自动调整模式，并将镜头朝向亮度不同的被拍摄物体，确认自动光圈调整正常工作。
- 4 将光圈设为手动调整模式，转动光圈环确认手动光圈调整。
- 5 一边按住瞬间光圈自动调整按钮，一边将镜头朝向亮度不同的被拍摄物体，确认瞬间光圈自动调整正常工作。
 - ◆ 注意
 - 也有不带瞬间光圈自动调整模式的镜头。
- 6 将光圈返回自动调整模式，并将 GAIN 开关设置拨至“L”、“M”和“H”确认下列各项：
 - 随着设置的切换，对亮度相同的被拍摄物体，光圈可得到调整。
 - 随着设置的切换，寻像器屏幕的增益值显示会切换。
- 7 装有带增距镜的镜头时，要将增距镜置于使用位置，确认其能正常工作。

存储记录功能的检查

确认 [1. P2 卡记录的检查] 至 [4. 耳机和扬声器的检查] 的检查工作成功完成。

1. P2 卡记录的检查

- 1 通过寻像器内的显示来确认 P2 卡具有足够的记录剩余容量。有关 P2 卡剩余记录容量的信息，请参阅 [P2 卡剩余容量/容量显示] (第 82 页)。
- 2 将 TCG 开关拨至 “R-RUN”。
- 3 将 DISPLAY 开关拨至 “TC”。
- 4 按下本机的 REC START 按钮确认下列各项：
 - P2 卡存取 LED 呈橙色闪烁。
 - 寻像器内的 REC 指示灯点亮。
 - 寻像器内没有出现系统警告。
- 5 再次按下摄像机的 REC START 按钮。确认 P2 卡存取 LED 呈橙色点亮，寻像器内的 REC 指示灯熄灭。
- 6 按下 LIGHT 按钮，确认显示窗的显示亮度变亮。
- 7 按下 PLAY/PAUSE 按钮，确认刚才拍摄的剪辑能够从起始处开始重放。确认记录和重放能够正常工作。
- 8 多张 P2 卡插入 P2 卡插槽时，按下已分配了 SLOT SEL 功能的用户按钮即可选择用于记录的 P2 卡。重复步骤 4~5 和 7 的操作，确认记录和重放能够正常工作。

2. 音频电平自动调整的检查

- 1 将 AUDIO SELECT CH1 和 CH2 开关拨至 “AUTO”。
- 2 将 AUDIO IN CH1 和 CH2 开关拨至 “FRONT”。
- 3 将连接在 MIC IN 端子上的话筒朝向适当的音源，然后确认 CH1 和 CH2 两方的电平显示能随着声音的大小而变化。

3. 音频电平手动调整功能的检查

- 1 将 AUDIO IN CH1 和 CH2 开关拨至 “FRONT”。
- 2 将 AUDIO SELECT CH1 和 CH2 开关拨至 “MAN”。
- 3 转动 AUDIO LEVEL CH1 和 CH2 旋钮。确认向右转动旋钮时电平显示会增大。

4. 耳机和扬声器的检查

- 1 转动 MONITOR 旋钮，确认扬声器的音量会变化。
- 2 将耳机连接在 PHONES 端子上。确认扬声器中不再出声，而从耳机中能听到话筒的声音。
- 3 转动 MONITOR 旋钮，确认耳机的音量会变化。

5. 使用外部话筒时的检查

- 1 将外部话筒连接到 AUDIO IN CH1 和 CH2 接口。
- 2 将 AUDIO IN CH1 和 CH2 开关拨至 “REAR”。
- 3 根据外部话筒的电源供电方式，将后面板的 LINE/MIC/+48V 切换开关拨至 “MIC” 或 “+48V”。

MIC: 用于内部电源供电方式的话筒。
+48V: 用于外部电源供电方式的话筒。
- 4 将话筒朝向音源，然后确认显示窗的音频电平表和寻像器内的音频电平显示能随着声音的大小而变化。另可将一支话筒连接到各声道上，对各声道进行检查。

6. 时钟、时间码和用户比特的检查

- 1 根据需要设置用户比特。
有关设置操作，请参阅[用户比特的设置] (第63页)。
- 2 设置时间码。
有关设置操作，请参阅[时间码的设置] (第66页)。
- 3 将 TCG 开关拨至“R-RUN”。
- 4 按下 REC START 按钮。
确认随着记录的开始计数器显示数值会变化。
- 5 再次按下 REC START 按钮。
确认在停止记录后计数器显示数值不再变化。

6 将 TCG 开关拨至“F-RUN”。
确认计数器显示数值的变化与记录状态无关。

7 将 DISPLAY 开关拨至“UB”。
确认在每按一次 HOLD 按钮时，显示数值会按照 VTCG → DATE → TIME → 无显示（时区）→ TCG 的顺序变化；另请验证显示数值是否正确。
如果 DATE、TIME 或时区错误，则请参阅 [内置时钟日期/时间的设置] (第65页) 设置正确的数值。

◆ 注意

请注意，DATE、TIME 和时区的设置所决定的日期时间数据将被记录在剪辑中，并影响到缩略图操作时的重放顺序。

维护

寻像器内的清洁

- 去除污迹时，请勿使用香蕉水等溶液。
- 擦拭镜头时，请使用市售的镜头清洁剂。
- 请勿擦拭反光镜。如果反光镜粘附了污垢或杂质，则请用市售的吹气球吹除。

CCD 摄像机特有现象的说明

拖尾

拍摄高亮度的被拍摄物时有可能出现拖尾。
电子快门速度变快时，此现象更为明显。

白色缺陷

在 VFR 下操作过程中，如果帧率设置较低，则视频中可能会出现微小缺陷。在高温操作条件下，白色缺陷会变得更加明显。

后备电池的更换

出厂时已装上了后备电池。
如果电池用完，则将 POWER 开关拨至“ON”时寻像器屏幕上会出现 5 秒钟的“BACKUP BATT EMPTY”显示。
电池用完后，内置时钟便会停止工作。此外，TCG 时间码值会返回到“00:00:00:00”并且时间码备份无效，所以必须更换后备电池。
请向经销商咨询更换新电池 (CR2032) 的事宜。
后备电池安装在液晶显示器所在一侧（从正面看时处于右侧）拆下面板后的背侧。

◆ 注意

更换电池时，请与您购买摄像机的销售店联系。

接口信号

DC IN	
1	GND
2	NC
3	NC
4	+12 V

Panasonic 元件号 K1AA104H0038
生产厂商元件号 HA16RX-4P (SW1)
(Hirose Denki)

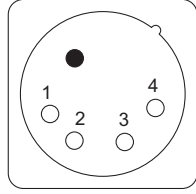

DC OUT	
1	GND
2	R TALLY (集电极开路)
3	REC START SW
4	+12 V OUT (最大 1.5 A)

Panasonic 元件号 K1AY104J0001
生产厂商元件号 HR10A-7R-4SC(73)
(Hirose Denki)

接线侧的接口

生产厂商元件号 HR10A-7P-4P(73)
(Hirose Denki)

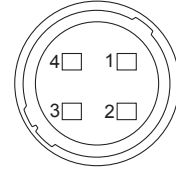

◆ 注意

请确保外部供电时电源的极性使用正确。

FRONT MIC IN	
1	GND
2	L CH IN (H)
3	L CH IN (C)
4	R CH IN (H)
5	R CH IN (C)

Panasonic 元件号 K1AB105B0002
生产厂商元件号 NC5FBH
(NEUTRIK)

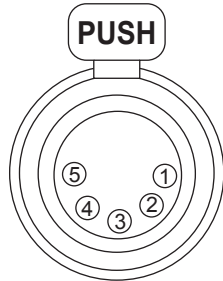

AUDIO IN	
1	GND
2	AUDIO IN(H)
3	AUDIO IN(C)

Panasonic 元件号 K1AB103A0011
生产厂商元件号 HA16PRM-3SG
(Hirose Denki)

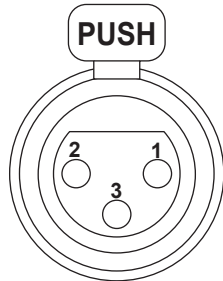

AUDIO OUT	
1	GND
2	L CH OUT (H)
3	L CH OUT (C)
4	R CH OUT (H)
5	R CH OUT (C)

Panasonic 元件号 K1AA105H0016
生产厂商元件号 HA16RD-5P(76)
(Hirose Denki)

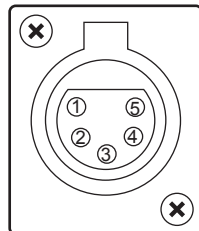

REMOTE		
1	CAM DATA (H)	摄像机到遥控器的数据 (H)
2	CAM DATA (C)	摄像机到遥控器的数据 (C)
3	CAM CONT (H)	遥控器到摄像机的控制信号 (H)
4	CAM CONT (C)	遥控器到摄像机的控制信号 (C)
5	RC-ON	遥控器的识别信号 低: ON
6	RC VIDEO OUT	输出到遥控器的视频信号
7	RC VIDEO GND	发送到遥控器的视频信号 GND
8	NC	未使用
9	UNREG 12 V	DC +12 V 电源 (AJ-RC10MC: 最大 0.75 A)
10	GND	GND

Panasonic 元件号 K1AY110JA001
生产厂商元件号 HR10A-10R-10SC(71)
(Hirose Denki)

接线侧的接口
生产厂商元件号 HR10A-10P-10P(73)
(Hirose Denki)

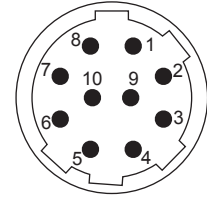

VF		
1	UNREG-12 V	DC +12 V 电源 (AJ-HVF21MC: 约 0.35 A)
2	UNREG-12 V	DC +12 V 电源
3	A9.0 V	DC +9 V 电源 (未使用)
4	VF-PB-GND	寻像器 Pb 信号的 GND
5	VF-PR-GND	寻像器 Pr 信号的 GND
6	VF-Y	寻像器 Y 信号输出
7	VF-Y-GND	寻像器 Y 信号的 GND
8	VF-CLK	串行数据时钟脉冲信号
9	VF-WR	读取串行-并行转换数据的脉冲信号
10	VF-DATA	串行-并行转换的串行数据信号
11	UNREG-GND	GND
12	ZEBRA-SW	斑马信号的开/关
13	PEAKING	峰值控制 (未使用)
14	SPARE	待机 (未使用)
15	VF-PR	寻像器 Pr 信号输出
16	VF-PB	寻像器 Pb 信号输出
17	MARKER-SW	标记的开/关 (未使用)
18	FRONT-VR	FRONT AUDIO LEVEL 调整 (未使用)
19	VR-GND	FRONT AUDIO LEVEL 的 GND (未使用)
20	UNREG-GND	GND

Panasonic 元件号 K1AB120H0001
生产厂商元件号 HR12-14RA-20SC
(Hirose Denki)

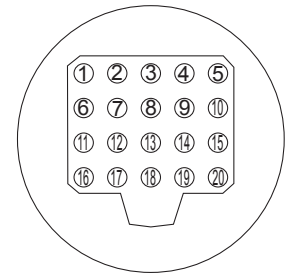

◆注意
DC OUT、REMOTE、VF 和 LENS 各个接口的电流总量不应超过 2.5 A。

LENS		
1	RET-SW	返回视频的开/关 RETURN ON: GND RETURN OFF: OPEN
2	REC-START/ STOP	录制开始/结束控制按钮 
3	GND	GND
4	IRIS-AUTO	强制光圈伺服的开/关 SERVO ON: +5 V ± 0.5 V SERVO OFF: OPEN
5	IRIS-CONT	镜头光圈的输出控制 F2.8: -6.2 V, F16: +3.4 V, CLOSE: +2.5 V
6	UNREG -12 V	镜头的 +12 V 电源 (最大 1.5 A)
7	IRIS-POSI	光圈位置信号 +3.4 V (F16) ~ +6.2 V (F2.8)
8	IRIS-G-MAX	IRIS REMOTE/LOCAL (AUTO) 信号 REMOTE: +5 V ± 0.5 V LOCAL (AUTO): GND
9	EXT-POSI	内置增距镜的开/关 EXTENDER ON: GND EXTENDER OFF: OPEN
10	ZOOM-POSI	变焦位置信号
11	FOCUS-POSI	聚焦位置信号
12	SPARE	待机 (未使用)

Panasonic 元件号 K1AY112JA001
生产厂商元件号 HR10A-10R-12SC(71)
(Hirose Denki)

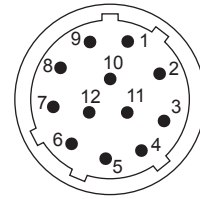

GPS		
1	GPS TXA	从 GPS 设备传输到摄像机的数据
2	GPS RXA	从摄像机传输到 GPS 设备的数据
3	GPS VBAT	GPS 设备的后备电源接口 (DC +3.3 V)
4	REC START SW	记录开始/结束的控制信号
5	GPS VCC	GPS 设备的电源接口 (DC +3.3 V)
6	GPS GND	GND

Panasonic 元件号 K1AY106J0001
生产厂商元件号 HR10A-7R-6SC(73)
(Hirose Denki)

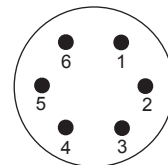

Unislot 接口		
1	CH-1 SHIELD	GND
2	CH-1 HOT	无线接收器的音频输入: CH1 HOT
3	CH-1 COLD	无线接收器的音频输入: CH1 COLD
4	GND	GND
5	+12 V UNREG	无线接收器的电源
6	RX ON	无线接收器的电源远程输出
7	RF WARN	无线接收器的 RF 报警输入
8	RM5	未使用
9	RM4	未使用
10	SPARE 1	未使用
11	SPARE 2	未使用
12	EXT CLK	未使用
13	CLK SHIELD	未使用
14	CH-2 SHIELD	GND
15	CH-2 HOT	无线接收器的音频输入: CH2 HOT
16	CH-2 COLD	无线接收器的音频输入: CH2 COLD
17	+5.6 V	无线接收器的电源
18	VIDEO OUT	未使用
19	VIDEO RET	未使用
20	VIDEO EN	未使用
21	RM 1 (RM CLK)	未使用
22	RM 2 (RM DATA)	未使用
23	RM 3 (RM WR)	未使用
24	RM +5 V	未使用
25	RM GND	未使用

Panasonic 元件号 K1GB25A00010

生产厂商元件号 HDBB-25S(05)
(Hirose Denki)

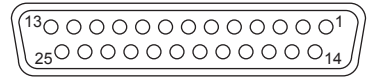

警告系统

警告内容一览

如果在电源打开时或操作过程中检测到异常，则WARNING指示灯、寻像器内的指示灯以及警告器会发出出现异常的通知。

◆ 注意

优先顺序依次为WARNING指示灯、计数指示灯和警告器。同时发生多个错误时，优先触发顺序靠前的显示。但“WIRELESS-RF”有可能因菜单设置的不同而不显示。

1. 系统错误

显示窗内的显示	错误码点亮。
WARNING 指示灯	每秒钟闪烁 4 次。
计数指示灯	每秒钟闪烁 4 次。
寻像器	显示“SYSTEM ERROR”且错误码点亮。
警告器	连续鸣响。
警告内容	基准信号或通信异常。
记录/重放操作	操作停止。
对策	请确认[错误码](第161页)并咨询经销商。

2. 存储卡取出错误

显示窗内的显示	错误码“E-30”闪烁。
WARNING 指示灯	每秒钟闪烁 4 次。
计数指示灯	每秒钟闪烁 4 次。
寻像器	“TURN POWER OFF”指示点亮。
警告器	连续鸣响。
警告内容	由于取出了正在存取的 P2 卡，导致本机内存出现了异常。
记录/重放操作	无法执行。
对策	请关闭本机电源。取出的 P2 卡中的剪辑有异常时，请修复剪辑。

3. 电池用完

显示窗内的显示	表示电池剩余电量的指示条 7 条均闪烁。
WARNING 指示灯	点亮。
计数指示灯	每秒钟闪烁 1 次。
寻像器	BATT LED 点亮。
警告器	连续鸣响。
警告内容	电池用完。
记录/重放操作	操作停止。
对策	更换电池。

4. P2 卡用完

显示窗内的显示	MEDIA 剩余容量指示条 7 条均闪烁。
WARNING 指示灯	该指示灯将持续点亮，直至在记录后执行操作。
计数指示灯	该指示灯每秒钟闪烁 4 次，直至在记录后执行操作。
寻像器	“END”指示闪烁。 插入了写保护的 P2 卡时，“WP”指示点亮。
警告器	该警告器将持续鸣响，直至在记录后执行操作。
警告内容	P2 卡已无记录容量。
记录/重放操作	停止记录。
对策	删除 P2 卡中的剪辑，或者插入新的 P2 卡。

5. 影像顺序错误 (24P, 30P, 25P)

显示窗内的显示	时间码显示区出现“E-40”。
WARNING 指示灯	每秒钟闪烁 4 次。
计数指示灯	在记录继续进行时，每秒钟闪烁 4 次。
寻像器	“REC WARNING”指示点亮。
警告器	在记录继续进行时，每秒钟鸣响 4 次。
警告内容	在 24P、30P 或 25P 模式中的影像顺序出现了异常情况。
记录/重放操作	影像可被录制和重放，但是某些帧可能会丢失，或者 TC 和 UB 的顺序可能会发生改变。
对策	请在关闭电源再将其重新打开后确认录制/重放操作。执行完此步骤后，如果错误仍未修正，请咨询经销商。

6. 记录错误

显示窗内的显示	时间码显示区出现“00:00:00:11”。即使在记录停止后，显示也会继续闪烁，直至执行下一个操作。
WARNING 指示灯	在记录继续进行时，每秒钟闪烁 4 次。
计数指示灯	在记录继续进行时，每秒钟闪烁 4 次。
寻像器	“REC WARNING”指示点亮。
警告器	在记录继续进行时，每秒钟鸣响 4 次。
警告内容	这表示 P2 卡记录或记录电路出现故障。试图在总数量超过上限（即 1000 条）的单张 P2 卡上记录剪辑时，会出现此显示。
记录/重放操作	有可能继续进行记录，也有可能停止。
对策	请在关闭电源再将其重新打开后确认录制/重放操作。 如果无法正常执行记录，则请更换 P2 卡。

7. 无线接收信号弱

显示窗内的显示	无显示。
WARNING 指示灯	每秒钟闪烁 4 次（暂停和记录过程中）。
计数指示灯	在记录继续进行时，每秒钟闪烁 4 次。
寻像器	在记录继续进行时，“WIRELESS-RF”指示点亮。
警告器	在记录继续进行时，每秒钟鸣响 4 次。
警告内容	表示无线音频信号接收状态不好。
记录/重放操作	继续工作，但不能进行无线话筒信号接收。
对策	请检查话筒的电源和接收器的信号接收状态。

8. 电池即将用完

显示窗内的显示	表示电池剩余电量的指示条中有 1 条闪烁。
WARNING 指示灯	每秒钟闪烁 1 次。
计数指示灯	每秒钟闪烁 1 次。
寻像器	“BATT”LED 闪烁。
警告器	每秒钟鸣响 4 次。
警告内容	电池即将用完。
记录/重放操作	继续工作。
对策	根据需要，更换电池。

9. P2卡即将用完

显示窗内的显示	MEDIA 剩余容量指示条中有 1 条闪烁。
WARNING 指示灯	在记录继续进行时，每秒钟闪烁 1 次。
计数指示灯	在记录继续进行时，每秒钟闪烁 1 次。
寻像器	P2 卡剩余容量显示闪烁。
警告器	在记录继续进行时，每秒钟鸣响 1 次。
警告内容	所有 P2 卡的总剩余容量少于 2 分钟。
记录/重放操作	继续工作。
对策	更换存储卡。有空余的卡插槽时，请插入新的存储卡。

10. P2卡错误

显示窗内的显示	如果在记录过程中出现错误，则时间码显示区出现“00:00:00:11”。在记录停止并执行下一个操作之后，指示继续闪烁。如果在重放过程中出现错误，则无指示。
WARNING 指示灯	如果在记录过程中出现错误，则该指示灯在记录停止后每秒钟闪烁 4 次，中间间隔约 3 秒钟。如果在重放过程中出现错误，则指示灯不会点亮。
计数指示灯	如果在记录过程中出现错误，则该指示灯在记录停止后每秒钟闪烁 4 次，中间间隔约 3 秒钟。如果在重放过程中出现错误，则指示灯不会点亮。
寻像器	出现闪烁的“CARD ERR *”。在实际显示中，* 以引起错误的 P2 卡插槽号码代替。
警告器	如果在记录过程中出现错误，则该警告器在记录停止后每秒钟鸣响闪烁 4 次，中间间隔约 3 秒钟。如果在重放过程中出现错误，则警告器不会鸣响。
警告内容	将数据记录至或从 P2 卡重放数据时出现错误。
记录/重放操作	停止记录或重放。
对策	更换出错的 P2 卡。

11. FAN STOP

显示窗内的显示	无显示。
WARNING 指示灯	每秒钟闪烁 4 次。
计数指示灯	无显示。
寻像器	在记录继续进行时，“FAN STOP”指示闪烁。
警告器	不发出声音。
警告内容	由于风扇出现故障使其停止运转。
记录/重放操作	本机继续工作。但在风扇停止后本机继续工作时，内部温度会升高。本机继续工作时，剪辑可能不会正常录制或重放。
对策	请立即停止使用本机并咨询经销商。

12. PROXY CARD ERROR

显示窗内的显示	无显示。
WARNING 指示灯	每秒钟闪烁 4 次，中间间隔约 3 秒钟。
计数指示灯	每秒钟闪烁 4 次，中间间隔约 5 秒钟。
寻像器	“PROXY CARD ERROR”指示点亮。
警告器	不发出声音。
警告内容	由于视频编码卡或数据流出错造成低码流素材记录停止。
记录/重放操作	本机继续工作。
对策	检查视频编码卡或避免使用低码流素材记录。

错误码

如果摄像机发生错误，则显示窗会显示下列错误码：
请确认警告类型并参阅 [警告内容一览] (第 158 页) 的详细情况寻找对策。

代码号	描述	警告类型
E-11	视频初始化错误	1. 系统错误
E-27	记录控制错误	1. 系统错误
E-30	P2 卡取出错误	2. 存储卡取出错误
E-34	液晶显示器的微控制器错误	1. 系统错误
E-38	P2 流的微控制器错误	1. 系统错误
E-39	AVC-Intra 编解码器初始化异常	1. 系统错误
E-3F	摄像机控制电路的微处理器错误	1. 系统错误
E-40	影像顺序错误 (在 24P、30P 和 25P 模式中)， GENLOCK 错误	5. 影像顺序错误 (24P, 30P, 25P)
E-63	系统控制的微处理器出现故障。	1. 系统错误
E-6F	基准信号错误。	1. 系统错误
00:00:00:11	P2 卡上的记录错误	6. 记录错误/10. P2 卡错误

卡警告代码

代码号	描述	记录	显示窗中的指示
E-70	不支持 P2 卡的目录结构。(寻像器上显示为“DIR NG CARD (插槽号码)”。)	继续工作。但请尽快备份 P2 卡上的数据，并在重新使用之前格式化卡。	在显示窗的时间码显示区，警告代码每 2 秒钟闪烁 1 次。
E-71	超出 P2 卡的最大覆盖次数。(寻像器上显示为“RUN DOWN CARD (插槽号码)”。)	继续工作。但记录或重放可能会异常工作。建议您更换 P2 卡。	

缩略图操作和 USB HOST MODE 的警告及错误显示

项目	信息	描述	解决措施
缩略图	不能访问存储卡!	由于数据受损或其他原因, 导致无法存取数据。	在进行存取之前, 将介质和剪辑恢复为正常状态。
	存储卡写保护!	P2卡或SD卡具有写保护。	插入允许写入的介质。
	存储卡已满!	P2卡或SD卡已满。	插入具有足够容量的介质。
	没有存储卡!	未插入P2卡或SD卡。	插入兼容的介质。
	没有文件!	未找到指定的文件。	检查文件。
	不能复制!	无法复制影像。	检查复制条件。
	不能删除!	目录版本不匹配, 无法删除。	匹配设备与目录版本。
	不明的数据格式!	用于指示目录版本不匹配的警告显示。	匹配设备与目录版本。
	存储卡未格式化!	P2卡出现问题, 无法格式化。	检查P2卡。
	不能修复!	由于选择了无法修复的内容, 因此数据无法修复。	检查所选内容。
	不能连接!	没有跨越多张P2卡的剪辑无法重新连接。	检查所选内容。
	无效的数值!	输入数据无效。	输入有效范围内的数据。
	不支持数据!	元数据字符代码无效。	将UTF-8用于元数据字符代码。使用查看器输入正确的字符。
	不能修复!	无法修复某些所选剪辑。	
	SD卡不存在!	未插入SD卡。	插入SD卡。
	不能复制至同一卡	无法将剪辑复制到存储原始剪辑的卡。	将所选剪辑复制到不包含原始剪辑的卡。
	已经选择了相同的片段!	由于选择了已复制的剪辑和原始剪辑, 因此不能复制剪辑。	确认所选剪辑, 释放源剪辑或目标剪辑, 然后执行复制操作。
	片段名已修改!	必须删除剪辑名中的字符以添加计数器值。	用户剪辑名加上计数器值最多只能包含100个字节。总字节超过100时将自动删除剪辑名中的字符。
	超过记录限界!	所选剪辑过多。	减少所选剪辑数量。
	空间不足!	卡上剩余的记录容量不足。	插入具有足够记录容量的卡。
不能改变!	对于无法在AVC-Intra100或AVC-Intra50上生成并以灰色显示的缩略图, 无法在文本提示位置进行更改。	根据剪辑设置SYSTEM MODE。	
无效的选择范围!	P2卡未全部插上时, 拍摄标记将添加到记录在多张P2卡上的剪辑中。	将录有剪辑的P2卡全部插入, 并确认  不完整剪辑指示消失后再添加拍摄标记。	
软键盘	不能改变!	没有文本提示时, 输入“人员名称”。	在输入“人员名称”之前输入“文字提示”。
	不能设定!	输入值不正确。	改变输入值。
	无效的数值!		
HDD (USB HOST 模式)	HDD已满!	硬盘上没有足够剩余空间。	连接的硬盘上没有足够空间。使用新的硬盘或格式化的硬盘。
	分区太多!	分区过多。	硬盘最多可处理23个分区。使用新的硬盘或格式化的硬盘。
	HDD已断开!	本机未与硬盘连接。	重新连接USB接线。如果硬盘没有正常工作, 则请关闭电源然后再重新打开。
	存储卡未格式化!	硬盘无法初始化。	连接其它硬盘驱动器。
	目标太多!	连接了多个设备。	断开设备, 关闭设备电源然后再重新打开。
	不存在的HDD!	所连接的DVD驱动器不兼容。	断开设备, 关闭设备电源然后再重新打开。
	不能访问目标!	硬盘存取期间出错。	检查硬盘状态和连接。
	不能识别HDD!	无法正确识别目标位置。	重新启动硬盘或连接其它硬盘。
	不能访问存储卡!	P2卡存取期间出错。	检查P2卡。
	匹配错误!	由于目标卡的型号与源卡的型号不符, 因此无法进行复制。	使用型号相同的P2卡或以剪辑为单位导入视频。
	P2卡没有格式化!	P2卡未格式化。	使用已格式化的P2卡。
	P2卡空不能复制!	选择用于复制的P2卡为空白。	由于卡为空白, 因此未执行复制。
	校验失败!	复制失败后进行比较检查。	再次复制数据。
	请格式化P2卡	此警告表示由于P2卡已包含所记录数据而无法将数据从硬盘导入P2卡。	无法复制到包含数据的P2卡。在P2设备上格式化卡, 然后重新复制。

菜单

菜单配置

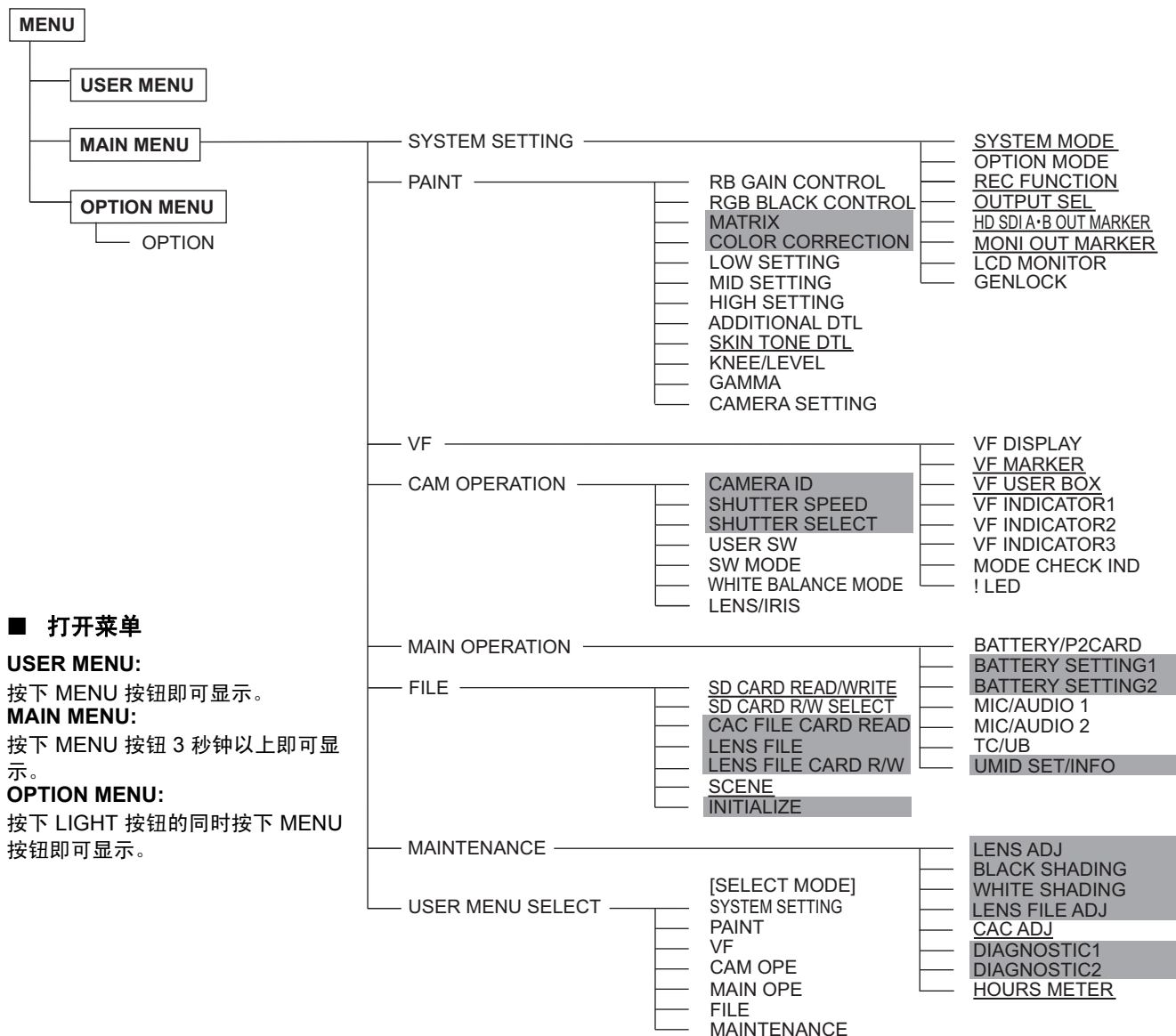

■ 打开菜单

USER MENU:

按下 MENU 按钮即可显示。

MAIN MENU:

按下 MENU 按钮 3 秒钟以上即可显示。

OPTION MENU:

按下 LIGHT 按钮的同时按下 MENU 按钮即可显示。

◆ 注意

- 灰色高亮的项目无法通过 <USER MENU SELECT> 进行选择。
- 带有下划线的项目仅可通过 <USER MENU SELECT> 进行整页（带有全部子项）选择。无法单独选择各个子项。

关于菜单内容一览

项目 / 保存的数据	可调整范围	备注
SCAN REVERSE	OFF ON	此项设置用于校正通过安装到本机的摄影镜头或变形镜头颠倒的影像。
<u>S</u> <u>C</u> <u>U</u> <u>F</u> <u>R</u>		

a
b
c

- a. 下列字符表示修改后的菜单数据是否保存到存储器或从存储器读取。
 - 表示数据无法保存或读取。
S = 可作为场景文件数据保存和读取。
C = 可用 SD CARD READ/WRITE 进行保存或读取。
U = 可作为用户数据保存和读取。
 请参阅 [SCENE] (第 200 页) 和 [INITIALIZE] (第 200 页)。
F = 可用 READ FACTORY DATA 进行读取。
 请参阅 [INITIALIZE] (第 200 页)。
R = 可设置是否使用 RC DATA SAVE 菜单项保存更改内容。
 请参阅 [遥控器的连接 (AJ-RC10MC)] (第 121 页)。
- b. 本部分显示设置值的可调整范围及此项的可用选项。
- c. 关于此项可用的设置。

USER MENU: USER MENU 为出厂设置。用户可单独通过菜单操作，从 MAIN MENU 页打开 <USER MENU SELECT> 画面，根据各项的使用目的和使用频率，选择各项并构建用户独有的菜单结构。

有关更多信息，请参阅 [USER MENU 项的选择] (第 166 页)。

如需显示 USER MENU，请按下 MENU 按钮。

MAIN MENU: 可对设置菜单的全部选项进行设置。

具有对应其使用目的和使用频率等并按内容区分的多级结构。

如需显示 MAIN MENU，请按下 MENU 按钮 3 秒钟以上。

SYSTEM SETTING:

此项用于指定记录信号、记录系统等。

PAINT: 此项用于通过波形监视器监视摄像机输出波形的同时微调影像。通常情况下，此调整需要视频工程师的支持。

此项可通过外部遥控器执行。但在本机作为单机设备使用时有效。

VF: 用于选择要在寻像器屏幕上显示的信息项。

CAM OPERATION:

用于根据被拍摄物的条件更改设置。

MAIN OPERATION:

用于指定音频设置、时间码、电池和 P2 卡剩余容量等记录相关项。

FILE: 用于指定 SD 存储卡读取/写入及镜头文件设置等文件相关项。

MAINTENANCE:

用于指定维护相关项。

USER MENU SELECT:

用于编辑 USER MENU。

OPTION MENU:

考虑将来添加功能等时备用的菜单。

如需显示 OPTION MENU，请按住 LIGHT 按钮并按下 MENU 按钮。

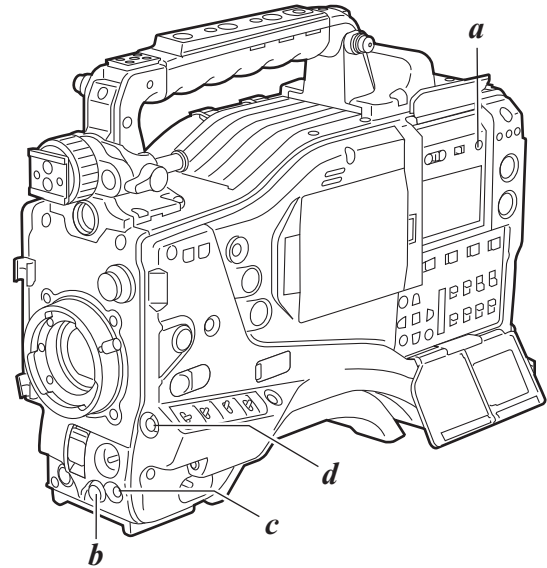

- a. LIGHT 按钮
- b. 拨盘旋钮
- c. MENU 按钮
- d. SHOT MARKER/MENU CANCEL 按钮

菜单项的设置

菜单项可通过 MENU 按钮和拨盘旋钮进行设置。菜单分为主菜单、子菜单及选项菜单。通过菜单项指定的数据会被写入并保存在本机内存中。本节介绍设置 MAIN MENU 选项的方法。其它菜单可通过相同的方法进行配置（显示菜单画面的方式取决于特定的菜单）。

◆注意

本机处于缩略图模式时，寻像器会显示“THUMBNAIL OPEN”，此时菜单操作无效。

- 1 按下 MENU 按钮 3 秒钟以上。
随即出现 MAIN MENU 画面及其选项。

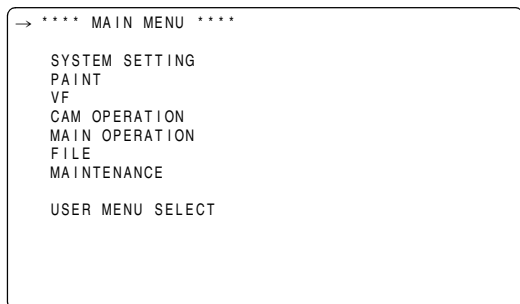

- 2 转动拨盘旋钮将 (→) 标记移到所需菜单项上。然后，按下拨盘旋钮显示子菜单画面。

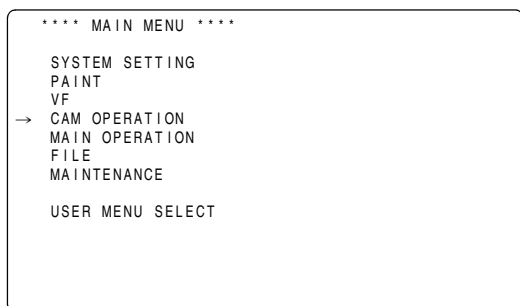

- 3 转动拨盘旋钮将 (→) 标记移到所需菜单项上。然后，按下拨盘旋钮显示选项画面。

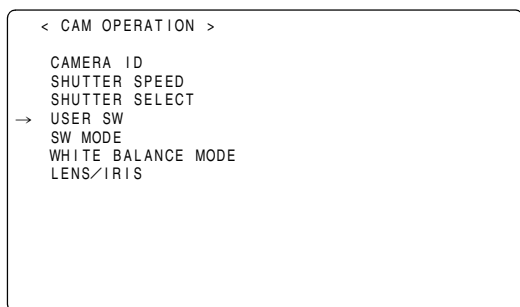

- 4 转动拨盘旋钮将 (→) 标记移到所需选项上。然后，按下拨盘旋钮。设置值开始闪烁。

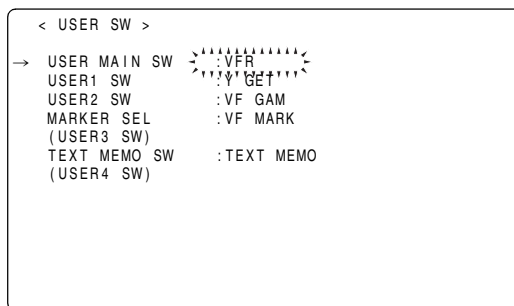

- 5 转动拨盘旋钮更改设置值。

增加设置值:

顺时针（从摄像机正面观察时）转动拨盘旋钮。

减少设置值:

逆时针（从摄像机正面观察时）转动拨盘旋钮。每转动一格设置值变动一级。快速转动时，数值也快速变化；慢速转动则可进行微调。

如需打开或关闭选项:

如需选择“ON”，请顺时针（从摄像机正面观察时）转动拨盘旋钮。

如需选择“OFF”，请逆时针（从摄像机正面观察时）转动拨盘旋钮。

如需将更改后的设置值返回到以前的值:

如需将更改后的值返回到以前的值，请在更改后的值正在闪烁时按下一次 SHOT MARKER/MENU CANCEL 按钮，随后将会出现“PUSH CANCEL BACK TO PREV”。再次按下 SHOT MARKER/MENU CANCEL 按钮可将设置值返回到更改前的值。

◆注意

- 下列菜单项无法使用 SHOT MARKER/MENU CANCEL 按钮进行取消。
 - USER MENU SELECT 画面中的页面
 - FILE 画面中的页面
 - CAMERA ID
 - 部分 WHITE BALANCE MODE 页面
 - BATTERY SETTING1, 2
 - UMID SET/INFO
- 在 1080/23.98P 和 1080/24P 模式下，液晶显示器上显示的菜单可能会闪烁。这是正常现象，并非表示发生故障。

- 6 按下拨盘旋钮。
设置值停止闪烁，设置值确定。
- 7 如需更改同页其它项的设置，请重复步骤 4~6。
- 8 设置结束时按下 MENU 按钮。
至此结束菜单项设置模式并将本机返回到正常操作模式。

USER MENU 项的选择

从 MAIN MENU 进入 USER MENU SELECT 页。然后，打开相关菜单画面选择要添加到 USER MENU 的项。仅所选项才可作为 USER MENU 中的项进行显示。有关操作此菜单的方法，请参阅 [菜单项的设置] (第 165 页)。

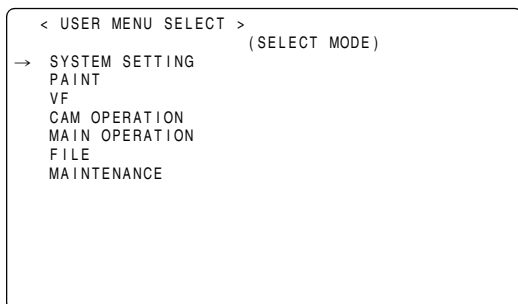

◆ 注意

带“*”的项有效。对于摄像机相关项，可添加到 USER MENU 的数量为 $14 \times 3 = 42$ (3 页选项)，对于存储器相关项则为 14 (1 页选项)。但请注意，如果所选模式下非正常显示的菜单项增加，则可添加的数量会减少。

菜单内容一览

SYSTEM SETTING

可调整范围中带____的选项为预置选项。

SYSTEM MODE

项目/ 保存的数据	可调整范围	备注
SYSTEM MODE	1080-59.94i 1080-23.98PsF 1080-24PsF 1080-50i	用于设置系统频率。 切换到此项时，请关闭本机的 POWER 开关后再重新打开。 ◆注意 • 选择了 USB DEVICE 模式时，无法更改此项。 • 连接了遥控器 (AJ-RC10MC) 时，不会显示此项。
S C U F -		
REC FORMAT		用于设置编解码模式和记录/拍摄模式。 DVCPROHD: 采用 DVCPRO HD 编解码器进行记录。 AVC-I 100: 采用 AVC-Intra100 编解码器进行记录。 AVC-I 50: 采用 AVC-Intra50 编解码器进行记录。
	DVCPROHD/60i AVC-I 100/60i AVC-I 100/30PN AVC-I 100/24PN AVC-I 50/60i AVC-I 50/30PN AVC-I 50/24PN	SYSTEM MODE 设为 1080-59.94i 时使用。 选择了 DVCPROHD/60i 时，可通过设置 CAMERA MODE 改进拍摄模式选择。
	AVC-I 100/24PN AVC-I 50/24PN	SYSTEM MODE 设为 1080-23.98PsF 或 1080-24PsF 时使用。
	DVCPROHD/50i AVC-I 100/50i AVC-I 100/25PN AVC-I 50/50i AVC-I 50/25PN	SYSTEM MODE 设为 1080-50i 时使用。 选择了 DVCPROHD/50i 时，可通过设置 CAMERA MODE 改进拍摄模式选择。
S C U F R		

项目/ 保存的数据	可调整范围	备注
CAMERA MODE	(1080-59.94i 时 DVCPROHD/ 60i) 60i 30P 24P 24PA (1080-50i 时 DVCPROHD/ 50i) 50i 25P (上述以外的模式) 24P 25P	在 1080-60i 或 1080-50i 模式下使用 DVCPRO HD 记录格式时，将会设为下拉方式（传统摄像机模式）。
S C U F R		
VFR	OFF ON	此项用于设置可变帧率。 OFF: 采用固定帧率进行工作。采用 REC FORMAT 设置的帧率进行工作。 ON: 采用可变帧率进行工作。采用 FRAME RATE 设置的帧率进行工作。 ◆注意 设置了 INTERVAL REC 或 LOOP REC 时，此项设置设为“OFF”。
S C U F R		
24P VFR RANGE	24FRAME 30FRAME	选择在 VFR 期间可以改变的帧率的上限。仅当 SYSTEM MODE 选择“1080-23.98PsF”或“1080-24PsF”时才显示此项。 ◆注意 此项设为“30FRAME”并且 FRAME RATE 设为“24-30FRAME”时，HD SDI 输出信号的顺序将会被打乱，但这并非故障。
- - - F -		
FRAME RATE	(1080-59.94i, 1080-23.98PsF, 1080-24PsF) 1FRAME : 24FRAME : 30FRAME (1080-50i) 1FRAME : 25FRAME	此项用于设置 VFR 操作时的拍摄帧率。使用其它设置更改了模式且此处设置的帧率值超出了设置模式允许的最大帧率，则最大帧率相应更改为设置模式的最大帧率。
S C U F R		

项目/ 保存的数据	可调整范围	备注
USR SW F.RATE S C U F R	(1080-59.94i, 1080-23.98PsF, 1080-24PsF) 1FRAME : 24FRAME : 30FRAME (1080-50i) 1FRAME : 25FRAME	FRATE 功能分配给某个用户按钮时, VFR 操作下的起始帧率随即设置完毕。 使用其它设置更改了模式且此处设置的帧 率值超出了设置模式允许的最大帧率, 则 最大帧率相应更改为设置模式的最大帧 率。
SCAN REVERSE S C U F R	ON OFF	此项设置用于校正通过安装到本机的摄影 镜头或变形镜头颠倒的影像。
PC MODE SEL - - - F -	USB HOST USB DEV.	此项用于设置 PC MODE 设为“ON”且 外部设备连接到 USB 接口时本机的操作 模式。 USB HOST: 可将数据从本机传输到 USB 连 接的设备。 USB DEV.: 可将数据从 USB 连接的设备传 输到本机。 ◆ 注意 PC MODE 菜单项设为“ON”时, 此项 无法进行更改。
PC MODE - - - F -	ON OFF	用于启用或禁用允许本机通过 USB 2.0 连接至 PC 或外部硬盘驱动器的模式。 ON: 将本机设为通过 PC MODE SELECT 菜单项选择的模式。 OFF: 禁用 PC MODE 进行正常操作。 ◆ 注意 一旦电源关闭, 下次再打开电源时此项也 始终设为“OFF”。

OPTION MODE

项目/ 保存的数据	可调整范围	备注
ACCESS LED - C U F -	OFF SLOT SIDE LCD SIDE BOTH	指定是否启用 P2 卡存取 LED。 OFF: 禁用插槽上方和侧面板的 LED。 SLOT SIDE: 启用插槽上方的 LED 并禁用侧面 板的 LED。 LCD SIDE: 启用侧面板的 LED 并禁用插槽上 方的 LED。 BOTH: 启用插槽上方和侧面板的 LED。
P.OFF GPS DATA - C U F -	HOLD CLEAR	选择电源关闭时是否保存 UMID 的 GPS 位置信息, 然后在电源打开后直到能够重 新测定的一段时间内, 是否记录所保持的 数据。 HOLD: 保存并记录数据。 CLEAR: 在电源关闭的同时清除数据, 并 在下一次电源打开起到测定的一 段时间内记录“零”(无信息)。
SDI METADATA - C U F -	ON OFF	用于指定是否将元数据 (UMID) 输出到 HD SDI。
SAVE SW (AUD OUT) - C U F -	ON OFF	选择是否在 SAVE ON/OFF 开关置于 “ON”后强制禁用音频输出。 ON: 禁用音频输出。 OFF: 启用音频输出。
SAVE SW (LCD) - C U F -	ON OFF	选择是否在 SAVE ON/OFF 开关置于 “ON”后自动关闭液晶显示器。 ON: 关闭液晶显示器。 OFF: 不关闭液晶显示器。

项目/ 保存的数据	可调整范围	备注
INTERVAL REC MODE	ON ONE SHOT OFF	设置 INTERVAL REC 功能。 ON: 使用内存执行间隔记录。 ONE SHOT: 在 REC TIME 指定的时长内执行“单拍”记录, 然后停止。 OFF: 不执行 INTERVAL REC。 ◆ 注意 LOOP REC MODE 选择“ON”时无法更改此项。
- C U F -		
INTERVAL REC HOLD	ON OFF	选择电源关闭后是否保留 INTERVAL REC MODE 设置。 ON: 保留 OFF: 不保留。只要再次打开电源, INTERVAL REC MODE 即为“OFF”。
- C U F -		
REC TIME*	00s01f : 59s29f	设置 INTERVAL REC 的记录时间 (1 个片段)。 ◆ 注意 但是, 可逐帧进行设置, 最短期间的切断单位帧数以及实际操作的设置时间可能会随记录方法的变化而变化。有关详情, 请参阅 [间隔记录] (第 42 页)。
- C U F -		
PAUSE TIME*	00h00m00s01f : 00h04m59s23f : 23h59m59s29f	指定 INTERVAL REC 的暂停时间。 ◆ 注意 但是, 可逐帧进行设置, 最短期间的切断单位帧数以及实际操作的设置时间可能会随记录方法的变化而变化。有关详情, 请参阅 [间隔记录] (第 42 页)。
- C U F -		
TAKE TOTAL TIME	NONE : 5day	指定 INTERVAL REC 所需的时间。从“NONE”(在手动停止操作前继续)到 5 天选择。
- C U F -		
TOTAL REC TIME*	NONE 00m00s01f : 99m59s29f OVER100min	显示 INTERVAL REC 的总记录时间。使用此选项无法更改设置。显示使用 REC TIME、PAUSE TIME 和 TAKE TOTAL TIME 计算的记录时间 (P2 卡所需记录时间)。 ◆ 注意 显示基于实际处理的数值。
- - - - -		
AUDIO REC	ON OFF	选择 INTERVAL REC 过程中是否录音。
- C U F -		
START DELAY	0SEC : 10SEC	设置进行 INTERVAL REC 时按下 REC START 开始记录之后的延迟。
- C U F -		

* 此可变范围是 59.94 Hz 时的数值。对于 50 Hz, 帧率最高为 24f。在 24PN (自然) 模式下, 帧率最高为 23f。

项目/ 保存的数据	可调整范围	备注
PRE REC MODE	ON OFF	选择是否启用 PRE RECORDING。 ON: 启用 PRE RECORDING。 OFF: 禁用 PRE RECORDING。 ◆ 注意 使用菜单项 PRE REC TIME 指定 PRE RECORDING 时间。
- C U F -		
PRE REC TIME	1SEC : 8SEC	设置 PRE RECORDING。 1-8SEC: 设置按下 REC START 按钮之前可超前记录的时间。
- C U F -		
LOOP REC MODE	ON OFF	选择是否启用 LOOP REC。此项设置可与 PRE RECORDING 功能并用。 ON: 启用 LOOP REC。 OFF: 禁用 LOOP REC。 ◆ 注意 • 电源关闭之后, 此项将会在下次电源打开时重置为“OFF”。 • INTERVAL REC MODE 选择“ON”或“ONE SHOT”时无法更改此项。
- - - F -		
REC START	ALL NORMAL	选择允许记录开始的操作模式。 ALL: 停止、记录暂停及重放时允许记录开始。 NORMAL: 停止及记录暂停时允许记录开始。 ◆ 注意 INTERVAL REC MODE 选择“ON”或“ONE SHOT”时, 即使此项设为“ALL”, 操作模式仍为“NORMAL”。
- C U F -		
P.ON REC SLOT SEL	HOLD SLOT1	选择电源打开时插槽的记录顺序。 HOLD: 记录顺序从上一次电源关闭时选择的卡开始。 SLOT1: 记录顺序从电源打开时插槽 1 中插入的卡开始。
- C U F -		

◆ **注意**

根据操作模式不同, 所显示的 REC TIME、PAUSE TIME 和 TOTAL REC TIME 既可转化为掉帧也可转化为不掉帧。TAKE TOTAL TIME 为实际时间。因此, 根据设置的不同, TOTAL REC TIME 可能会包含分数。



掉帧示例

REC TIME	02s00f
PAUSE TIME	02s00f
TAKE TOTAL TIME	40min
TOTAL REC TIME	19m59s06f

OUTPUT SEL

项目/ 保存的数据	可调整范围	备注
SIGNAL FORMAT	4:2:2 4:4:4	选择从 HD SDI A · B 接口输出的信号。 4:2:2: YPbPr 4:2:2 格式被选择。 4:4:4: RGB 4:4:4 格式被选择。LINK A 将从 HD SDI A 接口输出，LINK B 将从 HD SDI B 接口输出。
- C U F -		
P-10LOG	ON OFF	ON: 输出 P-10LOG 格式信号。 GAMMA MODE SEL 设为 “FILM-REC”，并且 SIGNAL FORMAT 设为 “4:4:4” 时此项 有效。 OFF: 输出 GAMMA MODE SEL 中设置 的格式的信号。 ◆注意 如果此项选择为 “ON”，则 2D-CMS 也 会同时工作。
- C U F -		
OUTPUT ITEM	MENU ONLY TC STATUS	设置要叠加到 HD SDI A · B 接口和 MON OUT 接口输出信号上的字符内容。 MENU ONLY: 仅叠加菜单字符时显示。叠加其 它字符时不显示任何内容。 TC: 显示时间码。（叠加菜单字符时 显示菜单。） 请注意，SYSTEM MODE 菜单项 选择了 1080/23.98PsF 或 1080/ 24PsF 时，帧数将不会正常更 新。 STATUS: 显示与叠加在寻像器信号上的字 符相同的所有内容。（叠加菜单 字符时显示菜单。）
- C U F -		
HD SDI A · B CHAR	OFF A B BOTH	选择是否在 HD SDI A · B 接口上叠加字 符。（HD SDI A · B 接口和 MON OUT 接口输出的字符内容相同。） OFF: 不叠加字符。 A: 字符叠加到 HD SDI A 接口。 B: 字符叠加到 HD SDI B 接口。 BOTH: 字符叠加到 HD SDI A 接口和 HD SDI B 接口。
- C U F -		

项目/ 保存的数据	可调整范围	备注
MONITOR OUT	VBS HD SDI	选择 MON OUT 接口上的输出信号。
- C U F -		
MONITOR GAMMA	ON OFF	设置 GAMMA MODE SEL 设为 “FILM- REC” 时是否在 MON OUT、RC OUT 和 LCD OUT 信号上执行电视电影转换校 正。 ON: 执行校正。 OFF: 不执行校正。
- C U F -		
VFLCD CHAR	VF-OFF LCD-OFF ON	设置是否将字符叠加到液晶显示器和寻像 器所显示的视频上。 但请注意，字符会被输出到 MON OUT、 VF OUT 或 LCD OUT 信号。
- C U F -		
VF MODE	MEM CAM	选择要在寻像器中显示的影像。 MEM: 在重放模式下显示重放图像。其 它时间显示摄像机影像。 CAM: 始终显示摄像机影像。
- C U F -		
VF SEL	MONO COLOR	选择输出到寻像器接口的视频信号。 MONO: 单独将 Y 信号输出到寻像器接 口。 COLOR: 将 Y、Pb 和 Pr 信号输出到寻像 器接口。
- C U F -		
THUMBNAI L OUT	ON OFF	选择是否要将液晶显示器上显示的剪辑缩 略图输出到 MON OUT (VBS) 信号和 REMOTE 接口。 ON: 启用输出。 OFF: 禁用输出。 ◆注意 即使 MON OUT OUTPUT SEL 开关处于 “CAM” 位置，此项设为 “ON” 时仍会 输出缩略图。
- C U F -		
DOWNCON MODE	SQUEEZE LT-BOX	用于设置降频转换器输出信号的模式。
- C U F -		

项目/ 保存的数据	可调整范围	备注
MARKER SW - C U F R	OFF A B BOTH	打开和关闭标记。 OFF: 不叠加字符。 A: 字符叠加到HD SDI A接口。 B: 字符叠加到HD SDI B接口。 BOTH: 字符叠加到HD SDI A接口和HD SDI B接口。
CENTER MARK - C U F R	OFF 1 2 3 4	切换中央标记。 OFF: 不显示中央标记。 1: + (大) 2: 中空 (大) 3: + (小) 4: 中空 (小)
SAFETY MARK - C U F R	OFF 1 2	选择安全区方框的类型。 OFF: 不显示方框。 1: 方框  2: 转角框 
SAFETY AREA - C U F R	80% : 90% : 100%	用于设置安全标记的大小。 可按照宽高之间固定比率以 1% 的单位设置大小。
FRAME MARK - C U F R	ON OFF	将框标记设为“ON”或“OFF”。

项目/ 保存的数据	可调整范围	备注
FRAME SIG - C U F R	4:3 13:9 14:9 VISTA CNSCO	设置框标记。 VISTA 比率为 16:8.65。 CNSCO 比率为 16:6.81。
USER BOX - C U F R	ON OFF	用于设置是否将用户方框包含在 HD SDI A · B 接口的信号中。
USER BOX WIDTH - C U F R	1 : 13 : 100	用于设置用户方框的宽度。
USER BOX HEIGHT - C U F R	1 : 13 : 100	用于设置用户方框的高度。
USER BOX H POS - C U F R	-50 : +00 : +50	用于设置用户方框中心的水平位置。
USER BOX V POS - C U F R	-50 : +00 : +50	用于设置用户方框中心的垂直位置。

MONI OUT MARKER

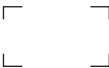
项目/ 保存的数据	可调整范围	备注
CENTER MARK - C U F R	OFF 1 2 3 4	切换中央标记。 OFF: 不显示中央标记。 1: + (大) 2: 中空 (大) 3: + (小) 4: 中空 (小)
SAFETY MARK - C U F R	OFF 1 2	选择安全区方框的类型。 OFF: 不显示方框。 1: 方框  2: 转角框 
SAFETY AREA - C U F R	80% : 90% : 100%	用于设置安全标记的大小。 可按照宽高之间固定比率以 1% 的单位设置大小。
FRAME MARK - C U F R	ON OFF	将框标记设为“ON”或“OFF”。
FRAME SIG - C U F R	4:3 13:9 14:9 VISTA CNSCO	设置框标记。 VISTA 比率为 16:8.65。 CNSCO 比率为 16:6.81。
USER BOX - C U F R	ON OFF	用于设置是否将用户方框包含在 MON OUT 接口的信号中。
USER BOX WIDTH - C U F R	1 : 13 : 100	用于设置用户方框的宽度。
USER BOX HEIGHT - C U F R	1 : 13 : 100	用于设置用户方框的高度。
USER BOX H POS - C U F R	-50 : +00 : +50	用于设置用户方框中心的水平位置。
USER BOX V POS - C U F R	-50 : +00 : +50	用于设置用户方框中心的垂直位置。

LCD MONITOR

项目/ 保存的数据	可调整范围	备注
BRIGHTNESS - C U F R	-7 : +0 : +7	调整液晶显示器的亮度。
COLOR LEVEL - C U F R	-7 : +0 : +7	调整液晶显示器的色度电平。
CONTRAST - C U F R	-7 : +0 : +7	调整液晶显示器的对比度。
BACKLIGHT - C U F R	NORMAL HIGH	调整背光。 NORMAL: 通常使用的模式 HIGH: 亮于 NORMAL。
SELF SHOOT - C U F R	NORMAL MIRROR	选择是否将液晶显示器上的影像左右反转。 NORMAL: 不左右反转影像。 MIRROR: 左右反转影像。

GENLOCK

项目 / 保存的数据	可调整范围	备注
GENLOCK - C U F R	INT EXT	切换摄像机同步信号。 INT: 与输入到 GENLOCK IN 接口的基准信号无关, 与内部的基准信号同步。 EXT: 与输入到 GENLOCK IN 接口的基准信号同步。
GL PHASE - C U F R	HD SDI COMPOSIT	用于选择锁定输入到 GENLOCK IN 接口的信号相位的输出信号。但请注意, 在 1080/23.98PsF 模式和 1080/24PsF 模式下, 即使选择了“COMPOSIT”相位仍会锁定为 HD SDI。 HD SDI: 用于锁定输入到 GENLOCK 的 HD SDI 输出信号。 对于降频转换器输出信号, 视频的开始位置延迟约为 90 线。 COMPOSIT: 用于锁定输入到 GENLOCK 的降频转换器输出信号。 对于 HD SDI 输出信号, 视频的开始位置增益约为 90 线。
H PHASE COARSE - - - - -	-100 : +000 : +100	执行配置组织系统时水平同步的相位粗调。
H PHASE FINE - - - - -	-100 : +000 : +100	执行配置组织系统时水平同步的相位微调。

PAINT

可调整范围中带 _____ 的选项为预置选项。

RB GAIN CONTROL

项目/ 保存的数据	可调整范围	备注
R GAIN AWB PRE*	-200 : +000 : +200	用于设置 WHITE BAL 开关处于“PRST”位置时的 R 信道增益。
S C U F R		
B GAIN AWB PRE*	-200 : +000 : +200	用于设置 WHITE BAL 开关处于“PRST”位置时的 B 信道增益。
S C U F R		
R GAIN AWB A*	-200 : +000 : +200	用于设置 WHITE BAL 开关处于“A”位置时的 R 信道增益。
S C U F R		
B GAIN AWB A*	-200 : +000 : +200	用于设置 WHITE BAL 开关处于“A”位置时的 B 信道增益。
S C U F R		
R GAIN AWB B*	-200 : +000 : +200	用于设置 WHITE BAL 开关处于“B”位置时的 R 信道增益。
S C U F R		
B GAIN AWB B*	-200 : +000 : +200	用于设置 WHITE BAL 开关处于“B”位置时的 B 信道增益。
S C U F R		
AWB A GAIN OFFSET*	ON OFF	用于设置 WHITE BAL 开关处于“A”位置执行白平衡时的 R 信道增益值和 B 信道增益值。 ON: 保留 R GAIN AWB A 和 B GAIN AWB A 项的设置值。 OFF: R 信道增益值和 B 信道增益值均设为“0”。
S C U F R		
AWB B GAIN OFFSET*	ON OFF	用于设置 WHITE BAL 开关处于“B”位置执行白平衡时的 R 信道增益值和 B 信道增益值。 ON: 保留 R GAIN AWB B 和 B GAIN AWB B 项的设置值。 OFF: R 信道增益值和 B 信道增益值均设为“0”。
S C U F R		

RGB BLACK CONTROL

项目/ 保存的数据	可调整范围	备注
MASTER PED*	-200 : +000 : +200	用于设置主消隐电平。
S C U F R		
R PEDESTAL*	-100 : +000 : +100	用于设置 R 信道的消隐电平。
S C U F R		
G PEDESTAL*	-100 : +000 : +100	用于设置 G 信道的消隐电平。
S C U F R		
B PEDESTAL*	-100 : +000 : +100	用于设置 B 信道的消隐电平。
S C U F R		
PEDESTAL OFFSET*	ON OFF	用于设置自动调整黑平衡时 R 信道、G 信道和 B 信道的消隐电平。 ON: 保留 R PEDESTAL、G PEDESTAL 和 B PEDESTAL 各个项的设置值。 OFF: R 信道、G 信道和 B 信道的消隐电平均设为“0”。
S C U F -		
R FLARE*	-100 : +000 : +100	用于调整 R 信道的闪光电平。此项中的调整值会被添加到 <LENS FILE ADJ> 画面上调整的闪光调整值。
S C U F R		
G FLARE*	-100 : +000 : +100	用于调整 G 信道的闪光电平。此项中的调整值会被添加到 <LENS FILE ADJ> 画面上调整的闪光调整值。
S C U F R		
B FLARE*	-100 : +000 : +100	用于调整 B 信道的闪光电平。此项中的调整值会被添加到 <LENS FILE ADJ> 画面上调整的闪光调整值。
S C U F R		

* 如果连接了遥控器，则禁用通过菜单进行设置。（显示设定值。）

MATRIX

项目/ 保存的数据	可调整范围	备注
■MATRIX TABLE	A B	用于选择线性矩阵的颜色校正表。
S C U F R		
MATRIX R-G	-63 : +31 : +63	用于执行线性矩阵调整。(红/绿)
S C U F R		
MATRIX R-B	-63 : -04 : +63	用于执行线性矩阵调整。(红/蓝)
S C U F R		
MATRIX G-R	-63 : -01 : +63	用于执行线性矩阵调整。(绿/红)
S C U F R		
MATRIX G-B	-63 : +04 : +63	用于执行线性矩阵调整。(绿/蓝)
S C U F R		
MATRIX B-R	-63 : +01 : +63	用于执行线性矩阵调整。(蓝/红)
S C U F R		
MATRIX B-G	-63 : -01 : +63	用于执行线性矩阵调整。(蓝/绿)
S C U F R		
■L MATRIX TABLE	OFF A B	用于选择 GAIN 开关处于“L”位置时的颜色校正表。
S C U F R		
■M MATRIX TABLE	OFF A B	用于选择 GAIN 开关处于“M”位置时的颜色校正表。
S C U F -		
■H MATRIX TABLE	OFF A B	用于选择 GAIN 开关处于“H”位置时的颜色校正表。
S C U F -		

◆注意

- 带有 ■ 的显示项属于 <SD CARD R/W SELECT> 画面 PAINT MENU SW(■) R/W 的设置项。不带 ■ 的显示项属于 PAINT MENU LEVEL R/W 的设置项。有关更多信息, 请参阅 [SD CARD R/W SELECT] (第 198 页)。
- 在预置模式下, MATRIX TABLE B 的线性矩阵数据均被设为“+00”。

COLOR CORRECTION

项目/ 保存的数据	可调整范围	备注
R (SAT)	-63 : +00 : +63	用于执行红色的色彩饱和度校正。
S C U F R		
R-Mg (SAT)	-63 : +00 : +63	用于执行红色和品红色之间的色彩饱和度校正。
S C U F R		
Mg (SAT)	-63 : +00 : +63	用于执行品红色的色彩饱和度校正。
S C U F R		
Mg-B (SAT)	-63 : +00 : +63	用于执行品红色和蓝色之间的色彩饱和度校正。
S C U F R		
B (SAT)	-63 : +00 : +63	用于执行蓝色的色彩饱和度校正。
S C U F R		
B-Cy (SAT)	-63 : +00 : +63	用于执行蓝色和青色之间的色彩饱和度校正。
S C U F R		
Cy (SAT)	-63 : +00 : +63	用于执行青色的色彩饱和度校正。
S C U F R		
Cy-G (SAT)	-63 : +00 : +63	用于执行青色和绿色之间的色彩饱和度校正。
S C U F R		
G (SAT)	-63 : +00 : +63	用于执行绿色的色彩饱和度校正。
S C U F R		
G-YI (SAT)	-63 : +00 : +63	用于执行绿色和黄色之间的色彩饱和度校正。
S C U F R		
YI (SAT)	-63 : +00 : +63	用于执行黄色的色彩饱和度校正。
S C U F R		
YI-R (SAT)	-63 : +00 : +63	用于执行黄色和红色之间的色彩饱和度校正。
S C U F R		

项目/ 保存的数据	可调整范围	备注
R (PHASE)	-63 : +00 : +63	用于执行红色的色调校正。
S C U F R		
R-Mg (PHASE)	-63 : +00 : +63	用于执行红色和品红色之间的色调校正。
S C U F R		
Mg (PHASE)	-63 : +00 : +63	用于执行品红色的色调校正。
S C U F R		
Mg-B (PHASE)	-63 : +00 : +63	用于执行品红色和蓝色之间的色调校正。
S C U F R		
B (PHASE)	-63 : +00 : +63	用于执行蓝色的色调校正。
S C U F R		
B-Cy (PHASE)	-63 : +00 : +63	用于执行蓝色和青色之间的色调校正。
S C U F R		
Cy (PHASE)	-63 : +00 : +63	用于执行青色的色调校正。
S C U F R		
Cy-G (PHASE)	-63 : +00 : +63	用于执行青色和绿色之间的色调校正。
S C U F R		
G (PHASE)	-63 : +00 : +63	用于执行绿色的色调校正。
S C U F R		
G-YI (PHASE)	-63 : +00 : +63	用于执行绿色和黄色之间的色调校正。
S C U F R		
YI (PHASE)	-63 : +00 : +63	用于执行黄色的色调校正。
S C U F R		
YI-R (PHASE)	-63 : +00 : +63	用于执行黄色和红色之间的色调校正。
S C U F R		
■COLOR CORRECT	ON OFF	用于打开/关闭使用 GAIN 开关 (“L”、“M”和“H”) 选择的位置的 12 轴独立颜色校正。
S C U F R		

LOW SETTING

项目/ 保存的数据	可调整范围	备注
■MASTER GAIN	-3dB : 0dB : 30dB	主增益可选 -3、0、3、6、9、12、15、18、21、24、27 或 30 dB。
S C U F R		
H.DTL LEVEL	00 : 10 : 63	用于执行水平细节校正电平设置。
S C U F R		
V.DTL LEVEL	00 : 15 : 31	用于执行垂直细节校正电平设置。
S C U F R		
DTL CORING	00 : 04 : 60	用于执行细节的除噪电平设置。
S C U F R		
H.DTL FREQ.	00 : 18 : 31	用于执行水平细节频率选择。
S C U F R		
LEVEL DEPEND.	0 1 : 5	用于设置 LEVEL DEPEND.。 加强 Y 细节时，阴暗部分的细节被压缩。 如果数值较大，明亮部分的细节也会被压缩。
S C U F R		
MASTER GAMMA	0.30 : 0.45 : 0.75	用于设置主伽玛。(0.01 的步调)
S C U F R		
BLACK GAMMA	-8 : OFF : +8	用于设置阴暗部分的伽玛曲线。 -8~-1: 阴暗部分被压缩。 OFF: 标准状态 +1~+8: 阴暗部分被扩展。
S C U F R		
B.GAMMA RANGE	1 2 3	用于设置压缩/扩展的上限。 1: 约 20% 2: 约 30% 3: 约 40%
S C U F R		
■MATRIX TABLE	OFF A B	用于选择线性矩阵的颜色校正表。
S C U F R		
■COLOR CORRECT	ON OFF	用于打开/关闭 12 轴独立颜色校正。
S C U F R		

◆ 注意

- 带有 ■ 的显示项属于 <SD CARD R/W SELECT> 画面 PAINT MENU SW(■) R/W 的设置项。不带 ■ 的显示项属于 PAINT MENU LEVEL R/W 的设置项。有关更多信息，请参阅 [SD CARD R/W SELECT] (第 198 页)。

- MASTER GAIN 设为 “-3dB” 的情况下进行拍摄时，视频过亮的部分可能会出现染色现象。

通过将 OUTPUT/AUTO KNEE 开关拨至 “CAM/AUTO KNEE OFF”，将 <KNEE/LEVEL> 画面的 MANUAL KNEE 菜单项设为 “ON”，然后更改下列菜单项即可减轻染色现象。

- <GAMMA> 画面的 GAMMA MODE SEL 菜单项选择了 “HD”、“SD”、“FILMLIKE1”、“FILMLIKE2” 或 “FILMLIKE3” 时，减小 <KNEE/LEVEL> 画面 KNEE MASTER SLOPE 菜单项中的值。
- <GAMMA> 画面的 GAMMA MODE SEL 菜单项选择了 “FILM-REC” 时，减小 <GAMMA> 画面 F-REC DYNAMIC LVL 菜单项中的值。
- <GAMMA> 画面的 GAMMA MODE SEL 菜单项选择了 “VIDEO-REC” 时，减小 <GAMMA> 画面 V-REC KNEE SLOPE 菜单项中的值。

MID SETTING

项目/ 保存的数据	可调整范围	备注
■MASTER GAIN : 3dB : 30dB	-3dB : 3dB : 30dB	主增益可选 -3、0、3、6、9、12、15、18、21、24、27 或 30 dB。
S C U F -		
H.DTL LEVEL	00 : 08 : 63	用于执行水平细节校正电平设置。
S C U F -		
V.DTL LEVEL	00 : 12 : 31	用于执行垂直细节校正电平设置。
S C U F -		
DTL CORING	00 : 12 : 60	用于执行细节的除噪电平设置。
S C U F -		
H.DTL FREQ.	00 : 18 : 31	用于执行水平细节频率选择。
S C U F -		
LEVEL DEPEND.	0 1 : 5	用于设置 LEVEL DEPEND.。 加强 Y 细节时，阴暗部分的细节被压缩。 如果数值较大，明亮部分的细节也会被压缩。
S C U F -		
MASTER GAMMA	0.30 : 0.45 : 0.75	用于设置主伽玛。（0.01 的步调）
S C U F -		
BLACK GAMMA	-8 : OFF : +8	用于设置阴暗部分的伽玛曲线。 -8~-1: 阴暗部分被压缩。 OFF: 标准状态 +1~+8: 阴暗部分被扩展。
S C U F -		
B.GAMMA RANGE	1 2 3	用于设置压缩/扩展的上限。 1: 约 20% 2: 约 30% 3: 约 40%
S C U F R		
■MATRIX TABLE	OFF A B	用于选择线性矩阵的颜色校正表。
S C U F -		
■COLOR CORRECT	ON OFF	用于打开/关闭 12 轴独立颜色校正。
S C U F -		

HIGH SETTING

项目/ 保存的数据	可调整范围	备注
■MASTER GAIN	-3dB : 6dB : 30dB	主增益可选 -3、0、3、6、9、12、15、18、21、24、27 或 30 dB。
S C U F R -		
H.DTL LEVEL	00 : 06 : 63	用于执行水平细节校正电平设置。
S C U F R -		
V.DTL LEVEL	00 : 10 : 31	用于执行垂直细节校正电平设置。
S C U F R -		
DTL CORING	00 : 12 : 60	用于执行细节的除噪电平设置。
S C U F R -		
H.DTL FREQ.	00 : 18 : 31	用于执行水平细节频率选择。
S C U F R -		
LEVEL DEPEND.	0 : 3 : 5	用于设置 LEVEL DEPEND。 加强 Y 细节时，阴暗部分的细节被压缩。 如果数值较大，明亮部分的细节也会被压缩。
S C U F R -		
MASTER GAMMA	0.30 : 0.45 : 0.75	用于设置主伽玛。（0.01 的步调）
S C U F R -		
BLACK GAMMA	-8 : OFF : +8	用于设置阴暗部分的伽玛曲线。 -8 ~ -1: 阴暗部分被压缩。 OFF: 标准状态 +1 ~ +8: 阴暗部分被扩展。
S C U F R -		
B.GAMMA RANGE	1 2 3	用于设置压缩/扩展的上限。 1: 约 20% 2: 约 30% 3: 约 40%
S C U F R		
■MATRIX TABLE	OFF A B	用于选择线性矩阵的颜色校正表。
S C U F R -		
■COLOR CORRECT	ON OFF	用于打开/关闭 12 轴独立颜色校正。
S C U F R -		

◆注意

带有 ■ 的显示项属于 <SD CARD R/W SELECT> 画面 PAINT MENU SW(■) R/W 的设置项。不带 ■ 的显示项属于 PAINT MENU LEVEL R/W 的设置项。
有关更多信息，请参阅 [SD CARD R/W SELECT] (第 198 页)。

ADDITIONAL DTL

项目/ 保存的数据	可调整范围	备注
KNEE APE LVL	OFF 1 : 5	用于更改高亮度部分的细节电平。
S C U F R		
DTL GAIN(+)	-31 : +00 : +31	用于调整 + 方向（向上）的细节电平。
S C U F R		
DTL GAIN(-)	-31 : +00 : +31	用于调整 - 方向（向下）的细节电平。
S C U F R		
DTL CLIP	00 : 63	用于设置裁剪细节信号的电平。
S C U F R		
DTL SOURCE	(R+G)/2 (G+B)/2 2G+R+B/4 (3G+R)/4 R G	用于设置提供细节的 RGB 信号组件的比例。
S C U F R		
MASTER DTL	-31 : +00 : +31	用于修改主细节电平。
S C U F R		

项目/ 保存的数据	可调整范围	备注
■SKIN TONE DTL	OFF A B AB	用于为启用皮肤色调细节选择皮肤颜色表。 DETECT TABLE 项中提供皮肤颜色表。 通过启用皮肤色调细节，可以更准确地拍摄人的皮肤。
S C U F R		
■ZEBRA VF	ON OFF	用于设置是否在寻像器屏幕显示的皮肤色调区中显示斑马纹。 斑马纹在此项设为“ON”且打开 <SKIN TONE DTL> 画面时显示。 斑马纹表示 SKIN TONE DTL 项中选择的区域。
S C U F R		
■ZEBRA HD SDI A	ON OFF	用于设置是否在 HD SDI A 信号中包含皮肤色调斑马纹。 斑马纹在此项设为“ON”且打开 <SKIN TONE DTL> 画面时显示。 斑马纹表示 SKIN TONE DTL 项中选择的区域。
S C U F R		
■ZEBRA HD SDI B	ON OFF	用于设置是否在 HD SDI B 信号中包含皮肤色调斑马纹。 斑马纹在此项设为“ON”且打开 <SKIN TONE DTL> 画面时显示。 斑马纹表示 SKIN TONE DTL 项中选择的区域。
S C U F R		
■ZEBRA MONI	ON OFF	用于设置是否在 MON OUT 信号中包含皮肤色调斑马纹。 斑马纹在此项设为“ON”且打开 <SKIN TONE DTL> 画面时显示。 斑马纹表示 SKIN TONE DTL 项中选择的区域。
S C U F R		
DETECT TABLE	A B	用于选择应用了肤色色调表的主题的皮肤颜色表。
S C U F R		
SKIN TONE GET		用于获取靠近中央标记的“A”或“B”（可在 DETECT TABLE 项中进行选择）的颜色信息。 执行此功能时，自动获取从 I CENTER 到 Q PHASE 的数据。 获取的数据将成为“A”或“B”（可在 DETECT TABLE 项中进行选择）的表格数据。 不可以同时获取“A”和“B”的颜色信息。
- - - - -		
SKIN DTL EFFECT	0 : 16 : 31	用于设置皮肤色调细节的效果电平。
S C U F R		

项目/ 保存的数据	可调整范围	备注
Y MAX	000 : 190 : 255	用于设置启用皮肤色调的最大亮度值。
S C U F R		
Y MIN	000 : 010 : 255	用于设置启用皮肤色调的最小亮度值。
S C U F R		
I CENTER	000 : 035 : 255	用于设置 I 轴上的中心位置（用于设置启用皮肤色调的区域。）
S C U F R		
I WIDTH	000 : 055 : 255	用于设置在 I CENTER 为中心的 I 轴上启用皮肤色调的区域宽度。
S C U F R		
Q WIDTH	00 : 10 : 90	用于设置在 I CENTER 为中心的 Q 轴上启用皮肤色调的区域宽度。
S C U F R		
Q PHASE	-180 : +000 : +179	用于为将皮肤色调启用为 Q 轴的标准设置，设置区域相位。
S C U F R		

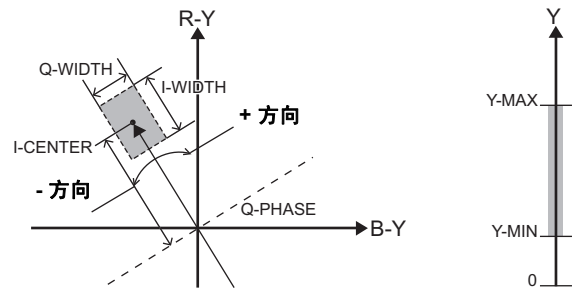

■ = SKIN TONE AREA

◆ 注意

带有 ■ 的显示项属于 <SD CARD R/W SELECT> 画面 PAINT MENU SW(■) R/W 的设置项。不带 ■ 的显示项属于 PAINT MENU LEVEL R/W 的设置项。
有关更多信息，请参阅 [SD CARD R/W SELECT] (第 198 页)。

项目/ 保存的数据	可调整范围	备注
MASTER PED S C U F R	-200 : +000 : +200	设置主消除。
■MANUAL KNEE S C U F R	ON OFF	设置 AUTO KNEE 开关处于“OFF”时的模式。此项设置为“ON”时启用 KNEE MASTER POINT/KNEE MASTER SLOPE 设置值。
KNEE MASTER POINT S C U F R	70.0% : 93.0% : 107.0%	用于以递增 0.5% 的步调设置拐点位置。
KNEE MASTER SLOPE S C U F R	00 : 85 : 99	用于设置拐点的倾角。
■WHITE CLIP S C U F R	ON OFF	将 WHITE CLIP 功能设为“ON”或“OFF”。此项设置为“ON”时启用 WHITE CLIP LVL 设置值。
WHITE CLIP LVL S C U F R	90% : 109%	设置 WHITE CLIP 电平。
A.KNEE POINT S C U F R	80% : 93% : 107%	以 1% 的步调设置 AUTO KNEE 位置。OUTPUT/AUTO KNEE 切换开关拨至“CAM/AUTO KNEE ON”时启用此项设置。
A.KNEE LVL S C U F R	100 : 107 : 109	设置 AUTO KNEE 电平。
A.KNEE RESPONSE S C U F R	1 : 4 : 8	设置 AUTO KNEE 响应速度。设置值越小，响应速度越快。
CHROMA LEVEL S C U F R	OFF -99% : +00% : +40%	用于设置 Pr 信号和 Pb 信号的色度电平。此项设为“OFF”时，视频信号的色素被消除。
DRS EFFECT DEPTH S C U F R	1 2 3	设置 DRS 高亮部分的压缩电平。如果数值越大，则高亮部分的压缩电平就越高。
■HI-COLOR SW S C U F R	ON OFF	用于打开/关闭启用动态颜色范围扩展的模式。
HI-COLOR LVL S C U F R	1 : 32	用于选择处于允许动态颜色范围扩展的模式下动态颜色范围的电平。

有关更多信息，请参阅 [SD CARD R/W SELECT] (第 198 页)。

- <GAMMA> 画面的 GAMMA MODE SEL 菜单项选择了“FILM-REC”或“VIDEO-REC”时，KNEE MASTER SLOPE 和 KNEE MASTER POINT 菜单项设置无效。

◆ 注意

- 带有 ■ 的显示项属于 <SD CARD R/W SELECT> 画面 PAINT MENU SW(■) R/W 的设置项。不带 ■ 的显示项属于 PAINT MENU LEVEL R/W 的设置项。

GAMMA

项目/ 保存的数据	可调整范围	备注
MASTER GAMMA	0.30 : 0.45 : 0.75	以 0.01 的步调设置主伽玛。
S C U F R		
R GAMMA	-15 : +00 : +15	设置 R 信道伽玛。
S C U F R		
B GAMMA	-15 : +00 : +15	设置 B 信道伽玛。
S C U F R		
GAMMA MODE SEL	HD SD FILMLIKE1 FILMLIKE2 FILMLIKE3 FILM-REC VIDEO-REC	用于选择伽玛模式。 HD: HD (高清晰度) 的视频伽玛特性 SD: 阴暗部分的增益高于 HD 伽玛。 FILMLIKE1: 在此设置下, 高亮区中的渐变比 HD 伽玛表现得更好。 FILMLIKE2: 在此设置下, 高亮区中的渐变比选择 FILMLIKE1 时表现得更好。 FILMLIKE3: 在此设置下, 高亮区中的渐变比选择 FILMLIKE2 时表现得更好。 FILM-REC: 适用于电影的剧院伽玛特性。 VIDEO-REC: 适用于视频的剧院伽玛特性。
S C U F R		

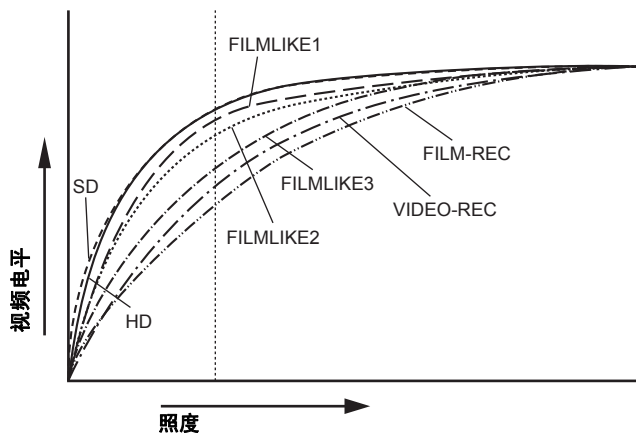

- GAMMA MODE SEL 项采用 FILMLIKE3 时, 推荐使用下列设置。
 MANUAL KNEE: "ON"
 KNEE MASTER POINT: "85.0%"
 KNEE MASTER SLOPE: "50"
- GAMMA MODE SEL 菜单项设为 "FILM-REC" 或 "VIDEO-REC" 时无法执行 AUTO KNEE。
 连接了 AJ-RC10MC 但按下 A.KNEE ON 按钮使 AJ-RC10MC 按钮的 LED 点亮时无法执行 AUTO KNEE。

项目/ 保存的数据	可调整范围	备注
F-REC DYNAMIC LVL	200% 300% 400% 500% 600%	用于设置 GAMMA MODE SEL 设为 "FILM-REC" 时的动态范围。 GAMMA MODE SEL 未设为 "FILM-REC" 时无法更改此项设置。
S C U F R		
F-REC BLACK STR LVL	00% : 30%	用于设置 GAMMA MODE SEL 设为 "FILM-REC" 时的黑色信号展宽量。 GAMMA MODE SEL 未设为 "FILM-REC" 时无法更改此项设置。
S C U F R		
V-REC KNEE SLOPE	150% 200% 250% 300% 350% 400% 450% 500%	用于设置 GAMMA MODE SEL 设为 "VIDEO-REC" 时的拐点斜率。 GAMMA MODE SEL 未设为 "VIDEO-REC" 时无法更改此项设置。
S C U F R		
V-REC KNEE POINT	30% : 107%	用于设置 GAMMA MODE SEL 设为 "VIDEO-REC" 时的拐点。 GAMMA MODE SEL 未设为 "VIDEO-REC" 时无法更改此项设置。
S C U F R		

■ CAMERA SETTING

项目/ 保存的数据	可调整范围	备注
DETAIL	ON OFF	用于打开/关闭细节信号。
S C U F R		
GAMMA	ON OFF	用于打开/关闭伽玛校正。
S C U F R		
TEST SAW	ON OFF	打开或关闭测试信号。
S C U F R		
FLARE	ON OFF	用于打开或关闭闪光校正。
S C U F R		
H-F COMPE.	ON OFF	用于打开/关闭光圈校正。
S C U F R		

◆ 注意

CAMERA SETTING 下的所有项均是 <SD CARD R/W SELECT> 画面 PAINT MENU SW(■) R/W 项的设置对象。

可调整范围中带 ____ 的选项为预置选项。

VF DISPLAY

项目/ 保存的数据	可调整范围	备注
STATUS MODE FILM-REC	NORMAL FILM-REC	用于选择寻像器的状态显示模式。 NORMAL: 标准状态显示 FILM-REC: FILM-REC 的状态显示 ◆注意 将 STATUS MODE 设为“FILM-REC”可禁用 DISP CONDITION 和 DISP MODE 设置。
- C U F R		
DISP CONDITION	NORMAL HOLD	NORMAL: 始终显示状态。 HOLD: 仅按下 MODE CHECK 开关时显示状态。
- C U F R		
DISP MODE	1 2 3	设置 DISP MODE。 切换摄像机的警告/信息显示。有关更多信息，请参阅 [显示模式和设置变更/调整结果信息] (第 84 页)。
- C U F R		
VF OUT	Y NAM R G B	用于选择寻像器屏幕中显示的视频信号。 Y: 亮度信号 NAM: 输出 R、G 和 B 之中电平最大的信号。 R: R 信道信号 G: G 信道信号 B: B 信道信号
- C U F R		
VF DTL	00 : 05 : 10	用于设置寻像器屏幕的细节电平。进一步增强寻像器的信号细节。如果选择“0”，则细节与主线路相同。
- C U F R		
VF DTL CORING	00 : 15	用于设置寻像器信号细节的除噪电平。
- C U F R		
VF H.DTL FREQ.	1 : 4 : 6	用于选择寻像器信号的水平细节频率。
S C U F R		
ZEBRA1 DETECT	0% : 70% : 109%	设置 ZEBRA1 检测电平 (IRE 值)。
- C U F R		

项目/ 保存的数据	可调整范围	备注
ZEBRA2 DETECT	0% : 85% : 109%	设置 ZEBRA2 检测电平 (IRE 值)。
- C U F R		
ZEBRA2	OFF SPOT ON	将 ZEBRA2 设为“ON”、“OFF”或“SPOT”。
- C U F R		
LOW LIGHT LVL	OFF 10% 15% 20% 25% 30% 35%	设置在摄像机输入光量下降到什么程度时显示“LOW LIGHT”。
- C U F R		
RC MENU DISP.	ON OFF	用于设置是否在遥控器连接到本机时寻像器屏幕中显示菜单。
- C U F R		
MARKER/CHAR LVL	50% 60% 70% 80% 90% 100%	调整寻像器显示的标记和字符的亮度。
- C U F R		
SYNCHRO SCAN DISP.	sec deg	设置 SYNCHRO SCAN 模式显示的单位。 sec: 采用时间进行显示。 deg: 采用快门开启角度进行显示。
- C U F R		

斑马纹显示

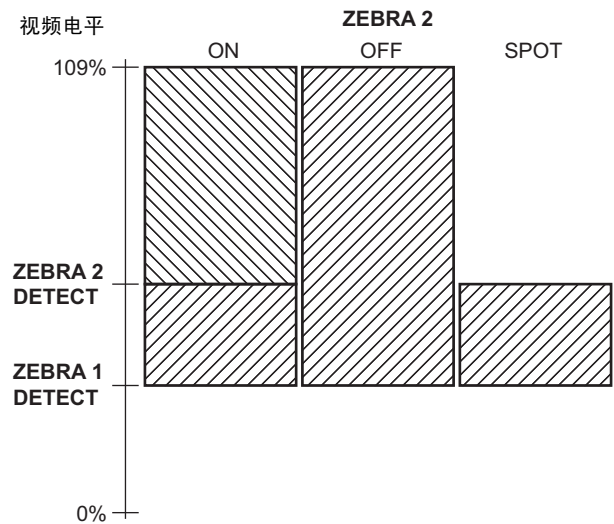

VF MARKER

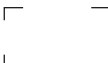
项目/ 保存的数据	可调整范围	备注
TABLE - C U F R	A B	选择 VF MARKER 设置表。 首先选择“A”或“B”，然后为每张表 设置下列项目。
CENTER MARK - C U F R	OFF 1 2 3 4	切换中央标记。 OFF: 不显示中央标记。 1: + (大) 2: 中空 (大) 3: + (小) 4: 中空 (小)
SAFETY MARK - C U F R	OFF 1 2	选择安全区方框的类型。 OFF: 不显示方框。 1: 方框  2: 转角框 
SAFETY AREA - C U F R	80% : 90% : 100%	用于设置安全标记的大小。 可按照宽高之间固定比率以 1% 的单位设置 大小。
FRAME MARK - C U F R	ON OFF	将框标记设为“ON”或“OFF”。
FRAME SIG - C U F R	4:3 13:9 14:9 VISTA CNSCO	设置框标记。 VISTA 比率为 16:8.65 (1.85:1)。 CNSCO 比率为 16:6.81 (2.35:1)。
FRAME LVL - C U F R	0 : 15	设置框标记的外侧电平。请注意，液晶显示 器上的电平不会更改。 0: 相对于信号关闭。(空白状态) 15: 亮度与中央区域相同。

◆ 注意

如果 DOWNCON MODE 选择“LT-BOX”，则液晶显示器上不会显示安全区标记、安全区和框标记。

VF USER BOX

项目/ 保存的数据	可调整范围	备注
USER BOX - C U F R	ON OFF	用于设置是否在寻像器中显示用户方框。
USER BOX WIDTH - C U F R	1 : 13 : 100	用于设置用户方框的宽度。
USER BOX HEIGHT - C U F R	1 : 13 : 100	用于设置用户方框的高度。
USER BOX H POS - C U F R	-50 : +00 : +50	用于设置用户方框中心的水平位置。
USER BOX V POS - C U F R	-50 : +00 : +50	用于设置用户方框中心的垂直位置。

- 用户方框在任意位置可以显示为方框型光标。

◆ 注意

如果 DOWNCON MODE 选择“LT-BOX”，则液晶显示器上不会显示用户方框。

VF INDICATOR1

项目/ 保存的数据	可调整范围	备注
EXTENDER - C U F R	ON OFF	用于将增距镜显示选择为“ON”或“OFF”。
SHUTTER - C U F R	ON OFF	将快门速度显示设为“ON”或“OFF”。
FILTER - C U F R	ON OFF	将滤镜编号显示设为“ON”或“OFF”。
WHITE - C U F R	ON OFF	将 AWB PRST/A/B 显示设为“ON”或“OFF”。
GAIN - C U F R	ON OFF	用于将当前所选增益的显示选为“ON”或“OFF”。
IRIS - C U F R	OFF IRIS	OFF: 禁用光圈值显示。 IRIS: 启用光圈值显示。 • 光圈值显示和光圈替换值显示是相互关联的。光圈替换值发生变化时，它会强制显示 3 秒钟。
CAMERA ID - C U F R	BAR OFF	用于设置是否记录摄像机 ID。 BAR: 记录彩条信号时记录摄像机 ID。 OFF: 不记录摄像机 ID。
ID POSITION - C U F R	UPPER R UPPER L LOWER R LOWER L	用于设置显示摄像机 ID 的位置。 UPPER R: 右上角。 UPPER L: 左上角。 LOWER R: 右下角。 LOWER L: 左下角。
DATE/TIME - C U F R	ON OFF	用于选择在显示摄像机 ID 时是否同时显示年/月/日和小时/分钟/秒。
ZOOM LVL - C U F R	ON OFF	将变焦位置显示设为“ON”或“OFF”。
COLOR TEMP - C U F R	ON OFF	将色温显示设为“ON”或“OFF”。
SYSTEM MODE - C U F R	ON OFF	用于将系统模式和记录模式显示选择为“ON”或“OFF”。
REC FORMAT - C U F R	ON OFF	用于将记录格式显示选择为“ON”或“OFF”。
FRAME RATE - C U F R	ON OFF	用于将帧率显示选择为“ON”或“OFF”。

VF INDICATOR2

项目/ 保存的数据	可调整范围	备注
CAC - C U F R	ON OFF	用于将 CAC 功能显示选择为“ON”或“OFF”。
GAMMA MODE - C U F R	ON OFF	选择是否显示伽玛模式。
DRS - C U F R	ON OFF	用于将动态范围扩展功能显示选择为“ON”或“OFF”。
P-10LOG - C U F R	ON OFF	用于选择 P-10LOG 正在工作时是否显示。
VF GAMMA - C U F R	ON OFF	用于将寻像器伽玛显示选择为“ON”或“OFF”。
MONITOR GAMMA - C U F R	ON OFF	用于将监视器伽玛显示选择为“ON”或“OFF”。

项目/ 保存的数据	可调整范围	备注
P2CARD REMAIN	OFF ONE-CARD TOTAL	选择 P2 卡剩余容量的显示模式。 OFF: 禁用剩余容量显示。 ONE-CARD: 显示当前用于记录的 P2 卡的剩余容量。 TOTAL: 显示插入插槽的所有 P2 卡的总剩余容量。
- C U F R		
BATTERY	ON OFF	将电池电压显示设为“ON”或“OFF”。
- C U F R		
AUDIO LVL	ON OFF	将音频电平表显示设为“ON”或“OFF”。
- C U F R		
TC ON COLOR BAR	ON OFF	选择是否在彩条上显示时间码。
- C U F R		
TC	OFF TCG TCR TCG/TCR	选择要显示的时间码。 OFF: 禁用时间码显示。 TCG: 录制模式下显示时间码发生器数值。 TCR: 重放模式下显示时间码读取器数值。 TCG/TCR: 录制模式下显示时间码发生器数值，重放模式下显示时间码读取器数值。
- C U F R		
SYSTEM INFO	OFF ALWAYS NORMAL	选择系统信息和警告的显示方法。 OFF: 除“TURN POWER OFF”和“SYSTEM ERROR”以外不显示任何警告。 ALWAYS: 始终显示警告。 NORMAL: 只在发生时显示 3 秒钟的警告。
- C U F R		

项目/ 保存的数据	可调整范围	备注
SAVE LED	SAVE P2CARD	设置 SAVE 指示灯功能。 SAVE: SAVE ON/OFF 开关拨至“ON”且由 [OPTION MODE] (第 168 页) 分配的输出系统处于节电模式时，此指示灯点亮。 P2CARD: P2 卡的剩余容量变得很少时，此指示灯与警告信息联动闪烁。
- C U F R		
REC STATUS	ON OFF	选择在记录过程中是否在寻像器和液晶显示器中启用“REC”指示。 ON: 启用 REC 指示。 OFF: 不启用 REC 指示。 ◆注意 此项适用于单独使用本机的情况。
- C U F R		
PROXY REC	ON OFF	如果安装了视频编码卡 (AJ-YAX800MC, 另售), 则记录开始时将显示低码流素材记录信息。 ON: 显示低码流素材记录是仅在 P2 卡中执行, 还是在 P2 卡和 SD 存储卡中均执行。 OFF: 不显示低码流素材记录信息。
- C U F R		

MODE CHECK IND

项目/ 保存的数据	可调整范围	备注
STATUS - C U F R	ON OFF	用于设置在按下 MODE CHECK 按钮时是否显示状态画面。
ILED - C U F R	ON OFF	用于设置在按下 MODE CHECK 按钮时是否在寻像器中显示打开 ⊙ 指示灯的原因。 打开 ⊙ 指示灯原因以 ■ 进行显示。
FUNCTION - C U F R	ON OFF	用于设置在按下 MODE CHECK 按钮时是否 FUNCTION 画面。
AUDIO - C U F R	ON OFF	用于设置在按下 MODE CHECK 按钮时是否 AUDIO 画面。
CAC - C U F R	ON OFF	用于设置在按下 MODE CHECK 按钮时是否 CAC 画面。
USER SW STATUS - C U F R	ON OFF	用于选择在 MODE CHECK 时是否显示分配给用户开关的功能或者是否锁定一些开关操作。
P.ON IND - C U F R	ON OFF	用于设置在打开本机电源后是否立即显示状态画面。 ◆注意 STATUS 项设为“OFF”时，即使此项设为“ON”，打开本机电源后也不会立即显示状态画面。

ILED

项目/ 保存的数据	可调整范围	备注
GAIN (0dB) - C U F R	ON OFF	用于设置 GAIN 设为“0 dB”以外的值时是否打开寻像器上的 ⊙ 指示灯。
SHUTTER - C U F R	ON OFF	用于设置在电子快门启用时是否打开寻像器上的 ⊙ 指示灯。
WHITE PRESET - C U F R	ON OFF	用于设置在 WHITE BAL 开关拨至“PRST”位置时是否打开寻像器上的 ⊙ 指示灯。
EXTENDER - C U F R	ON OFF	用于设置在增距镜启用时是否打开寻像器上的 ⊙ 指示灯。
B.GAMMA - C U F R	ON OFF	用于设置在 BLACK GAMMA 启用时是否打开寻像器上的 ⊙ 指示灯。
MATRIX - C U F R	ON OFF	用于设置在线性矩阵的颜色校正表被选择时是否打开寻像器上的 ⊙ 指示灯。
COLOR CORRECTION - C U F R	ON OFF	用于设置在 12 轴独立颜色校正被选择时是否打开寻像器上的 ⊙ 指示灯。
FILTER - C U F R	ON OFF	用于设置在滤镜组合为 3200 K 和 CLEAR 以外的任意组合时是否打开寻像器上的 ⊙ 指示灯。

CAM OPERATION

可调整范围中带____的选项为预置选项。

CAMERA ID

项目/ 保存的数据	可调整范围	备注
ID1 - C U F -	***** *****	设置 1 用于记录在彩条上的 CAMERA ID。此项设置最多允许 10 个字符。
ID2 - C U F -	***** *****	设置 2 用于记录在彩条上的 CAMERA ID。此项设置最多允许 10 个字符。
ID3 - C U F -	***** *****	设置 3 用于记录在彩条上的 CAMERA ID。此项设置最多允许 10 个字符。

◆ 注意

选择了 READ FACTORY DATA 时会取消此项设置。

SHUTTER SPEED

项目/ 保存的数据	可调整范围	备注
SYNCHRO SCAN - C U F -	ON OFF	将 SYNCHRO SCAN 分配为通过快门开关选择的快门速度。
SYNCHRO SCAN2 - C U F -	ON OFF	将 SYNCHRO SCAN2 分配为通过快门开关选择的快门速度。 分配了 SYNCHRO SCAN2 时，速度仅以秒钟显示。
POSITION1 - C U F -	ON OFF	将通过 <SHUTTER SELECT> 画面 POSITION1 SEL 设置的快门速度分配为通过快门开关选择的快门速度。
POSITION2 - C U F -	ON OFF	将通过 <SHUTTER SELECT> 画面 POSITION2 SEL 设置的快门速度分配为通过快门开关选择的快门速度。
POSITION3 - C U F -	ON OFF	将通过 <SHUTTER SELECT> 画面 POSITION3 SEL 设置的快门速度分配为通过快门开关选择的快门速度。
POSITION4 - C U F -	ON OFF	将通过 <SHUTTER SELECT> 画面 POSITION4 SEL 设置的快门速度分配为通过快门开关选择的快门速度。
POSITION5 - C U F -	ON OFF	将通过 <SHUTTER SELECT> 画面 POSITION5 SEL 设置的快门速度分配为通过快门开关选择的快门速度。
POSITION6 - C U F -	ON OFF	将通过 <SHUTTER SELECT> 画面 POSITION6 SEL 设置的快门速度分配为通过快门开关选择的快门速度。

SHUTTER SELECT

项目 / 保存的数据	可调整范围	备注
POSITION1 SEL 对于 59.94 Hz 对于 50 Hz	1/60 1/100 1/120 1/250 1/500 1/1000 1/2000 HALF 180.0deg 172.8deg 144.0deg 120.0deg 90.0deg 45.0deg 1/50 1/60 1/120 1/250 1/500 1/1000 1/2000 HALF 180.0deg 172.8deg 144.0deg 120.0deg 90.0deg 45.0deg	用于设置 POSITION1 的快门速度。
- C U F -		
POSITION2 SEL 对于 59.94 Hz 对于 50 Hz	1/60 1/100 1/120 1/250 1/500 1/1000 1/2000 HALF 180.0deg 172.8deg 144.0deg 120.0deg 90.0deg 45.0deg 1/50 1/60 1/120 1/250 1/500 1/1000 1/2000 HALF 180.0deg 172.8deg 144.0deg 120.0deg 90.0deg 45.0deg	用于设置 POSITION2 的快门速度。
- C U F -		

项目 / 保存的数据	可调整范围	备注
POSITION3 SEL 对于 59.94 Hz 对于 50 Hz	1/60 1/100 1/120 1/250 1/500 1/1000 1/2000 HALF 180.0deg 172.8deg 144.0deg 120.0deg 90.0deg 45.0deg 1/50 1/60 1/120 1/250 1/500 1/1000 1/2000 HALF 180.0deg 172.8deg 144.0deg 120.0deg 90.0deg 45.0deg	用于设置 POSITION3 的快门速度。
- C U F -		
POSITION4 SEL 对于 59.94 Hz 对于 50 Hz	1/60 1/100 1/120 1/250 1/500 1/1000 1/2000 HALF 180.0deg 172.8deg 144.0deg 120.0deg 90.0deg 45.0deg 1/50 1/60 1/120 1/250 1/500 1/1000 1/2000 HALF 180.0deg 172.8deg 144.0deg 120.0deg 90.0deg 45.0deg	用于设置 POSITION4 的快门速度。
- C U F -		

项目 / 保存的数据	可调整范围	备注
POSITION5 SEL 对于 59.94 Hz 1/60 1/100 1/120 1/250 1/500 1/1000 1/2000 HALF 180.0deg 172.8deg 144.0deg 120.0deg 90.0deg 45.0deg 对于 50 Hz 1/50 1/60 1/120 1/250 1/500 1/1000 1/2000 HALF 180.0deg 172.8deg 144.0deg 120.0deg 90.0deg 45.0deg		用于设置 POSITION5 的快门速度。
- C U F R -		
POSITION6 SEL 对于 59.94 Hz 1/60 1/100 1/120 1/250 1/500 1/1000 1/2000 HALF 180.0deg 172.8deg 144.0deg 120.0deg 90.0deg 45.0deg 对于 50 Hz 1/50 1/60 1/120 1/250 1/500 1/1000 1/2000 HALF 180.0deg 172.8deg 144.0deg 120.0deg 90.0deg 45.0deg		用于设置 POSITION6 的快门速度。
- C U F R -		

◆ 注意

通过在时间轴上设置快门速度（1/60、1/100、1/120、1/250、1/500、1/1000 或 1/2000），保持曝光常量的同时帧率可能会发生变化。

相对于传统胶片摄像机中的斜坡现象（采用快门角度补偿帧率的变化）。

USER SW

项目 / 保存的数据	可调整范围	备注
USER MAIN SW INH I.OVR S.BLK B.GAMMA Y GET DRS ASSIST C.TEMP VFR FRATE VF GAM AUDIO CH1 AUDIO CH2 REC SW RET SW PRE REC SLOT SEL PC MODE		分配 USER MAIN 按钮。有关功能说明，请参阅 [用户按钮的功能分配] (第 57 页)。
- C U F R -		
USER1 SW INH I.OVR S.BLK B.GAMMA Y GET DRS ASSIST C.TEMP VFR FRATE VF GAM AUDIO CH1 AUDIO CH2 REC SW RET SW PRE REC SLOT SEL PC MODE		分配 USER 1 按钮。有关功能说明，请参阅 [用户按钮的功能分配] (第 57 页)。
- C U F R -		
USER2 SW INH I.OVR S.BLK B.GAMMA Y GET DRS ASSIST C.TEMP VFR FRATE VF GAM AUDIO CH1 AUDIO CH2 REC SW RET SW PRE REC SLOT SEL PC MODE		分配 USER 2 按钮。有关功能说明，请参阅 [用户按钮的功能分配] (第 57 页)。
- C U F R -		
MARKER SEL (USER3 SW) INH Y GET ASSIST VF GAM VF MARK REC SW RET SW PRE REC SLOT SEL PC MODE		分配 MARKER SELECT 按钮。有关功能说明，请参阅 [用户按钮的功能分配] (第 57 页)。
- C U F R -		
TEXT MEMO SW (USER4 SW) INH Y GET ASSIST VF GAM REC SW RET SW PRE REC SLOT SEL PC MODE TEXT MEMO		分配 TEXT MEMO 按钮。有关功能说明，请参阅 [用户按钮的功能分配] (第 57 页)。
- C U F R -		

项目/ 保存的数据	可调整范围	备注
RET SW	R.REVIEW CAM RET	用于设置在分配了镜头的 RET 按钮或 RET SW 功能后按下本机用户按钮时的功能。 R.REVIEW: 记录复审功能 可以检查最后几秒钟记录的内容。 CAM RET: 返回视频功能 可以通过寻像器确认发送给本机 GENLOCK IN 接口的返回视频信号（模拟 HD Y 信号）。 ◆注意 • 视频信号的格式与本机视频模式的格式不同时，返回视频无法正常显示。 • 将 GENLOCK 项（SYSTEM SETTING 页的 <GENLOCK> 画面）设为“INT”时，返回视频影像可能会出现轻微的水平抖动。
- C U F R		
S.BLK LVL	OFF -10 -20 -30	用于设置超级黑电平。
- C U F R		
AUTO KNEE SW	ON OFF DRS	用于打开/关闭 AUTO KNEE 功能和 DRS 功能。 此项设为“OFF”时，即使 AUTO KNEE 开关打开 AUTO KNEE 也可能不起作用。 选择 DRS 且 AUTO KNEE 开关置于“ON”时，DRS 功能打开。
S C U F R		
SHD.ABB SW CTL	ON OFF	用于设置 AUTO W/B BAL 开关置于“ABB”侧 8 秒钟以上时是否自动调整黑斑。
- C U F R		

项目/ 保存的数据	可调整范围	备注
COLOR BARS	SMPTE FULL BARS SPLIT	用于选择要使用的彩条。 SMPTE: 符合 SMPTE 标准的彩条 FULL BARS: 全彩条 SPLIT: SNG（卫星新闻采集）的 SPLIT 彩条
- C U F R		
RC CHECK SW	R.REVIEW PLAY	用于指定在按下遥控器的 REC 查看按钮时本机要执行的操作。 R.REVIEW: 本机执行记录复审。 PLAY: 本机执行重放。
- C U F R		
SIDE SW LOCK	OFF ON	用于选择是否禁用本机侧面的开关（GAIN、OUTPUT 和 AWB 开关）。 此项设置从“OFF”切换到“ON”时，开关的设置状态会被保留。此项设置为“ON”时，禁用开关。 OFF: 启用开关。 ON: 禁用开关。
- C U F R		

WHITE BALANCE MODE

项目 / 保存的数据	可调整范围	备注
FILTER INH - C U F R	ON OFF	用于单独选择是否保存不平衡 (A 信道, B 信道) 的存储器数据, 而不保存各个 CC 滤镜的存储器数据。 ON: 无论是 CC 滤镜, 还是 A 信道和 B 信道存储器 (2 个存储器) 的数据, 都被保存。 OFF: A 信道和 B 信道的存储器数据 (8 个存储器) 被保存, 各个 CC 滤镜不被保存。
SHOCKLESS AWB - C U F R	OFF FAST NORMAL SLOW1 SLOW2 SLOW3	用于设置在 WHITE BAL 开关位置发生改变时切换到白平衡联接位置的时间长度。 OFF: 即时转换 FAST: 约 1 秒钟 NORMAL: 约 2 秒钟 SLOW1: 约 3 秒钟 SLOW2: 约 10 秒钟 SLOW3: 约 20 秒钟
AWB AREA - C U F R	25% 50% 90%	用于切换执行白平衡自动调整的探测区域。 25%: 探测屏幕中心附近等于屏幕面积 25% 的区域。 50%: 探测屏幕中心附近等于屏幕面积 50% 的区域。 90%: 探测等于屏幕面积 90% 的区域。
TEMP PRE SEL SW - - - F -	VAR 3.2K/5.6K	用于更改执行自动白平衡调整的检测区域。 VAR: 可选 2300K↓~9900K↑。 3.2K/5.6K: 检测区域固定为 3200K 或 5600K。
COLOR TEMP PRE - - - F -	2300K↓ : 3200K : 9900K↑	用于设置 WHITE BAL 开关拨至 “PRST” 位置时的色温。 • 由于可设置的色温范围视 CC 滤镜位置而定, 因此即使设置了高温时色温发生了改变, 数值也无法更改。
AWB A TEMP - - - F -	2300K↓ : 3200K : 9900K↑	用于设置 WHITE BAL 开关拨至 “A” 位置时的色温。 如果处于 “A” 位置时执行了白平衡自动调整, 则此时的色温会被保存到 WHITE BAL 开关的 “A” 位置。
AWB B TEMP - - - F -	2300K↓ : 3200K : 9900K↑	用于设置 WHITE BAL 开关拨至 “B” 位置时的色温。 如果处于 “B” 位置时执行了白平衡自动调整, 则此时的色温会被保存到 WHITE BAL 开关的 “B” 位置。

LENS/IRIS

项目 / 保存的数据	可调整范围	备注
A.IRIS LEVEL - C U F R	000 : 045 : 100	设置自动光圈目标值。
A.IRIS PEAK/AVE - C U F R	000 : 030 : 100	确定自动光圈峰值/标准的比例。 较大值可将自动光圈设为响应光圈检测窗口中的峰值, 而较小值可将自动光圈设为响应窗口中的平均值。
A.IRIS WINDOW - C U F R	NORM1 NORM2 CENTR	选择自动光圈检测窗口。 NORM1: 靠近画面中央的窗口。 NORM2: 靠近画面下方的窗口。 CENTR: 画面中央的点状窗口。
IRIS GAIN - C U F R	CAM LENS	选择控制 IRIS GAIN 的设备。 ◆ 注意 对于 FUJINON DIGI POWER 之前销售的 ×2、×0.8 等带有增距镜功能的镜头, 可在启用增距镜时执行光圈补偿。因此, 如果此项设置切换为 “CAM”, 则摄像机光圈控制不会正常工作。
IRIS GAIN VALUE - C U F R	01 : 10 : 20	设置 IRIS GAIN 调整值。IRIS GAIN 选择 “CAM” 时此项设置有效。

MAIN OPERATION

可调整范围中带 ____ 的选项为预置选项。

BATTERY/P2CARD

项目/ 保存的数据	可调整范围	备注
BATTERY SELECT	PROPAC14 TRIMPAC14 HYTRON50 HYTRON140 DIONIC90 DIONIC160 NP-L7 ENDURA7 ENDURA10 ENDURA-D PAG L95 BP-L65/95 NiCd14 TYPE A TYPE B	选择要使用的电池。此外还会根据所选电池执行剩余电量检测。 可变范围会根据 [BATTERY SETTING1] (第 193 页) 和 [BATTERY SETTING2] (第 194 页) 菜单项所选设置发生改变。 “TYPE A” 的初始值设为 “DIONIC90”，而 “TYPE B” 的初始值设为 “HYTRON140”。 使用 Sony 制造的电池 BP-GL65 或 BP-GL95 时，请将其设为 “BP-L65/95”。
- C U F -		
EXT DC IN SELECT	AC_ADPT PROPAC14 TRIMPAC14 HYTRON50 HYTRON140 DIONIC90 DIONIC160 NP-L7 ENDURA7 ENDURA10 ENDURA-D PAG L95 BP-L65/95 NiCd14 TYPE A TYPE B	设置电池连接到 DC IN 接口时的剩余电量检测类型。此外还会根据所选电池类型执行剩余电量检测。 可变范围会根据 [BATTERY SETTING1] (第 193 页) 和 [BATTERY SETTING2] (第 194 页) 菜单项所选设置发生改变。 寻像器屏幕中显示模拟电压。 使用 Sony 制造的电池 BP-GL65 或 BP-GL95 时，请将其设为 “BP-L65/95”。
- C U F -		
BATT NEAR END ALARM	ON OFF	选择电池容量较低时警告声是否鸣响。
- C U F -		
BATT NEAR END CANCEL	ON OFF	如果设为 “ON”，则触发 BATT NEAR END ALARM 时警告器和指示可通过按下 MODE CHECK 按钮进行取消。
- C U F -		
BATT END ALARM	ON OFF	选择电池用完时警告声是否鸣响。
- C U F -		
BATT REMAIN FULL	70% 100%	设置使用具有此功能的电池时在显示窗中显示剩余电池容量指示条。 70%: 在 70% 容量时显示 FULL。 100%: 在 100% 容量时显示 FULL。
- C U F -		

项目/ 保存的数据	可调整范围	备注
CARD NEAR END ALARM	ON OFF	选择 P2 卡的剩余容量较小时警告声是否鸣响。
- C U F -		
CARD NEAR END TIME	2min 3min	设置显示 P2 卡剩余容量极少的时间。
- C U F -		
CARD END ALARM	ON OFF	选择 P2 卡已满时警告声是否鸣响。
- C U F -		
CARD REMAIN/ ■	3min/■ 5min/■	设置 P2 卡剩余容量指示条每段 (■) 的时间长度。 3min/■: 每段表示 3 分钟。 5min/■: 每段表示 5 分钟。
- C U F -		

BATTERY SETTING1

项目/ 保存的数据	可调整范围	备注
PROPAC14	* •	启用 BATTERY SELECT 下的选择。 *： 启用选择。 •： 禁用选择。
	AUTO MANUAL	选择手动还是自动设置 NEAR END 电压。 AUTO: 自动设置电压。 MANUAL: 手动设置电压。
	11.0 : 13.8 : 15.0	上述菜单选择“MANUAL”时，以 0.1 V 的步调设置 NEAR END 电压。
- C U F -		
TRIMPAC14	* •	启用 BATTERY SELECT 下的选择。 *： 启用选择。 •： 禁用选择。
	AUTO MANUAL	选择手动还是自动设置 NEAR END 电压。 AUTO: 自动设置电压。 MANUAL: 手动设置电压。
	11.0 : 13.6 : 15.0	上述菜单选择“MANUAL”时，以 0.1 V 的步调设置 NEAR END 电压。
- C U F -		
HYTRON50	* •	启用 BATTERY SELECT 下的选择。 *： 启用选择。 •： 禁用选择。
	AUTO MANUAL	选择手动还是自动设置 NEAR END 电压。 AUTO: 自动设置电压。 MANUAL: 手动设置电压。
	11.0 : 13.5 : 15.0	上述菜单选择“MANUAL”时，以 0.1 V 的步调设置 NEAR END 电压。
- C U F -		
HYTRON140	* •	启用 BATTERY SELECT 下的选择。 *： 启用选择。 •： 禁用选择。
	AUTO MANUAL	选择手动还是自动设置 NEAR END 电压。 AUTO: 自动设置电压。 MANUAL: 手动设置电压。
	11.0 : 13.5 : 15.0	上述菜单选择“MANUAL”时，以 0.1 V 的步调设置 NEAR END 电压。
- C U F -		

项目/ 保存的数据	可调整范围	备注
DIONIC90	* •	启用 BATTERY SELECT 下的选择。 *： 启用选择。 •： 禁用选择。
	AUTO MANUAL	选择手动还是自动设置 NEAR END 电压。 AUTO: 自动设置电压。 MANUAL: 手动设置电压。
	11.0 : 13.6 : 15.0	上述菜单选择“MANUAL”时，以 0.1 V 的步调设置 NEAR END 电压。
- C U F -		
DIONIC160	* •	启用 BATTERY SELECT 下的选择。 *： 启用选择。 •： 禁用选择。
	AUTO MANUAL	选择手动还是自动设置 NEAR END 电压。 AUTO: 自动设置电压。 MANUAL: 手动设置电压。
	11.0 : 13.2 : 15.0	上述菜单选择“MANUAL”时，以 0.1 V 的步调设置 NEAR END 电压。
- C U F -		
NP-L7	* •	启用 BATTERY SELECT 下的选择。 *： 启用选择。 •： 禁用选择。
	AUTO MANUAL	选择手动还是自动设置 NEAR END 电压。 AUTO: 自动设置电压。 MANUAL: 手动设置电压。
	11.0 : 13.2 : 15.0	上述菜单选择“MANUAL”时，以 0.1 V 的步调设置 NEAR END 电压。
- C U F -		
ENDURA7	* •	启用 BATTERY SELECT 下的选择。 *： 启用选择。 •： 禁用选择。
	AUTO MANUAL	选择手动还是自动设置 NEAR END 电压。 AUTO: 自动设置电压。 MANUAL: 手动设置电压。
	11.0 : 13.2 : 15.0	上述菜单选择“MANUAL”时，以 0.1 V 的步调设置 NEAR END 电压。
- C U F -		

项目/ 保存的数据	可调整范围	备注
ENDURA10	* •	启用 BATTERY SELECT 下的选择。 *： 启用选择。 •： 禁用选择。
	AUTO MANUAL	选择手动还是自动设置 NEAR END 电压。 AUTO : 自动设置电压。 MANUAL : 手动设置电压。
	11.0 : 13.2 : 15.0	上述菜单选择“MANUAL”时，以 0.1 V 的步调设置 NEAR END 电压。
- C U F -		
ENDURA-D	* •	启用 BATTERY SELECT 下的选择。 *： 启用选择。 •： 禁用选择。
	AUTO MANUAL	选择手动还是自动设置 NEAR END 电压。 AUTO : 自动设置电压。 MANUAL : 手动设置电压。
	11.0 : 13.2 : 15.0	上述菜单选择“MANUAL”时，以 0.1 V 的步调设置 NEAR END 电压。
- C U F -		
PAG L95	* •	启用 BATTERY SELECT 下的选择。 *： 启用选择。 •： 禁用选择。
	AUTO MANUAL	选择手动还是自动设置 NEAR END 电压。 AUTO : 自动设置电压。 MANUAL : 手动设置电压。
	11.0 : 13.5 : 15.0	上述菜单选择“MANUAL”时，以 0.1 V 的步调设置 NEAR END 电压。
- C U F -		
BP-GL65/95	* •	启用 BATTERY SELECT 下的选择。 *： 启用选择。 •： 禁用选择。
	AUTO MANUAL	选择手动还是自动设置 NEAR END 电压。 AUTO : 自动设置电压。 MANUAL : 手动设置电压。
	11.0 : 13.5 : 15.0	上述菜单选择“MANUAL”时，以 0.1 V 的步调设置 NEAR END 电压。
- C U F -		

BATTERY SETTING2

项目/ 保存的数据	可调整范围	备注	
NiCd14	* •	启用 BATTERY SELECT 下的选择。 *： 启用选择。 •： 禁用选择。	
	NEAR END	11.0 : 13.8 : 15.0	以 0.1 V 的步调设置 NEAR END 电压。
	END	11.0 : 13.4 : 15.0	以 0.1 V 的步调设置 END 电压。
- C U F -			
TYPE A	* •	启用 BATTERY SELECT 下的选择。 *： 启用选择。 •： 禁用选择。	
	FULL	12.0 : 15.1 : 17.0	以 0.1 V 的步调设置显示 FULL 指示的电压。
	NEAR END	11.0 : 13.6 : 15.0	以 0.1 V 的步调设置 NEAR END 电压。
END	11.0 : 12.9 : 15.0	以 0.1 V 的步调设置 END 电压。	
	- C U F -		
TYPE B	* •	启用 BATTERY SELECT 下的选择。 *： 启用选择。 •： 禁用选择。	
	FULL	12.0 : 15.5 : 17.0	以 0.1 V 的步调设置显示 FULL 指示的电压。
	NEAR END	11.0 : 13.5 : 15.0	以 0.1 V 的步调设置 NEAR END 电压。
END	11.0 : 13.1 : 15.0	以 0.1 V 的步调设置 END 电压。	
	- C U F -		

- 本机安装了具有此功能的电池时，剩余电池容量以百分比表示。

项目/ 保存的数据	可调整范围	备注
FRONT VR CH1	OFF FRONT W.L. REAR ALL	对于被选为 AUDIO IN CH1 输入信号的信号，选择是否启用 FRONT AUDIO LEVEL 控制。 OFF: 对于任何所选输入均禁用。转动音量旋钮也不会使录音电平变化。 FRONT: 仅选择了“FRONT”时启用。 W.L.: 仅选择了“W.L.”(无线)时启用。 REAR: 仅选择了“REAR”时启用。 ALL: 对于任何所选输入均启用。
- C U F -		
FRONT VR CH2	OFF FRONT W.L. REAR ALL	对于被选为 AUDIO IN CH2 输入信号的信号，选择是否启用 FRONT AUDIO LEVEL 控制。 OFF: 对于任何所选输入均禁用。转动音量旋钮也不会使录音电平变化。 FRONT: 仅选择了“FRONT”时启用。 W.L.: 仅选择了“W.L.”(无线)时启用。 REAR: 仅选择了“REAR”时启用。 ALL: 对于任何所选输入均启用。
- C U F -		
MIC LOWCUT CH1	OFF FRONT W.L. REAR	选择用于输入 CH1 的话筒低截止滤波器。 OFF: 对于任何输入均禁用话筒低截止滤波器。 FRONT: 选择了前方话筒时启用话筒低截止滤波器。 W.L.: 仅选择了无线话筒时启用话筒低截止滤波器。 REAR: 选择了后方话筒时启用话筒低截止滤波器。
- C U F -		
MIC LOWCUT CH2	OFF FRONT W.L. REAR	选择用于输入 CH2 的话筒低截止滤波器。 OFF: 对于任何输入均禁用话筒低截止滤波器。 FRONT: 选择了前方话筒时启用话筒低截止滤波器。 W.L.: 仅选择了无线话筒时启用话筒低截止滤波器。 REAR: 选择了后方话筒时启用话筒低截止滤波器。
- C U F -		
MIC LOWCUT CH3	OFF FRONT W.L. REAR	选择用于输入 CH3 的话筒低截止滤波器。 OFF: 对于任何输入均禁用话筒低截止滤波器。 FRONT: 选择了前方话筒时启用话筒低截止滤波器。 W.L.: 仅选择了无线话筒时启用话筒低截止滤波器。 REAR: 选择了后方话筒时启用话筒低截止滤波器。
- C U F -		

项目/ 保存的数据	可调整范围	备注
MIC LOWCUT CH4	OFF FRONT W.L. REAR	选择用于输入 CH4 的话筒低截止滤波器。 OFF: 对于任何输入均禁用话筒低截止滤波器。 FRONT: 选择了前方话筒时启用话筒低截止滤波器。 W.L.: 仅选择了无线话筒时启用话筒低截止滤波器。 REAR: 选择了后方话筒时启用话筒低截止滤波器。
- C U F -		
LIMITER CH1	ON OFF	选择限制器。 AUDIO SELECT CH1 开关拨至“MAN”时启用限制器。
- C U F -		
LIMITER CH2	ON OFF	选择限制器。 AUDIO SELECT CH2 开关拨至“MAN”时启用限制器。
- C U F -		
AUTO LEVEL CH3	ON OFF	选择电平设置方法。 有关更多信息，请参阅 [CH3 和 CH4 录音音频电平] (第60页)。
- C U F -		
AUTO LEVEL CH4	ON OFF	选择电平设置方法。 有关更多信息，请参阅 [CH3 和 CH4 录音音频电平] (第60页)。
- C U F -		
TEST TONE	OFF NORMAL ALWAYS CHSEL	选择测试信号。 OFF: 禁用测试音输出。 NORMAL: OUTPUT/AUTO KNEE 切换开关拨至“BARS”且 AUDIO IN 开关的 CH1 拨至“FRONT”时，测试音信号会输出到 CH1~CH4 的所有声道。 ALWAYS: OUTPUT/AUTO KNEE 切换开关拨至“BARS”时，测试音信号始终输出到 CH1~CH4 的所有声道。 CHSEL: OUTPUT/AUTO KNEE 切换开关拨至“BARS”时，将测试音输出到 AUDIO IN 开关的 CH1 或 CH2 拨至“FRONT”的声道。测试音不会输出到 CH3 和 CH4。
- C U F -		

◆ 注意

应用话筒低截止滤波器时的频率特性为 200 Hz ~ 10 kHz。

MIC/AUDIO2

项目/ 保存的数据	可调整范围	备注
FRONT MIC POWER - C U F -	ON OFF	选择前方话筒的幻象电源。
REAR MIC POWER - C U F -	ON OFF	选择后方话筒的幻象电源。 选择了“OFF”时，即使 LINE/MIC/ +48V 切换开关拨至“+48V”也不会输出幻象电源。
MONITOR SELECT - C U F -	STEREO MIX	MONITOR 切换开关拨至“ST”（立体声）时，选择要输出到监视器上的信号格式。
FRONT MIC LEVEL - C U F -	-40dB -50dB	选择前方话筒的输入电平。
REAR MIC CH1 LVL - C U F -	-50dB -60dB	选择后方话筒的输入电平。
REAR MIC CH2 LVL - C U F -	-50dB -60dB	选择后方话筒的输入电平。
REAR LINE IN LVL - C U F -	0dB +4dB -3dB	选择后线路输入的电平。
AUDIO OUT LVL - C U F -	0dB +4dB -3dB	选择音频输出电平。
HEADROOM - C U F -	18dB 20dB	设置净空高度（基准电平）。
WIRELESS WARN - C U F -	ON OFF	选择是否在无线接收器的接收状态不良时发出警告。
WIRELESS TYPE - C U F -	SINGLE DUAL	选择无线接收器的类型。 SINGLE: 选择单信道无线接收器。 DUAL: 选择双信道无线接收器。

TC/UB

项目/ 保存的数据	可调整范围	备注
TC MODE - C U F -	DF NDF	设置时间码模式。 DF: 掉帧。 NDF: 不掉帧。 ◆注意 本机以 50 Hz 或者在 24P、24PA 模式下工作时，总是采用不掉帧。
UB MODE - C U F -	USER TIME DATE EXT TCG FRM RATE REGEN	选择用户比特模式。 USER: 选择在液晶显示器部所设置的 UB 值。 TIME: 选择本地时间（小时、分钟、秒钟）。 DATE: 选择本地日期和时间（公元后 2 位、月、日、时间）。 EXT: 记录输入到 TC IN 接口的用户比特。如果读取失败，则 USER 值会保留。 TCG: TCG 值输入 UB。 FRM RATE: 选择摄像机的拍摄信息（帧率等）。有关更多信息，请参阅 [以用户比特记录的帧率信息] (第 64 页)。 重放自然模式下记录的剪辑时，会输出以 VAUX 区用户比特记录的帧率信息。 REGEN: 读出保存在存储卡上的值并连续记录该值。

项目/ 保存的数据	可调整范围	备注
VITC UB MODE	USER/EXT TIME DATE TCG FRM RATE REGEN	选择 VAUX TC (VITC) 的用户比特模式。 USER/EXT: 如果 UB MODE 设为“EXT”，则会记录 EXT 值。如果不是，则记录通过 UB 设置的 USER 值。 TIME: 选择本地时间（小时、分钟、秒钟）。 DATE: 选择本地日期和时间（公元后 2 位、月、日、时间）。 TCG: TCG 值输入 UB。 FRM RATE: 选择摄像机拍摄信息（帧率等）。有关更多信息，请参阅 [以用户比特记录的帧率信息] (第 64 页)。 REGEN: 读出记录在存储卡上的值并连续记录该值。 ◆ 注意 本机在 24P、24PA 和自然模式下工作时，“FRM RATE”被固定。
- C U F -		
TCG SET HOLD	ON OFF	打开/关闭（电源再次打开时）始终开始记录电源关闭之前 TCG 设置值的功能。
- C U F -		
FIRST REC TC	PRESET REGEN	用于选择打开电源、插入 P2 卡或更换记录对象 P2 卡之后首次记录时是否在 P2 卡上重新生成时间码。 PRESET: 使用本机的内部时间码。 REGEN: 对于记录对象 P2 卡上记录的剪辑，将时间码重新生成成为已有最新日期和时间的剪辑的时间码。 ◆ 注意 • 请正确设置日期和时间。有关设置的说明，请参阅 [内置时钟日期/时间的设置] (第 65 页)。 • 在 24P 或 24PA 模式下操作过程中，不允许重新生成掉帧模式下记录的卡中的值。
- C U F -		
P.OFF LCD DISPLAY	ON OFF	用于选择电源关闭时是否允许设置液晶显示器的时间码和显示计数器。 ON: 电源关闭时可设置时间码和显示计数器。 OFF: 摄像机电源关闭时将液晶显示器关闭。禁用设置和显示。
- C U F -		
TC OUT	TCG TCG/TCR	选择要输出到时间码输出接口的时间码。 TCG: 始终输出时间码发生器值。 TCG/TCR: 录制模式下输出时间码发生器数值，重放模式下输出时间码读取器数值。
- C U F -		

项目/ 保存的数据	可调整范围	备注
TC DISP SEL	30F 24E	选择时间码帧数的显示格式。（仅限 1080-59.94i） 有关详情，请参阅 [记录时间码和用户比特] (第 62 页)。 30F: 显示 30 个帧中的时间码帧数。 24F: 将时间码帧数转换为用于显示的 24 个帧。
- C U F -		
TC VIDEO SYNCHRO	0 1 2 3	用于根据视频信号的延迟设置时间码的校正。 0: 不校正。 1: 根据视频影像的时间延迟要输入的时间码。 2: 根据视频影像的时间前进要输出的时间码。 3: 根据视频影像的时间分别延迟要输入的时间码和前进要输出的时间码。 有关详情，请参阅 [时间码的外部锁定] (第 67 页)。
- C U F -		
REC REVIEW REGEN	ON OFF	用于将 <SW MODE> 画面的 RET SW 项设为“R.REVIEW”且按下镜头的 RET 按钮或本机的用户按钮（已分配 RET SW 功能）后开始连续录制时，选择 P2 卡上的值是否要重新生成时间码。 ON: 重新生成时间码。 OFF: 不重新生成时间码。
- C U F -		

UMID SET/INFO

项目/ 保存的数据	可调整范围	备注
COUNTRY	NO-INFO	输入用户所在的国家/地区。在输入之前显示为“NO-INFO”。
- C U F -		
ORGANIZATION	NO-INFO	输入用户所属的组织名或公司名。在输入之前显示为“NO-INFO”。
- C U F -		
USER	NO-INFO	输入用户名。在输入之前显示为“NO-INFO”。
- C U F -		
DEVICE NODE		显示产品的 ID 编号。
- - - - -		

◆ 注意

有关 UMID 信息设置，请参阅 [UMID 信息的设置] (第 72 页)。

FILE

可调整范围中带 的选项为预置选项。

SD CARD READ/WRITE

项目/ 保存的数据	可调整范围	备注
R.SELECT	1 : 8	选择要读出的文件号。
- - - F -		
READ		读出 SD 存储卡的数据。
- - - - -		
W.SELECT	1 : 8	选择要写入的文件号。
- - - F -		
WRITE		将本机的菜单数据写入 SD 存储卡。
- - - - -		
CARD CONFIG		格式化 SD 存储卡。
- - - - -		
TITLE READ		读出记录在 SD 存储卡的数据的标题。
- - - - -		
TITLE1-8	***** **	最多可设置 8 个字符的标题名。
- - - - -		

◆ 注意

对于 USB DEVICE 模式，即使执行了 SD CARD READ/WRITE 相关项，由于并未存取 SD 存储卡，因此还是会出现错误。将 PC MODE 设为“OFF”，然后重新执行操作。

SD CARD R/W SELECT

项目/ 保存的数据	可调整范围	备注
SYSTEM MODE R/W	ON OFF	选择读取或写入 SD 存储卡时是否包含 <SYSTEM MODE> 画面菜单项的设置值。
- - - F -		
ID READ/WRITE	ON OFF	选择读取或写入 SD 存储卡时是否包含 CAMERA ID。
- - - F -		
USER MENU SELECT R/W	ON OFF	选择读取或写入 SD 存储卡时是否包含 USER MENU SELECT 页的设置值。
- - - F -		
SYSTEM MENU R/W	ON OFF	选择读取或写入 SD 存储卡时是否包含所有画面的设置值（SYSTEM SETTING 页的 <SYSTEM MODE> 画面以及 OPTION MENU 页的设置值除外）。
- - - F -		
PAINT MENU LEVEL R/W	ON OFF	选择读取或写入 SD 存储卡时是否包含 PAINT 页的调整值。
- - - F -		
PAINT MENU SW(■) R/W	ON OFF	选择读取或写入 SD 存储卡时是否包含 PAINT MENU 页的设置值。
- - - F -		
VF MENU R/W	ON OFF	选择读取或写入 SD 存储卡时是否包含 VF 页的设置值。
- - - F -		
CAM OPE MENU R/W	ON OFF	选择读取或写入 SD 存储卡时是否包含 CAM OPERATION 页的设置值。
- - - F -		
MAIN OPE MENU R/W	ON OFF	选择读取或写入 SD 存储卡时是否包含 MAIN OPERATION 页的设置值。
- - - F -		
MAINTENANCE MENU R/W	ON OFF	选择读取或写入 SD 存储卡时是否包含 MAINTENANCE 页的设置值。
- - - F -		

项目/ 保存的数据	可调整范围	备注
CARD FILE SELECT	01 : 32	用于选择将要读取或删除 SD 存储卡色差校正文件的数量。
- - - F -		
READ		用于读取 SD 存储卡的 CAC 文件。选中时会出现随后的 FILE READ 画面。
- - - - -		
DELETE		用于删除 SD 存储卡的 CAC 文件。
- - - - -		
TITLE READ		用于读取 SD 存储卡 CAC 文件的标题。
- - - - -		
TITLE SCROLL	01 : 25	用于滚动 SD 存储卡的 CAC 文件。请用光标选择此项。按下拨盘旋钮，然后转动拨盘旋钮滚动 CAC 文件。
- - - - -		
01: - 32:		用于显示最多 32 个文件名，每个文件名长度最多 27 个字符。
- - - - -		

FILE READ 画面

项目/ 保存的数据	可调整范围	备注
TITLE		用于显示通过 <CAC FILE CARD READ> 画面的 READ 设置的 CAC 文件名。
YES		用于将从 SD 存储卡读取的 CAC 文件保存到本机内存中。
NO (CANCEL)		用于取消从 SD 存储卡读取的 CAC 文件到本机内存的保存。
MEM STORE NO.	EMPTY 01 : 32	EMPTY: 用于保存数据时按照编号顺序依次搜索本机内存并仅将数据保存到空闲位置。 01 - 32: 用于将数据保存到所选编号。所选编号已经存在 CAC 文件时，则予以覆盖。
TITLE SCROLL	01 : 25	用于搜索本机内存中的 CAC 文件。请用光标选择此项。按下拨盘旋钮，然后转动拨盘旋钮滚动 CAC 文件。
01: - 32:		用于显示最多 32 个文件名，每个文件名长度最多 27 个字符。

LENS FILE

项目/ 保存的数据	可调整范围	备注
FILE NO. - - - F -	01 : 64	选择镜头文件号。
READ - - - - -		读取镜头文件数据。
WRITE - - - - -		写入镜头文件数据。
RESET ALL - - - - -		用于重置镜头文件的所有数据。
TITLE SCROLL - - - - -	01 : 59	滚动镜头文件。
TITLE - - - - -	***** *****	最多可设置 12 个字符的标题名。
01 - 64 - - - - -		用于显示最多 64 个文件名。

LENS FILE CARD R/W

项目/ 保存的数据	可调整范围	备注
CARD FILE SELECT - - - F -	1(01-08) 2(09-16) 3(17-24) 4(25-32) 5(33-40) 6(41-48) 7(49-56) 8(57-64)	用于选择 SD 存储卡中镜头文件号。
READ - - - - -		用于读取 SD 存储卡的镜头文件数据。
WRITE - - - - -		用于将镜头文件数据写入 SD 存储卡。
TITLE READ - - - - -		用于读取 SD 存储卡中镜头文件的标题。
TITLE1 - 8 - - - - -	***** *****	用于设置不超过 12 个字符的标题。

◆ 注意

对于 USB DEVICE 模式，即使执行了 LENS FILE CARD R/W 相关项，由于并未存取 SD 存储卡，因此还是会出现错误。将 PC MODE 设为“OFF”，然后重新执行操作。

SCENE

项目/ 保存的数据	可调整范围	备注
READ CINEMATOGR PH - - - - -		读出电影摄影机的设置。
READ USER DATA - - - - -		读入存储器的用户区域数据。
SCENE SEL - - - F -	01 : 16	选择场景文件。
READ - - - - -		读取场景文件
WRITE - - - - -		写入场景文件。
RESET - - - - -		将场景文件的值返回到初始值。
TITLE SCROLL - - - - -	01 : 12	滚动场景文件。
TITLE - - - - -		制作场景文件的标题。
01: - 16: - - - - -		用于显示最多 16 个文件名。

◆ 注意

对于 USB DEVICE 模式，即使执行了 READ USER DATA 项，由于并未存取 SD 存储卡，因此还是会出现错误。将 PC MODE 设为“OFF”，然后重新执行操作。

INITIALIZE

项目/ 保存的数据	可调整范围	备注
READ FACTORY DATA - - - - -		菜单 (MAIN MENU 和 OPTION MENU) 值均重置为出厂设置。 ◆ 注意 下列内容的设置不会重置为出厂设置。 • 场景文件 • 用户数据 • 镜头文件 • 黑斑数据
WRITE USER DATA - - - - -		将用户固有的菜单数据保存在本机内存中。

◆ 注意

对于 USB DEVICE 模式，即使执行了 READ FACTORY DATA 项，由于并未存取 SD 存储卡，因此还是会出现错误。将 PC MODE 设为“OFF”，然后重新执行操作。

MAINTENANCE

可调整范围中带____的选项为预置选项。

LENS ADJ

项目 / 保存的数据	可调整范围	备注
F2.8 ADJ	ON OFF	此项设置为“ON”时，光圈仅设为 F2.8。（调整至 F2.8 将在镜头中执行）
- - - - -		
F16 ADJ	ON OFF	此项设置为“ON”时，光圈仅设为 F16。（调整至 F16 将在镜头中执行）
- - - - -		

BLACK SHADING

项目 / 保存的数据	可调整范围	备注
CORRECT	ON OFF	打开/关闭数字黑斑补偿。
- C U F R		
DETECTION (DIG)	-	执行数字黑斑补偿。
- - - - -		

WHITE SHADING

项目 / 保存的数据	可调整范围	备注
CORRECT	ON OFF	打开/关闭白斑补偿。
- C U F R		
R H SAW R H PARA R V SAW R V PARA G H SAW G H PARA G V SAW G V PARA B H SAW B H PARA B V SAW B V PARA	-255 : +000 : +255	用于手动执行白斑补偿。 在水平方向和垂直方向调整各个 RGB 信道的锯齿波形和抛物线波形。
- - - F -		

LENS FILE ADJ

项目 / 保存的数据	可调整范围	备注
RB GAIN CTRL RESET	ON OFF	ON: 重置 <RB GAIN CONTROL> 画面中调整的 R 信道和 B 信道的增益。 此外，还会重置 <RGB BLACK CONTROL> 画面中调整的 R 信道、G 信道和 B 信道的闪光电平。 OFF: 启用 <RB GAIN CONTROL> 画面中调整的 R 信道和 B 信道的增益。 此外，还会启用 <RGB BLACK CONTROL> 画面中调整的 R 信道、G 信道和 B 信道的闪光电平。
- - - F -		
LENS R GAIN OFFSET	-200 : +000 : +200	用于补偿当前镜头的 R 信道灵敏度。
- - - F -		
LENS B GAIN OFFSET	-200 : +000 : +200	用于补偿当前镜头的 B 信道灵敏度。
- - - F -		
LENS R FLARE	000 : 100	用于调整 R 信道的闪光电平。
- - - F -		
LENS G FLARE	000 : 100	用于调整 G 信道的闪光电平。
- - - F -		
LENS B FLARE	000 : 100	用于调整 B 信道的闪光电平。
- - - F -		

- <LENS FILE ADJ> 画面中调整的数据可以作为镜头文件保存在 SD 存储卡中。

CAC ADJ

项目/ 保存的数据	可调整范围	备注
CAC CONTROL - - - U F R	ON OFF	ON: 启用色差校正。 OFF: 禁用色差校正。
CAC FILE DELETE - - - - -	-	删除保存在本机内存中并用 CAC FILE NO. 选择的 CAC 文件。
CAC FILE NO. - - - F -	01 : 32	选择使用手动校正时的 CAC 文件。另可选择用 CAC FILE DELETE 删除 CAC 文件时要删除的 CAC 文件。
TITLE SCROLL - - - F -	01 : 25	滚动 CAC 文件。请用光标选择此项。按下拨盘按钮，然后转动拨盘按钮滚动 CAC 文件。
01: - - - - -		用于显示最多 32 个文件名，每个文件名长度最多 27 个字符。
02: - - - - -		用于显示最多 32 个文件名，每个文件名长度最多 27 个字符。
03: - - - - -		用于显示最多 32 个文件名，每个文件名长度最多 27 个字符。
04: - - - - -		用于显示最多 32 个文件名，每个文件名长度最多 27 个字符。
05: - - - - -		用于显示最多 32 个文件名，每个文件名长度最多 27 个字符。
06: - - - - -		用于显示最多 32 个文件名，每个文件名长度最多 27 个字符。
07: - - - - -		用于显示最多 32 个文件名，每个文件名长度最多 27 个字符。
08: - - - - -		用于显示最多 32 个文件名，每个文件名长度最多 27 个字符。

DIAGNOSTIC1

项目/ 保存的数据	可调整范围	备注
CAMSOF MAIN - - - - -		显示摄像机微处理器主软件版本。
CAM TABLE - - - - -		显示摄像机块设置表的版本。
PULSE FPGA - - - - -		显示驱动 CCD 的程序的版本。
UCIF FPGA - - - - -		显示微处理器接口 FPGA 的程序的版本。
FM FPGA - - - - -		显示帧存储控制器 FPGA 的程序的版本。
CHAR FPGA - - - - -		显示 HD 信号 I/O 控制器 FPGA 的程序的版本。
DC FPGA - - - - -		显示 SD 信号 I/O 控制器 FPGA 的程序的版本。

DIAGNOSTIC2

项目/ 保存的数据	可调整范围	备注
SYS CON SOFT - - - - -		显示系统控制微处理器的软件版本。
LCD SOFT - - - - -		显示液晶显示器微处理器的软件版本。
P2CS OS - - - - -		显示流控制器的操作系统版本。
P2CS AP - - - - -		显示流控制器的应用程序版本。
SH4CTRL FPGA - - - - -		显示流控制器 FPGA 的程序版本。
PRCCTRL FPGA - - - - -		显示 PRE RECORDING 控制器 FPGA 的程序的版本。
SYSIF FPGA - - - - -		显示串行接口 FPGA 的程序版本。
AVC-I SOFT - - - - -		显示 AVC-I 板的控制软件版本。
AVC-I FPGA - - - - -		显示 AVC-I 板的 FPGA 程序版本。

HOURS METER

项目/ 保存的数据	可调整范围	备注
OPERATION - - - - -		显示本机电源接通时间的总小时数。
P.ON TIMES - - - - -		显示 POWER 开关打开的总次数。

OPTION MENU

可调整范围中带 ____ 的选项为预置选项。

OPTION

项目 / 保存的数据	可调整范围	备注
ENG SECURITY - - - - -	ON OFF	选择是否禁止打开菜单画面。 ON: 菜单画面无法打开。请咨询经销商解除此项设置。 OFF: 菜单画面可以打开。
FRAME RATE UB - C - - -	FRM RATE MENU	用于在视频系统设为 24P 或 24PA 时设置要记录的用户比特。有关详情, 请参阅 [记录时间码和用户比特] (第 62 页)。 FRM RATE: 用于记录摄像机的拍摄信息 (帧率等)。 MENU: 此项设置跟随 <TC/UB> 画面 UB MODE 项和 VITC UB MODE 项的设置。但在自然模式下记录, 总是会记录摄像机拍摄信息。
AUDIO OUT DELAY - C - - -	DELAYED THROUGH	选择是否延迟音频、耳机和扬声器的输出。 DELAYED: 延迟与视频输出同步的音频输出。 THROUGH: 输出音频输入无延迟。此项设置可防止声源距本机较近时在声源和音频输出之间出现回声。
FAN MODE - - - - -	OFF AUTO	用于设置风扇的操作模式 OFF: 风扇一直停止。 AUTO: 本机内温度升高时, 风扇将自动运行。 ◆ 注意 电源一旦关闭, 则重新打开电源时此项总是设为“ AUTO ”。如果在风扇停止时操作本机, 则本机内温度升高时, 数据可能无法正常记录或重放。将此项设为“ AUTO ”后即可正常操作本机。
RATE SET AT REC - C U F -	ON OFF	用于设置在 VFR 记录期间是否可以更改帧率。 ON: 可以更改帧率。 OFF: 不可以更改帧率。 ◆ 注意 此项设为“ ON ”时, 无论帧率的设置如何, 记录 VFR 时的音频都不会记录到 P2 卡上。

本机内置固件的更新

可采用下列两种方式之一更新固件。

1. 使用专用工具 (P2_Status_Logger) 查看当前固件版本并进行更新

PASS (P2 Asset Support System) 仅提供给完成 Panasonic 客户注册的客户。

登录 PASS 并使用专用工具 (P2_Status_Logger) 查看本机固件的版本信息和含有所需固件的下载链接页面。

有关下载和使用 P2_Status_Logger 的更多信息，请登录 PASS 并参考相关页面。

除了可访问 PASS 以外，完成客户注册还会拥有众多其它好处：有关更多详情，请参阅 PASS (P2 Asset Support System) 网站 (http://panasonic.biz/sav/pass_e/)。

2. 使用本机查看当前固件版本并进行更新

从 MAINTENANCE 菜单页打开 <DIAGNOSTIC1> 和 <DIAGNOSTIC2> 画面查看本机的当前固件版本。然后访问下列网站了解最新固件相关信息并根据需要下载固件。

◆ 注意

- 通过 SD 存储卡将下载后的文件载入本机即可完成更新。有关更新方式的更多详情，请参阅下列网站。
<http://pro-av.panasonic.net/>
- 请务必使用兼容的 SD 存储卡。本机兼容基于 SD 和 SDHC 标准的 SD 存储卡。另请务必在使用之前格式化存储卡。

规格

概要

电源:
DC 12 V (11.0 V~17.0 V)
功耗:
42 W (仅限主机)

 表示安全信息。

工作温度:
0 °C~+40 °C
存放温度:
-20 °C~+60 °C
工作湿度:
10%~85%以下 (相对湿度)
连续工作时间:
约 120 分钟 (使用 Anton/Bauer DIONIC90 电池)
外观尺寸 (宽×高×深):
137 mm×209 mm×318 mm
(不包括把手和无线护盖)
重量:
约 4.9 kg
(仅限主机, VF 安装部除外)

摄像机单元

摄像元件:
2/3 英寸, 2,200,000 像素, IT 型 CCD×3
影像撷取方案:
RGB 3CCD
总像素:
2010 (水平) ×1120 (垂直)
有效像素:
1920 (水平) ×1080 (垂直)
CC 滤镜:
A: 3200 K
B: 4300 K
C: 5600 K
D: 1/2 ND
ND 滤镜:
1: CLEAR
2: 1/4 ND
3: 1/16 ND
4: 1/64 ND
量化:
14 比特
水平驱动频率:
74.1758 MHz (59.94 Hz/23.98 Hz)
74.25 MHz (50 Hz/24 Hz)
采样频率:
74.1758 MHz (59.94 Hz/23.98 Hz)
74.25 MHz (50 Hz/24 Hz)
数字信号处理:
74.1758 MHz (59.94 Hz/23.98 Hz)
74.25 MHz (50 Hz/24 Hz)
可编程增益:
-3 dB, 0 dB, 3 dB, 6 dB, 9 dB, 12 dB, 15 dB,
18 dB, 21 dB, 24 dB, 27 dB 或 30 dB
VFR 功能:
1 至 30FRAME
(1080-59.94i/1080-23.98PsF/1080-24PsF)
1 至 25FRAME (1080-50i)

快门速度:
180.0 deg, 172.8 deg, 144.0 deg,
120.0 deg, 90.0 deg, 45.0 deg,
1/50 s (50 Hz), 1/60 s, 1/100 s (59.94 Hz), 1/120 s,
1/250 s, 1/500 s, 1/1000 s, 1/2000 s, HALF
同步扫描快门:
1/61.7 s~1/7200 s
(1080/59.94i)
1/30.9 s~1/3600 s
(1080/29.97P)
1/24.7 s~1/2880 s
(1080/23.98P (PA), 1080/24P)
1/51.4 s~1/6000 s
(1080/50i)
1/25.7 s~1/3000 s
(1080/25P)
镜头接口:
2/3 英寸卡口型
色分解光学系统:
棱镜方式 (F1.4)
灵敏度:
F10 (2000 lx, 3200 K, 89.9% 反射, 1080/59.94i)
最低被拍摄物体照度:
0.042 lx (F1.4, +30 dB 且 VFR=1 帧)
2.48 lx (F1.4, +30 dB)
视频信噪比:
54 dB (标准)
水平分辨率:
大于 1000 电视线
配准错误:
0.03% 以下 (所有区域, 不包括镜头失真)

记录介质:

P2 卡

记录格式:

可选 AVC-Intra100, AVC-Intra50, DVCPRO HD

记录视频信号:

1080/59.94i, 1080/50i, 1080/29.97P, 1080/23.98P,
1080/24P, 1080/25P

记录音频信号:

48 kHz, 16 比特, 4 声道

记录/重放时间:

AVC-Intra100/DVCPRO HD:

8 GB×1: 约8分钟

16 GB×1: 约16分钟

32 GB×1: 约32分钟

AVC-Intra50: 8 GB×1: 约16分钟

16 GB×1: 约32分钟

32 GB×1: 约64分钟

◆ 注意

上述时间均为在 P2 卡上连续记录 1 次拍摄内容的情况下。
根据记录的拍摄次数的不同, 能够记录的时间有可能少于上述时间。

有关使用说明书中没有提供的 P2 卡的最新信息, 请访问下列网站的 P2 Support Desk:

<http://pro-av.panasonic.net/>

数字视频系统

取样频率:

Y: 74.1758 MHz (59.94 Hz)
74.2500 MHz (50 Hz)

PB/PR: 37.0879 MHz (59.94 Hz)
37.1250 MHz (50 Hz)

量化:

AVC-Intra100/AVC-Intra50: 10 比特

DVCPRO HD: 8 比特

视频压缩方案:

AVC-Intra100/AVC-Intra50:

MPEG4 AVC/H.264 Intra Profile

DVCPRO HD: 基于 DV 的压缩 (SMPTE370M)

音频特性

频率特性:

20 Hz ~ 20 kHz ± 1.0 dB (在基准电平时)

动态范围:

最小 85 dB (1 kHz, AWTB)

失真率:

0.1% 以内 (1 kHz, 基准电平)

净空高度:

通过菜单可选 20 dB/18 dB

输入/输出单元

<p>GENLOCK IN: BNC×1, 1.0 VP-P, 75 Ω (可用作返回视频输入接口。)</p> <p>MON OUT: BNC×1 (可切换 HD SDI/VBS 信号。)</p> <p>HD SDI: 0.8 VP-P, 75 Ω (符合 SMPTE292M/299M 标准)</p> <p>VBS: 1.0 VP-P, 75 Ω</p> <p>HD SDI A: BNC×1 HD SDI: 0.8 VP-P, 75 Ω (符合 SMPTE292M/299M/372M/ 352M 标准) 支持双链路与 HD SDI B</p> <p>HD SDI B: BNC×1 HD SDI: 0.8 VP-P, 75 Ω (符合 SMPTE292M/299M/372M/ 352M 标准) 支持双链路与 HD SDI A</p> <p>TC IN: BNC×1, 0.5 VP-P~8 VP-P, 10 kΩ</p> <p>TC OUT: BNC×1, 2.0±0.5 VP-P, 低阻抗</p> <p>AUDIO IN CH1/CH2: XLR×2, 3 针 LINE, MIC 和 +48 V 切换可选</p> <p>LINE: +4 dBu (通过菜单可选 -3 dBu/0 dBu/ +4 dBu)</p> <p>MIC: -60 dBu (通过菜单可选 -60 dBu/-50 dBu)</p> <p>MIC+48 V: 兼容 +48 V 幻象电源 -60 dBu (通过菜单可选 -60 dBu/-50 dBu)</p>	<p>MIC IN: XLR×1, 5 针 +48 V 幻象 (通过菜单可选 ON/OFF) -40 dBu (通过菜单可选 -50 dBu/-40 dBu)</p> <p>WIRELESS IN: 25 针, D-SUB, -40 dBu</p> <p>AUDIO OUT CH1/CH2: XLR×1, 5 针, +4 dBu (通过菜单可选 -3 dBu/0 dBu/+4 dBu) 平衡低阻抗输出</p> <p>耳机: 立体声微型端子×2</p> <p>DC IN: XLR×1, 4 针, DC 12 V (DC 11.0 V~17.0 V)</p> <p>DC OUT: 4 针, DC 12 V (DC 11.0 V~17.0 V) 最大额定电流: 1.5 A</p> <p>LENS: 12 针</p> <p>EVF: 20 针</p> <p>REMOTE: 10 针 (AJ-RC10MC 接口)</p> <p>GPS: 6 针 (AJ-GPS910MC 接口)</p> <p>USB 2.0 (HOST): A 型接口, 4 针, 遵照 USB 2.0 版本标准</p> <p>USB 2.0 (DEVICE): B 型接口, 4 针, 遵照 USB 2.0 版本标准</p>
--	--

附件

肩带
前音频电平控制旋钮
控制旋钮安装螺丝×1
CD-ROM

所示重量及外观尺寸为近似值。规格如有变更, 恕不另行通知。

化学物质含有表

部件名称	有毒有害物质或元素					
	铅 (Pb)	汞 (Hg)	镉 (Cd)	六价铬 (Cr (VI))	多溴联苯 (PBB)	多溴二苯醚 (PBDE)
外观	○	○	○	○	○	○
LCD 部分	×	○	○	○	○	○
光学部分	○	○	×	○	○	○
电路板	×	○	○	○	○	○
电线	×	○	○	○	○	○
肩带	○	○	○	○	○	○
FRONT AUDIO LEVEL 旋钮	○	○	○	○	○	○
FRONT AUDIO LEVEL 旋钮安装螺钉	○	○	○	○	○	○

○: 表示该有毒有害物质在该部件所有均质材料中的含量均在 SJ/T 11363-2006 规定的限量要求以下。
×: 表示该有毒有害物质至少在该部件的某一均质材料中的含量超出 SJ/T 11363-2006 规定的限量要求。

制造商: 松下电器产业株式会社

日本大阪府门真市大字门真 1006 番地

网站: <http://panasonic.net>

进口商: 松下电器(中国)有限公司

北京市朝阳区景华南街 5 号 远洋光华中心 C 座 3 层、6 层

网站: <http://panasonic.cn/>

原产地: 日本

