



<https://www.sony.net/SonyInfo/Support/>

SONY®

5-007-325-51(2)

α7RⅣ

可換鏡頭數位相機

E-安裝座

可更換鏡頭数码相机

E卡口系統

α7RⅣ

使用說明書	CT
使用说明书	CS



“說明指南”（網路說明書）

關於相機眾多功能的深入說明，  
請參考“說明指南”。

“幫助指南”（網路手冊）

有關本相機的各種功能的詳細說明，  
請參閱“幫助指南”。

[https://rd1.sony.net/help/ilc/1930/h\\_zz/](https://rd1.sony.net/help/ilc/1930/h_zz/)



5007325510

# 查閱說明指南！



“說明指南”是線上手冊，可供您在電腦或智慧型手機上閱讀。請參閱說明指南，以深入瞭解有關功能表項目、進階使用及相機最新資訊的詳細資訊。



掃描此處

[https://rd1.sony.net/help/ilc/1930/h\\_zz/](https://rd1.sony.net/help/ilc/1930/h_zz/)

ILCE-7RM4 說明指南



## 使用說明書 (本書)



**本手冊介紹一些基本功能。**

有關快速入門指南，請參閱“入門指南”(第23頁)。“入門指南”介紹許多初始程序，從打開包裝到釋放快門拍攝第一張影像都包含在內。

## 相機指南



**【相機指南】顯示相機螢幕上的功能表項目的解釋。**

您可在拍攝期間快速拉出資訊。  
選擇您要檢視說明的項目，然後按  
 (刪除) 按鈕。

# 目錄

查閱說明指南！ .....	2
使用相機的注意事項 .....	6

## 拍攝準備工作

CT

檢查相機以及隨附的部件 .....	8
認識各部件 .....	9
前側 .....	9
後側 .....	10
上側 .....	12
側面 .....	14
底部 .....	17
基本操作 .....	18
使用控制滾輪 .....	18
使用多重選擇器 .....	18
使用Fn (功能) 按鈕 (功能選單) .....	19
如何使用Quick Navi畫面 .....	20
入門指南 .....	23
步驟1：為電池充電 .....	23
步驟2：將電池插入相機中 .....	24
步驟3：插入一張記憶卡 .....	25
步驟4：裝上鏡頭 .....	27
步驟5：設定語言和時鐘 .....	29
步驟6：以自動模式拍攝影像 .....	30

## 拍攝

對焦 .....	32
對焦模式 .....	32
自動對焦 .....	34
對焦區域 .....	34
手動對焦 .....	37
直接手動對焦 (DMF) .....	38
連續拍攝 .....	39
使用觸控功能 .....	41
觸控操作 .....	41
觸控面板/觸控板 .....	41
觸控對焦 .....	41
觸碰追蹤 .....	43
選擇靜態影像尺寸/影像品質 .....	44
📁 檔案格式 .....	44
📁 JPEG影像品質 .....	44
📁 JPEG影像尺寸 .....	45
APS-C/Super 35mm .....	46

## 拍攝動態影像

變更動態影像錄製的設定 .....	47
📁 檔案格式 .....	47
📁 錄製設定 .....	48

## 使用網路功能

使用Wi-Fi/觸控 (NFC)/Bluetooth功能 .....	51
安裝Imaging Edge Mobile .....	51
將位置資訊記錄到捕捉的影像 .....	52
將影像傳輸到FTP伺服器 .....	52
將相機連接到無線存取點 .....	53

## 使用電腦

將相機連接至電腦.....	54
連接至電腦.....	54
中斷相機與電腦的連接.....	55
電腦軟體介紹.....	56
Imaging Edge.....	56
PlayMemories Home.....	56

## MENU項目 / 圖示清單

使用MENU項目.....	57
MENU項目清單.....	58
📷1(拍攝設定1).....	58
📷2(拍攝設定2).....	62
🌐(網路).....	65
▶(播放).....	66
🛠(設定).....	67
★(我的選單).....	69
螢幕上的圖示清單.....	70
拍攝螢幕上的圖示.....	70
播放螢幕上的圖示.....	74

## 關於本產品

規格.....	76
電池使用時間與可錄製影像張數.....	76
可以使用的記憶卡.....	77
可錄製的影像數目.....	78
可錄製動態影像時間.....	79
規格.....	81

索引.....	85
---------	----

如需有關Wi-Fi功能和NFC觸控功能的詳細資訊，請參閱“說明指南”(第2頁)。

# 使用相機的注意事項

除了本節之外，另請搭配參閱說明指南中的“使用須知”。

## 有關操作本產品的注意事項

- 本相機設計為防塵和防潑濺，但不保證完全防止灰塵或水滴進入。
- 請勿讓鏡頭或觀景窗曝曬在強烈光源下，例如陽光。由於鏡頭有聚集光線的功能，曝曬在強烈光源下可能會導致相機機身或鏡頭內部冒煙、起火或故障。如果必須讓相機暴露在光源下（例如陽光），請在鏡頭上蓋上鏡頭蓋。
- 逆光拍攝時，請讓太陽充分遠離視角。否則，陽光可能會聚焦於相機內，導致冒煙或起火。即使太陽稍微遠離視角，仍有可能導致冒煙或起火。
- 不要將鏡頭直接暴露在光束下，例如雷射光束。這樣可能會損毀影像感應器及導致相機故障。
- 請勿透過拆下來的鏡頭注視陽光或強烈的光源。這可能會對眼睛造成無法治癒的傷害。
- 請勿將相機、隨附的配件或記憶卡擺在嬰兒可以觸及之處。他們可能會不小心吞下去。萬一不幸發生，請立即諮詢醫師。

## 有關螢幕和電子觀景窗的注意事項

- 螢幕與電子觀景窗是採用極高精確度的技術製造，所以99.99%以上的像素都可以有效地使用。但是，可能會有細小的黑點和/或亮點（白色、紅色、藍色或綠色）持續出現在螢幕與電子觀景窗上。這些因製造過程造成的點是正常的，完全不影響影像。

- 當您以觀景窗拍攝時，可能會發生眼睛疲勞、倦怠、旅行暈吐、噁心等症狀。我們建議您以觀景窗拍攝時，定時休息。
- 如果螢幕或電子觀景窗損壞，請立即停止使用相機。損壞的部件可能會傷害您的雙手、臉部等。

## 有關連續拍攝的注意事項

在連續拍攝期間，螢幕或觀景窗可能會在拍攝畫面與黑色畫面之間閃爍。在這種情況下，如果您一直觀看畫面，可能會有不舒服的症狀，例如不適感。如果感覺到不舒服的症狀，請停止使用相機，如有必要，請諮詢您的醫師。

## 關於長時間記錄或錄製4K動態影像的注意事項

- 使用時，相機機身與電池的溫度可能會升高，這是正常情況。
- 如果在使用相機時，您的某部分皮膚接觸到相機一段長時間，即使您不覺得相機很熱，但仍可能造成低溫燙傷的症狀，例如發紅或水泡。  
在下列情況下務必特別謹慎，並請使用三腳架等。
  - 在高溫環境中使用相機時
  - 當血液循環不佳或皮膚感覺受損的人使用相機時
  - 在[自動關閉電源溫度]設定為[高]的情況下使用相機時

## Sony鏡頭/配件

將本產品用於其他製造商的產品可能會影響其效能，而導致發生意外或故障。

## 關於本手冊中所述的資料規格

除本手冊中所述之外，關於效能與規格的資料，是基於下列條件而定義的：在 25°C 的常溫環境下，並採用已經完全充電的電池直到充電指示燈熄滅為止。

## 版權警告

電視節目、影片、錄影帶及其他資料可能具有版權。未經許可錄製這些資料可能會觸犯版權法的規定。

## 有關位置資訊的注意事項

如果您上傳或分享標記了位置的影像，可能會將此資訊意外洩漏給第三方。為了避免第三方取得您的位置資訊，請在拍攝影像之前，將 [  位置資訊連結設定 ] 設定為 [ 關 ]。

## 有關丟棄或轉讓本產品給他人的注意事項

丟棄或轉讓本產品給他人時，務必執行下列操作以保護私人資訊。

- [ 出廠重設 ] → [ 初始化 ]

## 有關丟棄或轉讓記憶卡給他人的注意事項

在相機或電腦上執行 [ 格式化 ] 或 [ 刪除 ] 可能無法完全刪除記憶卡上的資料。轉讓記憶卡給他人時，我們建議您使用資料刪除軟體完全刪除資料。丟棄記憶卡時，我們建議您將它整個毀壞。

## 網路功能注意事項

當您使用網路功能時，視使用環境而定，網路上非預期的第三方可能存取相機。

例如，未經授權存取相機可能發生在與另一個網路裝置連接的網路環境中，或者可在未經許可的情況下連接。對於連接到這類網路環境所造成的任何損失或損壞，Sony 概不負責。

## 無線LAN的5 GHz頻寬注意事項

在戶外使用無線LAN功能時，請遵照以下程序，將頻寬設定為 2.4 GHz。(僅限 WW716189)

- MENU →  (網路) → [ Wi-Fi設定 ]

## 如何暫時關閉無線網路功能 (Wi-Fi等)

當您登上飛機等地方，可以使用 [ 飛行模式 ] 暫時關閉所有無線網路功能。

## 電源線

對於英國、愛爾蘭、馬爾他、塞普勒斯和沙烏地阿拉伯  
請使用電源線 (A)。基於安全理由，電源線 (B) 不適用於上述國家/地區，因此不應在該處使用。  
對於其他歐洲國家/地區的客戶  
請使用電源線 (B)。

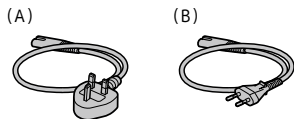

## 從經營觀光客生意的日本商店購買相機的客戶

### 附註

在相機螢幕上可確認相機所支援標準的某些認證標記。

選擇 MENU →  (設定) → [ 認證標記 ]。

## 檢查相機以及隨附的部件

圓括弧中的數字表示數量。

- 相機 (1)
- 電池充電器 (1)



- 電源線 (1)\* (某些國家/地區隨附)



\* 本設備可能隨附多條電源線。請視國家/地區而定，使用適當的電源線。請參閱第7頁。

- 二次鋰離子電池組 NP-FZ100 (1)



- USB Type-C™ 電纜 (1)

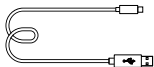

- 肩帶 (1)

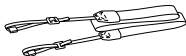

- 機身蓋 (1) (裝在相機上)



- 電纜保護裝置 (1)



- 接腳蓋 (1) (裝在相機上)
- 目鏡護罩 (1) (裝在相機上)
- 使用說明書 (1) (本手冊)
- 參考指南 (1)



# 認識各部件

如需詳情，請參閱括號中的頁數。

## 前側

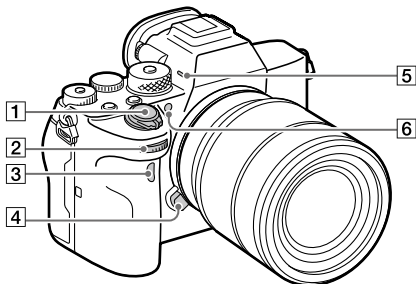

- 1 ON/OFF (電源)開關 (29)/快門按鈕 (30)
- 2 前轉盤  
您可以快速調整每個拍攝模式的設定。
- 3 紅外線遙控感應器
- 4 鏡頭釋放鈕 (28)
- 5 麥克風  
錄製動態影像時請勿遮住此部分。這麼做可能會造成雜訊或音量降低。
- 6 AF照明器 (59)/自拍定時器指示燈

## 鏡頭卸下時

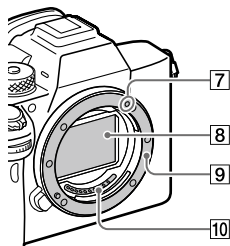

- 7 安裝座指標 (27)
- 8 影像感應器\*
- 9 安裝座
- 10 鏡頭接點\*

\* 請勿直接觸摸這些部件。

## 後側

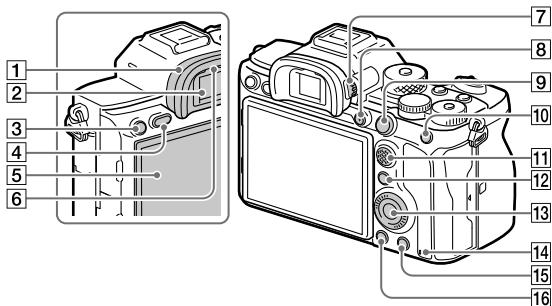

### 1 目鏡護罩

#### 移除目鏡護罩

將目鏡護罩底框向左右推，然後向上推，即可拿起護罩。

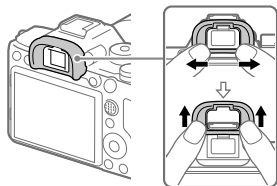

安裝垂直觀景器（另售）時，請移除目鏡護罩。此外，還要選擇 MENU → 2 (拍攝設定2) → [FINDER/MONITOR]，然後切換至[觀景窗(手動)]或[螢幕(手動)]。

### 2 觀景窗

### 3 C3按鈕 (自訂按鈕3) (64) / O (保護) 按鈕

### 4 MENU按鈕 (57)

### 5 螢幕 (用於觸控操作：觸控面板/觸控板) (41)

您可以將螢幕調整到容易觀看的角度，並從任何位置拍攝。

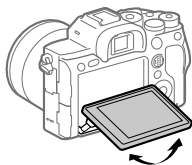

### 6 眼睛感應器

**7** 屈光度調整轉盤

根據您的視覺調整屈光度調整轉盤直到影像顯示清楚出現在觀景窗中為止。如果很難操作屈光度調整轉盤，請在操作轉盤之前，先移除目鏡護罩。

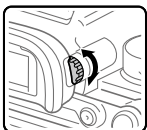

**8** MOVIE (動態影像) 按鈕 (30)

**9** 用於拍攝：AF-ON (AF開啟) 按鈕

用於觀看：⊕ (放大) 按鈕

**10** 用於拍攝：AEL 按鈕

用於觀看：☒ (影像索引) 按鈕

**11** 多重選擇器 (18)

**12** 用於拍攝：Fn (功能) 按鈕  
(19、64)

用於觀看：

➔ (傳送至智慧型手機) 按鈕

您可以透過按下本按鈕顯示 [傳送至智慧型手機] 的畫面。

**13** 控制滾輪 (18)

**14** 存取指示燈

**15** 用於拍攝：C4 按鈕 (自訂按鈕4)  
(64)

用於觀看：☒ (刪除) 按鈕 (31)

**16** ▶ (播放) 按鈕 (31)

## 上側

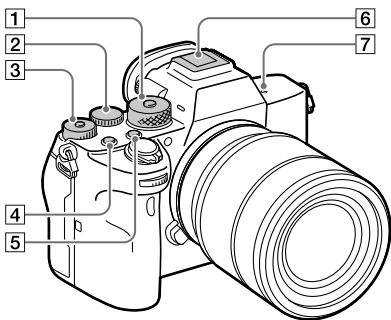

### 1 模式轉盤 (31)

當您按住中央的解除鎖定按鈕時，模式轉盤會解除鎖定。

### 2 後轉盤

您可以快速調整每個拍攝模式的設定。

### 3 曝光補償轉盤

按下中央的鎖定按鈕可切換曝光補償轉盤的鎖定與解除鎖定狀態。當鎖定按鈕彈起且看得到白線時，轉盤是解除鎖定的。

### 4 C1按鈕 (自訂按鈕1) (64)

### 5 C2按鈕 (自訂按鈕2) (64)

### 6 多介面接座\*

有些配件可能無法完全插入，會從多介面接座向後突出。不過，當配件插入至接座前端時，即完成連接。

7  影像感應器位置標記

- 影像感應器是將光源轉換為電子訊號的感應器。 標記顯示影像感應器的位置。測量相機與被攝體之間的精確距離時，請參考水平線的位置。

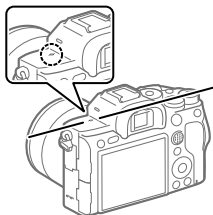

- 如果被攝體的距離比鏡頭的最小拍攝距離更近，就無法確認對焦。確定被攝體與相機之間必須保持足夠的距離。
- \* 如需多介面接座相容配件的詳情，請瀏覽Sony網站，或洽詢您的Sony經銷商或當地授權的Sony服務處。也可以使用配件接腳的配件。概不保證使用其他廠商配件的操作。

**ni** Multi  
Interface Shoe

Accessory Shoe

## 側面

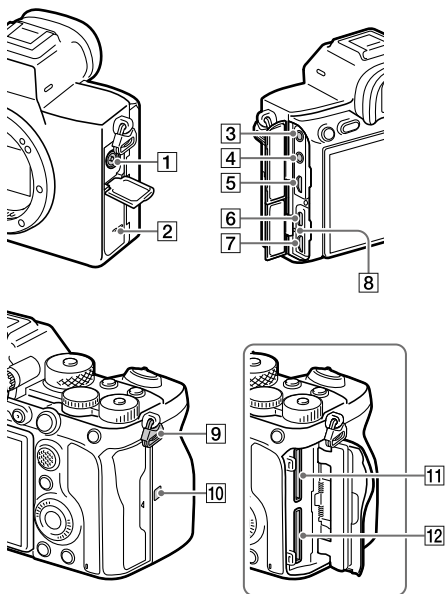

1 ⚡ (閃光燈同步) 端子

2 喇叭

3 🎤 (麥克風) 插孔

連接外接式麥克風後，將自動關閉內置麥克風。當外接麥克風為插入供電型時，則由相機提供麥克風的電力。

4 🎧 (耳機) 插孔

5 HDMI微型插孔

6 USB Type-C端子 (15、54)

7 Multi/Micro USB端子\*  
(15、54)

此端子支援微型USB相容裝置。

8 充電指示燈

- 9 肩帶掛勾  
將肩帶的兩端裝到相機上。

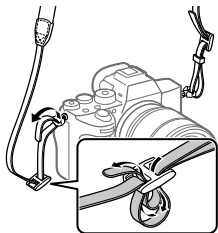

- 10 N (N標記) (51)  
• 此記號表示將相機與已啟用NFC的智慧型手機連接在一起的接觸點。

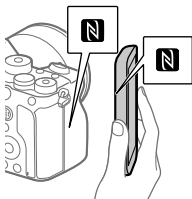

- NFC (近距離無線通訊) 是一種短距離無線通訊技術的國際標準。

- 11 SLOT 1 (記憶卡插槽1) (25)  
僅支援SD卡 (與UHS-I和UHS-II相容)

- 12 SLOT 2 (記憶卡插槽2) (26)  
僅支援SD卡 (與UHS-I和UHS-II相容)

- \* 有關Multi/Micro USB端子相容配件的詳細資訊，請瀏覽Sony網站或洽詢您的Sony經銷商或當地授權的Sony服務處。

### 有關USB端子的注意事項

您可以使用USB Type-C端子或Multi/Micro USB端子來供應電源、為電池充電，以及USB通訊。不過，不能同時使用兩種端子來進行這些操作。

- 電池充電時間不會因為使用的端子不同而改變。
- 在使用USB Type-C端子供應電源或執行PC遙控拍攝時，可以使用Multi/Micro USB端子的配件，例如遙控器 (另售)。

## ■ 有關電纜保護裝置的注意事項

透過連接電纜拍攝影像時，請使用電纜保護裝置防止電纜中斷連接。

### 安裝電纜保護裝置

- ① 打開螢幕側邊上的兩個插孔蓋。
- ② 將電纜保護裝置後側的兩個掛勾插入 USB Type-C 端子和 Multi/Micro USB 端子左側的兩個缺角，然後將電纜保護裝置對齊相機的端子。
- ③ 將定位螺絲向內推並旋緊螺絲以固定電纜保護裝置。

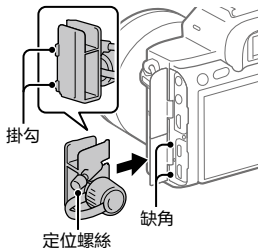

- ④ 將電纜插入其中一個插孔。
- ⑤ 將電纜插入固定部分，然後使用固定轉盤固定電纜。

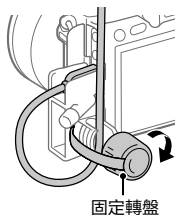

### 移除電纜保護裝置

放鬆定位螺絲，然後移除電纜保護裝置。



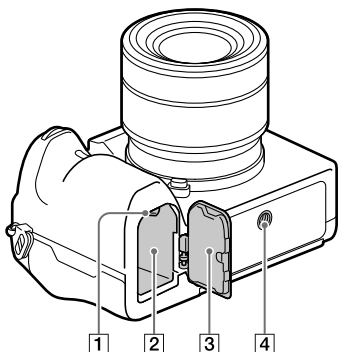

1 鎖定桿 (24)

2 電池插入槽 (24)

3 電池蓋 (24)

在安裝垂直把手 (另售) 之類的配件時，請移除電池蓋。

### 移除電池蓋

將電池蓋釋放桿朝向箭頭方向拉出，然後移除電池蓋。

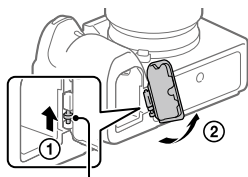

電池蓋釋放桿

### 安裝電池蓋

將電池蓋一側的插銷插入安裝位置，然後將插銷安裝在另一側以推入電池蓋。

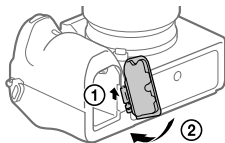



4 三腳架安裝孔

請使用螺絲長度不超過5.5公釐的三腳架。否則，您無法穩固定相機，並且可能對相機造成損害。

# 基本操作

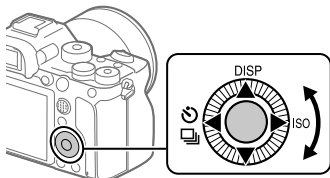
## 使用控制滾輪



- 您可以透過轉動或按下控制滾輪的上/下/左/右側來選取設定項目。當您按控制滾輪中央時，您的選取即已確定。
- DISP (顯示設定)、 (過片模式) 和 ISO (ISO) 功能已指派給控制滾輪的上/左/右側。此外，您可以將所選功能指派給控制滾輪的左/右/下側和中央，以及控制滾輪的旋轉。
- 播放時，您可透過按控制滾輪的右/左側或轉動控制滾輪以顯示下一個/上一幅影像。

## 使用多重選擇器

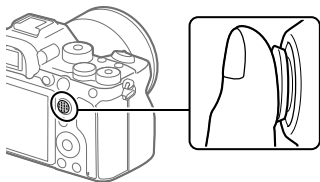

- 將手指放在多重選擇器正上方，可更精確操作。
- 當 [對焦區域] 設定為 [對焦區域]、[彈性定點]、[擴充彈性定點]、[追蹤: 對焦區域]、[追蹤: 彈性定點] 或 [追蹤: 擴充彈性定點] 時您可以透過將多重選擇器向上/下/左/右按，來移動對焦區域。
- 在預設設定中，[對焦標準] 功能被指派給多重選擇器中央。

## 使用Fn (功能) 按鈕 (功能選單)

功能選單是有12個功能的選單，當您在拍攝模式中按Fn (功能) 按鈕時，會顯示在畫面底部。您可以透過將常用功能登錄到功能選單，更快速地存取它們。

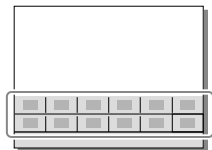

### 提示

- 您可以在功能選單分別登錄12個用於靜態影像拍攝的功能，和12個用於動態影像拍攝的功能。
- 透過使用自訂按鍵功能 (第64頁) 將常用功能指派給要使用的按鍵，搭配功能選單，就可以更快速叫出功能。

**1** 重複按下控制滾輪上的DISP可顯示[適合觀景窗]以外的螢幕模式，然後按下Fn (功能) 按鈕。

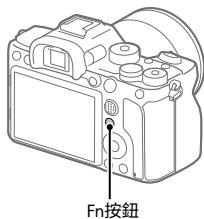

**2** 透過按控制滾輪的上/下/左/右側來選取您所需的機能。

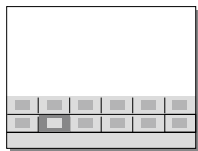

**3** 透過轉動前轉盤選取所需的設定，並且按下控制滾輪中央。

- 某些功能可使用後轉盤進行微調。

## ■ 從專用設定畫面調整設定

在步驟2中選取您所需的機能，然後按下控制滾輪中央。接著會顯示該功能的專用設定畫面。遵照操作指南調整設定。



操作指南

## ■ 若要變更功能選單中的功能 (功能選單設定)

以下是將功能選單中用於靜態影像的[過片模式]變更為[格線]的程序。

- 若要變更動態影像拍攝的功能選單，請在步驟②中，從動態影像拍攝的功能選單選取您要變更的項目。
- ① MENU → 2 (拍攝設定2) → [功能選單設定]。
  - ② 使用控制滾輪的上/下/左/右側，從功能選單中用於靜態影像拍攝的12個功能中選取 (過片模式)，然後按中央。
  - ③ 按控制滾輪左/右側，直到顯示[格線]為止。選取[格線]，然後按中央。
    - (格線) 將會顯示在功能選單中 (過片模式) 先前所在的位置。

## 如何使用Quick Navi畫面

Quick Navi畫面是針對使用觀景窗拍攝最佳化的功能，可讓您直接控制設定。

1 選擇MENU → 2 (拍攝設定2) → [DISP按鈕] → [螢幕]。

2 將✓標記放在[適合觀景窗]上，然後選擇[進入]。

3 按下控制滾輪上的DISP以便將畫面模式設定為[適合觀景窗]。

#### 4 按下Fn按鈕切換至Quick Navi畫面。

- 插圖中顯示的內容及其位置僅作為指引之用，並且可能與實際的顯示有所差異。

##### 自動模式

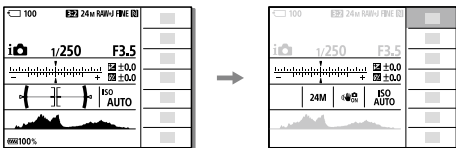

##### P/A/S/M模式

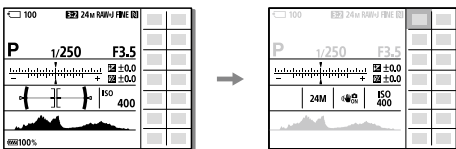

#### 5 透過按控制滾輪的上/下/左/右側來選取要設定的功能。

#### 6 透過轉動前轉盤，選擇所需的設定。

- 某些功能可使用後轉盤進行微調。

## ■ 從專用設定畫面調整設定

在步驟5中選取您所需的機能，然後按下控制滾輪中央。接著會顯示該功能的專用設定畫面。遵照操作指南調整設定。



操作指南

### 注意

- Quick Navi畫面上的灰色項目是無法調整的。
- 使用[風格設定]或[相片設定檔]之類的機能時，有些設定只能從專用畫面控制。

# 入門指南

## 步驟1：為電池充電

### 1 將電池插入電池充電器。

- 遵照▲的方向，將電池放在電池充電器上。
- 將電池朝向箭頭方向滑動到底。

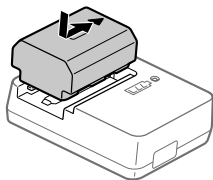

### 2 將電源線（附件）連接到電池充電器，並將電池充電器連接到牆上電源插座。

電池充電器上的CHARGE指示燈會亮橘色並開始充電。

#### CHARGE指示燈（橘色）

亮起：正在充電

閃爍：充電錯誤或由於相機非介於合適的溫度範圍內而暫時停止充電

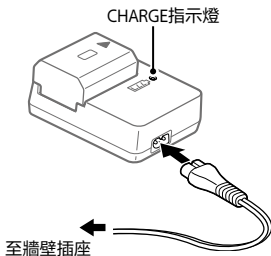

- 充電完成時，CHARGE指示燈和所有指示器都會熄滅。
- 充電時間（完全充電）：大約150分鐘（適用於在25°C的溫度下為電力完全耗盡的電池充電時）
- 當您使用全新的電池或已很久一段時間未使用電池的情況下，第一次對電池充電時，CHARGE指示燈可能會快速閃爍。如果發生此情況，請取出電池，然後再重新插入進行充電。
- 務必只使用原廠的Sony電池。

## 步驟2：將電池插入相機中

### 1 打開電池蓋。

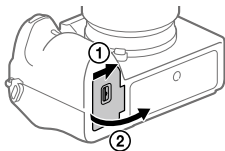

### 2 利用電池的前端，在按下鎖定桿的同時插入電池，直到鎖入定位為止。

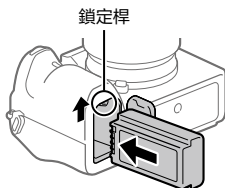

### 3 關上蓋子。

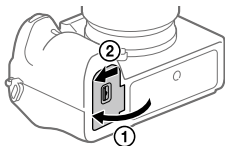

## ■ 在電池插入相機的情況下對電池充電

關閉相機電源，並使用USB電纜將它連接到電腦等裝置。

如果打開相機電源，將由電腦或連接的裝置供電，而且可以操作相機。不過，電池並未充電。

使用USB Type-C電纜(附件)或USB標準電纜。



## 取出電池

確認存取指示燈 (第11頁) 沒有發亮，並關閉相機電源。然後，滑動鎖定桿並取出電池。小心不要讓電池掉落。

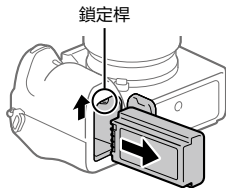

## 步驟3：插入一張記憶卡

有關本相機可使用的記憶卡詳細資訊，請參閱第77頁。

### 1 打開記憶卡蓋。

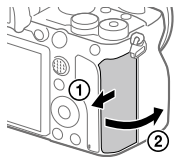

### 2 將SD卡插入插槽1。

- 插槽1 (上方) 和插槽2 (下方) 都只支援SD記憶卡 (與UHS-II相容)。
- 本相機不支援Memory Stick。
- 以端子面朝向自己的方向插入記憶卡，直到卡入定位為止。
- 您可以透過選擇MENU →  (設定) → [攝影媒體設定] → [優先攝影媒體]，變更要使用哪一個記憶卡插槽。預設設定中會使用插槽1。

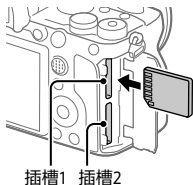

### 3 關上蓋子。

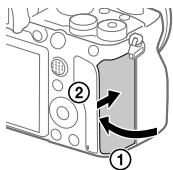

#### 提示

- 當您在相機上第一次使用記憶卡時，建議您在相機上將記憶卡格式化，讓記憶卡的效能更加穩定 (第68頁)。

### 取出記憶卡

確認存取指示燈 (第11頁) 未亮起，然後按壓一下記憶卡將它取出。

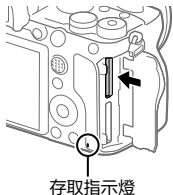

### 錄製到兩個插槽中的記憶卡

預設設定中會使用插槽1。如果您不想變更設定，而且僅使用一張記憶卡，請使用插槽1。

藉著將另一張記憶卡插入插槽2，您可以將相同影像同時錄製到兩張記憶卡中，或將不同影像類型 (靜態影像/動態影像) 錄製到各個記憶卡 ([攝影媒體設定] 下的 [錄製模式]) (第68頁)。

## 步驟4：裝上鏡頭

### 1 取下相機的機身蓋，以及鏡頭後方的鏡頭後蓋。

- 更換鏡頭時，請在沒有灰塵的環境迅速進行，以免灰塵或碎屑進入相機內部。
- 建議您在拍攝完成後要裝上鏡頭前蓋。

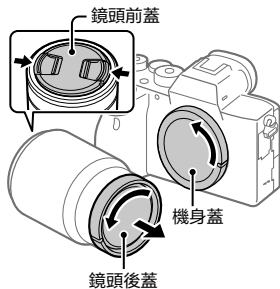

### 2 安裝鏡頭時，要將鏡頭和相機上的兩個白色索引標示（安裝座指標）對齊。

- 以鏡頭朝下的方式握持相機，以免灰塵或碎屑進入相機內部。

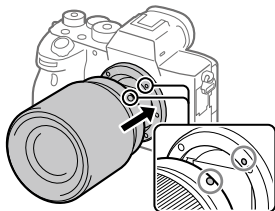

### 3 將鏡頭往相機輕推時，朝箭頭方向緩慢轉動鏡頭，直到卡入鎖定位置為止。

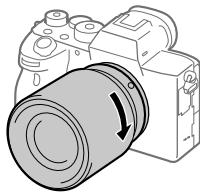

## 注意

- 裝上鏡頭時，務必筆直握住鏡頭，並請勿太用力。
- 裝上鏡頭時，請勿按鏡頭釋放鈕。
- 使用A-安裝座鏡頭（另售）時需要有卡口轉接器（另售）。詳情請參考卡口轉接器隨附的使用說明書。
- 如果要拍攝全尺寸影像，請使用全尺寸大小相容鏡頭。
- 攜帶裝上鏡頭的相機時，要同時抓牢相機與鏡頭。
- 不要抓住鏡頭伸長出來的部分進行變焦或對焦調整。

## 取下鏡頭

持續按鏡頭釋放鈕並且朝箭頭方向轉動鏡頭直到停止為止。

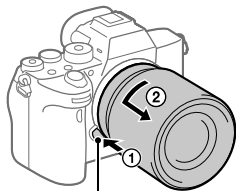

鏡頭釋放鈕

## 相容鏡頭

與此相機相容的鏡頭如下：

鏡頭		與相機的相容性
A-安裝座鏡頭	與35公釐全尺寸格式相容的鏡頭	✓ (需要與全片幅格式相容的選購的卡口轉接器 (另售))
	APS-C尺寸專用鏡頭	✓* (需要選購的卡口轉接器 (另售))
E-安裝座鏡頭	與35公釐全尺寸格式相容的鏡頭	✓
	APS-C尺寸專用鏡頭	✓*

\* 將以APS-C尺寸格式錄製影像。視角大約相當於鏡頭上標示焦距的1.5倍。(例如，安裝50公釐鏡頭時，視角對應為75公釐。)

## 步驟5：設定語言和時鐘

- 1 將ON/OFF (電源) 開關設為“ON”以啟動相機。

ON/OFF (電源) 開關

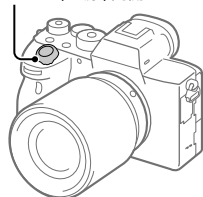

- 2 選擇所需的語言並按控制滾輪中央。

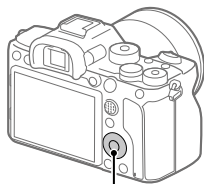

控制滾輪

- 3 確認畫面上已選擇 [進入]，然後按下中央。
- 4 選取所需的地理位置，然後按下中央。
- 5 用控制滾輪的上/下或透過轉動控制滾輪，選取 [日期/時間]，然後按下中央。
- 6 透過按控制滾輪的上/下/左/右側來選取所需的項目，然後按下中央。
- 7 重複步驟5和6以設定其他項目，然後選擇 [進入]，並按下中央。

### 提示

- 若要重設日期與時間設定，請使用MENU (第68頁)。

### 注意

- 本相機沒有在影像插入日期的功能。您可以在影像上插入日期，然後使用PlayMemories Home (僅適用於Windows) 加以儲存和列印。

## 步驟6：以自動模式拍攝影像

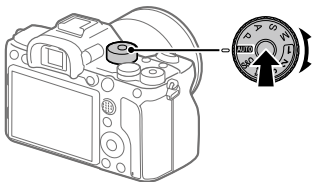

### 1 按住模式轉盤中央的鎖定解除按鈕，然後轉動模式轉盤以設定為**AUTO**。

拍攝模式將會設定為 **i** (智慧式自動)。

### 2 透過觀景窗或螢幕觀看並握住相機。

### 3 裝上變焦鏡頭時，藉著旋轉鏡頭上的變焦環，設定被攝體的大小。

### 4 半按下快門按鈕以進行對焦。

- 當影像對焦時，指示器 (例如●) 會亮起。

### 5 全按快門按鈕。

## ■ 拍攝動態影像

按下MOVIE按鈕開始/停止錄製。

## ■ 播放影像

按下  (播放) 按钮以播放影像。您可以使用控制滚轮来选择所需的影像。

## ■ 删除显示的影像

当影像显示时，按下  (删除) 按钮可加以删除。在确认画面上，使用控制滚轮选择 [删除]，然后按下控制滚轮中央，以删除影像。

## ■ 以各种拍摄模式拍摄影像

依据被摄体或您要使用的功能，将模式转盘设定为所需的模式。

## 對焦

### 對焦模式

選擇適合被攝體移動的對焦方法。

**MENU** →  1 (拍攝設定1) → [對焦模式] → 要使用的設定。

**AF-S (單次AF)** : 當對焦完成後，產品會鎖定對焦。在被攝體靜止不動時使用此模式。

**AF-A (自動AF)** : 根據被攝體的動作切換[單次AF]和[連續AF]。當半按下快門按鈕時，如果產品判定被攝體不動，會鎖定焦點，被攝體移動時，產品則會繼續進行對焦。在連續拍攝期間，產品會從第二次拍攝起以連續AF自動拍攝。

**AF-C (連續AF)** : 半按住快門按鈕時，產品會持續對焦。在被攝體移動時使用這個選項。在[連續AF]模式中，當相機對焦時不會發出嗶聲。

**DMF (DMF)** : 當執行自動對焦之後，您可以進行手動微調，讓您對焦被攝體的速度比從頭使用手動對焦的方式更快。這在微距拍攝之類的情況下很方便。

**MF (手動對焦)** : 手動調整對焦。如果使用自動對焦時無法對預訂的被攝體對焦，請使用手動對焦。

### 對焦指示器

- (亮起) : 被攝體對焦且對焦會鎖定。
- (閃爍) : 被攝體沒有對焦。
- ⦿ (亮起) : 被攝體對焦。依據被攝體的移動，連續調整對焦。
- ⦿ (亮起) : 正在進行對焦。



## ■ 難以使用自動對焦來對焦的被攝體

- 陰暗及遠方被攝體
- 對比度不佳的被攝體
- 透過玻璃看的被攝體
- 快速移動的被攝體
- 反光或表面有光澤
- 閃爍的光線
- 逆光的被攝體
- 持續重複的圖案，例如建築物外觀
- 對焦區域內的被攝體有不同的焦距

### 提示

- 在[連續AF]模式中，您可以藉由按住已指派[對焦固定]功能的按鈕，來鎖定對焦（第64頁）。
- 在手動對焦模式或直接手動對焦模式中，將焦點設在無限遠時，請查看螢幕或觀景窗，確認焦點位於足夠遠的被攝體上。

### 注意

- 僅在使用支援相位偵測AF的鏡頭時，才能使用[自動AF]。
- 當已設定[連續AF]或[自動AF]時，視角在對焦時會一點一點改變。這不會影響實際錄製的影像。
- 僅在拍攝動態影像或模式轉盤設定為**S&Q**時，才能使用[連續AF]和[手動對焦]。

# 自動對焦

## 對焦區域

選擇對焦區域。在自動對焦模式中難以適當對焦時使用此功能。

MENU →  (拍攝設定1) → [對焦區域] → 要使用的設定。

 **寬**：自動對焦於涵蓋整個畫面範圍的被攝體。當您於靜態影像拍攝模式中半按下快門按鈕時，對焦區域的四周會顯示綠色框。

 **對焦區域**：在螢幕上選擇要對焦的區域，然後產品會自動選擇對焦區域。

 **中間**：自動對焦於影像中央的被攝體。搭配對焦鎖定功能一起使用，可創造出您要的構圖。

 **彈性定點**：讓您將對焦框移至螢幕上所需的點，然後對狹窄區域中的極小被攝體對焦。

 **擴充彈性定點**：如果產品未能對焦於單一選取點，它會使用彈性定點周圍的對焦點作為對焦的第二優先區域。

 **追蹤**：半壓住快門按鈕時，產品會在選取的自動對焦區域內追蹤被攝體。只有在[對焦模式]設定為[連續AF]時，此設定才可使用。在[對焦區域]設定畫面上，將游標指向[追蹤]，然後使用控制滾輪的左/右側，調整所需的區域，以開始追蹤。您也可以透過將某個區域指定為區、彈性定點或擴充彈性定點，將追蹤起始區域移到任何所需的點。

## ■ 對焦框顯示的範例

對焦框的改變如下所示。

### 對焦於較大區域時

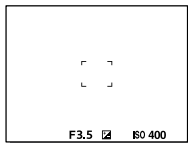

### 對焦於較小區域時

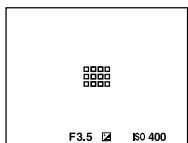

- 當[對焦區域]設定為[寬]或[對焦區域]時，對焦框可能會在“對焦於較大區域時”和“對焦於較小區域時”之間切換，端視被攝體或情況而定。
- 當您使用卡口轉接器 (LA-EA1或LA-EA3) (另售) 安裝A-安裝座鏡頭時，可能會顯示“對焦於較小區域時”的對焦框。

### 當根據整個螢幕範圍自動完成對焦時

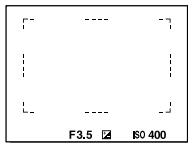

- 當您使用非光學變焦的變焦功能時，[對焦區域]設定會停用，而且對焦框會以虛線顯示。AF會在中央區域上及四周優先運作。

## ■ 移動對焦區域

- 藉由操作多重選擇器，您可在[彈性定點]、[擴充彈性定點]、[對焦區域]、[追蹤: 彈性定點]、[追蹤: 擴充彈性定點]或[追蹤: 對焦區域]內移動對焦區域。如果您事先將[對焦標準]指派給多重選擇器中央，可以按下多重選擇器中央，將對焦框移回螢幕中央。
- 您可以藉著在螢幕上觸碰並拖曳對焦框來迅速移動它。事先將[觸控操作] (第41頁) 設定為[開]並將[觸控操作功能] (第41頁) 設定為[觸碰對焦]。

## ■ 暫時追蹤被攝體 (追蹤開啟)

當您按住事先指派為[追蹤開啟]的自訂按鍵時，可以將[對焦區域]的設定暫時變更為[追蹤]。在您啟動[追蹤開啟]之前，[對焦區域]設定將會切換為相當於[追蹤]設定。

例如：

在您啟動[追蹤開啟]之前為[對焦區域]	當[追蹤開啟]啟動時為[對焦區域]
[寬]	[追蹤: 寬]
[彈性定點: S]	[追蹤: 彈性定點S]
[擴充彈性定點]	[追蹤: 擴充彈性定點]

### 提示

- 在預設設定下，[對焦區域]是指派給C2按鈕。

### 注意

- 在下列情況下，[對焦區域]會鎖定在[寬]：
  - [智慧式自動]
- 在連續拍攝期間，或當一次完全按下快門按鈕時，對焦區域可能不會亮起。
- 當模式轉盤設定為 $\square$  (動態影像) 或S&Q，或在動態影像拍攝期間，無法選擇[追蹤]作為[對焦區域]。
- 如果[人臉/眼部AF設定]下的[被攝體偵測]設定為[動物]，則無法選取[對焦區域]的[追蹤]。

# 手動對焦

在自動對焦模式中難以適當對焦時，您可以手動調整對焦。

1 MENU → 1(拍攝設定1) → [對焦模式] → [手動對焦]。

2 旋轉對焦環以達到清晰的對焦。

- 旋轉對焦環時，對焦距離會顯示在螢幕上。安裝卡口轉接器（另售）時，不會顯示對焦距離。

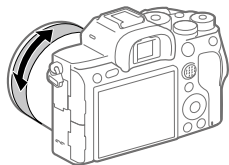

拍攝

3 完全按下快門按鈕以拍攝影像。

## 注意

- 使用觀景窗時，調整屈光度等級以便在觀景窗中獲得正確對焦（第11頁）。

## 直接手動對焦 (DMF)

當執行自動對焦之後，您可以進行手動微調，讓您對焦被攝體的速度比從頭使用手動對焦的方式更快。這在微距拍攝之類的情況下很方便。

**1** MENU →  1 (拍攝設定1) → [對焦模式] → [DMF]。

**2** 半按下快門按鈕以自動對焦。

**3** 保持半按下快門按鈕，然後旋轉對焦環以便達到較清晰的對焦。

- 旋轉對焦環時，對焦距離會顯示在螢幕上。安裝卡口轉接器（另售）時，不會顯示對焦距離。

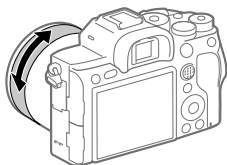

**4** 完全按下快門按鈕以拍攝影像。

# 連續拍攝



往下按住快門按鈕時，連續拍攝影像。

## 1 在控制滾輪上選擇 / (過片模式) → [連拍]。

- 您也可以透過選擇 MENU →  1 (拍攝設定1) → [過片模式]，設定過片模式。

## 2 使用控制滾輪的右/左側來選擇所需的模式。

 **連拍: Hi+**：在您按住快門按鈕的同時，會以最快速度連續拍攝影像。

 **連拍: Hi** /  **連拍: Mid** /  **連拍: Lo**：在拍攝時，由於被攝體在螢幕或觀景窗中是即時顯示，因此更容易追蹤被攝體。

### 提示

- 若要在連續拍攝期間連續調整對焦和曝光，請設定如下：
  - [對焦模式]：[連續AF]
  - [ 含快門的AEL]：[關]或[自動]

### 注意

- 當 [ RAW檔案類型] 設定為 [未壓縮] 時，連續拍攝期間的拍攝速度會變慢。
- 在 [連拍: Hi]、[連拍: Mid] 或 [連拍: Lo] 模式中，當 [電子式前簾快門] 設定為 [關] 時，連續拍攝期間的拍攝速度會變慢。
- 在 [連拍: Hi+]、[連拍: Hi] 或 [連拍: Mid] 模式中，當 F 值大於 F11 時，對焦會鎖定於第一張影像的設定。
- 當以 [連拍: Hi+] 模式拍攝時，被攝體在螢幕或觀景窗上不會以即時方式顯示。
- 使用閃光燈拍攝時，連續拍攝的速度會減慢。

## 顯示連續拍攝剩餘時間指示器 (連拍長度)

設定是否顯示連續拍攝以相同拍攝速度可執行的剩餘時間的指示器。

**MENU** →  **2 (拍攝設定2)** → **[連拍長度]** → **要使用的設定**。

**始終顯示**：當過片模式設定為[連拍]時，一律顯示指示器。

**僅在拍攝時顯示**：只有在執行連續拍攝時才顯示指示器。

**不顯示**：不顯示指示器。

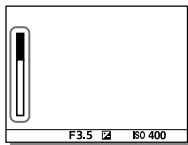

### 提示

- 當緩衝用的內部相機記憶體已滿時，會顯示“SLOW”，且連續拍攝速度將會降低。



# 使用觸控功能

## 觸控操作

設定是否啟動螢幕的觸控操作。

**MENU** →  (設定) → [觸控操作] → 要使用的設定。

**開**：啟動觸控操作。

**關**：關閉觸控操作。

拍攝

## 觸控面板/觸控板

使用螢幕拍攝時的觸控操作稱為“觸控面板操作”，而使用觀景窗拍攝時的觸控操作則稱為“觸控板操作”。您可以選擇是否啟動觸控面板操作或觸控板操作。

**MENU** →  (設定) → [觸控面板/觸控板] → 要使用的設定。

**觸控面板+觸控板**：同時啟動使用螢幕拍攝時的觸控面板操作和使用觀景窗拍攝時的觸控板操作。

**限觸控面板**：僅啟動使用螢幕拍攝時的觸控面板操作。

**限觸控板**：僅啟動使用觀景窗拍攝時的觸控板操作。

## 觸控對焦

當 [對焦區域] 不是設定為 [彈性定點]、[擴充彈性定點]、[追蹤: 彈性定點] 或 [追蹤: 擴充彈性定點] 時，藉著 [觸碰對焦]，您可以使用觸控操作來指定要對焦的位置。事先選擇 **MENU** →  (設定) → [觸控操作] → [開]。

**MENU** →  2 (拍攝設定2) → [觸控操作功能] → [觸碰對焦]。

## ■ 指定靜態影像模式中要對焦的位置

您可以使用觸控操作來指定要對焦的位置。觸碰螢幕之後，半按下快門按鈕以進行對焦。

### ① 觸碰螢幕。

- 使用螢幕拍攝時，觸碰要對焦的位置。
- 使用觀景窗拍攝時，可以在觀看觀景窗的同時，藉著在螢幕上觸碰和拖曳來移動對焦位置。

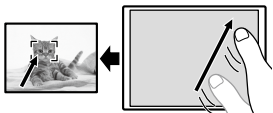

- 若要取消使用觸控操作對焦，如果是使用螢幕拍攝，請觸碰  或按下控制滾輪中央；如果是使用觀景窗拍攝，請按下控制滾輪中央。

### ② 半按下快門按鈕以進行對焦。

- 全按快門按鈕即可拍攝影像。

## ■ 指定動態影像錄製模式中要對焦的位置 (點對焦)

相機會對焦在觸碰的被攝體上。使用觀景窗拍攝時，不能使用點對焦。

在錄製之前或錄製過程中，觸碰您要對焦的被攝體。

- 當您觸碰被攝體時，對焦模式會暫時切換為手動對焦，並可使用對焦環調整對焦。
- 若要取消點對焦，請觸碰  或按下控制滾輪中央。

### 提示

- 除了觸控對焦功能，以下的觸控操作也可以使用。
  - 當 [對焦區域] 設定為 [彈性定點]、[擴充彈性定點]、[追蹤: 彈性定點] 或 [追蹤: 擴充彈性定點] 時，可以使用觸控操作來移動對焦框。
  - 當 [對焦模式] 設定為 [手動對焦] 時，可以透過點擊兩下螢幕來使用對焦放大鏡。

### 注意

- 下列情況下無法使用觸控對焦功能：
  - 當 [對焦模式] 設定為 [手動對焦] 時
  - 使用數位變焦時
  - 使用 LA-EA2 或 LA-EA4 時

## 觸碰追蹤

在靜態影像和動態影像錄製模式中，您可以使用觸控操作來選擇要追蹤的被攝體。事先選擇MENU →  (設定) → [觸控操作] → [開]。

**1 MENU →  2 (拍攝設定2) → [觸控操作功能] → [觸碰追蹤]。**

**2 在螢幕上觸碰您要追蹤的被攝體。**

接著將會開始追蹤。

- 使用觀景窗拍攝時，可以使用觸控板操作來指定要追蹤的被攝體。

**3 半按下快門按鈕以進行對焦。**

- 全按快門按鈕即可拍攝影像。

### 提示

- 若要取消追蹤，請觸碰  或按控制滾輪中央。

### 注意

- 在下列情況下，無法使用[觸碰追蹤]：
  - 當 [  錄製設定 ] 設定為 [120p]/[100p] 拍攝動態影像時。
  - 當 [對焦模式] 設定為 [手動對焦] 時。
  - 使用智慧式變焦、清晰影像變焦和數位變焦時
  - 使用LA-EA2或LA-EA4卡口轉接器時
  - 當 [人臉/眼部AF設定] 下的 [被攝體偵測] 設定為 [動物] 時。

# 選擇靜態影像尺寸/影像品質

## 📁 檔案格式

設定靜態影像的檔案格式。

---

**MENU** → 📷1(拍攝設定1) → [📁檔案格式] → 要使用的設定。

**RAW**：不能在此檔案格式上執行數位處理。基於專業用途，選擇此格式在電腦上處理影像。

**RAW與JPEG**：同時產生一張RAW影像和一張JPEG影像。這適合需要兩種影像檔案 (JPEG用來觀看，RAW用來編輯) 時。

**JPEG**：以JPEG格式錄製影像。

---

## 📁 JPEG影像品質

選擇當 [📁檔案格式] 設定為 [RAW與JPEG] 或 [JPEG] 時的JPEG影像畫質。

---



**MENU** → 📷1(拍攝設定1) → [📁JPEG影像品質] → 要使用的設定。

**超精細/精細/標準**：由於壓縮率從 [超精細] 增加為 [精細] 至 [標準]，檔案大小以相同順序縮小。這可讓一張記憶卡記錄更多的檔案，但影像品質會比較低。

---

## JPEG影像尺寸

影像尺寸越大，在大型紙張上列印影像時，就可重現越多細節。影像尺寸越小，可錄製越多影像。

MENU →  1 (拍攝設定1) → [ JPEG影像尺寸] → 要使用的設定。

### 以全片幅尺寸錄製時

當 [  長寬比] 設定為3:2時	
L: 60M	9504 × 6336像素
M: 26M	6240 × 4160像素
S: 15M	4752 × 3168像素

當 [  長寬比] 設定為4:3時	
L: 54M	8448 × 6336像素
M: 23M	5552 × 4160像素
S: 13M	4224 × 3168像素

當 [  長寬比] 設定為16:9時	
L: 51M	9504 × 5344像素
M: 22M	6240 × 3512像素
S: 13M	4752 × 2672像素

當 [  長寬比] 設定為1:1時	
L: 40M	6336 × 6336像素
M: 17M	4160 × 4160像素
S: 10M	3168 × 3168像素

### 以相當於APS-C的尺寸錄製時

當 [  長寬比] 設定為3:2時	
L: 26M	6240 × 4160像素
M: 15M	4752 × 3168像素
S: 6.5M	3120 × 2080像素

當 [  長寬比] 設定為4:3時	
L: 23M	5552 × 4160像素
M: 13M	4224 × 3168像素
S: 5.8M	2768 × 2080像素

當 [  長寬比] 設定為16:9時	
L: 22M	6240 × 3512像素
M: 13M	4752 × 2672像素
S: 5.5M	3120 × 1752像素

當 [  長寬比] 設定為1:1時	
L: 17M	4160 × 4160像素
M: 10M	3168 × 3168像素
S: 4.3M	2080 × 2080像素

## 注意

- 當 [  檔案格式 ] 設定為 [RAW] 或 [RAW與JPEG] 時，RAW影像的影像大小相當於“L”。

## APS-C/Super 35mm

設定是否以相當於APS-C的尺寸錄製靜態影像，以及以相當於Super 35mm的尺寸錄製動態影像。如果選擇 [開] 或 [自動]，則可在本產品上使用APS-C尺寸專用鏡頭。

**MENU** →  1 (拍攝設定1) → [APS-C/Super 35mm] → 要使用的設定。

**開**：以相當於APS-C的尺寸或相當於Super 35mm的尺寸錄製。

**自動**：依據鏡頭自動設定捕捉範圍。

**關**：一律捕捉35公釐全片幅影像感應器相片。

## 注意

- 當您安裝APS-C相容鏡頭並將 [APS-C/Super 35mm] 設定為 [關] 時，拍攝可能失敗。
- 當您將 [APS-C/Super 35mm] 設定為 [開]，於靜態影像拍攝期間，其視角相當於鏡頭上標示焦距的約1.5倍，於動態影像拍攝期間相當於該值的約1.6倍 (於30p的XAVC S 4K動態影像拍攝期間，相當於鏡頭上標示焦距的約1.8倍)。

## 變更動態影像錄製的設定

### [MENU] 檔案格式



選擇動態影像檔案格式。

MENU → [CAMERA] 2 (拍攝設定2) → [MENU] 檔案格式 → 要使用的設定。

[MENU] 檔案格式	特性	
XAVC S 4K	以4K解析度 (3840 × 2160) 錄製動態影像。	您可以使用 PlayMemories Home 軟體將動態影像儲存在電腦上。
XAVC S HD	使用較大量的資料，以比AVCHD更清晰的畫質錄製動態影像。	
AVCHD	AVCHD格式與電腦以外的儲存裝置有高度的相容性。	您可以使用PlayMemories Home軟體將動態影像儲存在電腦上或建立支援此格式的光碟。



有關這些格式可使用的記憶卡詳細資訊，請參閱第77頁。

## 注意

- 當 [  檔案格式 ] 設定為 [ AVCHD ] 時，動態影像的檔案大小會限制在約 2 GB 以內。如果在錄製過程中，動態影像檔案大小達到約 2 GB，則會自動建立新的動態影像檔案。
- 當 [ APS-C/Super 35mm ] 設定為 [ 自動 ] 拍攝 XAVC S 4K 動態影像時，視角會變窄。在 XAVC S 4K 動態影像拍攝期間，[  錄製設定 ] 設定為 [ 25p 100M ]、[ 25p 60M ]、[ 24p 100M ]\* 或 [ 24p 60M ]\* 時，視角相當於鏡頭標示焦距的約 1.6 倍。在 XAVC S 4K 動態影像拍攝期間，[  錄製設定 ] 設定為 [ 30p 100M ] 或 [ 30p 60M ] 時，視角相當於鏡頭標示焦距的約 1.8 倍。
  - \* 僅當 [ NTSC/PAL 選擇器 ] 設定為 NTSC 時

## 錄製設定

選擇動態影像錄製的幀率和位元率。

**MENU** →  2 (拍攝設定 2) → [  錄製設定 ] → 要使用的設定。

- 位元率越高，影像畫質越高。
- 有關每個錄製設定的最長可錄製動態影像時間的估計，請參閱第 79 頁。

當 [  檔案格式 ] 設定為 [ XAVC S 4K ] 時

 錄製設定	位元率	說明
30p 100M/25p 100M	大約 100 Mbps	以 3840 × 2160 (30p/25p) 錄製動態影像。
30p 60M/25p 60M	大約 60 Mbps	以 3840 × 2160 (30p/25p) 錄製動態影像。
24p 100M*	大約 100 Mbps	以 3840 × 2160 (24p) 錄製動態影像。
24p 60M*	大約 60 Mbps	以 3840 × 2160 (24p) 錄製動態影像。

\* 僅當 [ NTSC/PAL 選擇器 ] 設定為 NTSC 時



當[**檔案格式**]設定為[XAVC S HD]時





錄製設定	位元率	說明
60p 50M/50p 50M	大約50 Mbps	以1920 × 1080 (60p/50p) 錄製動態影像。
60p 25M/50p 25M	大約25 Mbps	以1920 × 1080 (60p/50p) 錄製動態影像。
30p 50M/25p 50M	大約50 Mbps	以1920 × 1080 (30p/25p) 錄製動態影像。
30p 16M/25p 16M	大約16 Mbps	以1920 × 1080 (30p/25p) 錄製動態影像。
24p 50M*	大約50 Mbps	以1920 × 1080 (24p) 錄製動態影像。
120p 100M/100p 100M	大約100 Mbps	以1920 × 1080 (120p/100p) 錄製高速動態影像。您可以以120fps或100fps錄製動態影像。 <ul style="list-style-type: none"> <li>您可以使用相容的編輯裝置創造出更流暢的慢動作動態影像。</li> </ul>
120p 60M/100p 60M	大約60 Mbps	以1920 × 1080 (120p/100p) 錄製高速動態影像。您可以以120fps或100fps錄製動態影像。 <ul style="list-style-type: none"> <li>您可以使用相容的編輯裝置創造出更流暢的慢動作動態影像。</li> </ul>

\* 僅當 [NTSC/PAL選擇器] 設定為NTSC時

當[**檔案格式**]設定為[AVCHD]時

錄製設定	位元率	說明
60i 24M (FX)/ 50i 24M (FX)	最高24 Mbps	以1920 × 1080 (60i/50i) 錄製動態影像。
60i 17M (FH)/ 50i 17M (FH)	平均大約 17 Mbps	以1920 × 1080 (60i/50i) 錄製動態影像。

## 注意

- 將 [  錄製設定 ] 設定為 [ 60i 24M(FX) ] / [ 50i 24M(FX) ] 時錄製的動態影像建立 AVCHD 錄製光碟會花費很長時間，因為動態影像的影像畫質經過轉換。如果希望在不轉換的情況下儲存動態影像，請使用藍光光碟。
- 下列設定不能選擇 [ 120p ] / [ 100p ]。
  - [ 智慧式自動 ]
- 如果 [  Proxy 錄製 ] 設定為 [ 開 ]，在錄製 4K 動態影像時，無法將影像輸出至 HDMI 裝置。如果 [  Proxy 錄製 ] 設定為 [ 關 ]，以 24p\* 以外的錄製模式錄製 4K 動態影像時，影像無法顯示在相機螢幕上。
- 當 [ APS-C/Super 35mm ] 設定為 [ 自動 ] 拍攝 XAVC S 4K 動態影像時，視角會變窄。在 XAVC S 4K 動態影像拍攝期間，[  錄製設定 ] 設定為 [ 25p 100M ]、[ 25p 60M ]、[ 24p 100M ]\* 或 [ 24p 60M ]\* 時，視角相當於鏡頭標示焦距的約 1.6 倍。在 XAVC S 4K 動態影像拍攝期間，[  錄製設定 ] 設定為 [ 30p 100M ] 或 [ 30p 60M ] 時，視角相當於鏡頭標示焦距的約 1.8 倍。
  - \* 僅當 [ NTSC/PAL 選擇器 ] 設定為 NTSC 時

## 使用Wi-Fi/觸控 (NFC) /Bluetooth功能

您可以使用相機的Wi-Fi、NFC觸控及Bluetooth功能執行下列操作。

- 將影像儲存到電腦
- 將影像從相機傳輸到智慧型手機
- 使用智慧型手機遙控相機
- 在電視上觀看靜態影像
- 從智慧型手機將位置資訊記錄到影像
- 將影像傳輸到FTP伺服器

如需詳細資訊，請參閱“說明指南”(第2頁)。

### 安裝Imaging Edge Mobile

若要連接相機與智慧型手機，Imaging Edge Mobile是必要的。如果您的智慧手機上已安裝Imaging Edge Mobile，請務必更新至最新的版本。

有關Imaging Edge Mobile的詳細資訊，請參閱支援頁面 (<https://www.sony.net/iem/>)。



#### 注意

- 若要使用相機的NFC觸控功能，需要已啟用NFC的智慧型手機或平板電腦。
- 本手冊中介紹的Wi-Fi功能不保證可在所有智慧型手機或平板電腦上運作。
- 根據未來的版本升級而定，操作程序或螢幕顯示如有變更，恕不另行通知。

## 將位置資訊記錄到捕捉的影像

藉著使用Imaging Edge Mobile，您可以從連接的智慧型手機 (透過Bluetooth通訊) 取得位置資訊並將它記錄到捕捉的影像。

有關操作程序的詳細資料，請參閱“說明指南”(第2頁)或下列支援頁面。



<https://www.sony.net/iem/btg/>

## 將影像傳輸到FTP伺服器

您可以使用相機的Wi-Fi功能，將影像傳輸到FTP伺服器上。  
如需詳細資訊，請參閱“FTP說明指南”。

[https://rd1.sony.net/help/di/ftp/h\\_zz/](https://rd1.sony.net/help/di/ftp/h_zz/)



- 必須具備基本的FTP伺服器知識。

# 將相機連接到無線存取點

將相機連接到您的無線存取點。開始此程序之前，請確定您擁有無線存取點的 SSID (存取點名稱) 和密碼。

**1 MENU → 地球圖標 (網路) → [Wi-Fi設定] → [存取點手動設定]。**

**2 使用控制滾輪選擇您要連線的存取點。請按下控制滾輪中央並輸入無線存取點的密碼，然後選擇 [確定]。**

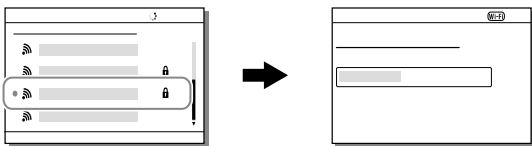

## 注意

- 如果無法建立連接，請參閱無線存取點使用說明，或連絡存取點管理員。若要將影像儲存到電腦，請在電腦上安裝PlayMemories Home。

PlayMemories Home

<https://www.sony.net/pm/>

## 將相機連接至電腦

### 連接至電腦

- 1 將充分充電的電池插入相機。
- 2 開啟相機和電腦。
- 3 檢查  (設定) 下的 [USB連線] 已設定為 [大量儲存]。

### 4 使用USB電纜將相機連接到電腦。

- 當您第一次將相機連接到電腦時，電腦上會自動啟動辨識相機的程序。請等候程序完成。
- 如果在 [USB電源供給] 設定為 [開] 時使用USB電纜將相機連接到電腦，將由電腦供電。  
(預設設定：[開])
- 使用USB Type-C電纜 (附件) 或USB標準電纜。
- 使用USB 3.2相容電腦和USB Type-C電纜 (附件) 可進行高速通訊。

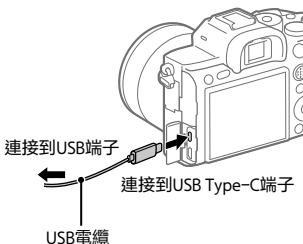

### 注意

- 當電腦與相機之間已建立USB連線時，切勿開啟/關閉或重新啟動電腦，或喚醒睡眠模式的電腦。這麼做可能會造成故障。在開啟/關閉或重新啟動電腦，或喚醒睡眠模式的電腦之前，請先中斷相機與電腦的連線。

## 中斷相機與電腦的連接

在執行以下操作之前，請先執行下列步驟1和步驟2：

- 中斷USB電纜的連接。
- 取出記憶卡。
- 關閉產品。

---

**1 按一下工具列中的 (安全地移除硬體並退出媒體)。**

---

**2 按一下顯示的訊息。**

---

### 注意

- 在Mac電腦上，將記憶卡圖示或磁碟機圖示拖放至“垃圾筒”圖示中。相機將會與電腦中斷連接。
- 視您所使用的電腦而定，可能不會顯示中斷連接圖示。在那樣的情況下，您可以略過上述的步驟。
- 當存取指示燈亮起時，請勿從相機拔除USB電纜。否則資料可能會損毀。

# 電腦軟體介紹

我們提供下列電腦軟體，為您增添相片/動態影像的樂趣。使用您的網際網路瀏覽器，存取下列其中一個URL，然後按照螢幕上的指示下載軟體。  
如果您的電腦上已安裝了這些軟體其中之一，請先更新至最新版本再使用。

如需電腦軟體的詳細資訊，請參閱下列URL：

<https://www.sony.net/disoft/>

您可以從下列URL檢查軟體的建議操作環境：

<https://www.sony.net/pcenv/>

## Imaging Edge

Imaging Edge是一個軟體套件，其中包括例如從電腦遙控拍攝，以及調整或處理相機錄製的RAW影像。

有關Imaging Edge的詳細資訊，請參閱下列URL。

<https://www.sony.net/iex/>

## PlayMemories Home

PlayMemories Home可以讓您將靜態影像與動態影像匯入電腦並加以檢視或使用。

您必須安裝PlayMemories Home，才能將XAVC S動態影像或AVCHD動態影像匯入您的電腦。

您可以從下列URL直接存取下載網站：

<https://www.sony.net/pm/>

- 當您將相機連接至電腦時，新功能會被新增到PlayMemories Home。因此，即使電腦上已安裝PlayMemories Home，建議仍將相機連接到您的電腦。



## 使用MENU項目

您可以變更與所有相機操作有關的設定，包括拍攝、播放及操作方法。您也可以從MENU執行相機功能。

### 1 按下MENU按鈕顯示功能表畫面。

MENU按鈕

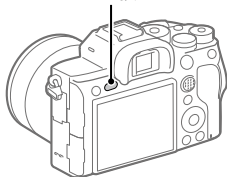

### 2 使用控制滾輪的上/下/左/右側，或轉動控制滾輪，選擇您要調整的所需設定，然後按下控制滾輪中央。

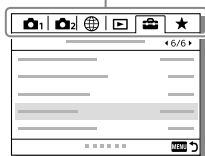

MENU標籤



- 選擇畫面頂端的MENU標籤並按下控制滾輪的左/右側，即可移動到其他MENU標籤。
- 您也可以透過轉動前轉盤移至另一個MENU標籤。
- 您可以透過按Fn按鈕移至下一個MENU標籤。
- 您可以透過按下MENU按鈕，返回前一個畫面。

### 3 選擇所需的設定值，然後按下中央以確認您的選擇。

#### 提示











- 您可以藉著使用[自訂鍵]或[自訂鍵]，將[MENU]功能指派給自訂按鍵，然後按下該按鍵，來顯示功能畫面。











# MENU項目清單

如需每個MENU項目的詳細資訊，請參閱最後一欄中的參考頁面或說明指南。

## 📷1 (拍攝設定1)

紅色標籤

影像品質/影像尺寸		
 檔案格式	設定靜態影像的檔案格式。 ( [RAW]/[JPEG] 等等)	44
 RAW檔案類型	選擇RAW影像的檔案類型。	說明指南
 JPEG影像品質	在  檔案格式] 下選擇 [RAW與JPEG] 或 [JPEG] 的JPEG影像畫質。	44
 JPEG影像尺寸	選擇靜態影像的尺寸。 ( L / M / S)	45
 長寬比	選擇靜態影像的長寬比。	說明指南
APS-C/Super 35mm	設定是否以相當於APS-C的尺寸錄製靜態 影像，以及以相當於Super 35 mm的尺寸 錄製動態影像。	46
 消除長曝雜訊	針對快門速度為1秒鐘或者更長的拍攝設 定雜訊消除處理。	說明指南
 高 ISO 雜訊消除	設定高感光度拍攝的雜訊消除處理。	說明指南
 色彩空間	變更可再生色彩的範圍。	說明指南
鏡頭補償	選擇鏡頭補償類型。	說明指南
拍攝模式/過片		
過片模式	設定過片模式，例如用於連續拍攝。 ( [自拍定時器]/[連拍包圍式曝光] 等 等)	39，說 明指南
包圍式曝光設定	設定包圍模式中的自拍定時器拍攝以及 曝光包圍和白平衡包圍的拍攝順序。	說明指南
 時間間隔拍攝功能	設定間隔時間拍攝的設定。	說明指南
像素偏移多重拍攝	啟動像素位移多重拍攝，這可讓您在電 腦上建立較高解析度影像。	說明指南

<b>MR</b>  1/  2 回復	叫出預先登錄至 [MR  1/  2 記憶] 中的設定。	說明指南
<b>MR</b>  1/  2 記憶	登錄要使用的模式和相機設定。	說明指南
<b>MR</b> 選擇媒體	選擇要從中調用設定或登錄M1至M4設定的記憶卡插槽。	說明指南
登錄自訂拍攝設定	將功能指派給自訂按鍵，以便在拍攝時叫出。	說明指南
<b>AF</b>		
對焦模式	選擇對焦模式。 ([單次AF]/[連續AF]等等)	32
AF-S優先順序設定	設定當拍攝靜態被攝體且[對焦模式]設定為[單次AF]、[DMF]或[自動AF]時的快門釋放時間。	說明指南
AF-C優先順序設定	設定當拍攝移動的被攝體且[對焦模式]設定為[連續AF]或[自動AF]時的快門釋放時間。	說明指南
對焦區域	選擇對焦區域。 ([寬]/[彈性定點]等等)	34
焦點設定	使用前轉盤、後轉盤或控制滾輪來設定對焦設定。	說明指南
對焦區域限制	事先限制可用對焦區域設定的類型。	說明指南
 換垂直/水平AF區	設定是否根據相機方向(水平或垂直)來調整[對焦區域]及對焦框位置。	說明指南
 AF 輔助照明	設定AF照明器，它可在昏暗場景中提供照明以輔助對焦。	說明指南
人臉/眼部AF設定	設定例如相機是否優先對焦於人臉或眼睛等設定。	說明指南
 AF追蹤靈敏度	設定靜態影像模式的AF追蹤靈敏度。	說明指南
AF中的光圈驅動	將光圈驅動系統變更為以自動對焦追蹤效能為優先或以靜音為優先。	說明指南
 快門AF	設定當半按快門按鈕時是否執行自動對焦。想要分別調整對焦和曝光時，這很有用。	說明指南
 預先AF	設定是否要在半按下快門按鈕前執行自動對焦。	說明指南

 Eye-Start AF	設定在安裝LA-EA2/LA-EA4卡口轉接器（另售）的情況下，當您透過觀景窗觀看時是否使用自動對焦。	說明指南
 AF區域登錄功能	設定在拍攝靜態影像時，是否將對焦框移到預先指派的位置。	說明指南
 刪除登錄的AF區域	刪除使用 [  AF區域登錄功能] 登錄的對焦框位置資訊。	說明指南
對焦框色	設定標示對焦區域的對焦框顏色。	說明指南
AF區域自動清除	設定是否隨時顯示對焦區域，或在對焦後自動短暫消失。	說明指南
顯示連續AF區域	設定是否在[連續AF]模式下顯示對焦區域。	說明指南
相位偵測區域	設定相位偵測AF區域。	說明指南
對焦點循環	設定當您移動對焦框時，是否允許對焦框從一端跳至另一端。	說明指南
AF 微距變焦	使用LA-EA2或LA-EA4卡口轉接器（另售）時，微調自動對焦位置。	說明指南
<b>曝光</b>		
曝光補償	補償整個影像的亮度。	說明指南
重設EV補償	設定當曝光補償轉盤位置設定為“0”且關閉電源時，是否維持使用[曝光補償]設定的曝光值。	說明指南
ISO設定	設定與ISO感光度有關的功能。 （[ISO]/[ISO AUTO最小速度]等等）	說明指南
測光模式	選擇測量亮度的方法。 （[多重]/[定點測光]等等）	說明指南
多重測光時面孔優先	設定當[測光模式]設定為[多重]時，相機是否根據偵測到的面孔計算亮度。	說明指南
重點測光點	設定當[對焦區域]設定為[彈性定點]等時是否將點測光點與對焦區域協調一致。	說明指南
曝光級數	選擇快門速度、光圈和曝光補償值的增量步長。	說明指南

 含快門的AEL	設定當半按快門按鈕時是否鎖定曝光。想要分別調整對焦和曝光時，這很有用。	說明指南
曝光標準調整	調整每個測光模式的正確曝光值標準。	說明指南
<b>閃光燈</b>		
閃光燈模式	設定閃光燈設定。	說明指南
閃光補償	調整閃光燈輸出的強度。	說明指南
曝光補償設定	設定是否將曝光補償值反映在閃光燈補償。	說明指南
無線閃光燈	設定是否使用無線閃光燈拍攝。	說明指南
紅眼減弱	使用閃光燈時，減少紅眼現象。	說明指南
<b>色彩/WB/處理影像中</b>		
白平衡	修正環境光的色調效果，以拍攝白色調中的較白物體。 ([自動]/[日光]等等)	說明指南
AWB優先順序設定	設定在某些照明條件下(例如白熾燈光線)，當[白平衡]設定為[自動]時要優先使用的色調。	說明指南
DRO	藉著將影像分成小區域，分析被攝體與背景之間的明暗對比，並且產生具有最佳亮度和層次的影像。	說明指南
風格設定	選擇要使用的影像處理。 您也可以調整對比度、飽和度和清晰度。 ([鮮明]/[肖像]等等)	說明指南
相片效果	以所選效果獨有的質地拍攝影像。 ([玩具相機]/[高對比度單色]等等)	說明指南
相片設定檔	錄製影像時，變更色彩和色調等設定。 * 此功能適用於技巧熟練的動態影像創作者。	說明指南
 快門AWB鎖	設定在自動白平衡模式中按下快門按鈕時是否鎖定白平衡。	說明指南
<b>對焦輔助</b>		
對焦放大鏡	在拍攝之前放大影像，使您可以檢查對焦。	說明指南

對焦放大時間	設定影像會以放大形式顯示的時間長度。	說明指南
 初始對焦放大率	設定使用 [對焦放大鏡] 時的初始放大倍率。	說明指南
 對焦放大鏡中AF	設定當顯示放大影像時是否自動對焦。當顯示放大影像時，您可以在較小區域而非彈性定點內對焦。	說明指南
 MF輔助	在手動對焦時顯示放大的影像。	說明指南
峰值設定	設定峰值功能，這可在手動對焦時增強對焦區域的輪廓。	說明指南
<b>拍攝輔助</b>		
 防止閃爍拍攝	偵測人工光源 (例如螢光照明) 的閃爍，並將拍攝影像的時間設定在閃爍影響較少的時刻。	說明指南
面孔登錄	登錄或變更要優先對焦的人。	說明指南
登錄面孔優先	偵測使用 [面孔登錄] 登錄且優先順序較高的面孔。	說明指南

## 📷2 (拍攝設定2)

### 紫色標籤

<b>動態影像</b>		
 曝光模式	設定拍攝動態影像時的曝光模式。	說明指南
 S&Q 曝光模式	設定當拍攝慢動作/快動作動態影像時的曝光模式。	說明指南
 檔案格式	選擇動態影像檔案格式。 ( [XAVC S 4K] / [AVCHD] 等等 )	47
 錄製設定	選擇動態影像的幀率和位元率。	48
 S&Q 慢與快設定	變更慢動作及快動作動態影像拍攝的設定。	說明指南
 Proxy錄製	在錄製XAVC S動態影像時，同時錄製低位元率的代理檔案。	說明指南

 AF 驅動速度	在動態影像模式中使用自動對焦時，切換對焦速度。	說明指南
 AF 追蹤靈敏度	設定動態影像模式的AF追蹤靈敏度。	說明指南
 自動慢速快門	設定在動態影像模式下，依照環境的亮度自動調整快門速度的功能。	說明指南
 初始對焦放大鏡	設定在動態影像模式中使用[對焦放大鏡]時的初始放大倍率。	說明指南
音訊錄製	設定拍攝動態影像時是否錄製聲音。	說明指南
錄音音量	調整記錄動態影像時的音訊錄製等級。	說明指南
音訊等級顯示	設定是否顯示音訊等級。	說明指南
音訊輸出時刻	記錄動態影像時，設定音訊輸出的時間。	說明指南
減少風噪音	減少動態影像錄製期間的風噪音。	說明指南
 標誌顯示	設定當錄製動態影像時是否要在螢幕上顯示標記。	說明指南
 標誌設定	設定當錄製動態影像時要顯示在螢幕上的標記。	說明指南
視訊燈模式	設定HVL-LBPC LED燈（另售）的照明度設定。	說明指南
快門按鈕錄製影片	使用快門按鈕錄製動態影像。	說明指南
<b>快門/SteadyShot</b>		
 靜音拍攝	拍攝影像而不會發出快門聲音。	說明指南
電子式前簾快門	設定是否要使用電子式前簾快門功能。	說明指南
無鏡頭釋放快門	設定未安裝鏡頭時是否釋放快門。	說明指南
無記憶卡釋放快門	設定未插入記憶卡時是否要釋放快門。	說明指南
SteadyShot	設定拍攝時是否啟動SteadyShot。	說明指南
SteadyShot設定	設定SteadyShot設定。	說明指南
<b>變焦</b>		
變焦	設定光學變焦以外的變焦功能的變焦比例。	說明指南
變焦設定	設定是否要在變焦時使用清晰影像變焦以及數位變焦。	說明指南

<b>變焦環旋轉</b>	將放大/縮小功能指定到變焦鏡頭的旋轉方向。此功能只能用於與此功能相容的電動變焦鏡頭。	說明指南
<b>顯示/自動檢視</b>		
<b>DISP按鈕</b>	設定當按下DISP按鈕時，要在螢幕上或觀景窗中顯示的資訊類型。	說明指南
<b>FINDER/MONITOR</b>	設定在觀景窗和螢幕之間切換顯示的方法。	說明指南
 <b>觀景窗幅率</b>	設定拍攝靜態影像時的觀景窗畫面更新率。	說明指南
<b>斑馬圖案設定</b>	設定用來調整亮度而顯示的條紋。	說明指南
<b>格線</b>	顯示格線以便調整影像構圖。	說明指南
<b>曝光設定指南</b>	設定當拍攝螢幕中的曝光設定變更時要顯示的指南。	說明指南
<b>Live View顯示</b>	設定是否將設定 (例如曝光補償等) 顯示在螢幕顯示中。	說明指南
<b>連拍長度</b>	設定是否顯示連續拍攝以相同拍攝速度可執行的剩餘時間的指示器。	40
<b>自動檢視</b>	設定拍攝後自動檢視以顯示捕捉的影像。	說明指南
<b>自訂操作</b>		
 <b>自訂鍵</b>	指定功能給各種按鍵，如此您可在拍靜態攝影像時，透過按下按鍵更快執行操作。	說明指南
 <b>自訂鍵</b>	指定功能給各種按鍵，如此您可在拍攝動態影像時，透過按下按鍵更快執行操作。	說明指南
 <b>自訂鍵</b>	將功能指定給按鍵，如此您可在播放影像時，透過按下按鍵更快執行操作。	說明指南
<b>功能選單設定</b>	自訂按下Fn (功能) 按鈕時顯示的功能。	20
<b>我的轉盤設定</b>	將所需的機能指派給轉盤和控制滾輪，並登錄最多三個設定組合。	說明指南
<b>轉盤設定</b>	設定曝光模式設為M時之前後轉盤的機能。轉盤可用來調整快門速度和光圈值。	說明指南



<b>Av/Tv旋轉</b>	設定轉動前或後轉盤或控制滾輪的方向以調整光圈值或快門速度。	說明指南
<b>轉盤Ev補償</b>	設定是否使用前轉盤或後轉盤補償曝光。	說明指南
<b>功能環(鏡頭)</b>	將功能指派給鏡頭上的功能環。	說明指南
<b>觸控操作功能</b>	設定透過螢幕上觸控操作要啟動的功能。	41、43
<b>MOVIE按鈕</b>	啟用或停用MOVIE按鈕。	說明指南
<b>鎖操作零件</b>	設定當按住Fn按鈕時是否暫時停用多重選擇器、控制滾輪或前轉盤與後轉盤。	說明指南
<b>音訊訊號</b>	選擇相機是否在自動對焦或自拍定時器操作期間，發出嗶聲。	說明指南

## 🌐 (網路)

## 綠色標籤

<b>傳至智慧型手機功能</b>	設定要傳輸到智慧型手機的動態影像，或將影像傳輸到智慧型手機。	說明指南
<b>傳送至電腦 (Wi-Fi)</b>	透過將影像傳輸至連線到網路的電腦以備份影像。	說明指南
<b>FTP傳輸功能</b>	設定使用FTP傳輸影像並加以執行。 * 必須具備基本的FTP伺服器知識。	52
<b>在TV上觀看</b>	可讓您在具有網路功能的電視機上觀賞影像。	說明指南
<b>使用智慧型手機控制</b>	設定將相機連接到智慧型手機的條件。	說明指南
<b>PC遙控功能</b>	設定PC遙控拍攝的設定。	說明指南
<b>飛機模式</b>	停用來自裝置的無線通訊，例如Wi-Fi、NFC和Bluetooth功能。	說明指南
<b>Wi-Fi設定</b>	可讓您登入您的存取點並檢查或變更Wi-Fi連線資訊。	說明指南
<b>Bluetooth設定</b>	設定透過Bluetooth連線將相機連接到智慧型手機或Bluetooth遙控器的設定。	說明指南
<b>📍 位置資訊連結設定</b>	從配對的智慧型手機取得位置資訊並將其記錄在捕捉的影像中。	說明指南

Bluetooth遙控	設定是否使用Bluetooth遙控器。	說明指南
編輯裝置名稱	變更Wi-Fi Direct等之下的裝置名稱。	說明指南
匯入根憑證	匯入相機的根憑證。	說明指南
安全性(IPsec)	設定當相機與電腦透過Wi-Fi連線時是否加密它們之間的通訊。	說明指南
重設網路設定	重新設定所有網路設定。	說明指南

## ▶ (播放)

## 藍色標籤

保護	保護錄製的影像，避免被意外刪除。	說明指南
轉動	旋轉影像。	說明指南
刪除	刪除影像。	說明指南
等級	以★至☆☆的等級，為錄製的影像評分。	說明指南
等級設定 (自訂鍵)	設定可使用以[▶]自訂鍵]指派[等級]的自訂按鍵來選擇的評分(★數)。	說明指南
指定列印	預先在記憶卡上指定稍後要列印的靜態影像。	說明指南
複製	將[選擇播放媒體]中指定之記憶卡插槽中的記憶卡的影像複製到另一個插槽中的記憶卡。	說明指南
照片攝取	捕捉動態影像中選擇的場景以儲存為靜態影像。	說明指南
⊕ 放大	放大播放影像。	說明指南
⊕ 放大初始放大率	設定播放放大影像時的初始放大倍率。	說明指南
⊕ 放大初始位置	設定播放放大影像時的初始放大區域。	說明指南
⌚ 間隔的連續播放	連續播放使用間隔時間拍攝所拍攝的影像。	說明指南
⌚ 間隔的播放速度	設定使用[⌚]間隔的連續播放]連續播放影像時的播放速度。	說明指南
循環播放	播放循環播放。	說明指南
選擇播放媒體	選擇要播放之記憶卡的記憶卡插槽。	說明指南

觀看模式	播放指定日期的影像，或指定之靜態影像和動態影像資料夾中的影像。	說明指南
影像索引	同時顯示多個影像。	說明指南
以群組形式顯示	設定是否顯示連續拍攝的影像或以群組方式顯示使用間隔時間拍攝所拍攝的影像。	說明指南
顯示旋轉	設定以垂直方向拍攝之影像的播放方向。	說明指南
影像跳覽設定	設定在播放期間用來在影像之間跳轉的轉盤和方法。	說明指南

## (設定)

## 黃色標籤

螢幕亮度	調整螢幕的亮度。	說明指南
觀景窗亮度	設定觀景窗的亮度。	說明指南
觀景窗色溫	設定觀景窗的色溫。	說明指南
Gamma顯示輔助	調整螢幕以便在顯示S-Log或HLG動態影像時更容易監看。	說明指南
音量設定	設定動態影像播放的音量。	說明指南
刪除確認	設定是否在刪除確認畫面中預先選擇 [刪除] 或 [取消]。	說明指南
顯示品質	設定顯示品質。 * 選擇 [高] 時，電池耗電較快。 * 當相機溫度升高時，[顯示品質] 可能會鎖定為 [標準]。	說明指南
省電開始時間	設定要自動切換到節能模式的時間間隔。	說明指南
自動關閉電源溫度	設定相機在拍攝期間會自動關閉的相機溫度。以手持模式拍攝時，設定為 [標準]。	說明指南
NTSC/PAL選擇器* <sup>1</sup>	變更裝置的電視格式，如此您即可以不同的動態影像格式拍攝。	說明指南
清潔模式	啟動清潔模式以清潔影像感應器。	說明指南
觸控操作	設定是否啟動螢幕的觸控操作。	41

觸控面板/觸控板	選擇是否啟動在使用螢幕拍攝時的觸控面板操作，或在使用觀景窗拍攝時的觸控板操作。	41
觸控板設定	調整與觸控板操作有關的設定。	說明指南
示範模式	設定開啟或關閉動態影像的展示播放。	說明指南
TC/UB設定	設定時間碼 (TC) 和使用者位元 (UB)。 * 此功能適用於技巧熟練的動態影像創作者。	說明指南
IR遙控	設定是否要使用紅外線遙控器。	說明指南
HDMI設定	進行HDMI設定。 * 如果相機連接到HDMI裝置且[  檔案格式]設定為[XAVC S 4K]，當您錄製動態影像時，影像不會出現在相機螢幕上。	說明指南
 4K輸出選擇	設定當相機連接到支援4K的外接錄影機/播放器時，如何透過HDMI錄製及輸出4K動態影像。	說明指南
USB連線	設定USB連接法。	說明指南
USB LUN設定	限制USB連接的功能以增加相容性。一般條件下設定為[多種]，只有在無法建立連線時才設定為[單一]。	說明指南
USB電源供給	設定相機連接到電腦或USB裝置時是否透過USB連線供電。	說明指南
 語言	選擇語言。	29
日期/時間設定	設定日期、時間及日光節約時間。	29
區域設定	設定使用的地點。	說明指南
IPTC資訊	錄製靜態影像時寫入IPTC資訊。	說明指南
版權資訊	設定靜態影像的版權資訊。	說明指南
寫入序號	錄製靜態影像時將相機序號寫入Exif資料。	說明指南
格式化	將記憶卡格式化。	說明指南
攝影媒體設定	設定將影像錄製到兩個記憶卡插槽的方法。	說明指南

 檔案/資料夾設定	設定要拍攝的靜態影像的檔名，並指定儲存所拍攝的靜態影像的資料夾。	說明指南
 檔案設定	設定要錄製的動態影像的檔案編號和檔名。	說明指南
還原影像資料庫	還原影像資料庫檔案並使錄製與播放可以進行。	說明指南
顯示媒體資訊	顯示記憶卡上動態影像的剩餘錄製時間和靜態影像的可拍攝張數。	說明指南
版本	顯示相機軟體版本。	說明指南
儲存/載入設定	將相機設定儲存到記憶卡，或從記憶卡讀取儲存的設定。	說明指南
出廠重設	將設定還原為預設設定。選擇[初始化]將所有設定恢復為預設值。	說明指南

## ★ (我的選單)

## 灰色標籤

新增項目	將要使用的MENU項目新增到★(我的選單)。	說明指南
排序項目	排序新增到★(我的選單)的MENU項目。	說明指南
刪除項目	刪除新增到★(我的選單)的MENU項目。	說明指南
刪除頁面	刪除★(我的選單)中頁面上的所有MENU項目。	說明指南
刪除全部	刪除新增到★(我的選單)的所有MENU項目。	說明指南
從我的選單顯示	設定當按下MENU按鈕時是否先顯示我的選單。	說明指南

\*1 如果您變更此項目，將必須格式化記憶卡，以便與PAL或NTSC系統相容。同時，請注意，也許不能夠在PAL系統電視機上播放以NTSC系統錄製的動態影像。

# 螢幕上的圖示清單

插圖中顯示的內容及其位置僅作為指引之用，並且可能與實際的顯示有所差異。

## 拍攝螢幕上的圖示

### 螢幕模式

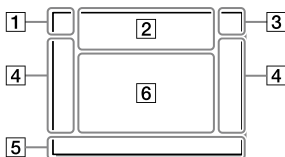

### 觀景窗模式

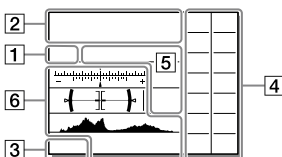

#### 1 拍攝模式/場景識別

i **P P\* A S M**  
i **1 2 3 M 1 M 2 M 3 M 4**  
**S&Q P S&Q A S&Q S S&Q M**

拍攝模式 (30)

**1 2 3 M 1 M 2 M 3 M 4**

登錄編號 (59)



場景識別圖示

#### 2 相機設定

**1 2 1 2 1 RAW**  
**2 RAW 1 RAW 2 RAW 1 JPEG 2 JPEG**  
**1 JPEG 2 JPEG 1 R+J 2 R+J 1 R+J**  
**2 R+J NO CARD**

記憶卡狀態 (25、77)

**100 / 1 h 30 m**

可錄製的剩餘影像數目 (78) / 時間 (79)

**||||3**

寫入資料/待寫入影像數

**3:2 4:3 16:9 1:1**

靜態影像的長寬比 (58)

60M 54M 51M 40M 26M  
23M 22M 17M 15M 13M  
10M 6.5M 5.8M 5.5M 4.3M

靜態影像的影像尺寸 (45)

RAW 

RAW錄製 (壓縮/未壓縮) (44)

X.FINE FINE STD

JPEG影像品質 (44)

XAVC S 4K XAVC S HD AVCHD

動態影像的檔案格式 (47)





      
 

動態影像的錄製設定 (48)

120p 60p 60i 30p 24p

100p 50p 50i 25p

動態影像的畫面更新率 (48)

Proxy錄製 (62)

120fps 60fps 30fps 15fps

8fps 4fps

100fps 50fps 25fps 12fps

6fps 3fps 2fps 1fps

慢動作/快動作拍攝的畫面更新率  
(62)



APS-C/Super 35mm (46・58)



閃光燈充電中

VIEW

設定效果關 (64)



AF 輔助照明 (59)

Flicker

偵測到閃爍 (62)



SteadyShot開/關，相機晃動警告  
(63)

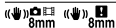

SteadyS.焦距/相機晃動警告 (63)



智慧式變焦/清晰影像縮放/數位變焦  
(63)

—PC—

PC遙控 (65)



亮屏顯示



靜音拍攝 (63)



遙控 (68)



錄製無音訊的動態影像 (63)



減少風噪音 (63)



寫入的版權資訊 (68)

## IPTC

寫入的IPTC資訊 (68)

Assist S-Log2 Assist S-Log3 Assist HLG 709 Assist HLG 2020

Gamma顯示輔助 (67)



對焦取消 (41)



追蹤取消 (43)

## 重點對焦

正在執行 [重點對焦] (42)



NFC啟動 (51)



Bluetooth連線可使用/Bluetooth連線不可使用 (65)



連接至智慧型手機/未連接至智慧型手機



取得位置資訊/無法取得位置資訊 (65)



飛航模式 (65)



過熱警告



資料庫檔案已滿/資料庫檔案錯誤

## 3 電池

100%

電池剩餘電量 (23)



電池剩餘電量警告



USB電源供應 (68)

## 4 拍攝設定

Hi MID Lo 10 S  
BRK C BRK S S BRK C S BRK S BRK WB BRK DRO  
0.3EV3 0.3EV3 0.3EV3 0.3EV3 HI Lo  
WB HI DRO LO

過片模式 (39)

AUTO SLOW REAR WL WL SLOW REAR WL WL

閃光燈模式 (61)/無線閃光燈 (61)/紅眼減弱 (61)

± 0.0

閃光補償 (61)

**AF-S AF-A AF-C DMF MF**

對焦模式 (32)

對焦區域 (34)

**JPEG RAW RAW+J RAW+J**

檔案格式 (44)

測光模式 (60)



AWB AWB AWB   
☀️-1 ☀️0 ☀️+1 ☀️+2 WB AWB   
7500K A5 G5

白平衡 (自動、預設、水底自動、自訂、色溫、彩色濾鏡) (61)

OFF AUTO

動態範圍最佳化 (61)

+3 +3 +3

風格設定 (61)/對比度、飽和度和銳利度

相片效果 (61)

ON OFF

AF時面孔/眼部優先 (59)

~   
PP OFF

相片設定檔 (61)

優先攝影媒體 (68)

## 5 對焦指示器/曝光設定

對焦指示器 (32)

1/250

快門速度

F3.5

光圈值

曝光補償 (60)/手動測光

ISO400 ISO AUTO

ISO感光度 (60)

AWB

AE鎖定/FEL鎖定/AWB鎖定

## 6 指示/其他

● 追蹤取消

追蹤的指示顯示 (43)

● 對焦取消

取消對焦的指示顯示 (41)

控制滾輪功能

1

我的轉盤的指示顯示

包圍指示器

點測光區域 (60)

320 400 500

5.0 5.6 6.3

曝光設定指南 (64)

快門速度指示器

光圈指示器



柱狀圖



數位水平儀

## STBY REC

動態影像錄製待命/正在錄製動態影像

1:00:12

動態影像實際錄製時間(時:分:秒)

CH1  
CH2

音訊等級顯示 (63)

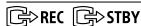

REC控制 (68)

00:00:00

時間碼(時:分:秒:幀) (68)

00 00 00 00

使用者位元 (68)

1" 15" 30"

像素偏移多重拍攝

## 播放螢幕上的圖示

### 單一影像播放顯示

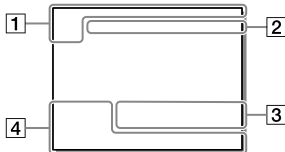

### 柱狀圖顯示

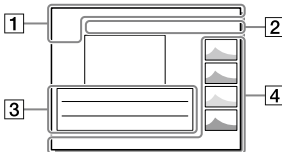

### 1 基本資訊



播放媒體 (66)

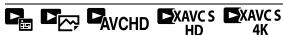

觀看模式 (67)

### IPTC

IPTC資訊 (68)



等級 (66)



保護 (66)

### DPOF

DPOF設定 (66)

3/7

觀看模式中的檔案編號/影像張數



NFC啟動 (51)



電池剩餘電量 (23)



以群組形式顯示 (67)



所包含的代理動態影像 (62)



000000 2/4

像素偏移多重拍攝

## 2 相機設定

請參閱“拍攝螢幕上的圖示”(第70頁)。

## 3 拍攝設定

35mm

鏡頭焦距

HLG

HDR錄製 (混合對數伽瑪)

有關此區域顯示的其他圖示，請參閱“拍攝螢幕上的圖示”(第70頁)。

## 4 影像資訊



緯度/經度資訊 (52)



包含版權資訊

2019-1-1 10:37PM

錄製日期 (29)

📁 100-0003

資料夾編號—檔案編號 (69)

C0003

動態影像檔案編號 (69)



柱狀圖 (輝度/R/G/B)

## 規格

### 電池使用時間與可錄製影像張數

		電池壽命	影像的數目
拍攝 (靜態影像)	螢幕模式	-	大約670
	觀景窗模式	-	大約530
實際拍攝 (動態影像)	螢幕模式	大約105分鐘	-
	觀景窗模式	大約90分鐘	-
連續拍攝 (動態影像)	螢幕模式	大約170分鐘	-
	觀景窗模式	大約160分鐘	-

- 上述估計的電池使用時間和可錄製影像張數適用於電池完全充滿電時。視使用狀況而定，電池使用時間和影像張數可能減少。
- 電池使用時間和可錄製影像張數的估計是根據在下列條件下使用預設設定拍攝：
  - 在25°C的環境溫度下使用電池。
  - 使用Sony SDXC記憶卡(U3) (另售)
  - 使用FE 28-70 mm F3.5-5.6 OSS鏡頭 (另售)
- “拍攝 (靜態影像)”的數目是根據CIPA標準，並在下列情況下拍攝：  
(CIPA: Camera & Imaging Products Association)
  - 每30秒拍攝一張照片。
  - 每拍攝十次開啟和關閉電源一次。
- 動態影像拍攝的分鐘數是根據CIPA標準，並用於在下列情況下拍攝：
  - 影像畫質設定為XAVC S HD 60p 50M / 50p 50M。
  - 實際拍攝 (動態影像)：根據重複拍攝、變焦、拍攝待機、開啟電源/關閉電源等等的電池使用時間。
  - 連續拍攝 (動態影像)：除了開始及結束拍攝以外，不執行任何操作。

## 可以使用的記憶卡





本相機僅支援SD記憶卡(UHS-II相容)。

以本相機使用microSD記憶卡時，務必使用適當的轉接卡。

錄製格式		支援的記憶卡
靜態影像		SD/SDHC/SDXC卡
AVCHD		SD/SDHC/SDXC卡(Class 4或更快，或是U1或更快)
XAVC S	4K 60 Mbps* HD 50 Mbps或更慢* HD 60 Mbps	SDHC/SDXC卡(Class 10，或是U1或更快)
	4K 100 Mbps* HD 100 Mbps	SDHC/SDXC卡(U3)

\* 包括在同時錄製代理動態影像時

### 注意

- 當使用SDHC記憶卡來錄製XAVC S動態影像超過一段時間之後，錄製的動態影像將會分割成4 GB大小的檔案。使用PlayMemories Home將分割的檔案匯入電腦，可將它們處理成單一檔案。
- 使用下列相機設定將動態影像錄製到插槽1與插槽2的記憶卡時，請插入兩張相同檔案系統的記憶卡。當使用exFAT檔案系統與FAT32檔案系統的組合時，無法同時錄製XAVC S動態影像。
  - [ 檔案格式] 設定為[XAVC S 4K]或[XAVC S HD]
  - 在[攝影媒體設定]下的[錄製模式]設定為[同步錄製()]或[同步錄製(/)]

記憶卡	檔案系統
SDXC記憶卡	exFAT
SDHC記憶卡	FAT32

- 嘗試還原記憶卡上的資料庫檔案之前，請先將電池充分充電。

## 可錄製的影像數目

當您將記憶卡插入相機並開啟電源時，螢幕上會顯示可錄製的影像數目（如果您繼續使用目前的設定拍攝）。

### 注意

- 當“0”（可錄製的影像數目）閃爍橘色時，表示記憶卡已滿。請更換記憶卡或者刪除目前記憶卡中的影像。
- 當“NO CARD”閃爍橘色時，表示未插入記憶卡。請插入記憶卡。



## 記憶卡上可以記錄的影像數目

下表顯示以本相機格式化的記憶卡，可以記錄的影像大略數目。這些數值是使用Sony標準記憶卡進行測試而定義出來的。這些數值可能因為拍攝條件和使用的記憶卡類型而有所不同。

[ JPEG影像尺寸]：[L: 60M]

[ 長寬比]：[3:2]\*1

（單位：影像）

 JPEG影像品質/  檔案格式	8 GB	32 GB	64 GB	256 GB
標準	475	1900	3850	15000
精細	320	1250	2550	10000
超精細	165	680	1350	5500
RAW與JPEG（已壓縮的RAW）*2	88	355	710	2850
RAW（已壓縮的RAW）	120	490	980	3950
RAW與JPEG（未壓縮的RAW）*2	51	205	415	1650
RAW（未壓縮的RAW）	62	245	495	1950



\*1 當 [ 長寬比] 設定為 [3:2] 以外的設定時，您可以記錄比表中所示數目更多的影像（除非選擇 [RAW]）。

\*2 當已選擇 [RAW與JPEG] 時的 [ JPEG影像品質]：[精細]

### 注意

- 即使可錄製的影像數目大於9999個影像，仍會顯示“9999”。
- 顯示的數目是使用Sony記憶卡時。

## 可錄製動態影像時間

下表顯示的是，使用在本相機上格式化的記憶卡可以錄製的大約總時間。這些數值可能因為拍攝條件和使用的記憶卡類型而有所不同。當 [  檔案格式 ] 設定為 [ XAVC S 4K ] 和 [ XAVC S HD ] 時的錄製時間，是以 [  Proxy 錄製 ] 設定為 [ 關 ] 拍攝時的錄製時間。

(h(小時)、min(分鐘))

檔案格式	錄製設定	8 GB	32 GB	64 GB	256 GB
XAVC S 4K	30p 100M/ 25p 100M	8 min	35 min	1 h 15 min	5 h 5 min
	30p 60M/ 25p 60M	10 min	55 min	2 h	8 h 5 min
	24p 100M*	8 min	35 min	1 h 15 min	5 h 5 min
	24p 60M*	10 min	55 min	2 h	8 h 5 min
XAVC S HD	120p 100M/ 100p 100M	8 min	35 min	1 h 15 min	5 h 5 min
	120p 60M/ 100p 60M	10 min	55 min	2 h	8 h 5 min
	60p 50M/ 50p 50M	15 min	1 h 10 min	2 h 25 min	10 h
	60p 25M/ 50p 25M	30 min	2 h 20 min	4 h 45 min	19 h 25 min
	30p 50M/ 25p 50M	15 min	1 h 10 min	2 h 25 min	10 h
	30p 16M/ 25p 16M	50 min	3 h 35 min	7 h 20 min	29 h 55 min
	24p 50M*	15 min	1 h 10 min	2 h 25 min	10 h
AVCHD	60i 24M (FX) / 50i 24M (FX)	40 min	2 h 55 min	6 h	24 h 15 min
	60i 17M (FH) / 50i 17M (FH)	55 min	4 h 5 min	8 h 15 min	33 h 15 min

\* 僅當 [ NTSC/PAL 選擇器 ] 設定為 NTSC 時

- 可以用於動態影像錄製的時間長度會因為動態影像的檔案格式/錄製設定、記憶卡、環境溫度、Wi-Fi 網路環境、開始錄製前的相機情況，以及電池充電情況而有所不同。

一段動態影像拍攝的連續錄製時間上限約為 13 小時 (產品規格限制)。

## 注意

- 動態影像的可錄製時間會因相機配備有可以根據拍攝場景而自動調整畫質的VBR(可變位元率)而有所不同。錄製快速移動的被攝體時，影像會比較清晰，但是可錄製時間會比較短，因為需要更多記憶體進行錄製。可錄製時間也會依拍攝情況、被攝體或者影像畫質/大小設定之不同而有所差異。
- 顯示的時間是使用Sony記憶卡時的可錄製時間。

## 有關連續錄製動態影像的注意事項



- 高畫質動態影像錄製和高速連續拍攝都需要大量的電力。因此，如果您繼續拍攝，相機內部的溫度會上升，尤其是影像感應器的溫度。在這種情況下，相機會自動關閉，因為相機表面溫度升高或高溫影響影像畫質或相機內部機制。
- 當電源關閉一段時間後，相機使用預設設定錄製時，連續動態影像錄製的可長時間長度如下。數值指的是從相機開始錄製直到相機停止錄製的連續時間。

環境溫度	動態影像的連續錄製時間 (HD)	動態影像的連續錄製時間 (4K)
20°C	大約60分鐘	大約60分鐘
30°C	大約60分鐘	大約30分鐘
40°C	大約60分鐘	大約10分鐘

[自動關閉電源溫度]: [標準]

HD: XAVC S HD (60p 50M/50p 50M, 當相機未透過Wi-Fi連接時)

4K: XAVC S 4K (24p 60M/25p 60M, 當相機未透過Wi-Fi連接時)

- 可以用於動態影像錄製的時間長度會因為您開始錄製前的溫度、動態影像的檔案格式/錄製設定、Wi-Fi網路環境或相機情況而異。如果您在電源開啟之後經常重新構圖或者拍攝影像，相機內部的溫度會上升，可以錄製的時間會比較短。
- 如果出現圖示，表示相機的溫度已上升。
- 如果相機因為高溫而停止錄製動態影像，請在關閉電源的情況下讓相機休息一段時間。等到相機內部溫度完全下降後再開始錄製。
- 如果遵守以下各點，就可以錄製動態影像更長的時間。
  - 避免相機受到直接的日曬。
  - 相機不使用時要關機。
- 當檔案格式設定為[AVCHD]時，動態影像的檔案大小會限制在約2 GB以內。如果在錄製過程中，動態影像檔案大小達到約2 GB，則會自動建立新的動態影像檔案。



# 規格

## 相機

### 【系統】

相機類型：可換鏡頭數位相機

鏡頭：Sony E-安裝座鏡頭

### 【影像感應器】

影像格式：35公釐全片幅 (35.7公釐  
× 23.8公釐)，CMOS影像感應器

相機的有效像素數：大約61 000 000像素  
相機的總像素數：大約62 500 000像素

### 【SteadyShot】

相機內感應器位移影像穩定系統

### 【自動對焦系統】

偵測系統：相位偵測系統/對比偵測系統  
感光度範圍：-3 EV至+20 EV (ISO 100等  
值，F2.0)

### 【電子觀景窗】

類型：1.3公分 (0.5類型) 電子觀景窗

總點數：5 760 000點

放大倍率：使用50公釐鏡頭於無限  
遠、-1公尺<sup>-1</sup>時，大約0.78 ×

眼點：距目鏡約23公釐，距目鏡框約  
18.5公釐，-1公尺<sup>-1</sup>

屈光度調整：-4.0公尺<sup>-1</sup>至+3.0公尺<sup>-1</sup>

### 【螢幕】

7.5公分 (3.0型) TFT驅動，觸控面板

總點數：1 440 000點

### 【曝光控制】

測光方法：1 200區評價測光

測光範圍：-3 EV至+20 EV (使用F2.0鏡  
頭時的ISO 100等值)

ISO感光度 (建議的曝光指數)：

靜態影像：ISO 100至ISO 32 000

(擴充ISO：最小ISO 50，最大  
ISO 102 400)

動態影像：ISO 100至ISO 32 000等值

### 【快門】

類型：電子控制、垂直橫移、焦平面類  
型

速度範圍：

靜態影像：1/8 000秒至30秒，BULB

動態影像：1/8 000秒至1/4秒

1080 60i相容裝置 (1080 50i相容裝  
置)：

在AUTO模式中最高為1/60 (1/50) 秒  
(在自動慢速快門模式中最高為1/30  
(1/25) 秒)

閃光燈同步速度：1/250秒 (當使用Sony  
製造的閃光燈時)

### 【錄製格式】

檔案格式：JPEG (DCF 2.0版、Exif 2.31  
版、MPF Baseline) 相容、RAW (Sony  
ARW 2.3格式)

動態影像 (XAVC S格式)：符合

MPEG-4 AVC/H.264 XAVC S 1.0版格式

視訊：MPEG-4 AVC/H.264

音訊：LPCM 2聲道 (48 kHz 16位元)

動態影像 (AVCHD格式)：

AVCHD格式Ver. 2.0相容

視訊：MPEG-4 AVC/H.264

音訊：Dolby Digital 2聲道，配備有  
Dolby Digital Stereo Creator

• 由Dolby Laboratories授權製造。

### 【錄製媒體】

SLOT 1/SLOT 2：適用於SD卡的插槽 (相  
容於UHS-I與UHS-II)

### 【輸入/輸出端子】

USB Type-C端子：SuperSpeed USB  
(USB 3.2 Gen 1)

Multi/Micro USB端子\*：Hi-Speed USB  
(USB 2.0)

\* 支援與微型USB相容的裝置。

HDMI：D型HDMI微型插孔

● (麥克風) 端子：∅ 3.5公釐立體聲迷你  
插孔

🎧 (耳機) 端子：∅ 3.5公釐立體聲迷你插  
孔

⚡ (閃光燈同步) 端子

## [一般]

額定輸入：7.2 V 、3.7 W

操作溫度：0至40°C

存放溫度：-20至55°C

尺寸(寬/高/深)(概略值)：

128.9 × 96.4 × 77.5公釐

128.9 × 96.4 × 67.3公釐(從把手至螢幕)

重量(概略值)：

665公克(包含電池、SD卡)

## [無線網路]

型號：WW716189(請參閱相機底部的銘牌)

支援的格式：IEEE 802.11 a/b/g/n/ac

頻帶：2.4GHz/5GHz

安全性：WEP/WPA-PSK/WPA2-PSK

連線方法：

Wi-Fi Protected Setup™(WPS)/手動

存取方法：基礎架構模式

型號：WW587956(請參閱相機底部的銘牌)

支援的格式：IEEE 802.11 b/g/n

頻帶：2.4 GHz

安全性：WEP/WPA-PSK/WPA2-PSK

連線方法：

Wi-Fi Protected Setup™(WPS)/手動

存取方法：基礎架構模式

WW716189可適用於台灣

## [NFC]

標籤類型：符合NFC Forum Type 3 Tag

## [Bluetooth通訊]

Bluetooth標準4.1版

頻帶：2.4 GHz

## 電池充電器BC-QZ1

額定輸入：

100至240 V 、50/60 Hz、0.38 A

額定輸出：8.4 V 、1.6 A

## 二次鋰離子電池組NP-FZ100

額定電壓：7.2 V 

設計與規格若有變動，恕不另行通知。

## 關於影像資料的相容性

- 本相機符合JEITA (Japan Electronics and Information Technology Industries Association) 所制定的DCF (Design rule for Camera File system) 通用標準。
- 不保證能夠在其他設備上播放用本相機記錄的影像或在本相機上播放用其他設備記錄或編輯的影像。

## 商標

- XAVC S和 **XAVC S** 是Sony Corporation的註冊商標。
- “AVCHD”以及“AVCHD”標誌類型為Panasonic Corporation和Sony Corporation的商標。
- Mac為Apple Inc.在美國和其他國家註冊的註冊商標。
- iPhone和iPad為Apple Inc.在美國和其他國家註冊的註冊商標。
- Blu-ray Disc™和Blu-ray™是Blu-ray Disc Association的商標。
- DLNA和DLNA CERTIFIED是Digital Living Network Alliance的商標。
- USB Type-C™和USB-C™是USB Implementers Forum的商標。
- Dolby, Dolby Audio和雙D記號是杜比實驗室的商標。
- HDMI、HDMI高畫質多媒體介面及HDMI標誌為HDMI Licensing Administrator, Inc.在美國及其他國家的商標或註冊商標。
- Microsoft和Windows是Microsoft Corporation在美國和/或其他國家的註冊商標或商標。
- SDXC標誌是SD-3C, LLC的商標。
- Android和Google Play是Google LLC的商標或註冊商標。
- Wi-Fi、Wi-Fi標誌和Wi-Fi Protected Setup為Wi-Fi Alliance的註冊商標或商標。
- N標誌是NFC Forum, Inc.在美國和其他國家的商標或註冊商標。
- Bluetooth®文字標記和標誌是Bluetooth SIG, Inc.所擁有的註冊商標，Sony Corporation對這些商標的任何使用皆有授權。
- QR Code是Denso Wave Inc.的商標。

- 此外，本說明書中使用的系統和產品名稱通常是其個別開發者或廠商的商標或註冊商標。然而，™或®標記可能未在本說明書中的所有例子中使用。

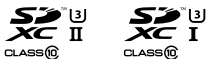

## ■關於GNU GPL/LGPL適用軟體

產品中包括合乎以下GNU General Public License (以下稱為“GPL”)或GNU Lesser General Public License (以下稱為“LGPL”)條件的軟體。

這是告知您，在隨附的GPL/LGPL的條件之下，您有權限可存取、修改及再發佈這些軟體程式的原始碼。

原始碼提供於網站上。

您可以使用以下URL下載。

<http://oss.sony.net/Products/Linux/>

我們希望您不要就原始碼內容與我們聯繫。

授權 (英文版) 記錄於本產品的內部記憶體中。請在產品與電腦之間建立大量儲存連線，以便閱讀“PMHOME”-“LICENSE”資料夾下的使用授權。

在我們的客戶支援網站可以查到有關本產品的其他資訊和常見問題的答案。

**<https://www.sony.net/>**

## A

AF .....	34
AF-A .....	32
AF-C .....	32
AF-S .....	32
AVCHD .....	47
AWB .....	61

## B

播放 .....	31
----------	----

## C

充電 .....	23
觸控操作 .....	41
觸控功能 .....	41
觸控面板/觸控板 .....	41
觸控 (NFC) .....	51
觸碰對焦 .....	41
觸碰追蹤 .....	43

## D

電池 .....	24
電腦 .....	54、56
DISP .....	64
DMF .....	32、38
動態影像 .....	30、47
動態影像檔案格式 .....	47
動態影像的可錄製時間 .....	79
DRO .....	61
對焦 .....	32
對焦指示器 .....	32
多重選擇器 .....	18

## F

Fn .....	11、19
----------	-------

## G

感光度 .....	60
功能按鈕 .....	11、19
規格 .....	81

## I

Imaging Edge .....	56
Imaging Edge Mobile .....	51

## J

靜態影像 .....	30
鏡頭 .....	27
記憶卡 .....	25、77

## K

可錄製的影像數目 .....	78
控制滾輪 .....	18

## L

列印 .....	66
----------	----

## M

MENU .....	57
MENU按鈕 .....	10、57
MENU項目 .....	58
MF .....	32、37
MOVIE (動態影像) 按鈕 .....	11

## N

NFC .....	5、51
-----------	------

## P

PlayMemories Home..... 56

## Q

清晰影像縮放..... 63

屈光度調整..... 11

Quick Nav..... 20

## R

RAW..... 44

日期/時間設定..... 29

軟體..... 56

## S

刪除..... 31

時鐘設定..... 29

說明指南..... 2

數位變焦..... 63

## T

圖示清單..... 70

## W

WB..... 61

Wi-Fi..... 5、51

## X

XAVC S 4K..... 47

XAVC S HD..... 47

相機指南..... 2

## Y

螢幕..... 70

音量..... 67

優先攝影媒體..... 25

語言..... 68

## Z

雜訊消除..... 58

智慧式變焦..... 63

智慧式自動..... 30

直接手動對焦..... 32、38

自訂白平衡..... 61

自動對焦..... 34

自動模式..... 30



# 查看帮助指南!



“帮助指南”是可以在电脑或智能手机上阅读的在线说明书。有关相机菜单项目的详细说明、高级应用和最新信息等，请参阅该说明书。



扫描此处

[https://rd1.sony.net/help/ilc/1930/h\\_zz/](https://rd1.sony.net/help/ilc/1930/h_zz/)

ILCE-7RM4 帮助指南



## 使用说明书 (本说明书)



**本说明书介绍一些基本功能。**  
有关快速入门指南，请参见“入门指南”(第22页)。“入门指南”对从打开包装到按快门拍摄第一张照片为止的初始步骤进行说明。

## 相机内功能介绍



**[相机内功能介绍]**在相机的显示屏上显示菜单项目的说明。  
拍摄期间也能迅速查看信息。  
选择要查看其说明的项目，然后按  (删除) 按钮。



# 目录

查看帮助指南! .....	2
有关使用本相机的注意事项 .....	6

## 拍摄的准备工作

检查相机和附件 .....	8
识别部件 .....	9
正面 .....	9
背面 .....	10
顶部 .....	12
侧面 .....	14
底部 .....	17
基本操作 .....	18
使用控制拨轮 .....	18
使用多功能选择器 .....	18
使用Fn(功能)按钮(功能菜单) .....	19
如何使用Quick Navi画面 .....	20
入门指南 .....	22
步骤1: 给电池充电 .....	22
步骤2: 将电池插入相机 .....	23
步骤3: 插入存储卡 .....	24
步骤4: 安装镜头 .....	26
步骤5: 设定语言和时钟 .....	28
步骤6: 以自动模式拍摄影像 .....	29

CS

## 拍摄

对焦 .....	31
对焦模式 .....	31
自动对焦 .....	33
对焦区域 .....	33
手动对焦 .....	36
直接手动对焦 (DMF) .....	37
连拍 .....	38
使用触摸功能 .....	40
触摸操作 .....	40
触摸屏/触摸板 .....	40
触碰对焦 .....	40
触碰跟踪 .....	42
选择静止影像尺寸/影像质量 .....	43
 文件格式 .....	43
 JPEG影像质量 .....	43
 JPEG影像尺寸 .....	44
APS-C/Super 35mm .....	45

## 拍摄动态影像

改变动态影像拍摄的设置 .....	46
 文件格式 .....	46
 记录设置 .....	47







## 使用网络功能

使用Wi-Fi/一触 (NFC)/Bluetooth功能 .....	49
安装Imaging Edge Mobile .....	49
将位置信息记录到所捕捉的影像 .....	50
将影像传输到FTP服务器 .....	50
将相机连接至无线访问点 .....	51

## 使用电脑

将相机连接到电脑 .....	52
连接到电脑 .....	52
断开相机与电脑的连接 .....	53
电脑软件的介绍 .....	54
Imaging Edge .....	54
PlayMemories Home .....	54

## MENU项目 / 图标列表

使用MENU项目 .....	55
MENU项目列表 .....	56
 1 (拍摄设置1) .....	56
 2 (拍摄设置2) .....	60
 (网络) .....	63
 (播放) .....	64
 (设置) .....	65
 (我的菜单) .....	67
显示屏上的图标列表 .....	68
拍摄画面上的图标 .....	68
播放画面上的图标 .....	72

## 关于本产品

规格 .....	74
电池使用时间和可记录影像数 .....	74
可以使用的存储卡 .....	75
可记录的影像数 .....	76
可记录的动态影像时间 .....	77
规格 .....	79

索引 .....	83
----------	----

有关Wi-Fi功能和NFC一触功能的详细说明，请参阅“帮助指南”(第2页)。

# 有关使用本相机的注意事项

除本节外，还请参见帮助指南中的“使用须知”。

## 有关使用本产品的注意事项

- 本相机为抗尘和抗溅水设计，但不保证能完全防止灰尘或水滴进入。
- 请勿将镜头或取景器朝向太阳等强光源放置。否则，由于镜头的聚光作用，可能会导致冒烟、起火、机身或镜头内部发生故障。不得已只能将相机放在阳光等光源下时，请给镜头安装镜头盖。
- 背光拍摄时，请保持太阳从视角充分地偏离。否则，阳光可能会在相机内部聚焦，并导致冒烟或起火。即使太阳从视角略微偏离，也可能导致冒烟或起火。
- 请不要让镜头受到激光束等光束的直接照射。这可能会损坏影像传感器，并导致相机故障。
- 当镜头卸下时，请勿通过镜头看太阳或强光源。这可能会对眼睛造成无法复原的损伤。
- 请勿将本相机、附件或存储卡放在婴幼儿能接触到的地方。婴幼儿有可能意外吞咽下去。如果发生这种情况，请立即咨询医生。

## 关于显示屏和电子取景器的注意事项

- 显示屏和电子取景器采用超高精密技术制造，其有效像素为99.99%以上。但是，显示屏和电子取景器上可能会出现持续出现一些小黑点和/或亮点（白、红、蓝或绿色）。这些点是制造过程中产生的正常现象，并不会对影像产生任何影响。
- 使用取景器拍摄时，可能会出现眼睛疲劳、乏力、晕车或恶心等症状。使用取景器拍摄时，建议您定期休息。

- 如果显示屏或电子取景器损坏，请立即停止使用相机。损坏的部件可能会伤害您的手、脸等。

## 有关连拍的注意事项

连拍期间，可能会在显示屏或取景器上交替闪现拍摄画面和黑画面。如果在这种状况下持续观看屏幕，可能会出现身体不舒服等不适症状。当出现不适症状时，请停止使用本相机，如有需要请向医生咨询。

## 有关长时间记录或记录4K动态影像的注意事项

- 使用时相机机身和电池可能会发热—这是正常现象。
- 使用相机时，如果皮肤的相同部分与相机长时间接触，即使您不觉得相机热，也可能导致红肿或起泡等低温烫伤的症状。  
在下列情况下请特别注意并使用三脚架等。
  - 在高温环境下使用相机时
  - 血液循环不良或皮肤感觉不敏感的人使用相机时
  - 在[自动关机温度]设为[高]的状态下使用相机时。

## Sony镜头/配件

将本机与其他制造商的产品一起使用可能会影响其性能，并由此引发事故或故障。

## 关于本说明书中的数据规格

除本说明书特别注明以外，性能和规格的数据均在下列条件下定义：在25℃的常温环境下，使用到指示灯熄灭为止完全充足电的电池。

## 有关版权的警告事项

电视节目、影片、录影带及其他资料可能具有版权。未经许可录制这些数据可能会触犯版权法。

## 有关位置信息的注意事项

如果上传和分享标记有位置的影像，可能会意外地将该信息泄露给第三方。为了防止第三方获取您的位置信息，请在拍摄影像前将[位置信息链接设置]设为[关]。

## 有关将本产品丢弃或转让给他人的注意事项

当丢弃或将本产品转让给他人时，请务必执行以下操作以保护隐私信息。

- [出厂重置]→[初始化]

## 有关将存储卡丢弃或转让给他人的注意事项

在相机或电脑上执行[格式化]或[删除]可能不会完全删除存储卡上的数据。将存储卡转让给他人时，建议使用数据删除软件将数据完全删除。当丢弃存储卡时，建议将其实际销毁。

## 有关网络功能的注意事项

使用网络功能时，根据使用环境的不同，网络上的预料外的第三方可能会访问相机。

例如，在其他网络设备未经许可已连接或可以连接的网络环境中，可能发生对相机的未授权访问。对连接到此类网络环境所造成的任何损失或损害，Sony不承担任何责任。

## 有关无线局域网5 GHz频段的注意事项

在户外使用无线局域网功能时，请按照以下步骤将频段设为2.4 GHz。(仅限WW716189)

- MENU →  (网络) → [Wi-Fi设置]

## 如何暂时关闭无线网络功能(Wi-Fi等)

乘坐飞机等情况下，可以用[飞行模式]暂时关闭所有的无线网络功能。

## 电源线

对于英国、爱尔兰、马耳他、塞浦路斯和沙特阿拉伯的用户使用电源线(A)。出于安全原因，电源线(B)不适用于上述国家/地区，因此不可在上述国家/地区使用。对于其他欧盟国家/地区的用户使用电源线(B)。

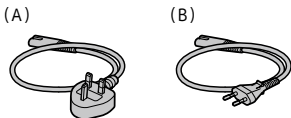

## 对于在日本的面向游客的商店内购买相机的顾客

### 注意

本相机支持标准的有些认证标识可在本相机屏幕上进行确认。

按MENU →  (设置) → [认证标识]。

## 检查相机和附件

括号中的数字表示件数。

- 相机 (1)
- 充电器 (1)



- 电源线 (1) \* (某些国家/地区提供)



\* 本设备可能附带多根电源线。请使用与所在国家/地区相符的适当电源线。参见第7页。

- 锂离子电池组NP-FZ100 (1)



- USB Type-C™ 连接线 (1)

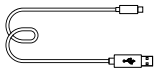

- 肩带 (1)

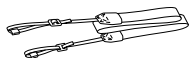

- 机身盖 (1) (安装在相机上)



- 线缆保护器 (1)



- 插座盖 (1) (安装在相机上)

- 眼罩 (1) (安装在相机上)

- 使用说明书 (1) (本手册)

- 参考指南 (1)

# 识别部件

详细内容请参阅括号中的页数。

## 正面

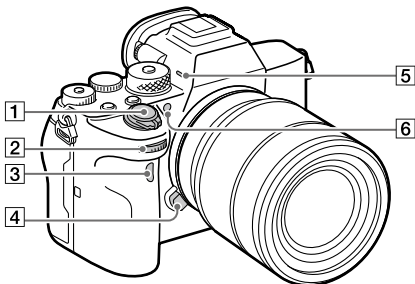

- 1 ON/OFF (电源) 开关 (28)/快门按钮 (29)
- 2 前转盘  
可以快速地调整各照相模式的设置。
- 3 红外遥控传感器
- 4 镜头释放按钮 (27)
- 5 麦克风  
拍摄动态影像时，请勿遮盖此部件。这样做可能会产生噪音或降低音量。
- 6 AF辅助照明 (57)/自拍指示灯

## 取下镜头时

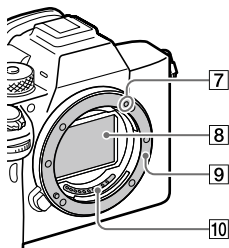

- 7 安装标记 (26)
- 8 影像传感器\*
- 9 卡口
- 10 镜头接点\*

\* 请不要直接接触这些部件。

## 背面

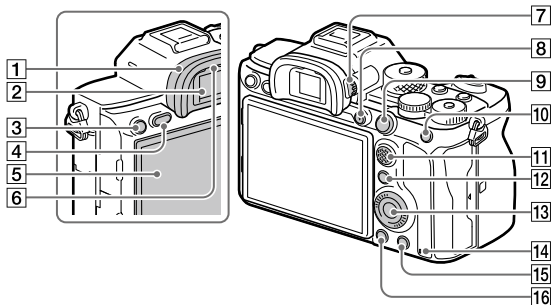

### 1 眼罩

#### 取下眼罩

向左推动眼罩底部的把手并将罩杯向上抬起。

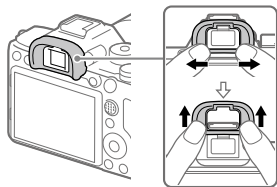

当安装角度取景器（另售）时，取下眼罩。并且，选择 MENU → 2 (拍摄设置2) → [FINDER/MONITOR]，然后切换为[取景器（手动）]或[显示屏（手动）]。

### 2 取景器

3 C3按钮（自定义按钮3）（62）/  
○ (保护)按钮

4 MENU按钮（55）

5 显示屏  
（用于触摸操作：触摸面板/触摸板）（40）  
可以将显示屏调整到容易观看的角度并从任何位置拍摄。

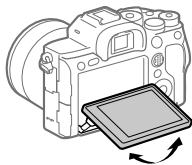

6 眼传感器



**7 屈光度调节旋钮**

根据您的视力调节屈光度调节旋钮，直到取景器中的显示清晰。  
如果难以操作屈光度调节旋钮，请在操作该旋钮前取下眼罩。

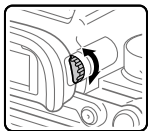

**8 MOVIE (动态影像) 按钮 (30)**

**9 拍摄时：AF-ON (AF开启) 按钮**  
观看时：⊕ (放大) 按钮

**10 拍摄时：AEL按钮**  
观看时：📄 (影像索引) 按钮

**11 多功能选择器 (18)**

**12 拍摄时：Fn (功能) 按钮 (19、62)**  
观看时：📱 (发送到智能手机) 按钮  
通过按该按钮，可以显示 [发送到智能手机] 画面。

**13 控制拨轮 (18)**

**14 存取指示灯**

**15 拍摄时：C4按钮 (自定义按钮4) (62)**  
观看时：🗑️ (删除) 按钮 (30)

**16 ▶ (播放) 按钮 (30)**

## 顶部

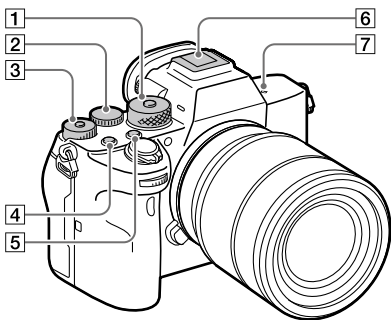

- 1 模式旋钮 (30)**  
按住中央的解锁按钮期间，模式旋钮解锁。
- 2 后转盘**  
可以快速地调整各照相模式的设置。
- 3 曝光补偿旋钮**  
按中央的锁定按钮可在锁定和解锁状态之间切换曝光补偿旋钮。锁定按钮升起并可以看到白线时，旋钮为解锁状态。
- 4 C1按钮 (自定义按钮1) (62)**
- 5 C2按钮 (自定义按钮2) (62)**
- 6 多接口热靴\***  
某些附件可能无法完全插入，导致其从多接口热靴后部露出。但是，当附件接触到插座的前端底部时，连接就已完成。

### 7 影像传感器位置标记

- 影像传感器是将光转换成电信号用的传感器。⊖ 标记表示影像传感器的位置。当测量本相机与被摄体之间的确切距离时，请参考水平线的位置。

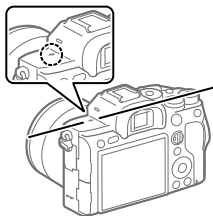

- 如果被摄体距离小于镜头的最短拍摄距离，则无法确认对焦。请确保在被摄体和本相机之间有足够的距离。
- \* 有关多接口热靴的兼容附件的详情，请访问Sony网站或向您的Sony经销商或当地授权的Sony服务机构咨询。也可以使用用于附件插座的附件。不保证其他厂商的附件可正常操作。

**mi** Multi  
Interface Shoe

Accessory Shoe

## 侧面

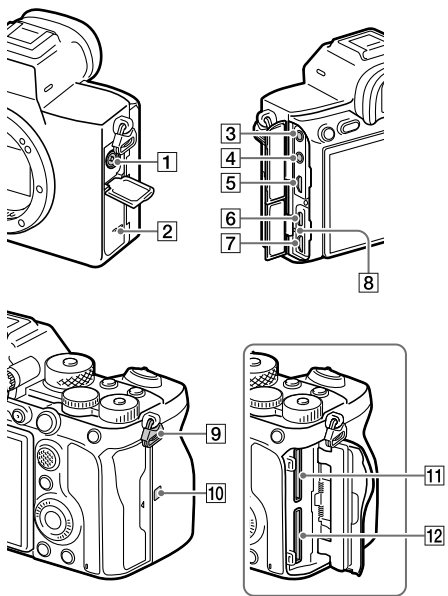

❶ ⚡ (闪光同步) 端子

❷ 扬声器

❸ 🎤 (麦克风) 插孔

连接了外接麦克风时，内置麦克风会自动关闭。如果外接麦克风是插入式电源类型，相机会为麦克风供电。

❹ 🎧 (耳机) 插孔

❺ HDMI微型插孔

❻ USB Type-C端子 (15、52)

❼ Multi/Micro USB端子\* (15、52)

该端子支持Micro USB兼容设备。

❽ 充电指示灯

### 9 肩带用挂钩

将带子的两端安装到相机。

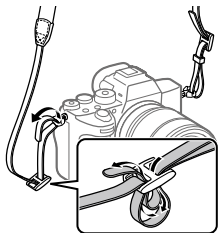

### 10 N (N标记) (49)

- 该标记表示用于连接相机和支持NFC的智能手机的接触点。

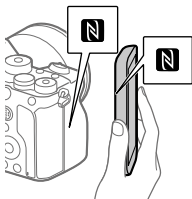

- NFC (近距离通信) 是近距离无线通信技术的国际标准。

### 11 SLOT 1 (存储卡插槽1) (24)

仅支持SD卡 (兼容UHS-I和UHS-II)

### 12 SLOT 2 (存储卡插槽2) (25)

仅支持SD卡 (兼容UHS-I和UHS-II)

- \* 有关Multi/Micro USB端子兼容附件的详细说明, 请访问Sony网站或向您的Sony经销商或当地授权的Sony服务处咨询。

## 有关USB端子的注意事项

可以用USB Type-C端子或Multi/Micro USB端子供电、给电池充电和进行USB通讯。但是, 不能同时使用两个端子进行这些操作。

- 电池充电时间不会根据所使用的端子而改变。
- 可以在使用USB Type-C端子供电或进行PC遥控拍摄的同时使用Multi/Micro USB端子用附件, 如遥控器 (另售)。

## ■ 有关线缆保护器的注意事项

连接线缆拍摄影像时，使用线缆保护器以防止线缆断开。

### 安装线缆保护器

- ① 打开显示屏侧的两个插孔盖。
- ② 将线缆保护器背面的两个钩插入 USB Type-C 端子和 Multi/Micro USB 端子左侧的两个槽内，然后让线缆保护器与相机的端子部分对齐。
- ③ 按入安装螺丝并转动螺丝以固定线缆保护器。

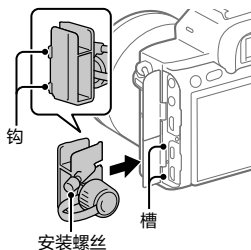

- ④ 将线缆插入其中一个插孔。
- ⑤ 将线缆插入保持部件，然后用固定旋钮固定线缆。

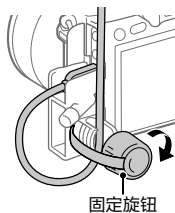

### 卸下线缆保护器

拧松安装螺丝，然后卸下线缆保护器。

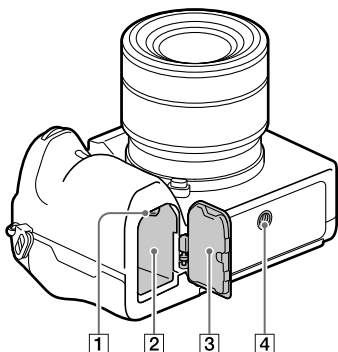

1 锁定杆 (23)

2 电池插槽 (23)

3 电池盖 (23)

安装竖拍手柄兼电池盒 (另售) 等附件时, 请取下电池盖。

**取下电池盖**

沿箭头方向拉动电池盖释放杆, 取下电池盖。

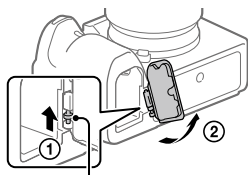

电池盖释放杆

**安装电池盖**

将电池盖一侧的轴插入安装部分, 然后安装另一侧的轴推入电池盖。

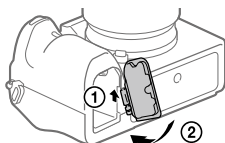



4 三脚架安装孔

请使用螺丝长度小于5.5 mm的三脚架。否则, 您无法牢固地固定本相机, 并可能会损坏本相机。

# 基本操作

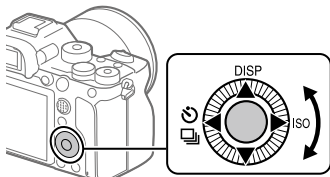
## 使用控制拨轮



- 通过转动控制拨轮或按其上/下/左/右侧可以选择设置项目。当按控制拨轮的中央时，将确定选择。
- 为控制拨轮的上/左/右侧分配了DISP (显示设置)、 (拍摄模式) 和ISO (ISO) 功能。此外，还可以为控制拨轮的左/右/下侧和中央、以及控制拨轮的旋转分配所选功能。
- 播放期间，通过按控制拨轮的右/左侧或通过转动控制拨轮可显示下一张/上一张影像。

## 使用多功能选择器

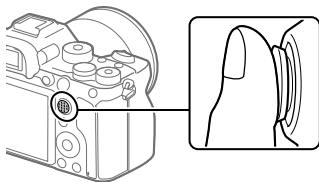

- 把手指放在多功能选择器的顶部以更准确地进行操作。
- 当[对焦区域]设为[区]、[自由点]、[扩展自由点]、[跟踪: 区]、[跟踪: 自由点]或[跟踪: 扩展自由点]时，可以通过按多功能选择器的上/下/左/右移动对焦区域。
- 在默认设置下，[对焦标准]功能被分配给多功能选择器的中央。



## 使用Fn(功能)按钮(功能菜单)

功能菜单是12个功能的菜单，当在拍摄模式下按下Fn(功能)按钮时，在画面底部显示该菜单。通过将常用功能注册到功能菜单，可以更快地访问它们。



### 提示

- 可以在功能菜单中分别注册12个静止影像拍摄用功能和12个动态影像拍摄用功能。
- 除了功能菜单以外，还可以使用自定义键功能(第62页)将常用功能分配给所需键，以便更快地调出功能。

**1** 反复按控制拨轮上的DISP按钮以显示[取景器]以外的画面模式，然后按Fn(功能)按钮。

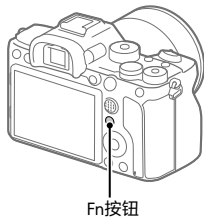

**2** 通过按控制拨轮的上/下/左/右侧选择所需功能。

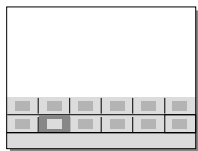

**3** 转动前转盘选择所需设置，然后按控制拨轮的中央。

- 有些功能可以用后转盘进行微调。

## ■要从专用设置画面调整设置时

在步骤2中选择所需功能，然后按控制拨轮的中央。将会出现该功能的专用设置画面。按照操作介绍调整设置。



操作指南

## ■要更改功能菜单中的功能时 (功能菜单设置)

以下是将静止影像用功能菜单中的 [拍摄模式] 更改为 [网格线] 的步骤。

- 要更改动态影像拍摄用功能菜单时，在步骤②中从动态影像拍摄用功能菜单选择要更改的项目。

- ① MENU → 2 (拍摄设置2) → [功能菜单设置]。
- ② 使用控制拨轮的上/下/左/右侧从功能菜单中的12个静止影像拍摄用功能中选择 (拍摄模式)，然后按中央。
- ③ 按控制拨轮的左/右侧，直到显示 [网格线]。选择 [网格线]，然后按中央。
  - (网格线) 将显示在功能菜单中 (拍摄模式) 之前的位置。

## 如何使用Quick Navi画面

Quick Navi画面是适合使用取景器拍摄的功能，可以直接控制设置。

- 1 选择MENU → 2 (拍摄设置2) → [DISP按钮] → [显示屏]。
- 2 在 [取景器] 上添加 标记，然后选择 [确定]。
- 3 按控制拨轮上的DISP将画面模式设为 [取景器]。

## 4 按Fn按钮切换为Quick Navi画面。

- 图示中的显示内容及其位置仅为参考，可能与实际显示有所不同。

### 自动模式



### P/A/S/M模式



## 5 通过按控制拨轮的上/下/左/右侧选择要设定的功能。

## 6 转动前转盘选择所需设置。

- 有些功能可以用后转盘进行微调。

## 要从专用设置画面调整设置时

在步骤5中选择所需功能，然后按控制拨轮的中央。将会出现该功能的专用设置画面。按照操作介绍调整设置。



操作指南

### 注意

- Quick Navi画面上的灰色项目无法调整。
- 当使用[创意风格]或[图片配置文件]等功能时，某些设置只能从专用画面进行控制。

# 入门指南

## 步骤1：给电池充电

### 1 将电池插入充电器。

- 将电池按照▲的方向摆放在充电器上。
- 按照箭头方向将电池滑动到尽头。

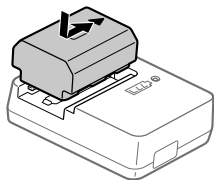

### 2 将电源线（附件）连接到充电器，然后将充电器连接到墙壁插座。

充电器上的CHARGE指示灯会以橙色点亮并开始充电。

#### CHARGE指示灯（橙色）

点亮：正在充电

闪烁：本相机未处于正确的温度范围内而导致充电错误或充电暂停

- 当充电结束时，CHARGE指示灯和所有指示熄灭。
- 充电时间（完全充电）：约150分（在25℃的温度下给完全放电的电池充电时）
- 使用全新的电池或长时间没有用过的电池时，第一次为电池充电时，CHARGE指示灯可能会快速闪烁。如果发生这种情况，取出电池，然后将其重新插入进行充电。
- 请务必只使用纯正Sony品牌电池。

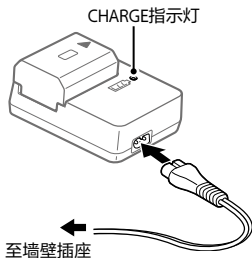

## 步骤2: 将电池插入相机

### 1 打开电池盖。

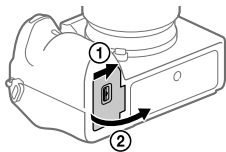

### 2 用电池顶端按锁定杆的同时插入电池，直到电池锁定到位。

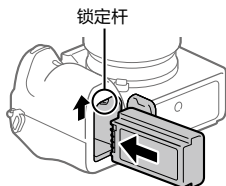

### 3 关闭盖子。

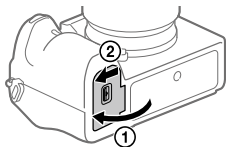

## ■ 给装在相机中的电池充电

关闭相机电源并用USB连接线将其连接到电脑等设备。

如果打开相机，将从所连接的电脑或设备供电，并且可以操作相机。但是，不会给电池充电。

使用USB Type-C连接线(附件)或USB标准连接线。

## 取出电池

确认存取指示灯(第11页)没有点亮并关闭相机。然后滑动锁定杆并取出电池。小心不要掉落电池。

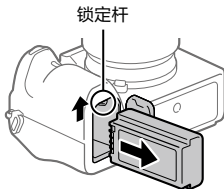

## 步骤3: 插入存储卡

有关可以在本相机上使用的存储卡的详细说明, 请参阅第75页。

### 1 打开存储卡盖。

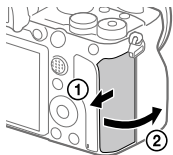

### 2 将SD卡插入插槽1。

- 插槽1(上方)和插槽2(下方)均只支持SD存储卡(兼容UHS-II)。
- 本相机不支持Memory Stick。
- 令端子面朝自己将存储卡插入到位, 直到发出咔嚓声。
- 可以通过选择MENU →  (设置) → [摄像媒体设置] → [优先摄像媒体] 改变使用的存储卡插槽。  
默认设置下使用插槽1。

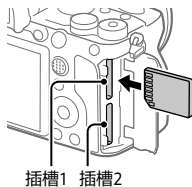

### 3 关闭盖子。

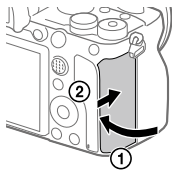

#### 提示

- 当您在相机上首次使用存储卡时，建议在相机上对该卡进行格式化以进一步确保存储卡的稳定性能(第66页)。

### 取出存储卡

确保存取指示灯(第11页)没有点亮，然后向里按一次存储卡将其取出。

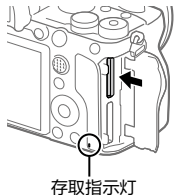

### 要在2个插槽的存储卡上记录时

默认设置下使用插槽1。如果不打算改变设置并且只会使用1张存储卡，请使用插槽1。

通过在插槽2中插入另一张存储卡，可以将同一个影像同时记录在2个存储卡上，或在各存储卡上记录不同类型的影像(静止影像/动态影像)([摄像媒体设置]下的[记录模式])(第66页)。

## 步骤4：安装镜头

### 1 从相机上拆下机身盖，从镜头后部拆下镜头后盖。

- 更换镜头时，为了避免灰尘或碎屑进入相机内部，请在无灰尘的环境中迅速操作。
- 完成拍摄后，建议安装镜头盖。

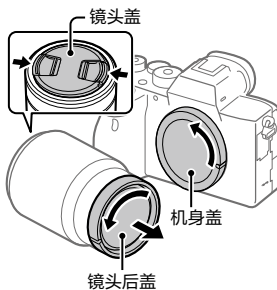

### 2 通过对齐镜头和相机上的两个白色指示标记(安装标记)，安装镜头。

- 令镜头面朝下地握持相机，以防止灰尘或碎屑进入相机。

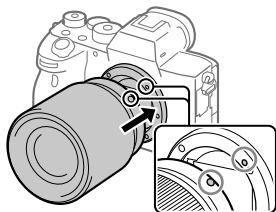

### 3 将镜头轻轻地推向相机的同时，按箭头方向缓慢转动镜头，直到其锁定到位并发出咔哒声。

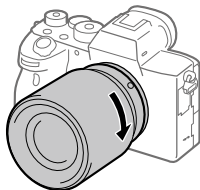



## 注意

- 安装镜头时，请务必笔直握持镜头，并且不要用力过猛。
- 安装镜头时，请勿按镜头释放按钮。
- 若要使用A卡口系统镜头（另售），需要使用卡口适配器（另售）。有关详细内容，请参阅卡口适配器附带的操作说明书。
- 如果想要拍摄全画幅的影像，请使用兼容全画幅尺寸的镜头。
- 携带装有镜头的相机时，应牢固地握持相机与镜头。
- 请不要握持镜头上用于变焦或调节对焦的伸出部分。

## 取下镜头

持续按镜头释放按钮并按箭头方向转动镜头直到其停止。

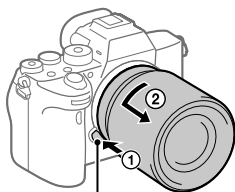

镜头释放按钮

## 兼容镜头

与本相机兼容的镜头如下：

镜头		与本相机的兼容性
A卡口系统镜头	兼容35 mm全幅格式的镜头	✓ (需要兼容全幅格式的选购卡口适配器(另售))
	APS-C尺寸专用镜头	✓* (需要选购卡口适配器(另售))
E卡口系统镜头	兼容35 mm全幅格式的镜头	✓
	APS-C尺寸专用镜头	✓*

\* 将以APS-C尺寸记录影像。视角将相当于镜头上标记的焦距的约1.5倍。(例如，当安装有50 mm的镜头时，视角将相当于75 mm。)

## 步骤5：设定语言和时钟

- 1 将ON/OFF (电源) 开关设为“ON”打开相机电源。

ON/OFF (电源) 开关

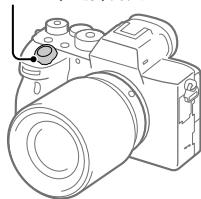

- 2 选择所需语言，然后按控制拨轮的中央。

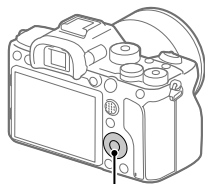

控制拨轮

- 3 确保在画面上选择了[确定]，然后按中央。
- 4 选择所需地理位置，然后按中央。
- 5 用控制拨轮的上/下侧或通过转动控制拨轮选择[日期/时间]，然后按中央。
- 6 通过按控制拨轮的上/下/左/右侧选择所需项目，然后按中央。
- 7 重复步骤5和6以设定其他项目，然后选择[确定]并按中央。

**提示**

- 要重设日期和时间设置时，使用MENU (第66页)。

**注意**

- 本相机不具有在影像上插入日期的功能。可以使用PlayMemories Home在影像上插入日期，然后保存和打印影像 (仅限于Windows)。

## 步骤6: 以自动模式拍摄影像

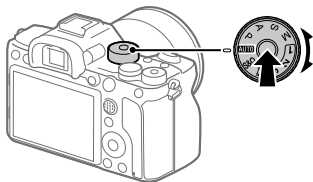

### 1 按住模式旋钮中央的锁定解除按钮，然后转动模式旋钮将其设为**AUTO**。

照相模式将会设为*i* (智能自动)。

### 2 查看取景器或显示屏并握持相机。

### 3 安装有变焦镜头时，转动镜头的变焦环设定被摄体的大小。

### 4 半按下快门按钮进行对焦。

- 影像合焦时，指示灯 (如●) 会点亮。

### 5 完全按下快门按钮。

## ■ 拍摄动态影像时

按MOVIE按钮开始/停止录制。

## ■ 播放影像时

按  (播放) 按钮播放影像。可以使用控制拨轮选择所需影像。

## ■ 删除显示的影像时

在显示影像期间按  (删除) 按钮将其删除。在确认画面上用控制拨轮选择 [删除]，然后按控制拨轮的中央以删除影像。

## ■ 要以各种不同的照相模式拍摄影像时

根据被摄体或想要使用的功能，将模式旋钮设为所需模式。

## 对焦

### 对焦模式

选择适合被摄体动作的对焦方式。

MENU →  1 (拍摄设置1) → [对焦模式] → 所需设置。

**AF-S (单次AF)**: 本产品在完成对焦时锁定焦点。当被摄体处于静止状态时使用此设置。

**AF-A (自动AF)**: 根据被摄体的移动状态切换[单次AF]和[连续AF]。半按下快门按钮时, 如果本产品判定被摄体处于静止状态则本产品锁定对焦, 如果被摄体处于运动状态则本产品连续对焦。连拍期间, 从第二张开始本产品自动使用连续AF拍摄。

**AF-C (连续AF)**: 半按住快门按钮期间本产品连续对焦。当被摄体处于运动状态时使用此设置。在[连续AF]模式下, 当相机对焦时不发出哔音。

**DMF (DMF)**: 进行自动对焦后, 可手动进行微调, 与从头使用手动对焦相比, 可以更迅速地对被摄体对焦。这在微距拍摄等情况下较为方便。

**MF (手动对焦)**: 手动调节对焦。使用自动对焦如果无法对想要的被摄体对焦, 请使用手动对焦。

### 对焦指示灯

- (点亮): 被摄体合焦且对焦被锁定。
- (闪烁): 被摄体未合焦。
- ⦿ (点亮): 被摄体合焦。会根据被摄体的移动状况连续调整对焦。
- ⦿ (点亮): 正在进行对焦。

## 难以使用自动对焦进行对焦的被摄体

- 黑暗和远处的被摄体
- 对比度较弱的被摄体
- 透过玻璃观看的被摄体
- 快速移动的被摄体
- 反光或有光泽的表面
- 闪烁光线
- 背光的被摄体
- 连续重复图案，如建筑物的外观
- 对焦区域中具有不同焦距的被摄体

### 提示

- 在[连续AF]模式下，可以通过按住分配有[对焦保持]功能的按钮锁定焦点(第62页)。
- 在手动对焦模式或直接手动对焦模式下将焦点设为无限远时，请通过查看显示屏或取景器确认已对足够远的被摄体合焦。

### 注意

- 只在使用支持相位检测AF的镜头时可以利用[自动AF]。
- 当设定了[连续AF]或[自动AF]时，对焦期间视角可能会逐渐发生变化。这不会影响实际记录的影像。
- 当拍摄动态影像或当模式旋钮设为**S&Q**时，只可以利用[连续AF]和[手动对焦]。

# 自动对焦

## 对焦区域

选择对焦区域。在自动对焦模式下难以正确对焦时，请使用此功能。

**MENU** →  **1 (拍摄设置1)** → **[对焦区域]** → **所需设置**。

 **广域**：自动对覆盖整个画面范围的被摄体对焦。在静止影像照相模式下半按下快门按钮时，会在合焦区域周围显示绿框。

 **区**：在显示屏上选择想要对焦的区，本产品会自动选择对焦区域。

 **中间**：自动对影像中央的被摄体对焦。与对焦锁定功能一起使用可以创建想要的构图。

 **自由点**：可以将对焦框移动到画面上的所需位置并对窄小区域中的非常小的被摄体对焦。

 **扩展自由点**：如果本产品无法对单个选定的点对焦，将使用自由点周围的对焦点作为第二优先区域进行对焦。

 **跟踪**：当半按住快门按钮时，本产品在所选自动对焦区域内跟踪被摄体。该设置只在[对焦模式]设为[连续AF]时有效。将光标指向[对焦区域]设置画面上的[跟踪]，然后用控制拨轮的左/右侧调整开始跟踪的所需区域。还可以通过将区域指定为区、自由点或扩展自由点来将跟踪开始区域移动到所需点。

## ■ 对焦框显示示例

对焦框的区别如下。

### 对较大区域对焦时

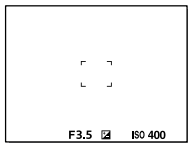

### 对较小区域对焦时

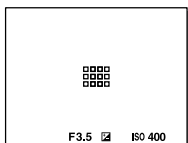

- 当[对焦区域]设为[广域]或[区]时，根据被摄体或条件的不同，对焦框可能在“对较大区域对焦时”和“对较小区域对焦时”之间切换。
- 当使用卡口适配器 (LA-EA1或LA-EA3) (另售) 安装A卡口系统镜头时，可能会显示“对较小区域对焦时”的对焦框。

### 当根据显示屏的整个范围自动合焦时

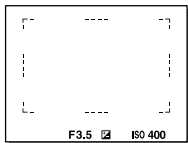

- 当使用光学变焦以外的变焦功能时，[对焦区域]设置被禁用，并以虚线显示对焦框。自动对焦优先对中央区域及其周围进行操作。



## 要移动对焦区域时

- 可以通过操作多功能选择器移动[自由点]、[扩展自由点]、[区]、[跟踪: 自由点]、[跟踪: 扩展自由点]或[跟踪: 区]中的对焦区域。如果预先为多功能选择器的中央分配[对焦标准], 可通过按多功能选择器的中央将对焦框移回显示屏的中央。
- 可以通过在显示屏上触摸和拖动对焦框来迅速地加以移动。预先将[触摸操作] (第40页) 设为[开]并且将[触摸操作的功能] (第40页) 设为[触碰对焦]。

## 要暂时跟踪被摄体 (跟踪开启)

可以在按住预先分配了[跟踪开启]的自定义键期间暂时将[对焦区域]的设置更改为[跟踪]。启用[跟踪开启]之前的[对焦区域]设置将切换为等效的[跟踪]设置。

例如:

启用[跟踪开启]之前的[对焦区域]	[跟踪开启]启用期间的[对焦区域]
[广域]	[跟踪: 广域]
[自由点: S]	[跟踪: 自由点S]
[扩展自由点]	[跟踪: 扩展自由点]

### 提示

- 默认设置下, [对焦区域]被分配给C2按钮。

### 注意

- 在下列情况下[对焦区域]锁定为[广域]:
  - [智能自动]
- 连拍期间或一次性完全按下快门按钮时, 对焦区域可能不点亮。
- 当模式旋钮设为**Hi**(动态影像)或**S&Q**时, 或在动态影像拍摄期间, [跟踪]无法被选作[对焦区域]。
- 如果[人脸/眼部AF设置]下的[拍摄主体检测]设为[动物], 则无法为[对焦区域]选择[跟踪]。

# 手动对焦

在自动对焦模式下难以正确对焦时，可以手动调节对焦。

---

**1** MENU → 1 (拍摄设置1) → [对焦模式] → [手动对焦]。

---

**2** 旋转对焦环以获得清晰对焦。

- 当旋转对焦环时，会在画面上显示焦距。当安装有卡口适配器（另售）时，不显示焦距。

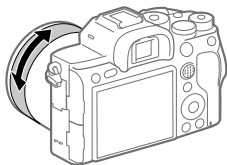

---

**3** 完全按下快门按钮拍摄影像。

---

## 注意

- 当使用取景器时，调整屈光度水平以在取景器上获得正确的对焦（第11页）。

## 直接手动对焦 (DMF)

进行自动对焦后，可手动进行微调，与从头使用手动对焦相比，可以更迅速地对被摄体对焦。这在微距拍摄等情况下较为方便。

**1** MENU →  (拍摄设置1) → [对焦模式] → [DMF]。

**2** 半按下快门按钮自动对焦。

**3** 持续半按下快门按钮，然后旋转对焦环以获得更清晰的对焦。

- 当旋转对焦环时，会在画面上显示焦距。当安装有卡口适配器（另售）时，不显示焦距。

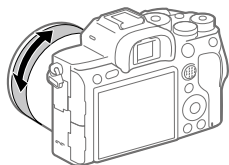

拍摄

**4** 完全按下快门按钮拍摄影像。

# 连拍



在按住快门按钮期间连续拍摄影像。

## 1 在控制拨轮上选择 / (拍摄模式) → [连拍]。

- 还可以通过选择 MENU →  1 (拍摄设置1) → [拍摄模式] 设定拍摄模式。

## 2 使用控制拨轮的右/左侧选择所需模式。

 连拍: Hi+: 在按住快门按钮期间, 以最高速度连续拍摄影像。

 连拍: Hi /  连拍: Mid /  连拍: Lo: 由于拍摄期间在显示屏或取景器上实时显示被摄体, 因此比较容易跟踪被摄体。

### 提示

- 要在连拍期间持续调整对焦和曝光时, 请设定为如下:
  - [对焦模式]: [连续AF]
  - [ 快门AEL]: [关]或[自动]

### 注意

- 当 [ RAW文件类型] 设定为 [未压缩] 时, 连拍期间的拍摄速度变慢。
- 在 [连拍: Hi]、[连拍: Mid] 或 [连拍: Lo] 模式下当 [电子前帘快门] 设定为 [关] 时, 连拍期间的拍摄速度变慢。
- 在 [连拍: Hi+]、[连拍: Hi] 或 [连拍: Mid] 模式下当 F 值大于 F11 时, 对焦锁定为第一张的设置。
- 在 [连拍: Hi+] 模式下拍摄时, 显示屏或取景器上显示的被摄体不是实时显示。
- 使用闪光灯拍摄时, 连拍速度会降低。

## ■ 显示连拍剩余时间指示 (连拍长度)

设定是否显示可以按照相同拍摄速度进行连拍的剩余时间指示。

**MENU** →  **2 (拍摄设置2)** → **[连拍长度]** → **所需设置**。

**总是显示**：当拍摄模式设定为[连拍]时始终显示指示。

**仅在拍摄时显示**：只在进行连拍期间显示指示。

**不显示**：不显示指示。

### 提示

- 当内部相机缓存已满时，将显示“SLOW”并且连拍速度将会降低。

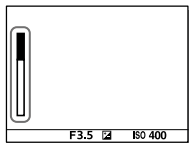

# 使用触摸功能

## 触摸操作

设定是否启用显示屏的触摸操作。

MENU →  (设置) → [触摸操作] → 所需设置。

开：启用触摸操作。

关：停用触摸操作。

## 触摸屏/触摸板

使用显示屏拍摄时的触摸操作称为“触摸面板操作”，使用取景器拍摄时的触摸操作称为“触摸板操作”。可以选择是否启用触摸面板操作或触摸板操作。

MENU →  (设置) → [触摸屏/触摸板] → 所需设置。

**触摸屏+触摸板：**启用使用显示屏拍摄时的触摸面板操作和使用取景器拍摄时的触摸板操作。

**仅触摸屏：**只启用使用显示屏拍摄时的触摸面板操作。

**仅触摸板：**只启用使用取景器拍摄时的触摸板操作。

## 触碰对焦

如果使用[触碰对焦]，当[对焦区域]为[自由点]、[扩展自由点]、[跟踪:自由点]或[跟踪:扩展自由点]以外的设置时，可以用触摸操作指定想要对焦的位置。预先选择MENU →  (设置) → [触摸操作] → [开]。

MENU →  2 (拍摄设置2) → [触摸操作的功能] → [触碰对焦]。

## ■ 在静止影像模式下指定想要对焦的位置

可以用触摸操作指定想要对焦的位置。触摸显示屏后，半按下快门按钮进行对焦。

### ① 触摸显示屏。

- 用显示屏拍摄时，触摸要对焦的位置。
- 用取景器拍摄时，可以在注视取景器期间通过在显示屏上触摸和拖动来移动焦点位置。

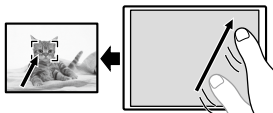

- 要取消触摸操作对焦时，如果正在用显示屏拍摄，触摸 $\blacktriangleleft$ x或按控制拨轮的中央，如果正在用取景器拍摄，按控制拨轮的中央。

### ② 半按下快门按钮进行对焦。

- 完全按下快门按钮拍摄影像。

## ■ 在动态影像拍摄模式下指定想要对焦的位置 (点对焦)

相机会对所触摸的被摄体对焦。用取景器拍摄时，无法利用点对焦。

### 在录制之前或期间触摸想要对焦的被摄体。

- 当触摸被摄体时，对焦模式暂时切换到手动对焦，并且可以用对焦环调节对焦。
- 要取消点对焦时，触摸 $\blacktriangleleft$ x或按控制拨轮的中央。

### 提示

- 除触碰对焦功能外，还可以利用如下的触摸操作。
  - 当[对焦区域]设为[自由点]、[扩展自由点]、[跟踪: 自由点]或[跟踪: 扩展自由点]时，可以用触摸操作移动对焦框。
  - 当[对焦模式]设为[手动对焦]时，可通过双击显示屏使用对焦放大器。

### 注意

- 在下列情况下，无法利用触碰对焦功能：
  - 当[对焦模式]设定为[手动对焦]时
  - 当使用数字变焦时
  - 当使用LA-EA2或LA-EA4时

## 触碰跟踪

可以使用触摸操作选择要在静止影像和动态影像拍摄模式下跟踪的被摄体。预先选择MENU →  (设置) → [触摸操作] → [开]。

### 1 MENU → 2 (拍摄设置2) → [触摸操作的功能] → [触碰跟踪]。

### 2 在显示屏上触摸要跟踪的被摄体。

跟踪将开始。

- 用取景器拍摄时，可以使用触摸板操作指定要跟踪的被摄体。

### 3 半按下快门按钮进行对焦。

- 完全按下快门按钮拍摄影像。

#### 提示

- 要取消跟踪时，触摸 $\square$ 或按控制拨轮的中央。

#### 注意

- 在下列情况下无法利用[触碰跟踪]：
  - 在[帧记录设置]设为[120p]/[100p]时拍摄动态影像时。
  - 当[对焦模式]设定为[手动对焦]时。
  - 当使用智能变焦、清晰影像缩放和数字变焦时
  - 当使用LA-EA2或LA-EA4卡口适配器时
  - 当[人脸/眼部AF设置]下的[拍摄主体检测]设定为[动物]时。



# 选择静止影像尺寸/影像质量

## 📁 文件格式

设定静止影像的文件格式。

**MENU** → 📷1 (拍摄设置1) → [📁 文件格式] → 所需设置。

**RAW:** 对此文件格式不进行数字处理。选择此格式以在电脑上进行专业用途的影像处理。

**RAW&JPEG:** 同时创建RAW影像和JPEG影像。适于需要2个影像文件的情况 (JPEG用于观看, RAW用于编辑)。

**JPEG:** 以JPEG格式记录影像。

## 📁 JPEG影像质量



当[📁 文件格式]设为[RAW&JPEG]或[JPEG]时, 选择JPEG影像质量。

**MENU** → 📷1 (拍摄设置1) → [📁 JPEG影像质量] → 所需设置。

**超精细/精细/标准:** 由于压缩率按照[超精细]至[精细]至[标准]的顺序依次增加, 文件尺寸也以相同顺序依次减小。这可以在一张存储卡上记录更多文件, 但影像质量会降低。

## JPEG影像尺寸

影像尺寸越大，在大幅纸张上打印影像时越能再现更多细节。影像尺寸越小，越能记录更多影像。

MENU →  (拍摄设置1) → [ JPEG影像尺寸] → 所需设置。

### 当以全画幅尺寸记录时

当 [  纵横比] 设定为3:2时	
L: 60M	9504 × 6336像素
M: 26M	6240 × 4160像素
S: 15M	4752 × 3168像素

当 [  纵横比] 设定为4:3时	
L: 54M	8448 × 6336像素
M: 23M	5552 × 4160像素
S: 13M	4224 × 3168像素

当 [  纵横比] 设定为16:9时	
L: 51M	9504 × 5344像素
M: 22M	6240 × 3512像素
S: 13M	4752 × 2672像素

当 [  纵横比] 设定为1:1时	
L: 40M	6336 × 6336像素
M: 17M	4160 × 4160像素
S: 10M	3168 × 3168像素

### 当以相当于APS-C的尺寸记录时

当 [  纵横比] 设定为3:2时	
L: 26M	6240 × 4160像素
M: 15M	4752 × 3168像素
S: 6.5M	3120 × 2080像素

当 [  纵横比] 设定为4:3时	
L: 23M	5552 × 4160像素
M: 13M	4224 × 3168像素
S: 5.8M	2768 × 2080像素

当 [  纵横比] 设定为16:9时	
L: 22M	6240 × 3512像素
M: 13M	4752 × 2672像素
S: 5.5M	3120 × 1752像素

当 [  纵横比] 设定为1:1时	
L: 17M	4160 × 4160像素
M: 10M	3168 × 3168像素
S: 4.3M	2080 × 2080像素

## 注意

- 当[ 文件格式]设为[RAW]或[RAW&JPEG]时，RAW影像的影像尺寸相当于“L”。

## APS-C/Super 35mm

设定是否以相当于APS-C的尺寸记录静止影像，以相当于Super 35mm的尺寸记录动态影像。如果选择[开]或[自动]，则可以在本产品上使用APS-C尺寸专用镜头。

**MENU** →  1 (拍摄设置1) → [APS-C/Super 35mm] → 所需设置。

**开**：以相当于APS-C的尺寸或相当于Super 35mm的尺寸记录。

**自动**：根据镜头自动设定拍摄范围。

**关**：始终拍摄35 mm全画幅影像传感器图像。

## 注意

- 安装兼容APS-C的镜头并将[APS-C/Super 35mm]设为[关]时，拍摄可能会失败。
- 将[APS-C/Super 35mm]设为[开]时，拍摄静止影像期间视角相当于镜头上标记的焦距的约1.5倍，拍摄动态影像期间相当于约1.6倍（以30p拍摄XAVC S 4K动态影像期间相当于镜头上标记的焦距的约1.8倍）。

## 改变动态影像拍摄的设置

### 文件格式

选择动态影像文件格式。

MENU →  2 (拍摄设置2) → [文件格式] → 所需设置。

文件格式	特点	
XAVC S 4K	以4K分辨率 (3840 × 2160) 记录动态影像。	可以用PlayMemories Home 软件在电脑上保存动态影像。
XAVC S HD	以较AVCHD更清晰的质量记录动态影像，数据量较大。	
AVCHD	AVCHD格式与电脑以外的存储设备具有高度的兼容性。	可以用PlayMemories Home 软件在电脑上保存动态影像或创建支持此格式的光盘。

有关可以用于这些格式的存储卡的详细说明，请参阅第75页。

### 注意

- 当[文件格式]设为[AVCHD]时，动态影像的文件尺寸被限制为约2 GB。如果在录制期间动态影像文件尺寸达到约2 GB，将会自动创建新的动态影像文件。
- 将[APS-C/Super 35mm]设为[自动]录制XAVC S 4K动态影像时，视角会变窄。在XAVC S 4K动态影像拍摄期间将[记录设置]设为[25p 100M]、[25p 60M]、[24p 100M]\*或[24p 60M]\*时，视角相当于镜头上标记的焦距的约1.6倍。在XAVC S 4K动态影像拍摄期间将[记录设置]设为[30p 100M]或[30p 60M]时，视角相当于镜头上标记的焦距的约1.8倍。  
\* 只在[NTSC/PAL选择器]设为NTSC时

## 记录设置

选择动态影像记录的帧速率和比特率。

**MENU** → **2 (拍摄设置2)** → **[记录设置]** → **所需设置**。

- 比特率越高，影像质量就越高。
- 有关使用各记录设置时的大致最长可记录动态影像时间，请参阅第77页。

当**[文件格式]**设定为**[XAVC S 4K]**时

记录设置	比特率	说明
30p 100M/25p 100M	约100 Mbps	以3840 × 2160 (30p/25p) 记录动态影像。
30p 60M/25p 60M	约60 Mbps	以3840 × 2160 (30p/25p) 记录动态影像。
24p 100M*	约100 Mbps	以3840 × 2160 (24p) 记录动态影像。
24p 60M*	约60 Mbps	以3840 × 2160 (24p) 记录动态影像。

\* 只在[NTSC/PAL选择器]设为NTSC时

当**[文件格式]**设定为**[XAVC S HD]**时

记录设置	比特率	说明
60p 50M/50p 50M	约50 Mbps	以1920 × 1080 (60p/50p) 记录动态影像。
60p 25M/50p 25M	约25 Mbps	以1920 × 1080 (60p/50p) 记录动态影像。
30p 50M/25p 50M	约50 Mbps	以1920 × 1080 (30p/25p) 记录动态影像。
30p 16M/25p 16M	约16 Mbps	以1920 × 1080 (30p/25p) 记录动态影像。
24p 50M*	约50 Mbps	以1920 × 1080 (24p) 记录动态影像。
120p 100M/100p 100M	约100 Mbps	以1920 × 1080 (120p/100p) 记录高速动态影像。能够以120 fps或100 fps记录动态影像。 <ul style="list-style-type: none"><li>• 使用兼容的编辑设备，可以创建更加流畅的慢动作动态影像。</li></ul>
120p 60M/100p 60M	约60 Mbps	以1920 × 1080 (120p/100p) 记录高速动态影像。能够以120 fps或100 fps记录动态影像。 <ul style="list-style-type: none"><li>• 使用兼容的编辑设备，可以创建更加流畅的慢动作动态影像。</li></ul>

\* 只在[NTSC/PAL选择器]设为NTSC时

## 当[**AVCHD**文件格式]设定为[AVCHD]时

记录设置	比特率	说明
60i 24M (FX)/ 50i 24M (FX)	最高24 Mbps	以1920 × 1080 (60i/50i) 记录动态影像。
60i 17M (FH)/ 50i 17M (FH)	平均约17 Mbps	以1920 × 1080 (60i/50i) 记录动态影像。

### 注意

- 从以[60i 24M(FX)]/[50i 24M(FX)]为[记录设置]录制的动态影像创建AVCHD记录光盘时，由于转换影像质量的原因，需要较长时间。如果想要不转换动态影像进行存储，请使用Blu-ray Disc。
- 以下设置无法选择[120p]/[100p]。
  - [智能自动]
- 当[Proxy录制]设为[开]时，记录4K动态影像期间无法向HDMI设备输出影像。当[Proxy录制]设为[关]时，以24p\*以外的记录模式记录4K动态影像期间，相机显示屏上不会显示影像。
- 将[APS-C/Super 35mm]设为[自动]录制XAVC S 4K动态影像时，视角会变窄。在XAVC S 4K动态影像拍摄期间将[记录设置]设为[25p 100M]、[25p 60M]、[24p 100M]\*或[24p 60M]\*时，视角相当于镜头上标记的焦距的约1.6倍。在XAVC S 4K动态影像拍摄期间将[记录设置]设为[30p 100M]或[30p 60M]时，视角相当于镜头上标记的焦距的约1.8倍。
  - \* 只在[NTSC/PAL选择器]设为NTSC时

## 使用Wi-Fi/一触 (NFC) /Bluetooth功能

使用相机的Wi-Fi、NFC一触和Bluetooth功能可以执行下列操作。

- 将影像保存到电脑
- 将影像从相机发送至智能手机
- 将智能手机作为相机的遥控器使用
- 在电视机上观看静止影像
- 将智能手机的位置信息记录到影像
- 将影像传输到FTP服务器

有关详细说明，请参阅“帮助指南”（第2页）。

### 安装Imaging Edge Mobile

连接相机和智能手机需要Imaging Edge Mobile。如果您的智能手机上已安装有Imaging Edge Mobile，请务必将其更新为最新版本。

有关Imaging Edge Mobile的详细说明，请参阅支持页 (<https://www.sony.net/iem/>)。



#### 注意

- 要使用相机的NFC一触功能时，需要支持NFC的智能手机或平板电脑。
- 不保证本手册中介绍的Wi-Fi功能在所有智能手机或平板电脑上都能运行。
- 取决于未来的版本升级，操作步骤或画面显示可能有所变更，恕不另行通知。

## 将位置信息记录到所捕捉的影像

通过使用Imaging Edge Mobile，可以从所连接的智能手机(经由Bluetooth通信)获取位置信息并将其记录到所捕捉的影像。

有关操作步骤的详细说明，请参阅“帮助指南”(第2页)或下列支持页。



<https://www.sony.net/iem/btg/>

## 将影像传输到FTP服务器

可以利用相机的Wi-Fi功能将影像传输到FTP服务器。

有关详细说明，请参阅“FTP帮助指南”。

[https://rd1.sony.net/help/di/ftp/h\\_zz/](https://rd1.sony.net/help/di/ftp/h_zz/)



- 需要FTP服务器的基本知识。



# 将相机连接至无线访问点

将相机连接至您的无线访问点。开始执行步骤前，确保您持有无线访问点的SSID（访问点的名称）和密码。

**1 MENU → 地球仪 (网络) → [Wi-Fi设置] → [访问点手动设置]。**

**2 用控制拨轮选择想要连接的接入点。按控制拨轮的中央并输入无线接入点的密码，然后选择[确定]。**

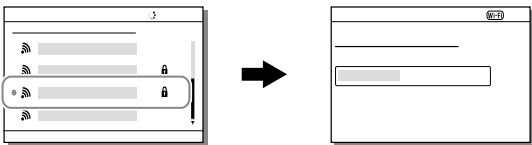

## 注意

- 如果未能建立连接，请参阅无线访问点的操作说明书或联系访问点的管理员。要将影像保存至电脑，请在电脑上安装PlayMemories Home。

PlayMemories Home  
<https://www.sony.net/pm/>

## 将相机连接到电脑

### 连接到电脑

- 1 在相机内插入电量充足的电池。
- 2 打开相机和电脑。
- 3 查看  (设置) 下的 [USB连接] 是否设定为 [海量存储器]。

### 4 使用USB连接线将相机连接到电脑。

- 第一次将相机连接到电脑时，可能会在电脑上自动启动用于识别本相机的步骤。请等到该步骤结束为止。
- 如果在 [USB电源供给] 设为 [开] 时用USB连接线将相机连接到电脑，将由电脑供电。（默认设置：[开]）
- 使用USB Type-C连接线（附件）或USB标准连接线。
- 使用USB 3.2兼容电脑和USB Type-C连接线（附件）可进行更高速的通讯。

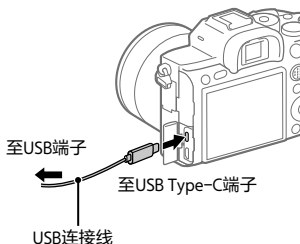

#### 注意

- 在电脑和相机之间已建立USB连接时，请勿打开/关闭或重新启动电脑，或将电脑从睡眠模式唤醒。这样做可能会引发故障。在打开/关闭或重新启动电脑或将电脑从睡眠模式唤醒之前，请断开相机与电脑的连接。

## 断开相机与电脑的连接

执行下列操作之前，请执行下面的步骤1和2：

- 拨下USB连接线。
- 取出存储卡。
- 关闭本产品。

---

### 1 单击任务栏中的（安全删除硬件并弹出媒体）。

---

### 2 单击显示的信息。

---

#### 注意

- 对于Mac电脑，将存储卡图标或驱动器图标拖放到“废纸篓”图标中。相机将会与电脑断开连接。
- 根据使用电脑的不同，可能不会出现断开连接图标。这种情况下，可以跳过上述步骤。
- 在存取指示灯点亮期间，请不要从相机上拔下USB连接线。数据可能会损坏。

# 电脑软件的介绍

为了更好地欣赏照片/动态影像，提供以下电脑软件。请用网络浏览器访问下列网址之一，然后按照画面上的指示下载软件。

如果已经在电脑上安装有这些软件之一，请将其更新为最新版后利用。

有关电脑用软件的详细内容，请参阅以下网址：

<https://www.sony.net/disoft/>

可以从下列网址查看软件的推荐操作环境：

<https://www.sony.net/pcenv/>

## Imaging Edge

Imaging Edge是一款软件套件，包括诸如从电脑进行遥控拍摄，对相机记录的RAW图像进行调整或显像等功能。

有关Imaging Edge的详细说明，请参阅以下网址。

<https://www.sony.net/iex/>

## PlayMemories Home

PlayMemories Home可以将静止影像和动态影像导入电脑并观看或使用。

将XAVC S动态影像或AVCHD动态影像导入电脑时需要安装

PlayMemories Home。

可以从以下网址直接访问下载网站：

<https://www.sony.net/pm/>

- 将相机连接至电脑时，可能会为PlayMemories Home添加新功能。因此，即使已经在电脑上安装了PlayMemories Home，也建议将本相机连接到电脑。

## 使用MENU项目

可以改变包括拍摄、播放和操作方法等在内的所有与相机操作相关的设置。还可以从MENU执行相机功能。

### 1 按MENU按钮显示菜单画面。

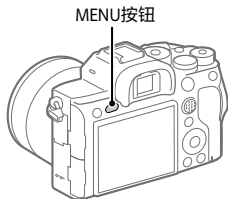

### 2 用控制拨轮的上/下/左/右侧或通过转动控制拨轮选择想要调整的所需设置，然后按控制拨轮的中央。



- 选择画面顶部的MENU选项卡并按控制拨轮的左/右侧移动到另一个MENU选项卡。
- 也可以通过转动前转盘移动到另一个MENU选项卡。
- 可以通过按Fn按钮移动到下一个MENU选项卡。
- 可以通过按MENU按钮返回上一个画面。

### 3 选择所需设定值，并按中央以确定选择。

#### 提示

- 可以用[自定义键]或[自定义键]将[MENU]功能分配给自定义键，然后通过按该键来显示菜单画面。



# MENU项目列表

有关各MENU项目的详细说明，请参阅最后一列记载的参考页或帮助指南。

## 📷1 (拍摄设置1)

## 红色选项卡

影像质量/影像尺寸		
 文件格式	设定静止影像的文件格式。 ( [RAW]/[JPEG] 等 )	43
 RAW文件类型	选择RAW影像的文件类型。	帮助指南
 JPEG影像质量	在 [  文件格式 ] 下为 [RAW&JPEG] 或 [JPEG] 选择JPEG影像质量。	43
 JPEG影像尺寸	选择静止影像的尺寸。 ( L / M / S )	44
 纵横比	选择静止影像的纵横比。	帮助指南
APS-C/Super 35mm	设定是否以相当于APS-C的尺寸记录静止影像，以相当于Super 35 mm的尺寸记录动态影像。	45
 长时曝光降噪	快门速度为1秒或更长时，设定降低噪点处理。	帮助指南
 高ISO降噪	为高感光度拍摄设定降噪处理。	帮助指南
 色彩空间	更改色彩空间 ( 可再现色彩的范围 )。	帮助指南
镜头补偿	选择镜头补偿的类型。	帮助指南
照相模式/拍摄		
拍摄模式	为连拍等设定拍摄模式。 ( [自拍定时]/[连续阶段曝光] 等 )	38、 帮助指南
阶段曝光设置	设定阶段曝光模式下的自拍定时拍摄、阶段曝光和白平衡阶段曝光的拍摄顺序。	帮助指南
 间隔拍摄功能	配置间隔拍摄的设置。	帮助指南
像素转换多重拍摄	启用像素转换多重拍摄，可以在电脑上创建更高分辨率的影像。	帮助指南

<b>MR</b>   2 调出	调出预先注册在 [MR   2 存储] 中的设置。	帮助指南
<b>MR</b>   2 存储	注册所需模式和相机设置。	帮助指南
<b>MR</b> 选择媒体	选择用于调出或注册M1至M4的设置的存储卡插槽。	帮助指南
注册自定义拍摄设置	将功能分配给自定义键以便在拍摄时调出。	帮助指南
<b>AF</b>		
对焦模式	选择对焦模式。 ([单次AF]/[连续AF]等)	31
AF-S优先级设置	设定拍摄静止被摄体并且当[对焦模式]设定为[单次AF]、[DMF]或[自动AF]时释放快门的时机。	帮助指南
AF-C优先级设置	设定拍摄移动被摄体并且当[对焦模式]设定为[连续AF]或[自动AF]时释放快门的时机。	帮助指南
对焦区域	选择对焦区域。 ([广域]/[自由点]等)	33
对焦设置	配置使用前转盘、后转盘或控制拨轮对焦的设置。	帮助指南
对焦区域限制	预先限制可用对焦区域设置的类型。	帮助指南
 换垂直和水平AF区	设定是否根据相机的位置(水平或垂直)调整[对焦区域]和对焦框的位置。	帮助指南
 AF辅助照明	设定AF辅助照明, 该功能会补充光线以辅助在黑暗场景中对焦。	帮助指南
人脸/眼部AF设置	配置诸如相机是否优先对人脸或眼睛对焦的设置。	帮助指南
 AF跟踪灵敏度	设定静止影像模式的自动对焦跟踪灵敏度。	帮助指南
AF光圈驱动	更改光圈驱动系统以优先自动对焦跟踪性能或优先静音。	帮助指南
 半按快门AF	设定在半按下快门按钮时是否进行自动对焦。想要分别调节对焦和曝光时, 本功能非常有用。	帮助指南

 预先AF	设定是否在半按快门按钮前进行自动对焦。	帮助指南
 Eye-Start AF	如果安装有LA-EA2/LA-EA4卡口适配器（另售），设定通过取景器观看时是否使用自动对焦。	帮助指南
 AF区域注册功能	设定拍摄静止影像时是否将对焦框移动到预先指定的位置。	帮助指南
 删除注册的AF区域	删除用 [  AF区域注册功能] 注册的对焦框位置信息。	帮助指南
对焦边框颜色	设定表示对焦区域的边框的颜色。	帮助指南
AF区域自动清除	设定是始终显示对焦区域还是对焦区域在对焦的不久后自动消失。	帮助指南
显示连续AF区域	设定在 [连续AF] 模式下是否显示对焦区域。	帮助指南
相位检测区域	设定相位检测AF区域	帮助指南
对焦点的循环	设定移动对焦框时是否允许对焦框从一端跳到另一端。	帮助指南
AF 微调	当使用LA-EA2或LA-EA4卡口适配器（另售）时，微调自动对焦位置。	帮助指南
<b>曝光</b>		
曝光补偿	为影像整体补偿亮度。	帮助指南
重置EV补偿	设定在曝光补偿旋钮位置设为“0”时关闭电源的情况下，是否保持用 [曝光补偿] 设定的曝光值。	帮助指南
ISO设置	设定ISO感光度相关功能。 （ [ISO] / [ISO AUTO最小速度] 等）	帮助指南
测光模式	选择测光方式。 （ [多重] / [点测光] 等）	帮助指南
多重测光时人脸优先	当 [测光模式] 设为 [多重] 时，设定相机是否基于检测到的人脸测光。	帮助指南
点测光点	当 [对焦区域] 设为 [自由点] 等时，设定是否让点测光位置与对焦区域联动。	帮助指南
曝光步级	选择快门速度、光圈和曝光补偿值的增量步级大小。	帮助指南



 快门AEL	设定在半按下快门按钮时是否锁定曝光。想要分别调节对焦和曝光时，本功能非常有用。	帮助指南
曝光标准调整	为各测光模式调整正确曝光值的标准。	帮助指南
<b>闪光灯</b>		
闪光模式	设定闪光灯设置。	帮助指南
闪光补偿	调节闪光输出的强度。	帮助指南
曝光补偿设置	设定是否将曝光补偿值反映在闪光补偿中。	帮助指南
无线闪光灯	设定是否使用无线闪光灯拍摄。	帮助指南
减轻红眼闪光	当使用闪光灯时，减弱红眼现象。	帮助指南
<b>色彩/WB/正在处理影像</b>		
 白平衡模式	校正环境光的色调效果，以便以白色调拍摄白色物体。 （[自动]/[日光]等）	帮助指南
AWB优先级设置	[白平衡模式]设为[自动]时，选择在白炽灯泡等照明条件下拍摄时优先的色调。	帮助指南
DRO	将影像分为小的区域，对被摄体与背景之间的光影对比度进行分析，从而创建一张具有最佳亮度和层次的影像。	帮助指南
创意风格	选择所需影像处理。也可以调节对比度、饱和度和锐度。 （[生动]/[肖像]等）	帮助指南
照片效果	根据所选效果，拍摄具有独特纹理效果的影像。 （[玩具相机]/[强反差单色]等）	帮助指南
图片配置文件	改变记录影像时的颜色和色调等设置。 * 该功能面向熟练的电影创作者。	帮助指南
 快门AWB锁定	设定在自动白平衡模式下按下快门按钮期间是否锁定白平衡。	帮助指南
<b>对焦辅助</b>		
放大对焦	拍摄前放大影像，以便查看对焦。	帮助指南
对焦放大时间	设定将以放大形式显示影像的时间长度。	帮助指南



 初始对焦放大倍率	设定使用[放大对焦]时的初始放大倍数。	帮助指南
 放大对焦中AF	设定显示放大影像时是否自动对焦。在显示放大影像期间，可以在较自由点更小的区域内对焦。	帮助指南
 MF帮助	手动对焦时显示放大的影像。	帮助指南
峰值设定	设定在手动对焦时增强合焦区域轮廓的峰值功能。	帮助指南
<b>拍摄辅助</b>		
 防闪烁拍摄	检测来自荧光灯照明等人工光源的闪烁/闪动，并在闪烁的影响较少的时机拍摄影像。	帮助指南
人脸登记	注册或更改要在对焦时优先的人物。	帮助指南
登记的人脸优先	用[人脸登记]以更高优先度检测已注册的人脸。	帮助指南

## 📷2 (拍摄设置2)

### 紫色选项卡

<b>动态影像</b>		
 曝光模式	设定拍摄动态影像时的曝光模式。	帮助指南
 S&Q 曝光模式	设定拍摄慢动作/快动作动态影像时的曝光模式。	帮助指南
 文件格式	选择动态影像文件格式。 ([XAVC S 4K]/[AVCHD]等)	46
 记录设置	选择动态影像的帧速率和比特率。	47
 S&Q 慢和快设置	改变慢动作和快动作动态影像拍摄的设置。	帮助指南
 Proxy录制	记录XAVC S动态影像时同时记录低比特率的Proxy文件。	帮助指南
 AF驱动速度	切换在动态影像模式下使用自动对焦时的对焦速度。	帮助指南
 AF跟踪灵敏度	设定动态影像模式的自动对焦跟踪灵敏度。	帮助指南

 自动低速快门	设定动态影像模式下根据环境的亮度自动调节快门速度的功能。	帮助指南
 初始放大对焦	设定在动态影像模式下使用[放大对焦]时的初始放大倍数。	帮助指南
录音	设定拍摄动态影像时是否录制音频。	帮助指南
录音音量	在记录动态影像时调节录音音量。	帮助指南
音频等级显示	设定是否显示音频电平。	帮助指南
音频输出时刻	设定动态影像拍摄期间音频输出的时刻。	帮助指南
减少风噪声	减少录制动态影像过程中的风噪声。	帮助指南
 标记显示	设定在录制动态影像时是否在显示屏上显示标记。	帮助指南
 标记设置	设定录制动态影像时在显示屏上显示哪些标记。	帮助指南
视频灯模式	设定HVL-LBPC LED灯(另售)的照明设置。	帮助指南
快门录制动态影像	用快门按钮记录动态影像。	帮助指南
<b>快门/SteadyShot</b>		
 静音拍摄	没有快门音地拍摄影像。	帮助指南
电子前帘快门	设定是否使用电子前帘快门功能。	帮助指南
无镜头时释放快门	设定未安装镜头时是否释放快门。	帮助指南
无存储卡时释放快门	设定未插有存储卡时是否释放快门。	帮助指南
SteadyShot	设定是否在拍摄时启用SteadyShot。	帮助指南
SteadyShot设置	设定SteadyShot设置。	帮助指南
<b>变焦</b>		
变焦	设定光学变焦以外的变焦功能的变焦倍数。	帮助指南
变焦设置	设定变焦时是否使用清晰影像缩放和数字变焦。	帮助指南
变焦环旋转	为变焦镜头的旋转方向设定放大/缩小。只在使用兼容此功能的电动变焦镜头时可以使用此功能。	帮助指南

显示/自动检视		
DISP按钮	设定按DISP按钮时在显示屏或取景器上显示的信息类型。	帮助指南
FINDER/MONITOR	设定在取景器和显示屏之间切换显示的方法。	帮助指南
 取景器帧速率	设定拍摄静止影像时的取景器帧频。	帮助指南
斑马线设定	设定显示的条纹以调整亮度。	帮助指南
网格线	显示调整影像构图用的网格线。	帮助指南
曝光设置指南	设定在拍摄画面上更改曝光设置时所显示的指南。	帮助指南
实时取景显示	设定是否在画面显示上反映曝光补偿等设置。	帮助指南
连拍长度	设定是否显示可以按照相同拍摄速度进行连拍的剩余时间指示。	39
自动检视	设定自动检视以在拍摄后显示所拍摄的影像。	帮助指南
自定义操作		
 自定义键	将功能分配给不同的键，便可以在拍摄静止影像时通过按这些键更快地进行操作。	帮助指南
 自定义键	将功能分配给不同的键，便可以在拍摄动态影像时通过按这些键更快地进行操作。	帮助指南
 自定义键	将功能分配给不同的键，便可以在播放影像时通过按这些键更快地进行操作。	帮助指南
功能菜单设置	自定义按Fn(功能)按钮时显示的功能。	20
我的转盘设置	为转盘和控制拨轮分配所需功能，并注册最多三种设置组合。	帮助指南
转盘设置	当曝光模式设为M时，设定前和后转盘的功能。转盘可以用于调节快门速度和光圈值。	帮助指南
Av/Tv旋转	设定转动前或后转盘或控制拨轮的方向以调节光圈值或快门速度。	帮助指南
转盘Ev补偿	设定是否用前或后转盘补偿曝光。	帮助指南

功能环(镜头)	为镜头上的功能环分配功能。	帮助指南
触摸操作的功能	设置通过显示屏上的触摸操作启用的功能。	40、42
MOVIE按钮	启用或禁用MOVIE按钮。	帮助指南
锁定操作的部件	设定按住Fn按钮时，是否暂时禁用多功能选择器、控制拨轮或前和后转盘。	帮助指南
音频信号	设定在自动对焦和自拍定时操作期间相机是否发出哔音。	帮助指南

## 🌐 (网络)

## 绿色选项卡

发送到智能手机功能	设定要传输到智能手机的动态影像，或将影像传输到智能手机。	帮助指南
发送至电脑 (Wi-Fi)	通过将影像传输到与网络连接的电脑进行备份。	帮助指南
FTP传输功能	设定用FTP传输影像并执行操作。 * 需要FTP服务器的基本知识。	50
在电视上观看	可以在具有网络功能的电视机上观看影像。	帮助指南
使用智能手机控制	设定将相机连接到智能手机的条件。	帮助指南
电脑遥控功能	配置电脑遥控拍摄的设置。	帮助指南
飞行模式	关闭设备的Wi-Fi、NFC和Bluetooth功能等无线通信。	帮助指南
Wi-Fi设置	可以注册接入点并查看或改变Wi-Fi连接信息。	帮助指南
Bluetooth设置	配置通过Bluetooth连接将相机连接到智能手机或Bluetooth遥控器的设置。	帮助指南
📍 位置信息链接设置	从已配对的智能手机获取位置信息并将其记录在捕获的影像上。	帮助指南
Bluetooth遥控	设定是否使用Bluetooth遥控器。	帮助指南
编辑装置名称	改变Wi-Fi Direct等下的设备名称。	帮助指南
导入根证书	将根证书导入相机。	帮助指南

安全性(IPsec)	设定相机与电脑通过Wi-Fi连接期间是否加密它们之间的通信。	帮助指南
复位网络设置	重设所有网络设置。	帮助指南

## ▶ (播放)

## 蓝色选项卡

保护	保护所记录的影像以防止意外删除。	帮助指南
旋转	旋转影像。	帮助指南
删除	删除影像。	帮助指南
分级	从★至★的等级中为记录的影像指定评分。	帮助指南
分级设置(自定义键)	可以用已用[▶自定义键]分配了[分级]的自定义键选择并设定评分(★数)。	帮助指南
指定打印	预先在存储卡上指定要日后打印的静止影像。	帮助指南
复制	从在[选择播放媒体]中指定的存储卡插槽中的存储卡向另一个插槽中的存储卡复制影像。	帮助指南
照片捕获	捕捉动态影像中的选定场景以将其另存为静止影像。	帮助指南
⊕ 放大	放大播放影像。	帮助指南
⊕ 放大初始放大倍率	设定播放放大影像时的初始放大倍率。	帮助指南
⊕ 放大初始位置	设定播放放大影像时的初始放大区域。	帮助指南
⌚ 间隔连续播放	连续播放用间隔拍摄拍摄的影像。	帮助指南
⌚ 间隔播放速度	设定用[⌚间隔连续播放]连续播放影像时的播放速度。	帮助指南
幻灯片播放	播放幻灯片。	帮助指南
选择播放媒体	选择播放用存储卡的存储卡插槽。	帮助指南
观看模式	播放指定日期或指定文件夹内的静态影像和动态影像。	帮助指南
影像索引	同时显示多张影像。	帮助指南

以组显示	设定是否分组显示连续拍摄的影像和用间隔拍摄拍摄的影像。	帮助指南
显示旋转	设定以纵向拍摄的影像的播放方向。	帮助指南
影像跳转设置	设定播放期间使用哪个转盘和方法跳转图像。	帮助指南

## (设置)

## 黄色选项卡

显示屏亮度	调整画面的亮度。	帮助指南
取景器亮度	设定取景器的亮度。	帮助指南
取景器色温	设定取景器的色温。	帮助指南
伽玛显示辅助	调整屏幕以便在显示S-Log或HLG动态影像时更容易监视。	帮助指南
音量设置	设定动态影像播放的音量。	帮助指南
删除确认画面	设定在删除确认画面中是否预先选择[删除]或[取消]。	帮助指南
显示质量	设定显示质量。 * 选择[高]时，电池消耗会更快。 * 当相机温度较高时，[显示质量]可能会被锁定为[标准]。	帮助指南
自动关机开始时间	设定自动切换为自动关机模式的时间间隔。	帮助指南
自动关机温度	设定拍摄期间相机自动关闭的相机温度。在手持模式拍摄时，设定为[标准]。	帮助指南
NTSC/PAL选择器*1	改变设备的电视制式，以便能够以不同的动态影像格式拍摄。	帮助指南
清洁模式	启动清洁模式以清洁影像传感器。	帮助指南
触摸操作	设定是否启用显示屏的触摸操作。	40
触摸屏/触摸板	选择使用显示屏拍摄时是否激活触摸面板操作，或使用取景器拍摄时是否激活触摸板操作。	40
触摸板设置	调整与触摸板操作相关的设置。	帮助指南
演示模式	将动态影像的播放演示设为开或关。	帮助指南

TC/UB设置	设定时间码 (TC) 和用户比特 (UB)。 * 该功能面向熟练的电影创作者。	帮助指南
IR遥控	设定是否使用红外遥控。	帮助指南
HDMI设置	设定HDMI设置。 * 如果在相机连接到HDMI设备并且 [  ] 文件格式] 设为 [XAVC S 4K] 期间 录制动态影像, 影像不会出现在相机的 显示屏上。	帮助指南
 4K输出选择	设定将相机连接到支持4K的外接录像机/ 播放机时, 经由HDMI记录和输出4K动态 影像的方法。	帮助指南
USB连接	设定USB连接方式。	帮助指南
USB LUN设定	通过限制USB连接的功能提高兼容性。在 通常情况下设为 [多个], 仅当无法建立连 接时设为 [单个]。	帮助指南
USB电源供给	设定将相机连接到电脑或USB设备时是否 经由USB连接供电。	帮助指南
 语言	选择语言。	28
日期时间设置	设定日期、时间和夏时制。	28
区域设置	设定使用位置。	帮助指南
IPTC信息	记录静止影像时写入IPTC信息。	帮助指南
版权信息	设定静止影像的版权信息。	帮助指南
写入序列号	记录静止影像时, 将相机的序列号写入 Exif数据。	帮助指南
格式化	格式化存储卡。	帮助指南
摄像媒体设置	设定将影像记录到2个存储卡插槽的方 法。	帮助指南
 文件/文件夹设置	设定所拍摄静止影像的文件名和指定用 于存储所拍摄静止影像的文件夹。	帮助指南
 文件设置	设定所记录动态影像的文件序号和文件 名。	帮助指南
修复影像数据库	修复影像数据库文件, 以便能够记录和 播放。	帮助指南



显示媒体信息	显示存储卡上动态影像的剩余录制时间和静止影像的可拍摄张数。	帮助指南
版本	显示本相机的软件版本。	帮助指南
保存/加载设置	将相机设置保存到存储卡，或从存储卡读取保存的设置。	帮助指南
出厂重置	将设置复原为默认设置。选择[初始化]将所有设置恢复为默认值。	帮助指南

## ★ (我的菜单)

## 灰色选项卡

添加项目	将所需MENU项目添加到★(我的菜单)。	帮助指南
排序项目	对添加到★(我的菜单)中的MENU项目进行分类。	帮助指南
删除项目	删除添加到★(我的菜单)中的MENU项目。	帮助指南
删除页面	删除★(我的菜单)中一页上的所有MENU项目。	帮助指南
全部删除	删除添加到★(我的菜单)中的所有MENU项目。	帮助指南
从我的菜单显示	设定按下MENU按钮时是否首先显示我的菜单。	帮助指南

\*1 如果改变该项目，将需要格式化存储卡以兼容PAL或NTSC制式。此外请注意，可能无法在PAL制式的电视机上播放为NTSC制式录制的动态影像。

# 显示屏上的图标列表

图示中的显示内容及其位置仅为参考，可能与实际显示有所不同。

## 拍摄画面上的图标

### 显示屏模式

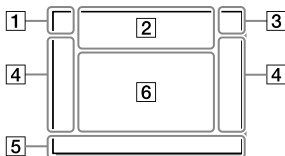

### 取景器模式

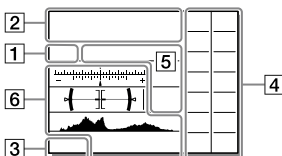

#### 1 照相模式/场景识别

i **P P\* A S M**  
i **1 2 3 M 1 M 2 M 3 M 4**  
**S&Q P S&Q A S&Q S S&Q M**

照相模式 (29)

**1 2 3 M 1 M 2 M 3 M 4**

注册号 (57)



场景识别图标

#### 2 相机设置

**1 2 1 2 1 RAW**  
**2 RAW 1 RAW 2 RAW 1 JPEG 2 JPEG**  
**1 JPEG 2 JPEG 1 R+J 2 R+J 1 R+J**  
**2 R+J NO CARD**

存储卡状态 (24、75)

**100 / 1 h 30 m**

剩余可记录影像数 (76)/可记录  
时间 (77)

**||||3**

正在写入数据/剩余要写入的影像数

**3:2 4:3 16:9 1:1**

静止影像的纵横比 (56)

60M 54M 51M 40M 26M  
23M 22M 17M 15M 13M  
10M 6.5M 5.8M 5.5M 4.3M

静止影像的影像尺寸 (44)

**RAW** 

RAW记录 (已压缩/未压缩) (43)

**X.FINE FINE STD**

JPEG影像质量 (43)

**XAVC S 4K XAVC S HD AVCHD**

动态影像的文件格式 (46)





      
 

动态影像的记录设置 (47)

120p 60p 60i 30p 24p

100p 50p 50i 25p

动态影像的帧速率 (47)

Proxy录制 (60)

120fps 60fps 30fps 15fps

8fps 4fps

100fps 50fps 25fps 12fps

6fps 3fps 2fps 1fps

慢/快动作拍摄的帧速率 (60)



APS-C/Super 35mm (45、56)



闪光灯充电中

**VIEW**

设置效果关 (62)



AF辅助照明 (57)

**Flicker**

检测到闪烁 (60)



SteadyShot关/开, 相机抖动警告 (61)

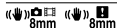

SteadyS.焦距/相机抖动警告 (61)



智能变焦/清晰影像缩放/数字变焦 (61)



电脑遥控 (63)



亮屏显示



静音拍摄 (61)



遥控 (66)



不录制动态影像的音频 (61)



减少风噪声 (61)



写入版权信息 (66)

**IPTC**

写入IPTC信息 (66)

Assist 5-Log2 Assist 5-Log3 Assist HLG 709 Assist HLG 2020

伽玛显示辅助 (65)



对焦取消 (40)



跟踪取消 (42)

## 定点对焦

执行[定点对焦] (41)



NFC有效 (49)



Bluetooth连接可用/Bluetooth连接不可用 (63)



已连接到智能手机/未连接到智能手机



正在获取位置信息/无法获取位置信息 (63)



飞行模式 (63)



过热警告



数据库文件已满/数据库文件错误

## 3 电池

100%

电池剩余电量 (22)



剩余电池电量警告



USB供电 (66)

## 4 拍摄设置

BRK C BRK S 0.3ev3 0.3ev3 0.3ev3 0.3ev3 BRK WB BRK DRO  
WB HI DRO LO

拍摄模式 (38)

AUTO SLOW REAR WL SLOW REAR WL

闪光模式 (59)/无线闪光灯 (59)/  
减轻红眼闪光 (59)

± 0.0

闪光补偿 (59)

**AF-S** **AF-A** **AF-C** **DMF** **MF**

对焦模式 (31)

对焦区域 (33)

JPEG RAW **RAW** RAW+J **RAW+J**

文件格式 (43)

-STD L

测光模式 (58)

AWB AWB AWB   
  
 7500K A5 G5

白平衡模式(自动、预设、水下自动、自定义、色温、彩色滤光片)  
(59)

动态范围优化(59)

+3 +3 +3

创意风格(59)/对比度、饱和度和锐度

照片效果(59)

AF时人脸/眼睛优先(57)

图片配置文件(59)

优先摄像媒体(66)

## 5 对焦指示灯/曝光设置

对焦指示灯(31)

1/250

快门速度

## F3.5

光圈值

曝光补偿(58)/手动测光

ISO400 ISO AUTO

ISO感光度(58)

AE锁定/FEL锁定/AWB锁定

## 6 指示/其他

跟踪功能指示(42)

取消对焦功能指示(40)

控制拨轮功能

我的转盘功能指示

阶段曝光指示

点测光区域(58)

320 400 500

5.0 5.6 6.3

曝光设置指南(62)

快门速度指示

光圈指示

光圈指示



柱状图



数字水平量规

STBY REC

动态影像录制待机/动态影像录制进行中

1:00:12

动态影像的实际录制时间(时:分:秒)

CH1  
CH2

音频等级显示 (61)



REC控制 (66)

00:00:00

时间码(小时:分:秒:帧)(66)

00 00 00 00

用户比特(66)



1" 15" 30"

像素转换多重拍摄

## 播放画面上的图标

### 单张影像播放显示

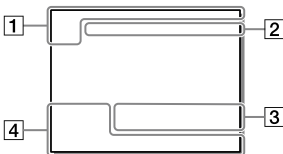

#### 1 基本信息



播放媒体 (64)

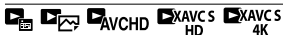

观看模式 (64)

IPTC

IPTC信息 (66)

### 柱状图显示

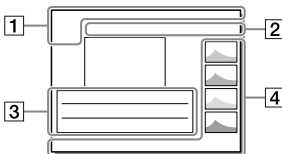

分级 (64)



保护 (64)

DPOF

DPOF设置 (64)

3/7

观看模式下的文件序号/影像数



NFC有效 (49)



电池剩余电量 (22)



以组显示 (65)



包含Proxy动态影像 (60)



000000 2/4

像素转换多重拍摄

2019-1-1 10:37PM

录制日期 (28)

100-0003

文件夹序号-文件序号 (66)

C0003

动态影像文件序号 (66)



柱状图 (亮度/R/G/B)

## 2 相机设置

请参阅“拍摄画面上的图标”(第68页)。

## 3 拍摄设置

35mm

镜头焦距

HLG

HDR记录 (Hybrid Log-Gamma)

有关本区域显示的其他图标，请参阅“拍摄画面上的图标”(第68页)。

## 4 影像信息



纬度/经度信息 (50)



包含版权信息

## 规格

### 电池使用时间和可记录影像数

		电池使用时间	影像数
拍摄 (静止影像)	画面模式	—	约670
	取景器模式	—	约530
实际拍摄 (动态影像)	画面模式	约105分钟	—
	取景器模式	约90分钟	—
连续拍摄 (动态影像)	画面模式	约170分钟	—
	取景器模式	约160分钟	—

- 上述电池使用时间和可记录影像数的近似值适用于电池完全充足电的情况。根据使用条件的不同，电池使用时间和影像数可能会减少。
- 电池使用时间和可记录影像数是在下列条件下以默认设置拍摄时的近似值：
  - 在环境温度25℃下使用电池。
  - 使用Sony SDXC存储卡 (U3) (另售)
  - 使用FE 28-70 mm F3.5-5.6 OSS镜头 (另售)
- “拍摄 (静止影像)”的数量基于CIPA标准，并且在下列条件下拍摄：  
(CIPA: Camera & Imaging Products Association)
  - 每30秒拍一张图像。
  - 每拍摄十次将电源打开和关闭一次。
- 动态影像拍摄的分钟数基于CIPA标准，并且在下列条件下拍摄：
  - 影像质量设定为XAVC S HD 60p 50M / 50p 50M。
  - 实际拍摄 (动态影像): 电池使用时间基于反复拍摄、变焦、拍摄待机、打开/关闭等。
  - 连续拍摄 (动态影像): 除了开始和结束拍摄以外，不进行其他操作。



## 可以使用的存储卡

本相机只支持SD存储卡(兼容UHS-II)。

在本相机上使用microSD存储卡时,请务必使用适宜的适配器。

记录格式		支持的存储卡
静止影像		SD/SDHC/SDXC卡
AVCHD		SD/SDHC/SDXC卡(Class 4或更快,或U1或更快)
XAVC S	4K 60 Mbps* HD 50 Mbps或更低* HD 60 Mbps	SDHC/SDXC卡(Class 10,或U1或更快)
	4K 100 Mbps* HD 100 Mbps	SDHC/SDXC卡(U3)

\* 包括同时记录Proxy动态影像的场合

### 注意

- 当使用SDHC存储卡长时间录制XAVC S动态影像时,所录制的动态影像将被分割为4 GB尺寸的文件。通过使用PlayMemories Home将所分割的文件导入电脑,可以将其作为1个文件处理。
- 用以下相机设置在插槽1和插槽2中的存储卡上均记录动态影像时,请插入具有相同文件系统的2个存储卡。当使用exFAT文件系统和FAT32文件系统的组合时,无法同时记录XAVC S动态影像。
  - [菜单]文件格式]设为[XAVC S 4K]或[XAVC S HD]
  - [摄像媒体设置]下的[记录模式]设为[同时记录(菜单)]或[同时记录(菜单)]

存储卡	文件系统
SDXC存储卡	exFAT
SDHC存储卡	FAT32

- 尝试修复存储卡上的数据库文件前,请给电池充足电。

## 可记录的影像数

将存储卡插入相机并打开相机电源时，画面上会显示可记录的影像数（假设使用当前设置连续拍摄）。

### 注意

- 当“0”（可记录的影像数）以橙色闪烁时，说明存储卡已满。更换另一张存储卡，或删除当前存储卡上的影像。
- 当“NO CARD”以橙色闪烁时，说明没有插入存储卡。插入存储卡。



## 存储卡上可记录的影像数目

下表显示了以本相机格式化的存储卡上可记录影像的大约数目。数值根据使用Sony标准的存储卡进行的测试定义。根据拍摄条件和所用存储卡类型，数值可能有所不同。

[ JPEG影像尺寸]: [L: 60M]

[ 纵横比]: [3:2]\*1

(单位: 张影像)

 JPEG影像质量/  文件格式	8 GB	32 GB	64 GB	256 GB
标准	475	1900	3850	15000
精细	320	1250	2550	10000
超精细	165	680	1350	5500
RAW&JPEG (已压缩RAW) *2	88	355	710	2850
RAW (已压缩RAW)	120	490	980	3950
RAW&JPEG (未压缩RAW) *2	51	205	415	1650
RAW (未压缩RAW)	62	245	495	1950

\*1 当 [ 纵横比] 设为 [3:2] 以外时，可记录的影像数目多于表中所示的数目（选中 [RAW] 时除外）。

\*2 选中 [RAW&JPEG] 时的 [ JPEG影像质量]: [精细]

### 注意

- 即使可记录影像数大于9999张影像，也会出现“9999”。
- 显示的数量为使用Sony存储卡时的数量。

## 可记录的动态影像时间

下表显示了使用以本相机格式化的存储卡时的近似总记录时间。根据拍摄条件和所用存储卡类型，数值可能有所不同。当[**日期**文件格式]设为[XAVC S 4K]和[XAVC S HD]时的记录时间是在[**Px** Proxy录制]设为[关]时拍摄的记录时间。

(h(小时), min(分钟))

文件格式	记录设置	8 GB	32 GB	64 GB	256 GB
XAVC S 4K	30p 100M/ 25p 100M	8 min	35 min	1 h 15 min	5 h 5 min
	30p 60M/ 25p 60M	10 min	55 min	2 h	8 h 5 min
	24p 100M*	8 min	35 min	1 h 15 min	5 h 5 min
	24p 60M*	10 min	55 min	2 h	8 h 5 min
XAVC S HD	120p 100M/ 100p 100M	8 min	35 min	1 h 15 min	5 h 5 min
	120p 60M/ 100p 60M	10 min	55 min	2 h	8 h 5 min
	60p 50M/ 50p 50M	15 min	1 h 10 min	2 h 25 min	10 h
	60p 25M/ 50p 25M	30 min	2 h 20 min	4 h 45 min	19 h 25 min
	30p 50M/ 25p 50M	15 min	1 h 10 min	2 h 25 min	10 h
	30p 16M/ 25p 16M	50 min	3 h 35 min	7 h 20 min	29 h 55 min
	24p 50M*	15 min	1 h 10 min	2 h 25 min	10 h
AVCHD	60i 24M (FX) / 50i 24M (FX)	40 min	2 h 55 min	6 h	24 h 15 min
	60i 17M (FH) / 50i 17M (FH)	55 min	4 h 5 min	8 h 15 min	33 h 15 min

\* 只在[NTSC/PAL选择器]设为NTSC时

- 根据动态影像的文件格式/记录设置、存储卡、环境温度、Wi-Fi网络环境、开始录制前的相机状况以及电池充电状态的不同，动态影像的可记录时间长度会有所不同。一次动态影像拍摄的最长连续记录时间约为13小时(产品规格限制)。

## 注意

- 由于相机具备根据拍摄场景自动调整影像质量的VBR(可变比特率)功能,因此动态影像的可记录时间会有所不同。当录制快速移动的被摄体时,影像更加清晰,但由于需要更多存储空间进行记录,因此可记录时间较短。取决于拍摄条件、被摄体或影像质量/尺寸设置,可记录时间也会有所不同。
- 显示的时间为使用Sony存储卡的可记录时间。

## 有关连续记录动态影像的注意事项



- 高画质动态影像记录和高速连续拍摄需要耗费大量电力。因此,如果连续拍摄,相机内部的温度将升高,影像传感器的温度升高尤其显著。这种情况下,由于相机表面温度升高或高温会影响影像质量或相机的内部机构,因此相机会自动关闭。
- 当相机在关闭了一段时间后以默认设置记录时,连续记录动态影像的可记录时间长度如下。数值表示从相机开始录制到相机停止录制的连续时间。

环境温度	动态影像的连续录制时间 (HD)	动态影像的连续录制时间 (4K)
20°C	约60分钟	约60分钟
30°C	约60分钟	约30分钟
40°C	约60分钟	约10分钟

[自动关机温度]: [标准]

HD: XAVC S HD (60p 50M/50p 50M, 未经由Wi-Fi连接相机时)

4K: XAVC S 4K (24p 60M/25p 60M, 未经由Wi-Fi连接相机时)

- 根据开始录制前的温度、动态影像的文件格式/记录设置、Wi-Fi网络环境或相机状况的不同,动态影像的可记录时间长度也会有所不同。打开电源后,如果频繁地更改构图或拍摄影像,相机内部的温度会上升,可记录时间将会变短。
- 如果出现图标,表示相机温度已升高。
- 如果相机由于高温原因停止动态影像记录,则关闭相机电源并将其放置一段时间。当相机内部的温度彻底下降后开始记录。
- 如果遵守下列各点,将能以更长时间记录动态影像。
  - 避免将相机放置在阳光直射的地方。
  - 不用时关闭相机。
- 当文件格式设为[AVCHD]时,动态影像的文件尺寸被限制为约2 GB。如果在录制期间动态影像文件尺寸达到约2 GB,将会自动创建新的动态影像文件。

# 规格

## 相机

### 【系统】

相机类型：可更换镜头数码相机

镜头：Sony E卡口系统镜头

### 【影像传感器】

影像格式：35 mm全画幅(35.7 mm × 23.8 mm)，CMOS影像传感器

相机的有效像素数：约61 000 000像素  
相机的总像素数：约62 500 000像素

### 【SteadyShot】

相机内影像传感器位移影像稳定系统

### 【自动对焦系统】

检测系统：相位检测系统/对比度检测系统

感光度范围：-3 EV至+20 EV(相当于ISO 100, F2.0)

### 【电子取景器】

类型：1.3 cm(0.5型)电子取景器

总点数：5 760 000点

放大倍率：使用50 mm镜头对焦于无限远时约0.78倍，-1 m<sup>-1</sup>

视点：距离目镜约23 mm，距离目镜框约18.5 mm，-1 m<sup>-1</sup>

屈光度调节：-4.0 m<sup>-1</sup>至+3.0 m<sup>-1</sup>

### 【显示屏】

7.5 cm(3.0型) TFT驱动、触摸面板

总点数：1 440 000点

### 【曝光控制】

测光方法：1 200区域评估测光

测光范围：-3 EV至+20 EV(相当于ISO 100, 使用F2.0镜头时)

ISO感光度(推荐曝光指数)：

静止影像：ISO 100 - ISO 32 000(扩展

ISO：最低ISO 50, 最高ISO 102 400)

动态影像：相当于ISO 100 -

ISO 32 000

### 【快门】

类型：电子控制、纵走式、焦平面类型  
速度范围：

静止影像：1/8 000秒至30秒、BULB

动态影像：1/8 000秒至1/4秒

1080 60i兼容设备(1080 50i兼容设备)：

在AUTO模式下最高为1/60(1/50)秒  
(在自动低速快门模式下最高为1/30(1/25)秒)

闪光灯同步速度：1/250秒(当使用Sony制造的闪光灯时)

### 【记录格式】

文件格式：符合JPEG(DCF Ver. 2.0、Exif Ver. 2.31、MPF Baseline)、RAW(Sony ARW 2.3格式)

动态影像(XAVC S格式)：

兼容MPEG-4 AVC/H.264 XAVC S ver.1.0格式

视频：MPEG-4 AVC/H.264

音频：LPCM 2ch(48 kHz 16比特)

动态影像(AVCHD格式)：

AVCHD格式版本2.0兼容

视频：MPEG-4 AVC/H.264

音频：Dolby Digital 2ch, 配备有Dolby Digital Stereo Creator

•由Dolby Laboratories授权制造。

### 【记录媒体】

SLOT 1/SLOT 2：SD卡用插槽(兼容UHS-I和UHS-II)

### 【输入/输出端口】

USB Type-C端子：SuperSpeed USB(USB 3.2 Gen 1)

Multi/Micro USB端子\*：Hi-Speed USB(USB 2.0)

\*支持Micro USB兼容设备。

HDMI：HDMI类型D微型插孔

●(麦克风)端子：∅ 3.5 mm立体声迷你插孔

🎧(耳机)端子：∅ 3.5 mm立体声迷你插孔

⚡(闪光同步)端子

## [常规]

额定输入: 7.2 V , 3.7 W

操作温度: 0至40°C

存放温度: -20至55°C

尺寸(宽/高/深)(近似值):

128.9 × 96.4 × 77.5 mm

128.9 × 96.4 × 67.3 mm

(从手柄到显示屏)

质量(近似值):

665 g(包括电池、SD卡)

## [无线局域网]

型号: WW716189(参见相机底部的铭牌)

兼容标准: IEEE 802.11 a/b/g/n/ac

使用频段: 2.4 GHz/5 GHz

安全: WEP/WPA-PSK/WPA2-PSK

连接方法:

Wi-Fi Protected Setup™ (WPS)/手动

接入方式: 基础结构模式

型号: WW587956(参见相机底部的铭牌)

兼容标准: IEEE 802.11 b/g/n

使用频段: 2.4 GHz

安全: WEP/WPA-PSK/WPA2-PSK

连接方法:

Wi-Fi Protected Setup™ (WPS)/手动

接入方式: 基础结构模式

## [NFC]

标签类型: 符合NFC Forum Type 3 Tag

## [Bluetooth通信]

Bluetooth标准Ver. 4.1

频率波段: 2.4 GHz

## 充电器BC-QZ1

额定输入:

100至240 V , 50/60 Hz, 0.38 A

额定输出: 8.4 V , 1.6 A

## 锂离子电池组NP-FZ100

额定电压: 7.2 V 

设计及规格如有变更, 恕不另行通知。

## 关于影像数据的兼容性

- 本相机符合JEITA (Japan Electronics and Information Technology Industries Association) 制定的DCF (Design rule for Camera File system) 通用标准。
- 无法保证用本相机拍摄的影像可在其他设备上播放, 也无法保证用其他设备拍摄或编辑的影像可在本机上播放。

## ■ 商标

- XAVC S和**XAVC S**是Sony Corporation的注册商标。
- “AVCHD”和“AVCHD”标识是Panasonic Corporation和Sony Corporation的商标。
- Mac是Apple Inc.在美国和其他国家注册的商标。
- iPhone和iPad是Apple Inc.在美国和其他国家注册的商标。
- Blu-ray Disc™和Blu-ray™是Blu-ray Disc Association的商标。
- DLNA和DLNA CERTIFIED是Digital Living Network Alliance的商标。
- USB Type-C™和USB-C™是USB Implementers Forum的商标。
- 杜比, Dolby Audio和双D符号是杜比实验室的商标。
- HDMI、HDMI高清晰度多媒体接口以及HDMI标志是HDMI Licensing Administrator, Inc.在美国和其他国家的商标或注册商标。
- Microsoft和Windows是Microsoft Corporation在美国和/或其他国家的注册商标或商标。
- SDXC标识是SD-3C, LLC的商标。
- Android和Google Play是Google LLC的商标或注册商标。
- Wi-Fi、Wi-Fi标识和Wi-Fi Protected Setup是Wi-Fi Alliance的注册商标或商标。
- N标记是NFC Forum, Inc.在美国和其他国家/地区的商标或注册商标。
- Bluetooth®文字标记和标识是Bluetooth SIG, Inc.所有的注册商标, Sony Corporation公司已获许可使用这些标记。
- QR Code是Denso Wave Inc.的商标。

- 此外,在本说明书中所使用的系统和产品的名称通常是各自的开发商或制造商的商标或注册商标。但是,在本手册中可能并未在所有场合使用™或®标记。

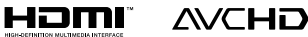
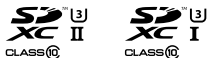

## ■ 关于GNU GPL/LGPL的适用软件

本产品中包含符合下列GNU General Public License (在下文中称之为“GPL”)或GNU Lesser General Public License (在下文中称之为“LGPL”)规定的软件。

该信息表示在附带的GPL/LGPL条款下,您有权访问、修改以及重新发布这些软件程序的源代码。

网上提供源代码。

请使用以下网址下载。

<http://oss.sony.net/Products/Linux/>

有关源代码内容的问题,请不要与我们联系。

许可证(英语)记录在您的产品的内部存储器中。在本产品和电脑之间建立海量存储器连接以阅读“PMHOME” - “LICENSE”文件夹中的许可证。

可以在我们的客户支持网站上查询到有关本产品的补充信息和常见问题的解答。

**<https://www.sony.net/>**



## A

AF .....	33
AF-A .....	31
AF-C .....	31
AF-S .....	31
AVCHD .....	46
AWB .....	59

## B

帮助指南 .....	2
播放 .....	30

## C

充电 .....	22
触摸操作 .....	40
触摸功能 .....	40
触摸屏/触摸板 .....	40
触碰到焦 .....	40
触碰跟踪 .....	42
存储卡 .....	24、75

## D

打印 .....	64
电池 .....	23
电脑 .....	52、54
DISP .....	62
DMF .....	31、37
动态影像 .....	30、46
动态影像的可记录时间 .....	77
动态影像文件格式 .....	46
DRO .....	59
对焦 .....	31
对焦指示灯 .....	31
多功能选择器 .....	18

## F

Fn .....	11、19
----------	-------

## G

感光度 .....	58
功能按钮 .....	11、19
规格 .....	79

## I

Imaging Edge .....	54
Imaging Edge Mobile .....	49

## J

降噪 .....	56
镜头 .....	26
静止影像 .....	29

## K

可记录的影像数 .....	76
控制拨轮 .....	18

## M

MENU .....	55
MENU按钮 .....	10、55
MENU项目 .....	56
MF .....	31、36
MOVIE (动态影像) 按钮 .....	11

## N

NFC .....	5、49
-----------	------

## P

PlayMemories Home .....	54
-------------------------	----

## Q

清晰影像缩放.....	61
屈光度调节.....	11
Quick Navi.....	20

## R

RAW.....	43
日期时间设置.....	28
软件.....	54

## S

删除.....	30
时钟设置.....	28
数字变焦.....	61

## T

图标列表.....	68
-----------	----

## W

WB.....	59
Wi-Fi.....	5、49

## X

XAVC S 4K.....	46
XAVC S HD.....	46
相机内功能介绍.....	2
显示屏.....	68

## Y

一触 ( NFC ).....	49
音量.....	65
优先摄像媒体.....	24
语言.....	66

## Z

直接手动对焦.....	31、37
智能变焦.....	61
智能自动.....	29
自定义白平衡.....	59
自动对焦.....	33
自动模式.....	29

