



<http://www.sony.net/SonyInfo/Support/>

在我們的客戶支援網站可以查到本產品新增的資訊和常見問題的答案。

在我们的客户支持网站可以查询到本产品新增的信息和日常问题的答案。

<http://www.sony.net/>

©2015 Sony Corporation Printed in Thailand



4581534530

SONY®

4-581-534-53(1)

α7SII

可換鏡頭數位相機

E-安裝座

可更換鏡頭数码相机

E卡口系统

α7SII

使用說明書 CT

使用说明书 CS



“說明指南”（網路說明書）

關於相機眾多功能的深入說明，請參考“說明指南”。

“幫助指南”（网络手册）

有关本相机的多种功能的详细说明，请参阅“帮助指南”。

http://rd1.sony.net/help/ilc/1530/h_zz/

ILCE-7SM2

中文（繁體字）

進一步瞭解相機（“說明指南”）



“說明指南”是一部線上說明書。您可以閱讀電腦上或智慧型手機上的“說明指南”。請參閱此說明書，以深入瞭解有關相機的眾多功能。

URL：

http://rd1.sony.net/help/ilc/1530/h_zz/



警告

為減少發生火災或電擊的危險，請勿讓本機暴露於雨中或受潮。

重要的安全指示

—請保存這些指示危險
為了降低火災或電擊的危險，請小心遵守這些指示

注意

電池組

如果電池組處理不當，電池組可能會爆炸，造成火災，甚至化學灼傷。請遵循以下注意事項。

- 切勿拆解。
- 切勿擠壓，撞擊電池組或對電池組用力過度，如敲擊，跌落或踩踏在電池組上。
- 切勿短路或讓金屬物品接觸到電池端子。
- 切勿暴露在超過 60 °C 的高溫下，例如直射陽光下，或停在太陽下的汽車內。
- 切勿焚化或丟棄在火中。
- 切勿處理損壞或洩漏的鋰離子電池。
- 務必使用 Sony 原廠的充電器或可對電池組充電的裝置來為電池組充電。
- 電池組應放在幼兒不易觸及的地方。
- 使電池組保持乾燥。
- 請僅使用與 Sony 建議的相同或相等的電池類型進行更換。
- 請依照說明書中的說明正確丟棄舊電池組。

電源供應器

使用電源供應器時，請使用附近牆上的電源插座。如果在使用設備時發生任何故障，請立即將電源供應器從牆上的電源插座拔掉。

電池充電器

請在附近的牆上插座上使用充電器。使用本裝置時如果發生任何故障，請立即中斷充電器與牆上插座的連接。

如果附帶電源線，則該電源線專為本相機設計，不能用於其他電子設備。

通知

如果靜電或電磁導致資料傳送中斷（失敗），請重新啟動應用程式或斷開連接，並重新連接通信電纜（USB 等）。

本產品已經過測試並確定符合 EMC 規定中所提出的使用連接電纜不得超過 3 公尺的限制。

特定頻率的電磁場可能會影響此機的畫面和聲音。

經型式認證合格之低功率射頻電機，非經許可，公司、商號或使用者均不得擅自變更頻率、加大功率或變更原設計之特性及功能。

低功率射頻電機之使用不得影響飛航安全及干擾合法通信；經發現有干擾現象時，應立即停用，並改善至無干擾時方得繼續使用。前項合法通信，指依電信法規定作業之無線電通信。低功率射頻電機須忍受合法通信或工業、科學及醫療用電波輻射性電機設備之干擾。

僅適用於台灣



廢電池請回收

附屬電纜上附有鐵芯時的注意事項：
USB 電纜或 A/V 連接電纜或電源供應器之 DC 輸出線的一個鐵芯係抑制電磁波干擾用，請勿任意拆卸。

僅適用於台灣

生產國別：泰國

製造廠商：SONY CORPORATION

進口商：台灣索尼股份有限公司

地址：台北市長春路 145 號 5 樓

諮詢專線：4499111

從經營觀光客生意的日本商店購買相機的客戶

附註

在相機螢幕上可確認相機所支援標準的某些認證標記。

選擇 MENU →  (設定) → [認證標誌]。

如果因相機故障等問題無法顯示，請聯絡 Sony 經銷商或當地授權的 Sony 服務機構。

目錄

| | |
|------------|---|
| 功能簡介 | 7 |
|------------|---|

使用前

| | |
|-----------------|----|
| 使用相機的注意事項 | 9 |
| 檢查隨附項目 | 12 |
| 認識各部件 | 13 |
| 前側 | 13 |
| 後側 | 14 |
| 上側 / 側邊外觀 | 16 |
| 底部外觀 | 18 |
| 螢幕上的圖示清單 | 19 |

功能清單

| | |
|--------------------------|----|
| 可使用按鈕 / 轉盤操作的功能 | 23 |
| 如何使用 Quick Navi 畫面 | 24 |
| 操作相機 | 26 |
| 如何使用控制滾輪 | 26 |
| 如何使用前轉盤 / 後轉盤 | 27 |
| 使用 Fn（功能）按鈕選擇功能 | 28 |
| 可使用 Fn（功能）按鈕登記的功能 | 29 |
| 可使用 MENU 按鈕選擇的功能 | 30 |
| 使用相機指南 | 42 |

準備相機

| | |
|-------------------------|----|
| 為電池組充電 | 43 |
| 充電時間（完全充電） | 46 |
| 連接到電腦充電 | 47 |
| 檢查剩餘的電池電量 | 47 |
| 從電源插座供電 | 48 |
| 取出電池 | 49 |
| 插入記憶卡（另售） | 50 |
| 格式化記憶卡 | 51 |
| 可以使用的記憶卡 | 51 |
| 安裝鏡頭 | 53 |
| 設定語言與時鐘 | 56 |
| 檢查或重新設定日期 / 時間和地區 | 57 |
| 拍攝沒有相機晃動的清晰影像 | 58 |
| 相機晃動警告指示圖示 | 58 |
| 使用 SteadyShot 功能 | 58 |
| 拿好相機 | 60 |
| 取下目鏡護罩 | 61 |





拍攝及觀看影像

| | |
|----------------------|----|
| 拍攝靜態影像 | 62 |
| 記錄動態影像 | 64 |
| 播放影像 | 65 |
| 在靜態影像與動態影像之間切換 | 66 |
| 播放功能 | 67 |
| 刪除影像 | 68 |

選擇拍攝模式

| | |
|-------------------|----|
| 選擇拍攝模式 | 69 |
| 每種拍攝模式可用的功能 | 70 |

各種功能

| | |
|--|----|
| 使用各種功能 | 71 |
|  影像尺寸（靜態影像） | 71 |
|  檔案格式 | 72 |
|  錄製設定 | 73 |
| 自動對焦功能 | 75 |
|  靜音拍攝 | 76 |

使用 Wi-Fi 功能

- 使用 Wi-Fi 和 NFC 觸控功能 78
- 將相機連接到無線存取點 79

使用應用程式

- 將應用程式新增至相機 (PlayMemories
Camera Apps) 80
- 下載應用程式 80
- 啟動應用程式 81

使用電腦

- 處理 RAW 影像 (Image Data Converter) 82
- 安裝 Image Data Converter 82
- 將影像匯入電腦並使用它們 (PlayMemories
Home) 83
- 安裝 PlayMemories Home 84
- 使用您的電腦控制相機 (Remote Camera
Control) 85
- 安裝 Remote Camera Control 85

其他

- 檢查影像數目和動態影像的可以記錄時間 86
- 規格 91

索引 96

如需有關 Wi-Fi 和 NFC 觸控功能的詳細資訊，請參閱附加的文件 “Wi-Fi Connection/One-touch (NFC) Guide” 或參閱 “說明指南”。

功能簡介

本節介紹一些常用的拍攝功能與其他特有功能。
如需詳情，請參閱括號中的頁數。

常用拍攝功能

曝光補償 (32)

您可以調整曝光以變更整體影像的亮度。
即使拍攝模式設定為 M，如果您將 ISO 感光度設定為 [ISO AUTO]，
便可調整曝光。

ISO/ 多框雜訊消除 (32)

您可以調整感光度。
ISO 感光度的調整範圍在 ISO 50 與 ISO 409600 之間。

白平衡 (32)

您可以調整色調。
您可以選擇一個適合光源的選項，或者使用色溫及彩色濾光片執行微調。

過片模式 (31)

您可以選擇一個適合您用途的適當過片模式，例如單張拍攝、連拍、
或包圍拍攝。

對焦模式 (75) / 對焦區域 (75) / 焦點設定 (32)

您可以調整對焦的各種設定。
您可以視需要選擇適合您被攝體的對焦方法或對焦區域。

對焦放大鏡 (33) /MF 輔助 (34)

手動對焦時，放大影像可以更輕鬆檢查對焦。

此相機的功能

4K 動態影像錄製 (72)

您可以使用與 35 公釐全片幅格式相容的鏡頭，以 4K 解析度 (3840 × 2160) 錄製高度細節表現的動態影像。(錄製 4K 動態影像時，[APS-C/Super 35mm] 會鎖定為 [關]。)

慢動作動態影像錄製 (33)

您可以用 Full HD 解析度 (1920 × 1080) 錄製慢動作動態影像 (4 倍或 5 倍慢動作)。

照片設定檔 (33)

您可以改變所錄製影像的色調和層次。

5 軸內建影像穩定功能 (58)

減少因垂直移動和水平移動、傾斜和搖擺，以及滾動所造成的模糊。

靜音拍攝 (76)

您可以拍攝快門完全不產生聲音的影像。

如何操作或自訂相機

顯示資訊 (35)

當您朝向觀景窗內看時，觀景窗模式就會啟動，而當您的臉離開觀景窗時，觀景模式則會恢復為螢幕模式 (預設設定)。您可以按下控制滾輪上的 DISP 以變更螢幕顯示模式。

Quick Navi (24)

在 [適合觀景窗] 畫面中，您可以透過按下 Fn 按鈕，快速地從螢幕切換到 Quick Navi。您可以使用前 / 後轉盤和控制滾輪，利用直覺操作來設定項目。

自訂 (37)

相機配備有自訂按鈕，您可以在每個按鈕上指定您要的功能。您也可以在其他按鈕上指定功能，例如 AEL 按鈕。

使用相機的注意事項

螢幕語言

您可以使用功能表選擇螢幕上所顯示的語言（第 40 頁）。

拍攝程序

本相機有 2 種觀看被攝體的模式：採用螢幕的螢幕模式以及採用觀景窗的觀景窗模式。

本相機內建的功能

- 本相機與 1080 60p 或 50p 格式的動態影像相容。與到目前為止都是以隔行掃描法記錄的標準記錄模式不同的是，本相機是以逐行掃描法記錄。這樣可以增加解析度，提供更順暢、更真實的影像。
- 本相機與 4K 30p/4K 25p/4K 24p 錄製相容。可以使用更高的解析度錄製動態影像。

建立一個影像資料庫檔案

當您將不含影像資料庫檔案的記憶卡插入相機並開啟電源時，相機會利用記憶卡的部分容量自動建立影像資料庫檔案。

此過程可能花很長時間，並且直到過程完成您才能操作相機。如果發生資料庫檔案錯誤，請使用 PlayMemories Home™ 將所有影像資料匯出到電腦，然後利用相機將記憶卡格式化。

有關錄製 / 播放的注意事項

- 為了使記憶卡的操作穩定，建議您在相機上第一次使用該記憶卡時，先在該相機上將它格式化。當您格式化記憶卡時，將會刪除記憶卡上記錄的所有資料，而且無法還原。在格式化之前，請先將資料複製到電腦或其他裝置。
- 如果您長時間重複錄製及刪除影像，記憶卡上的檔案可能會變得破碎，而在錄製動態影像時可能會在中途暫停。如果發生這種情況，請將資料複製到電腦或其他裝置，然後執行 [格式化]。

- 在您開始錄製之前，先進行試錄以確認相機正常運作。
- 此相機是防滴防塵設計，但不防水亦不防潑濺。

記憶卡的備份建議

如果在存取指示燈仍在閃爍時關閉相機電源，取下電池或記憶卡，或拔除 USB 電纜，記憶卡上的資料可能會損壞。為了避免資料遺失，請隨時將資料複製（備份）到其他裝置上。

對於損壞的內容或記錄失敗不補償

對於因相機或記錄媒體等的故障而造成的記錄失敗或記錄影像或音訊資料遺失或損毀，Sony 不提供保證。我們建議備份重要資料。

使用與 APS-C 大小相容的 E- 安裝座鏡頭拍攝

本相機配備 35 公釐全片幅 CMOS 影像感應器。然而，當使用 APS-C 大小相容的 E- 安裝座鏡頭時，影像大小會自動設定為 APS-C 大小的設定，而且影像大小會比較小（預設設定）。錄製 4K 動態影像時，錄製的影像大小會鎖定在全片幅。因此，如果使用與 APS-C 尺寸相容的 E- 安裝座鏡頭，畫面邊緣可能會顯得陰暗。錄製 4K 動態影像時請謹慎小心。

關於螢幕、電子觀景窗、鏡頭以及影像感應器的注意事項

- 螢幕與電子觀景窗是採用極高精確度的技術製造，所以 99.99% 以上的像素都可以有效地使用。但是，可能會有細小的黑點和 / 或亮點（白色、紅色、藍色或綠色）持續出現在螢幕與電子觀景窗上。這些因製造過程造成的點是正常的，完全不影響影像。
- 請勿以抓住螢幕的方式握持相機。
- 使用動力變焦鏡頭時，請注意不要使您的手指或其他東西被夾到鏡頭中。

- 請勿讓相機曝曬在強烈光源（例如陽光）下。內部組件可能會損壞。
- 請勿透過拆下來的鏡頭注視陽光或強烈的光源。這可能會對眼睛造成無法治癒的傷害或導致故障。
- 請勿在發射強烈無線電波或輻射的地方使用相機。否則錄製和播放可能無法正常運作。
- 在寒冷的地方，影像可能在螢幕上形成拖尾現象。這不是故障。
在寒冷的地方開啟相機時，螢幕可能會暫時變暗。相機暖機後，螢幕功能就會恢復正常。
- 記錄的影像可能會和您在記錄前觀看到的影像不同。

使用鏡頭和配件的注意事項

建議使用專為符合本相機的特性所設計的 Sony 鏡頭 / 配件。搭配其他製造商產品使用本相機可能會影響其性能，導致事故或故障。對於這類事故或故障，Sony 概不負責。

有關多介面接座的注意事項

- 在多介面接座上安裝或拆卸配件（例如外接閃光燈）時，請先關閉電源。安裝配件時，請旋緊螺絲，並確認配件牢靠地固定在相機上。
- 請勿使用有高電壓閃光燈同步端子或磁性倒轉的外接閃光燈。否則可能會導致故障。

關於使用觀景窗拍攝的注意事項

此相機裝有高解析度與高對比度的有機電激發光觀景窗。此觀景窗達成了寬廣的視角以及很長的適眼距。此相機以適當平衡的多種元素，設計出可輕鬆觀看的觀景窗。

- 在觀景窗的角落附近，影像可能會有輕微的扭曲。這不是故障。當您想要看到完整構圖和其所有細節時，也可以使用螢幕。

- 若您在使用觀景窗時橫移相機或是視線偏移，觀景窗裡的影像可能會扭曲，或是顏色改變。這是鏡頭或顯示裝置的特性，並非故障。當您拍攝影像時，建議從觀景窗的中央觀看。
- 當您以觀景窗拍攝時，可能會發生眼睛疲勞、倦怠、旅行暈吐、噁心等症狀。我們建議您以觀景窗拍攝時，定時休息。
需要的休息時間長度或頻率可能因人而異，因此建議您自行決定。如果您可能會感到不舒服，請避免使用觀景窗直到您的情況改善為止，如有必要，請向您的醫師諮詢。

關於長時間記錄或錄製 4K 動態影像的注意事項

- 視相機和電池溫度而定，您可能無法錄製動態影像或是電源可能會自動關閉以保護相機。
在電源關閉或是您可能不再錄製動態影像之前，螢幕上會顯示一個訊息。在這種情況下，使電源維持在關閉狀態並等候直到相機和電池溫度下降為止。如果不讓相機與電池溫度降得夠低就開啟電源，電源可能會再度關閉或者可能會無法記錄動態影像。
- 在周遭的高溫下，相機的溫度會快速升高。
- 當相機溫度升高時，影像品質可能會降低。建議您等到相機溫度下降後，再繼續拍攝。
- 相機的表面可能會增溫。這不是故障。
- 在低溫狀態下，錄製時間可能會變短；尤其是在拍攝 4K 動態影像時更是如此。請將電池溫度升高或更換新電池。

將 XAVC S 動態影像和 AVCHD 動態影像匯入電腦的注意事項

將 XAVC S 動態影像或 AVCHD 動態影像匯入電腦時，請從以下網站下載並使用 PlayMemories Home 軟體：
<http://www.sony.net/pm/>

關於在其他裝置上播放動態影像的注意事項

- 使用本相機錄製的動態影像可能無法在其他裝置上正確播放。同樣地，使用其他裝置錄製的動態影像也可能無法在本相機上正確播放。
- 由本相機錄製的AVCHD動態影像所建立的光碟只能在AVCHD相容裝置上播放。由於與AVCHD格式不相容，DVD播放器或錄影機無法播放AVCHD動態影像建立的光碟。此外，DVD播放器或錄影機可能無法退出以AVCHD格式錄製的HD光碟。
- 以1080 60p/1080 50p格式記錄的動態影像，只能在支援1080 60p/1080 50p的裝置上播放。
- 以XAVC S格式錄製的動態影像只能在XAVC S相容裝置上播放。

版權警告

- 電視節目、影片、錄影帶及其他資料可能具有版權。未經許可錄製這些資料可能會觸犯版權法的規定。
- 為了防止 [版權資訊] 遭到非法使用，當您出借或轉讓相機時，請將 [設定拍攝人姓名] 和 [設定版權所有者名稱] 保留空白。
- 對於未獲授權使用 [版權資訊] 而導致的任何問題或損壞，Sony 概不負責。

本說明書中使用的圖片

在本說明書中用作圖例的照片都是再生的影像，而不是使用本相機拍攝的實際影像。

關於本手冊中所述的資料規格

除本手冊具體說明的資料外，性能及規格資料均按照以下條件定義：在 25 °C 的周圍溫度下，使用直到充電指示燈熄滅為止完全充滿電的電池。

如何暫時關閉無線網路功能 (Wi-Fi 和 NFC 等)

當您登上飛機等地方，您可以暫時關閉所有無線網路功能。

選擇 MENU 按鈕 →  (無線) → [飛航模式] → [開]。

如果您將 [飛航模式] 設定為 [開]， (飛機) 標記將會顯示在螢幕上。

無線 LAN 的注意事項

如果您的相機遺失或失竊，對於相機上的註冊存取點之非法存取或使用，造成的損失或損壞，Sony 不負任何責任。

使用無線 LAN 產品時請注意安全性

- 隨時確認您使用的是安全的無線 LAN，以避免駭客攻擊、惡意第三方存取或其他安全弱點。
- 重要的是，使用無線 LAN 時要設定安全性設定。
- 如果因為沒有妥善的安全預防措施或因為使用無線 LAN 時不可避免的情況而發生安全性問題，造成損失或損壞，Sony 對於損失或損壞概不負責。

檢查隨附項目

括號中的數字代表的是件數。

- 相機 (1)
- 電源供應器 (1)
電源供應器的形狀可能因國家 / 區域而有所不同。
- 電池充電器 BC-VW1 (1)
- 電源線 (1) * (美加地區不提供此附件)



* 相機可能隨附多條電源線。請視國家 / 地區而定，使用適當的電源線。

- 充電電池組 NP-FW50 (2)

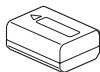

- 微型 USB 電纜 (1)

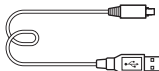

- 肩帶 (1)

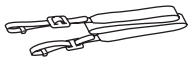

關於如何將肩帶安裝到相機上，請參考第 17 頁。

- 機身蓋 (1) (附在相機上)



- 電纜保護裝置 (1)



關於如何將電纜保護裝置安裝到相機上，請參考第 17 頁。

- 接腳蓋 (1) (附在相機上)
- 目鏡護罩 (1) (附在相機上)
- 使用說明書 (1) (本手冊)
- Wi-Fi Connection/One-touch (NFC) Guide (1)

本指南說明需要 Wi-Fi 連線的功能。

認識各部件

關於各部件的詳細操作資訊，請參閱括號內的頁面。

前側

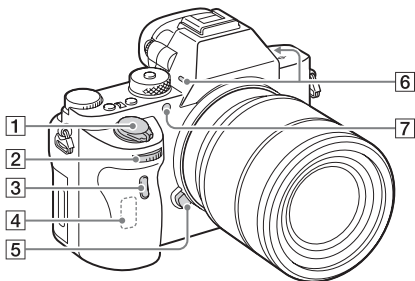

鏡頭卸下時

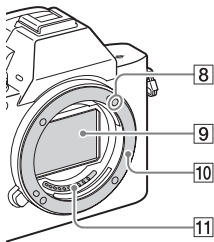

- 1 電源開關 / 快門按鈕
- 2 前轉盤
- 3 遙控感應器
- 4 Wi-Fi 天線（內建）
- 5 鏡頭釋放鈕
- 6 內置麥克風 *1

- 7 AF 輔助照明（32） / 自拍定時器指示燈
- 8 安裝座指標
- 9 影像感應器 *2
- 10 安裝座
- 11 接點 *2

*1 錄製動態影像時請勿遮住此部分。這麼做可能會造成雜訊或音量降低。

*2 請勿直接觸摸此部件。

後側

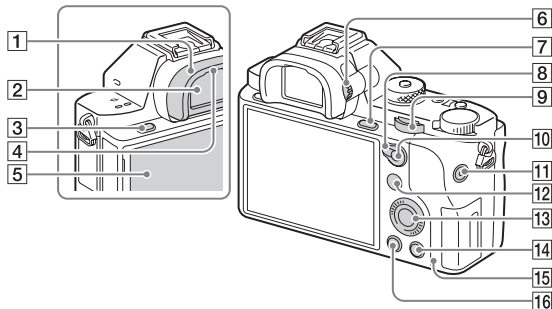

1 目鏡護罩 (61)

2 觀景窗

3 MENU 按鈕 (30)

4 眼睛感應器

5 螢幕 (19)

- 您可以將螢幕調整到可以輕鬆觀看的角度，並從任何位置拍攝。

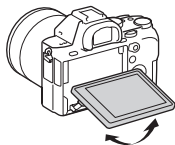

6 屈光度調整轉盤

- 根據您的視力調整屈光度調整轉盤，直到觀景窗的顯示顯得清晰為止。

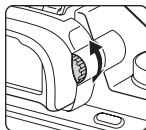

7 用來拍攝：





C3 (自訂 3) 按鈕 (23)

用於觀看：

⊕ (放大) 按鈕 (67)

8 AF/MF/AEL 切換桿

9 後轉盤

- 10** 用來拍攝：
AF/MF（自動對焦 / 手動對焦）按鈕 / AEL 按鈕（23）
用於觀看：
（影像指標）按鈕（67）
- 11** MOVIE 按鈕（64）
- 12** 用來拍攝：Fn 按鈕（28）
用於觀看：（傳送至智慧型手機）按鈕
- 您可以透過按下本按鈕顯示 [傳送至智慧型手機] 的畫面。
- 13** 控制滾輪（26）
- 14** 用來拍攝：
C4（自訂 4）按鈕（23）
用於觀看：
（刪除）按鈕（68）
- 15** 存取指示燈
- 16** （播放）按鈕（65）

上側 / 側邊外觀

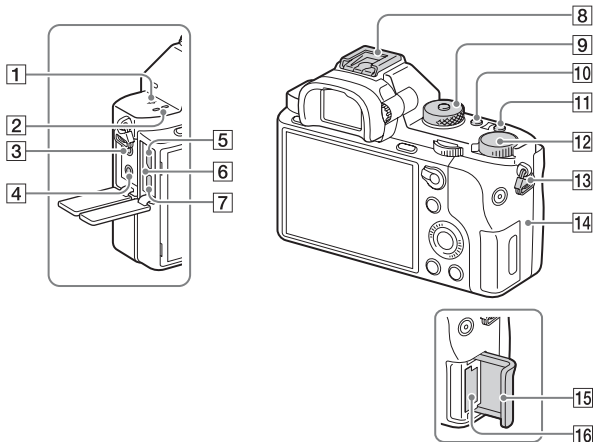

1 影像感應器位置標記

2 喇叭

3 (麥克風) 插孔

- 連接外接麥克風時，麥克風會自動開啟。如果外接麥克風是屬於插入式電源的供電類型，麥克風的電源由相機供應。

4 (耳機) 插孔

5 Multi/Micro USB 端子 *

- 支援相容於微型 USB 的裝置。

6 充電指示燈 (45)

7 HDMI 微型插孔

8 多介面接座 *

- 部分配件可能無法完全插入多介面接座，而尾端會凸出。然而，配件觸碰到接座前端時，才能完成連結。

9 模式轉盤 (69)

10 C2 (自訂 2) 按鈕 (23)

11 C1 (自訂 1) 按鈕 (23)

12 曝光補償轉盤 (23)

13 肩帶掛勾

- 將帶兩端安裝到相機。

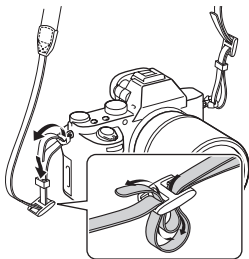
**14** **N** (N 標記)

- 此標記代表相機與具有 NFC 功能的智慧型手機連結用的接觸點。
如需您的智慧型手機上 **N** (N 標記) 位置的詳細資訊，請參閱該智慧型手機的操作說明。

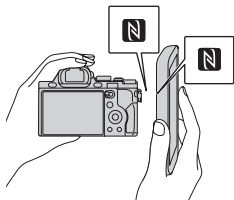

- NFC (Near Field Communication, 近場通訊) 是近距離無線通訊技術的國際標準。

15 記憶卡蓋**16** 記憶卡插槽

- * 有關多介面接座以及 Multi/Micro USB 端子相容配件的詳細資訊，請瀏覽 Sony 網站或洽詢您的 Sony 經銷商或當地經授權的 Sony 服務機構。
您也可以使用與配件接腳相容的配件。
概不保證使用其他廠商配件的操作。

mi Multi Interface Shoe

Accessory Shoe

安裝電纜保護裝置

使用電纜保護裝置，以防止透過 HDMI 電纜連接並拍攝影像時 HDMI 電纜脫落。打開兩個插孔蓋，並將 HDMI 電纜插入相機。如圖所示，蓋上電纜保護裝置，讓電纜保護裝置邊緣剛好對準  (麥克風) 插孔左側的縫隙。使用連接螺絲旋緊電纜保護裝置。然後使用固定轉盤將 HDMI 電纜固定好。

將邊緣對準縫隙

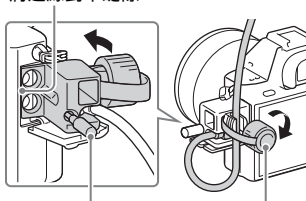

連接螺絲

固定轉盤

底部外觀

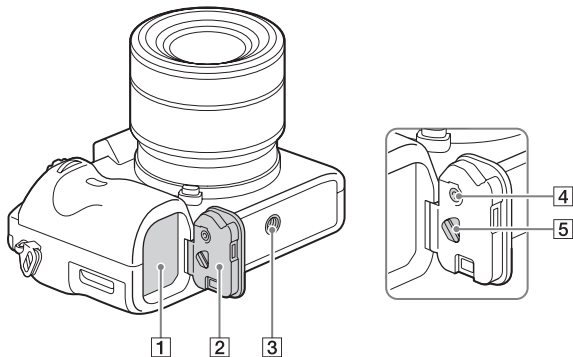

❶ 電池插入槽 (43)

❷ 電池蓋 (43)

❸ 三腳架安裝孔

- 使用配備的螺絲長度小於 5.5 公釐的三腳架。否則，您無法牢固地固定相機，且可能對相機造成損壞。

❹ 電池蓋鎖定按鈕

❺ 電池蓋釋放桿

- 當您安裝垂直把手 (另售) 時，請取下電池蓋。

連接板蓋

使用 AC-PW20 電源供應器 (另售) 時使用此蓋。

將連接板插入電池盒中，然後將電線穿過連接板蓋，如下所示。

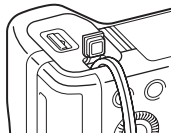

- 當您關閉蓋子時，請確認纜線未被夾住。

螢幕上的圖示清單

螢幕的狀態在預設設定中設定為 [顯示所有資訊]。

變更 [DISP 按鈕] 設定並按下控制滾輪上的 DISP 時，畫面狀態會變更為觀景窗模式。您也可以按下 DISP 以顯示柱狀圖。顯示的內容以及其在下方所示的位置僅作為指引之用，並且可能與實際的顯示有所差異。

螢幕模式

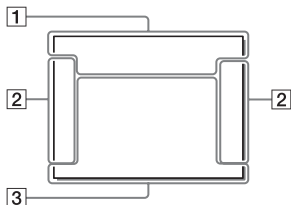

播放

基本資訊顯示



觀景窗模式

自動模式或場景選擇模式

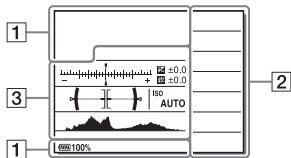

柱狀圖顯示

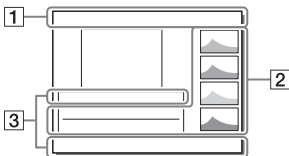



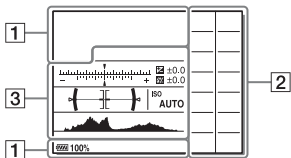







P/A/S/M/ 全景攝影模式













1

| 顯示 | 指示 |
|---|--------------------|
| | 拍攝模式 (69) |
| | 註冊號碼 (69) |
| | 場景辨識圖示 |
| | 記憶卡 (50) / 上傳 (39) |
| 100 | 可拍攝的剩餘影像數 |
| 3:2 16:9 | 靜態影像的長寬比 (31) |
| 12M 10M 5.1M 4.3M 3.0M 2.6M 1.3M 1.1M WIDE STD | 靜態影像的影像尺寸 (31) |
| RAW RAW+J RAW RAW+J X.FINE FINE STD | 靜態影像的影像品質 (31) |

| 顯示 | 指示 |
|--|-------------------------------|
| 120p 60p 60i 30p 24p 100p 50p 50i 25p | 動態影像的畫面更新率 |
| | 動態影像的影像尺寸 (73) |
| 100% | 電池電量殘量 (47) |
| | 剩餘電量警告 |
| | USB 電源供應 (48) |
| | 閃光燈充電中 |
| | APS-C/Super 35mm (36) |
| VIEW | 設定效果關 (35) |
| AF-ON | AF 輔助照明 (32) |
| NFC | NFC 已啟動 |
| Plane | 飛航模式 |
| OFF | 錄製動態影像時不錄製聲音 (34) |
| | 風噪減弱功能 (34) |
| | SteadyShot 開 / 關, 相機晃動警告 (58) |
| | SteadyShot 焦距 / 相機晃動警告 (58) |
| | 過熱警告 |
| FULL ERROR | 資料庫檔案已滿 / 資料庫檔案錯誤 |
| S C D | 智慧型變焦 / 清晰影像變焦 / 數位變焦 |

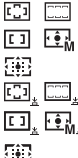
| 顯示 | 指示 |
|--|--------------------|
|  | 檢視模式 (66) |
|  MP4 | |
|  AVCHD | |
|  XAVCS HD | |
|  XAVCS 4K | |
| 100-0003 | 資料夾 - 檔案編號 |
|  | 保護 (39) |
| XAVC S 4K XAVC S HD AVCHD MP4 | 動態影像的記錄模式 |
| DPOF | DPOF 設定 |
|  | 自動取景 |
|  | 雙重影像錄製 (31) |
| -PC- | PC 遙控 |
|  | 靜音拍攝 (76) |
|  | 亮屏顯示 |
| © | 寫入版權資訊 (40) |
| 120fps 100fps | HFR 拍攝的幀率 (33) |
| Assist 1 Assist 2 L5-Log2 L5-Log3 | Gamma 顯示輔助 (39) |

2

| 顯示 | 指示 |
|---|--|
|  | 過片模式 (31) |
|  BRK C BRK S 0.3ev3 0.3ev3  0.3ev3 0.3ev3 BRK BRK WB HI DRO LO  WB HI DRO LO | |
|  | 閃光燈模式 (32) / 紅眼減弱 (32) |
|  | 閃光燈補償 (32) |
|  | 對焦模式 (32) |
|  | AF 區域 |
|  | 面孔偵測 / 微笑快門 (33) |
|  | 測光模式 (32) |
| 35mm | 鏡頭焦距 |
|  7500K A5 G5 | 白平衡 (自動、預 設、水底自動、自 訂、色溫、彩色濾 鏡) (32) |
|  | 動態範圍優化器 / 自 動 HDR (32) |

| 顯示 | 指示 |
|--------------|-------------------------|
| +3 +3 +3 | 風格設定 (33) / 對比度、飽和度、銳利度 |
| | 相片效果 (33) |
| | 微笑偵測靈敏度指示燈 |
| | 相片設定檔 (75) |
| | 版權資訊 |
| | 對焦峰值 (35) |

3







| 顯示 | 指示 |
|----|------------------|
| | 鎖定 AF 導件 |
| | 包圍指示器 |
| | 曝光補償 (32) / 手動測光 |
| | 動態影像錄製待命 |
| | 動態影像的記錄時間 (分: 秒) |
| | 對焦 |

| 顯示 | 指示 |
|----|--------------------------------|
| | 快門速度 |
| | 光圈值 |
| | ISO 感光度 (32) |
| | AE 鎖定 / FEL 鎖定 |
| | 快門速度指示器 |
| | 光圈指示器 |
| | 柱狀圖 |
| | 數位水平儀 |
| | 音訊等級 (35) |
| | 動態範圍優化器 / 自動 HDR / 自動 HDR 影像警告 |
| | 相片效果錯誤 |
| | 記錄日期 |
| | 檔案數 / 檢視模式中的影像數 |
| | REC 控制 |
| | 點測光區域 |
| | 時間模式 (時: 分: 秒: 幀) (40) |
| | 使用者位元 (40) |

可使用按鈕 / 轉盤操作的功能

您可以使用下列按鈕 / 轉盤設定或操作各種功能。

如需這些按鈕 / 轉盤的位置，請參閱“認識各部件”（第 13 頁）。

| | |
|--|---|
| 模式轉盤 (69) | 切換拍攝模式。 |
| MENU 按鈕 (30) | 顯示設定功能表項目的功能表畫面。 |
| MOVIE 按鈕 (64) | 記錄動態影像。 |
| AF/MF 按鈕 / AEL 按鈕 /  按鈕 | 暫時切換自動對焦和手動對焦。 / 固定整個螢幕的曝光。 / 在螢幕上同時顯示多張影像。 |
|  按鈕 (67) | 觀看影像時放大影像。 |
| Fn 按鈕 (28) /  按鈕 | 顯示使用 Fn 按鈕設定的功能之設定畫面。在 [適合觀景窗] 畫面中，切換到 Quick Navi 畫面。 / 在播放模式中，按下  按鈕會切換到“傳送至智慧型手機”畫面。 |
| 曝光補償轉盤 | 設定曝光調整範圍。 |
|  按鈕 (65) | 播放影像。 |
|  按鈕 (68) | 刪除影像。 |
| 自訂按鈕 | 指定常用功能給特定按鈕。 在預設設定中下列功能將會指定給每個按鈕。 C1 (自訂 1) 按鈕: 白平衡 C2 (自訂 2) 按鈕: 焦點設定 C3 (自訂 3) 按鈕: 對焦模式 C4 (自訂 4) 按鈕: 未設定 |

如何使用 Quick Navi 畫面

當螢幕模式設為 [適合觀景窗] (Quick Navi) 時，您可以使用 Quick Navi 畫面直接變更記錄資訊顯示畫面上的設定。

1 MENU 按鈕 → ⚙ (自訂設定) → [DISP 按鈕] → [螢幕] → [適合觀景窗] → [進入]

2 按控制滾輪上的 DISP，將螢幕模式設為 [適合觀景窗]。

3 按下 Fn 按鈕切換至 Quick Navi 畫面。

在自動模式或場景選擇模式中



在 P/A/S/M/ 全景攝影模式中



- 顯示的內容以及其所示位置僅作為指引之用，並且可能與實際的顯示有所差異。

4 使用控制滾輪上的 ▲/▼/◀/▶ 選擇所需的項目。

5 使用前轉盤設定項目。

- 轉動後轉盤可微調某些設定值。
- 按控制滾輪的中央可開啟用於設定所選項目的指定畫面 (第 26 頁)。
- 再按一次 Fn 按鈕可關閉 Quick Navi 畫面，並返回原始畫面。

Quick Navi 畫面上可用的功能

| | | |
|---|--|--|
| 過片模式 | 閃光燈模式 | 閃光補償 |
| 對焦模式 | 對焦區域 | 曝光補償 |
| ISO | 測光模式 | 白平衡 |
| DR0/ 自動 HDR | 風格設定 | 相片效果 |
| 相片設定檔 | 微笑 / 面孔偵測 |  影像尺寸 |
|  長寬比 |  影像品質 | SteadyShot |
| 自動模式 | 場景選擇 | 峰值等級 |

附註



- Quick Navi 畫面上的灰色項目無法使用。
- 使用 [風格設定] (第 33 頁) 或 [相片設定檔] (第 33 頁) 時，其中一些設定工作只能在指定畫面上完成。

操作相機

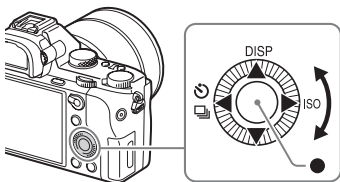
如何使用控制滾輪



- 您可以轉動控制滾輪或按下控制滾輪的上 / 下 / 左 / 右部分，來移動選取框。按控制滾輪中央的 ● 可設定選取的項目。在本說明書中，按下控制滾輪的上 / 下 / 左 / 右部分的動作會以 ▲ / ▼ / ◀ / ▶ 來表示。
- 下列功能已指定給控制滾輪的 ▲ / ◀ / ▶。

| | | |
|---|---|--|
| ▲ | DISP | 變更螢幕顯示。 |
| ▶ | ISO | ISO 感光度 |
| ◀ |  /  | 過片模式 <ul style="list-style-type: none">• 連拍 / 階段曝光• 自拍定時器 |

- 您可以將所需的機能，指定給 ▼ / ◀ / ▶ / ● 按鈕及拍攝模式下的控制滾輪轉動位置。
- 當您在播放模式中轉動控制滾輪或按控制滾輪上的 ◀ / ▶ 時，可顯示上一張或下一張影像。

如何使用前轉盤 / 後轉盤

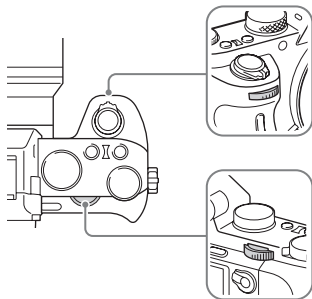

您可以轉動前轉盤或後轉盤，來變更每個拍攝模式所需的設定，並立即見到成效。

使用 Fn（功能）按鈕選擇功能

此按鈕可用於設定或執行拍攝時常用的功能，但不包括 Quick Navi 畫面上的功能。

1 按控制滾輪上的 DISP，將螢幕模式設為 [適合觀景窗] 以外的模式。

2 按下 Fn 按鈕。

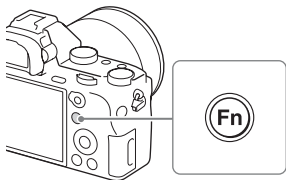

3 使用控制滾輪上的 ▲/▼/◀/▶ 選擇所需的項目。

如需可登錄的功能清單及其登錄方法，請參閱第 29 頁。

4 以轉動前轉盤的方式選擇所需的設定，然後按控制滾輪上的 ●。

- 轉動後轉盤可微調某些設定值。

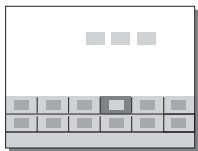

若要在指定畫面上進行個別設定

在步驟 3 中，選擇設定項目，然後按控制滾輪上的 ● 切換至設定項目的指定畫面。依照操作指南來設定項目。



操作指南

可使用 Fn（功能）按鈕登記的功能

您可以在按下 Fn（功能）按鈕時選擇要顯示的功能。

MENU 按鈕 → ⚙️（自訂設定） → [功能選單設定] → 將功能指派給所需位置。

可使用 Fn 按鈕選擇的功能如下：

| | | |
|--|--|--|
| 過片模式 | 包圍曝光時自拍定時 | 閃光燈模式 |
| 閃光補償 | 對焦模式 | 對焦區域 |
| 曝光補償 | ISO | ISO AUTO 最小速度 |
| 測光模式 | 白平衡 | DRO/ 自動 HDR |
| 風格設定 | 拍攝模式 | 相片效果 |
| 相片設定檔 | 中央鎖定 AF | 微笑 / 面孔偵測 |
|  柔膚效果 |  自動取景 |  影像尺寸 |
|  長寬比 |  影像品質 | SteadyShot |
| SteadyShot 調整 | SteadyS. 焦距 | 錄音音量 |
| 斑馬圖案 | 格線 |  標誌顯示 |
| 音訊等級顯示 | 峰值等級 | 峰值顏色 |
|  靜音拍攝 | Gamma 顯示輔助 | 未設定 |

可使用 MENU 按鈕選擇的功能

您可以設定整個相機的基本功能，或者執行拍攝、播放或其他操作之類的功能。

1 按下 MENU 按鈕顯示功能表畫面。

2 使用控制滾輪上的 ▲/▼/◀/▶，或以轉動控制滾輪的方式來選擇所需的設定項目，然後按控制滾輪中央的 ●。

- 選擇畫面上方的圖示，然後按控制滾輪上的 ◀/▶ 移至其他 MENU 項目。

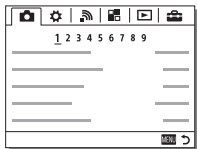





3 選擇設定值，然後按下 ● 以確認。

若要顯示非重疊功能表





可讓您選擇是否在按下 MENU 按鈕時，一律顯示功能表的第一個畫面。

MENU 按鈕 →  (設定) → [非重疊功能表] → [開]

 (拍攝設定)



| | |
|--|---|
|  影像尺寸 | 選擇靜態影像的大小。 (L: 12M/M: 5.1M/S: 3.0M (3:2) L: 10M/M: 4.3M/S: 2.6M (16:9) L: 5.1M/M: 3.0M/S: 1.3M (APS-C 尺寸, 3:2) L: 4.3M/M: 2.6M/S: 1.1M (APS-C 尺寸, 16:9)) |
|  長寬比 | 選擇靜態影像的長寬比。 (3:2/16:9) |
|  影像品質 | 設定靜態影像的影像畫質。 (RAW/RAW 與 JPEG/ 超精細 / 精細 / 標準) |
|  RAW 檔案類型 | 選取 RAW 影像的檔案類型。 (已壓縮 / 未壓縮) |
| 全景：影像尺寸 | 選擇全景影像的大小。 (標準 / 寬) |
| 全景：方向 | 設定全景影像的拍攝方向。 (向右 / 向左 / 上 / 下) |
|  檔案格式 | 選擇動態影像的檔案格式。 (XAVC S 4K/XAVC S HD/AVCHD/MP4) |
|  錄製設定 | 選擇記錄之動態影像影格的畫質和尺寸。 (XAVC S 4K: 30p 100M/25p 100M/30p 60M/25p 60M/24p 100M/24p 60M XAVC S HD: 60p 50M/50p 50M/30p 50M/25p 50M/24p 50M/120p 100M/100p 100M/120p 60M/100p 60M AVCHD: 60i 24M (FX) /50i 24M (FX) /60i 17M (FH) / 50i 17M (FH) /60p 28M (PS) /50p 28M (PS) / 24p 24M (FX) /25p 24M (FX) /24p 17M (FH) / 25p 17M (FH) MP4: 1920 × 1080 60p 28M/1920 × 1080 50p 28M/ 1920 × 1080 30p 16M/1920 × 1080 25p 16M/ 1280 × 720 30p 6M/1280 × 720 25p 6M) |
| 雙重影像錄製 | 設定要同時錄製 XAVC S 動態影像以及 MP4 動態影像或 AVCHD 動態影像以及 MP4 動態影像。 (開 / 關) |
|  HFR 設定 | 設定高幅率拍攝設定。 (HFR 錄製設定) |
| 過片模式 | 設定過片模式，例如用於連續拍攝。 (單張拍攝 / 連拍 / 速度優先連拍 / 自拍定時器 / 自拍 (連拍) / 連拍包圍式曝光 / 單張包圍式曝光 / 階段白平衡 / DRO 包圍式曝光) |

| | |
|--|---|
| 包圍式曝光設定 | 設定包圍模式中的自拍定時器拍攝以及曝光包圍和白平衡包圍的拍攝順序。 (包圍曝光時自拍定時 / 階段順序) |
| 閃光燈模式 | 設定閃光燈設定。 (閃光燈關閉 / 自動閃光 / 強制閃光 / 低速同步 / 後簾同步 / 無線) |
| 閃光補償 | 調整閃光燈輸出的強度。 (-3.0EV 至 +3.0EV) |
| 紅眼減弱 | 使用閃光燈時，減少紅眼現象。 (開 / 關) |
| 對焦模式 | 選擇對焦模式。 (單次 AF / 連續 AF/DMF / 手動對焦) |
| 對焦區域 | 選擇對焦區域。 (寬 / 對焦區域 / 中間 / 彈性定點 / 擴充彈性定點 / 鎖定 AF) |
| 焦點設定 | 可讓您使用前轉盤、後轉盤或控制滾輪進行對焦。 |
|  AF 輔助照明 | 設定 AF 照明器，為黑暗場景提供照明以輔助對焦。 (自動 / 關) |
| 曝光補償 | 補償整個影像的亮度。 (-5.0EV 至 +5.0EV) |
| 曝光級數 | 選擇快門速度、光圈和曝光的增量步長。 (0.5EV/0.3EV) |
| ISO | 設定 ISO 感光度。 (多框雜訊消除 / ISO AUTO / ISO 50 至 ISO 409600) |
| ISO AUTO 最小速度 | 設定 ISO 感光度將會開始變成 [ISO AUTO] 模式的最慢快門速度。 (較快 / 快 / 標準 / 慢 / 較慢 / 1/8000 - 30") |
| 測光模式 | 選擇測量亮度的方法。 (多重 / 中心 / 定點測光) |
| 白平衡 | 調整影像的色調。 (自動 / 日光 / 陰影 / 陰天 / 白熾燈 / 螢光燈：暖白色 / 螢光燈：冷白色 / 螢光燈：白天白光 / 螢光燈：日光 / 閃光燈 / 水底自動 / 色溫 / 彩色濾鏡 / 自訂 1-3 / 自設置) |
| DRO / 自動 HDR | 自動補償亮度與對比度。 (關 / 動態範圍最佳化 / 自動 HDR) |





| | |
|--|---|
| 風格設定 | 選擇要使用的影像處理。您也可以調整對比度、飽和度和清晰度。 (標準 / 鮮明 / 中性 / 透明 / 深色 / 淡色 / 肖像 / 風景 / 日落 / 夜景 / 秋葉 / 黑白 / 褐色 / 樣式方塊 1-6) |
| 相片效果 | 以所選效果獨有的質地拍攝影像。 (關 / 玩具相機 / 普普風 / 色調分離 / 懷舊相片 / 柔和過曝效果 / 部分色彩 / 高對比度單色 / 柔和對焦 / HDR 繪畫 / 豐富色調單色 / 縮樣 / 水彩畫 / 插圖) |
| 相片設定檔 | 錄製動態影像時，變更色彩和色調等設定。 (關 / PP1 - PP9) |
| 變焦 | 設定清晰影像變焦和數位變焦變焦比例。 |
| 對焦放大鏡 | 在拍攝之前放大影像，使您可以檢查對焦。 |
|  消除長曝雜訊 | 為快門速度為 1 秒鐘或者更長的拍攝設定雜訊消除處理。 (開 / 關) |
|  高 ISO 雜訊消除 | 設定高感光度拍攝的雜訊消除處理。 (一般 / 小 / 關) |
| 中央鎖定 AF | 按下拍攝螢幕的中央按鈕時，設定功能以追蹤被攝體並繼續對焦。 (關 / 開) |
| 微笑 / 面孔偵測 | 選擇偵測面孔並自動調整各種不同的設定。設定偵測到微笑時自動釋放快門。 (關 / 開 (登錄面孔) / 開 / 微笑快門) |
|  柔膚效果 | 設定柔膚效果以及效果等級。 (開：高 / 開：中 / 開：低 / 關) |
|  自動取景 | 捕捉面孔影像、近拍或透過鎖定 AF 功能追蹤被攝體時分析場景，並以更令人印象深刻的構圖，自動修剪並儲存影像的另一個副本。 (關 / 自動) |
| 自動模式 | 您可以選擇智慧式自動或高級自動進行拍攝。 (智慧式自動 / 高級自動) |
| 場景選擇 | 選擇預設的設定，以便與各種場景條件配合。 (肖像 / 體育活動 / 微距拍攝 / 風景 / 日落 / 夜景 / 夜景手持拍攝 / 夜景肖像 / 防止移動模糊) |
| 影片 / HFR | 選擇曝光模式，以便配合拍攝物體或效果。 (程式自動 / 光圈優先 / 快門速度優先 / 手動曝光) |







| | |
|---|---|
| SteadyShot | 針對拍攝靜態影像或動態影像設定 SteadyShot。減少手持相機拍攝時因相機晃動而造成的模糊。 (開 / 關) |
| SteadyShot 設定 | 進行 SteadyShot 設定。 (SteadyShot 調整 / SteadyS. 焦距) |
|  色彩空間 | 變更可再生色彩的範圍。 (sRGB/AdobeRGB) |
|  自動慢速快門 | 設定在動態影像模式下，依照環境的亮度自動調整快門速度的功能。 (開 / 關) |
| 音訊錄製 | 設定拍攝動態影像時是否錄製聲音。 (開 / 關) |
| 錄音音量 | 調整記錄動態影像時的音訊錄製等級。 (0 至 31) |
| 音訊輸出時刻 | 記錄動態影像時，設定音訊輸出的時間。 (即時播送 / 唇音同步) |
| 減少風噪音 | 減少動態影像錄製期間的風噪音。 (開 / 關) |
| 記憶回復 | 叫出預先登錄在 [記憶] 中的設定。 (1/2/M1-M4) |
| 記憶 | 登記要使用的模式或相機設定。 (1/2/M1-M4) |

(自訂設定)

| | |
|--|---|
| 斑馬圖案 | 顯示條紋以調整亮度。 (關 / 70 至 100/100+ / 自訂 1 / 自訂 2) |
|  MF 輔助 | 在手動對焦時顯示放大的影像。 (開 / 關) |
| 對焦放大時間 | 設定影像會以放大形式顯示的時間長度。 (2 秒 / 5 秒 / 無限制) |
| 格線 | 設定格線顯示，以便與結構輪廓對齊。 (九宮格 / 方格 / 對角線 + 方格 / 關) |
|  標誌顯示 | 設定當錄製動態影像時是否要顯示螢幕上的標記。 (開 / 關) |
|  標誌設定 | 設定當錄製動態影像時顯示在螢幕上的標記。 (中央 / 式樣 / 安全區 / 水平導引框) |

| | |
|--|--|
| 音訊等級顯示 | 設定音量顯示。 (開 / 關) |
| 自動檢視 | 設定拍攝後自動檢視以顯示捕捉的影像。 (10 秒 / 5 秒 / 2 秒 / 關) |
| DISP 按鈕 | 透過按下控制滾輪上的 DISP，設定要顯示在螢幕上或觀景窗中的資訊類型。 (螢幕 / 觀景窗) |
| 峰值等級 | 在手動對焦時以特定顏色增強對焦範圍的輪廓。 (高 / 中 / 低 / 關) |
| 峰值顏色 | 設定用於峰值功能的顏色。 (紅 / 黃 / 白) |
| 曝光設定指南 | 當拍攝螢幕中的曝光設定變更時，設定顯示的指南。 (關 / 開) |
| Live View 顯示 | 設定是否將設定 (例如曝光補償等) 顯示在螢幕顯示中。 (設定效果開 / 設定效果關) |
| AF 區域自動清除 | 設定是否應始終顯示對焦區域或在達到對焦後很快消失。 (開 / 關) |
|  預先 AF | 設定在快門按鈕按下一半前，是否執行自動對焦。 (開 / 關) |
| 變焦設定 | 設定是否要在變焦時使用清晰影像變焦以及數位變焦。 (僅光學變焦 / 開: 清晰影像縮放 / 開: 數位變焦) |
|  Eye-Start AF | 設定在安裝 LA-EA2/LA-EA4 卡口轉接器 (另售) 的情況下，當您透過觀景窗觀看時是否使用自動對焦。 (開 / 關) |
| FINDER/MONITOR | 設定在觀景窗與螢幕之間切換的方法。 (自動 / 觀景窗 (手動) / 螢幕 (手動)) |
| 無鏡頭釋放快門 | 設定未安裝鏡頭時，是否要釋放快門。 (啟用 / 停用) |
| 無記憶卡釋放快門 | 設定未插入記憶卡時是否要釋放快門。 (啟用 / 停用) |
| AF-S 優先順序設定 | 當 [對焦模式] 設定為 [單次 AF] 或 [DMF] 時，設定快門釋放的時間。 (AF / 釋放快門 / 平衡重點) |
| AF-C 優先順序設定 | 當 [對焦模式] 設定為 [連續 AF] 時，設定快門釋放的時間。 (AF / 釋放快門 / 平衡重點) |

| | |
|---|---|
|  快門 AF | 設定當半按快門按鈕時是否要執行自動對焦。想要分別調整對焦和曝光時，這很有用。 (開 / 關) |
|  含快門的 AEL | 設定是否在半按下快門按鈕時調整曝光。此設定適用於需要分別調整對焦和曝光時。 (自動 / 開 / 關) |
|  靜音拍攝 | 拍攝影像而不會發出快門聲音。 (開 / 關) |
| 電子式前簾快門 | 設定是否要使用電子式前簾快門功能。 (開 / 關) |
| 高級自動影像擷取 | 設定是否儲存以 [高級自動] 持續拍攝的所有影像。 (自動 / 關) |
| 曝光補償設定 | 設定是否將曝光補償值反映在閃光燈補償。 (現場光與閃光 / 只有現場光) |
| 重設 EV 補償 | 設定是否不使用曝光轉盤並保留設定的曝光值，或在關閉相機電源時將曝光值重設為 0。 (維持 / 重設) |
| 面孔登錄 | 登錄或變更要優先對焦的人。 (新面孔登錄 / 順序交換 / 刪除 / 全部刪除) |
| APS-C/Super 35mm | 設定是否要以相當於 APS-C 尺寸拍攝靜態影像及以相當於 Super 35 公釐尺寸錄製動態影像。 (開 / 自動 / 關) |
| AF 微距變焦 | 可讓您在安裝 LA-EA2/LA-EA4 卡口轉接器 (另售) 時微調對焦位置。 (AF 調整設定 / 量 / 清除) |
| 鏡頭補償 | 補償安裝鏡頭時所造成的畫面失真。 (陰影補償 / 色相差補償 / 失真補償) |
| 視訊燈模式 | 為 HVL-LBPC LED 光源 (另售) 設定照明設定。 (電源連結 / 拍攝連結 / 拍攝連結與 STBY / 自動) |
| 功能選單設定 | 自訂按下 Fn (功能) 按鈕時顯示的功能。 (過片模式 / 包圍曝光時自拍定時 / 閃光燈模式 / 閃光補償 / 對焦模式 / 對焦區域 / 曝光補償 / ISO/ISO AUTO 最小速度 / 測光模式 / 白平衡 / DRO / 自動 HDR / 風格設定 / 拍攝模式 / 相片效果 / 相片設定檔 / 中央鎖定 AF / 微笑 / 面孔偵測 /  柔膚效果 /  自動取景 /  影像尺寸 /  長寬比 /  影像品質 / SteadyShot / SteadyShot 調整 / SteadyS. 焦距 / 錄音音量 / 斑馬圖案 / 格線 /  標誌顯示 / 音訊等級顯示 / 峰值等級 / 峰值顏色 /  靜音拍攝 / Gamma 顯示輔助 / 未設定) |

| | |
|----------|--|
| 自訂鍵設定 | <p>指定功能給各種按鍵，可讓您以按下按鍵的方式加速操作。</p> <p>(控制滾輪 / 自訂按鈕 1/ 自訂按鈕 2/ 自訂按鈕 3/ 自訂按鈕 4/ 中央按鈕的功能 / 左側按鈕的功能 / 右側按鈕的功能 / 向下按鈕 / AEL 按鈕的功能 / AF/MF 按鈕 / 對焦固定按鈕 *)</p> <p>* 您可以指派一項功能給鏡頭上的對焦固定按鈕。</p> |
| 轉盤設定 | <p>設定曝光模式設為 M 時之前後控制轉盤的功能。轉盤可用來調整快門速度和光圈。</p> <p>( 快門  光圈 /  光圈  快門)</p> |
| 轉盤 Ev 補償 | <p>使用前後轉盤補償曝光。</p> <p>(關 /  前轉盤 /  後轉盤)</p> |
| 變焦環旋轉 | <p>將放大 / 縮小功能指定到變焦鏡頭的旋轉方向。此功能只能用於與此功能相容的電動變焦鏡頭。</p> <p>(左 (W) / 右 (T) 或右 (W) / 左 (T))</p> |
| MOVIE 按鈕 | <p>啟用或停用 MOVIE 按鈕。</p> <p>(始終 / 僅限動態影像模式)</p> |
| 轉盤 / 滾輪鎖 | <p>以按住 Fn 按鈕的方式，來設定要停用前轉盤、後轉盤或控制轉盤。</p> <p>(鎖定 / 解鎖)</p> |

(無線)

| | |
|------------|---|
| 傳送至智慧型手機 | 傳輸影像以便在智慧型手機上顯示。 (在此裝置上選擇 / 於智慧型手機上選擇) |
| 傳送至電腦 | 透過將影像傳輸至連線到網路的電腦以備份影像。 |
| 在 TV 上觀看 | 您可以在具有網路功能的電視機上觀賞影像。 |
| 觸控 (NFC) | 指定一個應用程式給觸控功能 (NFC)。您可以在拍攝時，將具有 NFC 功能的智慧型手機觸碰相機，來叫用應用程式。 |
| 飛航模式 | 您可以將此裝置設定為不執行無線通訊。 (開 / 關) |
| WPS 按鍵 | 您可以按下 Wi-Fi Protected Setup™ (WPS) 按鈕，輕鬆地將存取點登記到相機中。 |
| 存取點手動設定 | 您可以手動登錄您的存取點。 |
| 編輯裝置名稱 | 您可以在 Wi-Fi Direct 等之下變更裝置名稱。 |
| 顯示 MAC 地址 | 顯示相機的 MAC 位址。 |
| SSID/ 密碼重設 | 重新設定智慧型手機連接的服務設定識別碼 (SSID) 和密碼。 |
| 重設網路設定 | 重新設定所有的網路設定。 |

(應用程式)

您可以透過網際網路連線至 PlayMemories Camera Apps™ 下載網站，將所需的功能新增至相機。

- 本相機預先安裝的內建應用程式 [內嵌智慧遙控] 可讓您使用智慧型手機控制相機。即使選擇 MENU 按鈕 →  (設定) → [出廠重設] → [初始化]，也不會刪除預先安裝的應用程式 [內嵌智慧遙控]。

(播放)

| | |
|------|---|
| 刪除 | 刪除一個影像。 (多個影像 / 此資料夾中的所有影像 / 此日期的所有影像) |
| 觀看模式 | 播放指定日期的影像，或指定之靜態影像和動態影像資料夾中的影像。 (日期檢視 / 資料夾檢視 (靜態影像) / 資料夾檢視 (MP4) / AVCHD 檢視 / XAVC S HD 檢視 / XAVC S 4K 檢視) |

| | |
|------|--|
| 影像索引 | 同時顯示多個影像。 (9 張影像 / 25 張影像) |
| 顯示旋轉 | 設定記錄影像的播放方向。 (自動 / 手動 / 關) |
| 循環播放 | 顯示循環播放。 (重複 / 間隔) |
| 轉動 | 旋轉影像。 |
| ⊕ 放大 | 放大播放影像。 |
| 保護 | 保護影像。 (多個影像 / 此資料夾中的所有影像 / 此日期的所有影像 / 取消此資料夾中所有保護 / 取消此日期的所有保護) |
| 指定列印 | 將列印命令標記新增至靜態影像。 (多個影像 / 全部取消 / 列印設定) |

(設定)

| | |
|------------|--|
| 螢幕亮度 | 設定螢幕亮度。 (手動 / 晴朗天氣) |
| 觀景窗亮度 | 設定電子觀景窗的亮度。 (自動 / 手動) |
| 觀景窗色溫 | 設定觀景窗的色溫。 |
| Gamma 顯示輔助 | 將 S-Log 影像轉換為相當於 ITU709 的影像，並將它顯示在觀景窗或螢幕上。 (關 / 自動 / S-Log2 → 709(800%) / S-Log3 → 709(800%)) |
| 音量設定 | 設定動態影像播放的音量。 |
| 音訊訊號 | 設定是否在自動對焦或使用自拍定時器時，發出嗶音。 (開 / 關) |
| 上傳的設定 | 設定使用 Eye-Fi 卡時相機的上傳功能。 (開 / 關) |
| 非重疊功能表 | 設定當按下 MENU 按鈕時，是否每次都顯示非重疊功能表。 (開 / 關) |
| 模式轉盤指南 | 開啟或關閉模式轉盤指南 (解釋各種拍攝模式)。 (開 / 關) |
| 刪除確認 | 設定是否在“刪除”確認畫面中預先選取“刪除”或“取消”。 (“刪除”優先 / “取消”優先) |

| | |
|--|---|
| 顯示品質 | 設定顯示品質。 (高 / 標準) |
| 省電開始時間 | 設定時間間隔以自動切換到節能模式。 (30 分鐘 / 5 分鐘 / 2 分鐘 / 1 分鐘 / 10 秒) |
| NTSC/PAL 選擇器 *1 | 透過變更裝置的電視機格式，能夠以不同的動態影像格式拍攝。 |
| 清潔模式 | 啟動清潔模式以清潔影像感應器。 |
| 示範模式 | 設定開啟或關閉動態影像的展示播放。 (開 / 關) |
| TC/UB 設定 | 設定時間碼 (TC) 和使用位元 (UB)。 (TC/UB 顯示設定 / TC Preset/UB Preset/TC Format/TC Run/TC Make/UB Time Rec) |
| 遙控 | 設定是否要使用紅外線遙控器。 (開 / 關) |
| HDMI 設定 | 進行 HDMI 設定。 (HDMI 解析度 /  24p/60p 輸出切換 / HDMI 資訊顯示 /  TC 輸出 /  REC 控制 / HDMI 控制) |
|  4K 輸出選擇 | 設定當相機連接到支援 4K 的外接錄影機 / 播放器時，如何透過 HDMI 錄製及輸出 4K 動態影像。 (記憶卡 +HDMI / 僅限 HDMI (30p) / 僅限 HDMI (25p) / 僅限 HDMI (24p)) |
| USB 連線 | 設定 USB 連接法。 (自動 / 大量儲存 / MTP/PC 遙控) |
| USB LUN 設定 | 限制 USB 連接的功能以增加相容性。在正常的狀況下，設定為 [多種]，只有在無法建立相機和電腦或 AV 組件之間的連線時，才設定為 [單一]。 (多種 / 單一) |
| USB 電源供給 | 設定相機使用微型 USB 電纜連接到電腦或 USB 裝置時是否透過 USB 連線供電。 (開 / 關) |
| 語言 | 選擇語言。 |
| 日期 / 時間設定 | 設定日期與時間，以及日光節約時間。 |
| 區域設定 | 設定使用的地點。 |
| 版權資訊 | 設定靜態影像的版權資訊。 (寫入版權資訊 / 設定拍攝人姓名 / 設定版權所有者名稱 / 顯示版權資訊) |
| 格式化 | 格式化記憶卡。 |

| | |
|------------|--|
| 檔案編號 | 設定用來對靜態影像和動態影像指定檔案編號的方法。 (連續 / 重設) |
| 選擇 REC 資料夾 | 變更用於儲存靜態影像和動態影像 (MP4) 的選定資料夾。 |
| 新資料夾 | 建立新資料夾用來儲存靜態影像與動態影像 (MP4)。 |
| 資料夾名稱 | 設定靜態影像資料夾的格式。 (標準格式 / 日期格式) |
| 還原影像資料庫 | 還原影像資料庫檔案並使錄製與播放可以進行。 |
| 顯示媒體資訊 | 顯示記憶卡上動態影像的剩餘錄製時間和靜態影像的可拍攝張數。 |
| 版本 | 顯示相機軟體版本。 |
| 認證標誌 *2 | 相機上可以顯示認證。 |
| 出廠重設 | 將設定還原為預設設定。選擇 [初始化] 將所有設定恢復為預設值。 (初始化 / 相機設定重設) |

*1 如果您切換此項目，將需要在分別與 PAL 或 NTSC 系統相容的設定中將記憶卡格式化。同時，請注意，也許不能夠在 PAL 系統電視機上播放以 NTSC 系統錄製的動態影像。

*2 僅限海外機型。

使用相機指南

您可以使用 [自訂鍵設定] 將相機指南指定給想要的按鈕。
相機指南顯示目前選取之功能表功能或設定的說明。

MENU 按鈕 → ⚙ (自訂設定) → [自訂鍵設定] → 選擇想要指定給功能的按鈕。 → [相機指南]

按下 MENU 按鈕，並使用控制滾輪選擇要讀取其說明的 MENU 項目，然後按下指定 [相機指南] 的按鈕。

為電池組充電

初次使用相機時，請務必為 NP-FW50 電池（附件）充電。

即使 InfoLITHIUM™ 電池尚未完全耗盡，也可對其充電。

電池沒有充滿電時也可以使用。

即使沒有使用，已充電的電池也會逐漸放電。為了避免錯過拍攝機會，請在拍攝之前再度為電池組充電。

使用電池充電器為電池充電

1 將電池組插到電池充電器上。

- 將電池組推入直到聽到咔嗒聲為止。

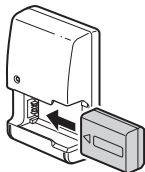

準備相機

2 將電池充電器連接到牆壁插座。

- 充電開始時，CHARGE 指示燈點亮橘色的燈。
- 充電完成時，CHARGE 指示燈熄滅。
- 如果CHARGE指示燈亮起並立即熄滅，即表示電池已充滿電。
- 對於美加以外的國家 / 地區，請將電源線連接到電池充電器，並將電池充電器連接到牆上的電源插座。

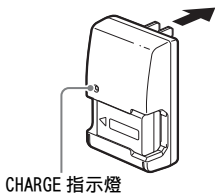

使用電源供應器為電池充電。

- 1 將 ON/OFF（電源）開關設為 OFF。

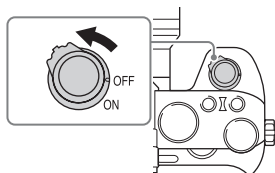

- 2 推動桿以打開蓋子。

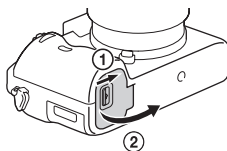

- 3 利用電池尖端按壓鎖定桿，將電池完全插入。

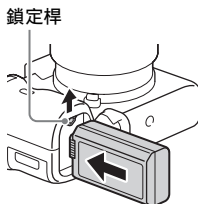

- 4 關上蓋子。

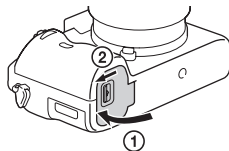

5 用微型 USB 電纜（附件）將相機連接到電源供應器（附件），然後將電源供應器連接到牆上的電源插座。

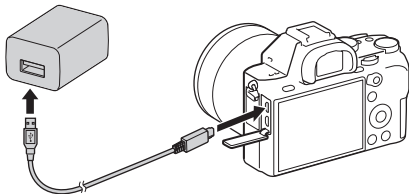

充電指示燈亮起橘燈。開始充電。

- 對電池充電時，關閉相機電源。
- 如果充電指示燈亮起並立即熄滅，即表示電池已充滿電。
- 當充電指示燈閃爍且充電尚未完成時，取下電池並將其重新插入。
- 對於美加以外的國家 / 地區，將電源線連接到電源供應器，並將電源供應器連接到電源插座。

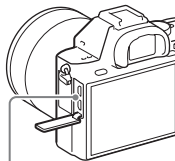

充電指示燈
 點亮：充電中
 熄滅：充電完成
 閃光燈：

充電錯誤或由於相機非介於合適的溫度範圍內而暫時停止充電

附註

- 如果相機上的充電指示燈在電源供應器連接到牆上的電源插座時閃爍，這表示充電因為溫度超出建議範圍而暫時停止。當溫度恢復到適當範圍時，便會再開始繼續充電。我們建議在介於 10°C 至 30°C 之間的周邊溫度下對電池充電。
- 將電源供應器（附件）或電池充電器（附件）連接到最近的牆上電源插座。如果使用電源供應器或電池充電器時發生故障，請立即將插頭從電源插座拔掉以中斷電源。
- 如果初次使用相機或已很久未使用電池，初次為電池充電時，充電指示燈 / CHARGE 指示燈可能會快速閃爍。如果發生此情況，請從相機取出電池，再重新插回去進行充電。
- 請勿在充滿電或接近充滿電後但未使用的情況下，持續或重複為電池充電。這麼做可能會降低電池效能。
- 充電完成時，將電源供應器從牆上的電源插座拔掉。
- 務必只使用原廠的 Sony 電池、微型 USB 電纜（附件）以及電源供應器（附件）。

充電時間（完全充電）

使用電源供應器（附件）的充電時間大約是 150 分鐘，而使用電池充電器（附件）則大約是 250 分鐘。

附註

- 上述充電時間適用於在 25°C 的溫度下為電力完全耗盡的電池充電時。視使用的情況與環境而定，充電時間可能更長。

連接到電腦充電

可以用微型 USB 電纜將相機連接到電腦，然後為電池充電。在相機關閉的情況下，將相機連接到電腦。

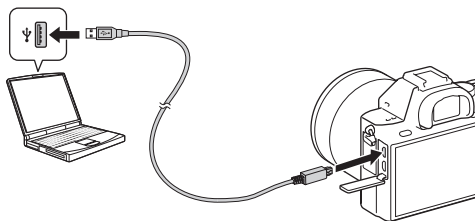

附註

- 若相機連接到未連接電源的筆記型電腦，筆記型電腦的電量會降低。請勿長時間充電。
- 當電腦與相機之間已建立 USB 連線時，請勿開 / 關或重新啟動電腦，或從睡眠模式叫醒電腦。相機可能會造成故障。在開啟 / 關閉電源或是重新啟動電腦或將電腦從睡眠模式喚醒之前，請中斷相機與電腦的連接。
- 不保證可使用自組電腦、改裝電腦充電。

檢查剩餘的電池電量

螢幕上會顯示剩餘電量指示燈。



附註

- 在某些情況下，剩餘電量指示燈可能不正確。

從電源插座供電

使用電源供應器（附件）從電源插座供電時，可以使用相機。

1 將電池組插入相機（第 44 頁）。

2 使用微型 USB 電纜（附件）和電源供應器（附件）將相機連接到電源插座上。

附註

- 如果沒有剩餘的電池電量，相機將不會啟動。將充滿電的電池插入相機。
- 如果是在使用電源插座供電時使用相機，請確認螢幕上顯示圖示（）。
- 切勿在使用電源插座供電時取出電池。如果取出電池，相機電源將會關閉。
- 切勿在存取指示燈（第 15 頁）發亮時取出電池。記憶卡中的資料可能會損壞。
- 只要電源開啟，即使相機連接電源供應器，也不會對電池充電。
- 在某些情況下，即使是使用電源供應器，仍有可能由電池輔助供電。
- 當電源是由 USB 連線供應時，請勿拔下微型 USB 電纜。拔下微型 USB 電纜之前，請先關閉相機電源。
- 當透過 USB 連線供電時，相機內部的溫度會上升，連續錄製的時間就會比較短。
- 當使用行動充電器作為電源時，請確認它已經充滿電，再行使用。此外，使用過程中也請留意行動充電器的殘餘電量。

取出電池

關閉相機電源。確認存取指示燈（第 15 頁）未亮起，然後推動鎖定桿並取出電池。
確保勿讓電池掉落。

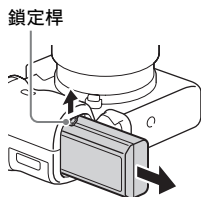

插入記憶卡（另售）

1 滑開記憶卡蓋，將它打開。

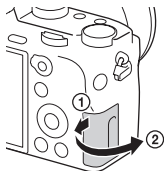

2 插入記憶卡。

- 在缺角朝向圖示方向的情況下，將記憶卡插入直到卡入定位為止。

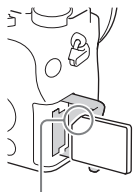

確認缺角那頭朝向正確的方向。

3 關上蓋子。

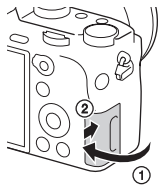

取出記憶卡

確認存取指示燈（第 15 頁）未亮起，然後按壓一下記憶卡。

格式化記憶卡

當您在相機上第一次使用記憶卡時，建議您在相機上將記憶卡格式化，讓記憶卡的效能更加穩定。

- 格式化將會永久刪除記憶卡上的所有資料，而且無法復原。請將重要資料儲存於電腦等。
- 若要執行格式化，請選擇 MENU 按鈕 → （設定）→ [格式化]。

可以使用的記憶卡

下列類型的記憶卡可與本相機搭配使用。然而，本公司不保證所有類型的記憶卡均可正常操作。

| 記憶卡 | 對於靜態影像 | 對於動態影像 | | |
|--------------------------|--------|-----------------|-----------------|--------|
| | | MP4 | AVCHD | XAVC S |
| Memory Stick PRO Duo | ✓ | ✓ (僅限 Mark2) | ✓ (僅限 Mark2) | — |
| Memory Stick PRO-HG Duo™ | ✓ | ✓ | ✓ | — |
| Memory Stick Micro™ (M2) | ✓ | ✓ (僅限 Mark2) | ✓ (僅限 Mark2) | — |
| SD 記憶卡 | ✓ | ✓*1 | ✓*1 | — |
| SDHC 記憶卡 | | | | |
| SDXC 記憶卡 | ✓ | ✓*1 | ✓*1 | ✓*2 |
| microSD 記憶卡 | ✓ | ✓*1 | ✓*1 | — |
| microSDHC 記憶卡 | | | | |
| microSDXC 記憶卡 | | | | |

*1 SD 速度 Class 4: **CLASS 4** 或者更快，或 UHS 速度 Class 1: **U1** 或者更快

*2 滿足以下條件的記憶卡：

- 容量為 64 GB 或以上
- SD 速度 Class 10: **CLASS 10**，或 UHS 速度 Class 1: **U1** 或者更快以 100 Mbps 或更高錄製時，需要 UHS 速度 Class 3: **U3**。

- 有關靜態影像的可拍攝張數和動態影像的可錄製時間長度的詳細資訊，請參閱第 86 至 89 頁。查看表格以選擇具備所需容量的記憶卡。

附註

- 概不保證所有記憶卡皆可正常運作。對於非 Sony 製造商所生產的記憶卡，請洽詢該產品製造商。
- 以本相機使用 Memory Stick Micro 或 microSD 記憶卡時，務必要使用適當的轉接卡。
- 您無法在與 exFAT* 不相容的電腦或 AV 裝置上，匯入或播放 SDXC 記憶卡上記錄的影像。將裝置連接至相機前，請確認該裝置與 exFAT 相容。若將相機連接至不相容的裝置，則可能出現格式化記憶卡的提示。
請勿依照此提示格式化記憶卡，因為這樣做將刪除記憶卡上的所有資料。
* exFAT 為 SDXC 記憶卡上使用的檔案系統。

安裝鏡頭

安裝或移除鏡頭前，將相機的電源開關設為 OFF。

1 取下相機的機身蓋，以及鏡頭後方的鏡頭後蓋。

- 更換鏡頭時，請在遠離灰塵的場所迅速更換鏡頭，以免灰塵或碎屑進入相機內部。
- 拍攝時，請取下鏡頭前方的鏡頭前蓋。

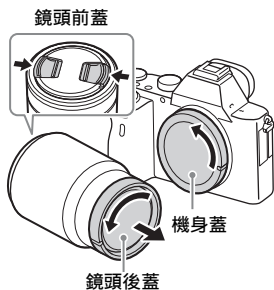

準備相機

2 安裝鏡頭時，將鏡頭和相機上的白色指標標記（安裝指標）對齊。

- 拿相機時鏡頭要正面朝下，以防灰塵進入相機中。



3 將鏡頭往相機輕推時，請順時針轉動鏡頭，直到進入鎖定位置為止。

- 務必筆直安放鏡頭。

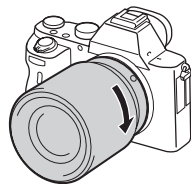

附註

- 安裝鏡頭時，不要按鏡頭釋放鈕。
- 安裝鏡頭時不要太用力。
- 使用 A- 安裝座鏡頭（另售）時需要有卡口轉接器（另售）。若要使用卡口轉接器，請參閱卡口轉接器隨附的操作說明書。
- 若要拍攝全片幅影像，請使用專為全片幅相機設計的鏡頭。
- 手拿安裝鏡頭的相機時，請同時握緊相機和鏡頭。
- 請勿握住變焦或對焦調整後延伸的鏡頭部分。

移除鏡頭

- 1** 將鏡頭釋放鈕壓到底，並將鏡頭逆時針方向轉到停住不動為止。

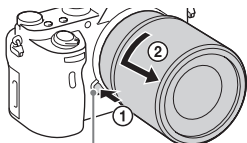

鏡頭釋放鈕

- 2** 蓋上鏡頭前後蓋以及相機的機身蓋。

- 蓋上蓋子之前，請清除蓋子的任何灰塵。

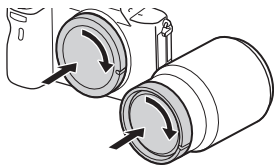
**更換鏡頭的注意事項**

如果灰塵或碎屑在您更換鏡頭時進入相機內，並附著在影像感應器表面（將光源轉換為數位訊號的部分），可能會成為影像上的黑點，這點要視拍攝環境而定。

當您安裝 / 移除鏡頭時，請務必在遠離灰塵的場所迅速更換鏡頭。

相容鏡頭

與本相機相容的鏡頭如下：

| 鏡頭 | | 與本相機相容 |
|----------|-------------------|------------------------------|
| A- 安裝座鏡頭 | 與 35 公釐全片幅格式相容的鏡頭 | ✓ (需要與全片幅格式相容的卡口轉接器 (另售)) |
| | APS-C 尺寸專用鏡頭 | ✓* (需要卡口轉接器 (另售)) |
| E- 安裝座鏡頭 | 與 35 公釐全片幅格式相容的鏡頭 | ✓ |
| | APS-C 尺寸專用鏡頭 | ✓* |

* 影像將以 APS-C 尺寸錄製。視角將相當於鏡頭上指示之焦距的約 1.5 倍。(例如，安裝 50 公釐鏡頭時，視角相當於 75 公釐。)

設定語言與時鐘

初次啟動相機時或初始化功能之後，會出現設定語言、日期和時間的畫面。

1 將電源開關設為ON以啟動相機。

接著會出現一個畫面，讓您設定螢幕上使用的語言。

- 若要關閉相機電源，請將電源開關設為 OFF。

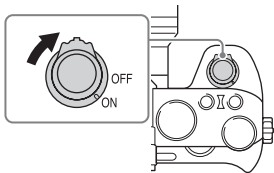

2 選擇所需的語言，然後按下控制滾輪上的 ●。

設定日期和時間的畫面會隨即出現。

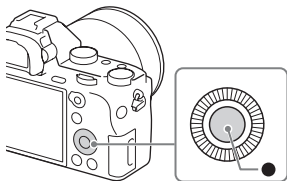

3 確認選擇了螢幕上的 [進入]，然後按下 ●。

4 選擇所需的地理位置，然後按下 ●。

5 按控制滾輪上的 ▲/▼，或以轉動控制滾輪的方式來選擇設定項目，然後按下 ●。

6 按 ▲/▼/◀/▶，或以轉動控制滾輪的方式來選擇所需的設定，然後按下 ●。

7 重複步驟 5 與 6 以設定其他項目，然後選擇 [進入] 並按控制滾輪上的 ●。

取消日期和時間設定操作

按下 MENU 按鈕。

檢查或重新設定日期 / 時間和地區

初次開啟電源或內建備用充電電池已經放完電時，會自動出現日期和時間設定畫面。若要重設日期和時間，請使用功能表。

MENU 按鈕 →  (設定) →
[日期 / 時間設定] 或 [區域設定]

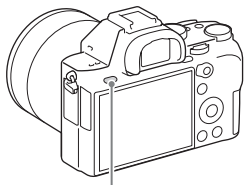

MENU 按鈕

準備相機

附註

- 本相機沒有在影像上插入日期的功能。您可以插入日期並透過使用 PlayMemories Home (第 83 頁) 儲存或列印影像。

維持日期和時間設定

本相機有內建的充電電池，不論電源是否開啟，或是否有安裝電池，都可以維持日期和時間，以及其他設定。

拍攝沒有相機晃動的清晰影像

“相機晃動”是指按下快門按鈕之後，發生不想要的相機移動而導致影像模糊。

若要降低相機晃動，請按照下列指示進行。

相機晃動警告指示圖示

如果發生相機晃動的情況，（相機晃動警告）指示圖示會閃爍。在此情況下，請使用三腳架或閃光燈。

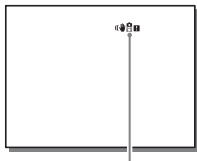

（相機晃動警告）指示圖示

附註

- 在下列情況下，不會出現相機晃動警告指示圖示：
 - 曝光模式設定為 M/S 或動態影像錄製期間。

使用 SteadyShot 功能

此功能可讓您使用針對正在使用之鏡頭的光學相機晃動補償來拍攝。

1 MENU 按鈕 → （拍攝設定） → [SteadyShot] → [開]

2 [SteadyShot 設定] → [SteadyShot 調整] → 選擇所需的設定。

| | |
|----|---|
| 自動 | 分析鏡頭資訊並自動補償相機晃動。 |
| 手動 | 使用 [SteadyS. 焦距]（8mm-1000mm）的焦距設定來補償相機晃動。 <ul style="list-style-type: none">• 設定鏡頭焦距以便拍攝。 |

附註

- 電源剛剛開啟、您才將相機對準被攝體或者快門按鈕直接按到底而沒有在中間停頓一下時，SteadyShot 功能可能無法發揮最佳效能。
- 使用三腳架時，由於 SteadyShot 功能可能故障，因此請停用 SteadyShot 功能。
- 當相機無法從鏡頭取得焦距資訊時，SteadyShot 功能將無法正確運作。將 [SteadyShot 調整] 設定為 [手動] 並設定 [SteadyS. 焦距] 以符合正在使用的鏡頭。在此情況下，目前設定的 SteadyShot 焦距值將會顯示在(●)的旁邊。
- 當使用 SEL16F28 鏡頭（另售）搭配望遠增倍鏡等時，請將 [SteadyShot 調整] 設定為 [手動] 並設定焦距。
- 切換 [SteadyShot] [開] / [關] 將同時變更相機機身與鏡頭中的設定。
- 安裝配有 SteadyShot 開關的鏡頭時，只能透過操作鏡頭上的開關來變更設定。無法在相機上變更設定。

拿好相機

穩住上半身並保持不動，以免移動相機。

觀景窗模式



觀景窗模式
(垂直位置)



螢幕模式



重點 ①

一手握住相機把手，另一手支撐鏡頭。

重點 ②

兩腳與肩同寬站穩。

重點 ③

將手肘輕輕往身體靠攏。

屈膝拍攝時，請將手肘放在膝蓋上以穩住上半身。

取下目鏡護罩

將 FDA-A1AM 彎角觀景窗（另售）安裝到相機時，請取下目鏡護罩。

將手指放在目鏡護罩下並往上推。

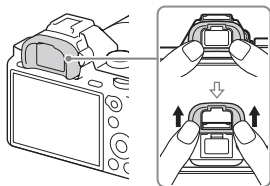

附註

- 將 FDA-A1AM 彎角觀景窗（另售）安裝到相機時，可以從⚙️（自訂設定）中的 [FINDER/MONITOR] 選擇 [觀景窗（手動）] 或 [螢幕（手動）]，在觀景窗與螢幕之間切換顯示。

拍攝靜態影像

在 [自動模式] 中，相機會分析被攝體，讓您以適當的設定進行拍攝。

1 將電源開關設為 ON 以啟動相機。

2 將模式轉盤設為 **AUTO** (自動模式)。

- 按下模式轉盤中央的模式轉盤鎖定解除按鈕的同時，轉動模式轉盤。

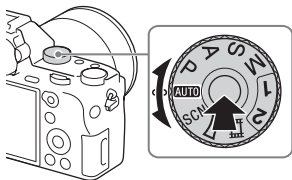

3 手拿相機並透過觀景窗檢視。

4 決定被攝體的大小。

使用有變焦桿的鏡頭時：

移動變焦桿。

使用有變焦環的鏡頭時：

轉動變焦環。

- 安裝定焦鏡頭時，無法使用光學變焦。
- 安裝電動變焦鏡頭時，如果超過光學變焦的變焦範圍，相機會自動切換至光學變焦以外的變焦。

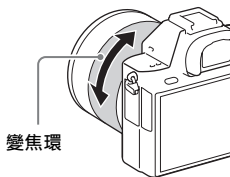

5 將快門按鈕按下一半以便對焦。

- 當影像對焦時，● 指示器會發亮。



6 完全按下快門按鈕以拍攝影像。

- 如果 [自動取景] 設為 [自動]，拍攝面孔、近距離拍攝（微距）的被攝體或以鎖定 AF 追蹤的被攝體時，相機會分析場景並自動將擷取的影像修整成合適的構圖。原始以及裁切過的影像都會儲存。

記錄動態影像

1 按下 MOVIE 按鈕開始記錄。

- 由於在預設設定中 [MOVIE 按鈕] 設為 [始終]，因此您可以從任何拍攝模式開始記錄動態影像。

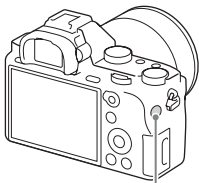

MOVIE 按鈕

2 再按一次 MOVIE 按鈕以停止錄製。

附註



- 如果裝上 APS-C 尺寸的專用鏡頭，畫面邊緣可能會顯得陰暗。使用此相機拍攝 4K 動態影像時，我們建議使用與 35 公釐全片幅格式相容的鏡頭。
- 記錄動態影像時，相機的操作聲音也可能會一併錄製。您可以將 [音訊錄製] 設為 [關]，來停用聲音記錄（第 34 頁）。
- 為了避免使用電動變焦鏡頭記錄動態影像時，會記錄到變焦環的操作聲音，建議使用變焦桿記錄動態影像。當您移動變焦桿時，將您的手指輕輕放在變焦桿上，操作時請勿彈放。
- 動態影像的連續記錄時間要視環境溫度和相機的狀況而定。請參閱“持續記錄動態影像的注意事項”（第 89 頁）。
- 出現 [H] 圖示時，表示相機的溫度過高。請關閉相機電源，等到相機降溫為止。
- 長時間連續記錄時，您可能會覺得相機變得溫熱。這是正常情況。此外，還可能出現 [相機過熱 請等待，直至相機降溫為止]。在此情況下，請關閉相機，等到相機可以再度拍攝為止。
- 拍攝時，視使用的情況而定，肩帶掛勾（三角形掛勾）的聲音可能會錄製下來。

播放影像

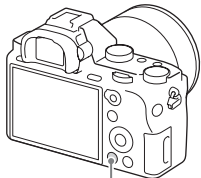
1 按下  按鈕。















 按鈕

2 按控制滾輪上的  /  以選擇影像。

- 若要播放動態影像，請按控制滾輪上的 。

如果在播放動態影像時按控制滾輪上的 ，則會顯示控制面板。

| 控制面板 | 動態影像播放期間的動作 |
|---|-------------|
|  | 播放 |
|  | 暫停 |
|  | 快速前進 |
|  | 快退 |
|  | 慢進播放 |
|  | 慢退播放 |
|  | 下一個動態影像 |
|  | 上一個動態影像 |
|  | 圖幀前進 |
|  | 圖幀後退 |
|  | 音量設定 |
|  | 關閉控制面板 |

附註

- 使用其他裝置記錄的動態影像可能無法在本相機上播放。

在靜態影像與動態影像之間切換

若要播放靜態影像，請將 [觀看模式] 設為 [資料夾檢視 (靜態影像)]；若要播放動態影像，請將 [觀看模式] 設為 [資料夾檢視 (MP4)]、[AVCHD 檢視]、[XAVC S HD 檢視] 或 [XAVC S 4K 檢視]。當您選擇 [日期檢視] 時，會在畫面上同時顯示依日期排序的靜態影像與動態影像。

MENU 按鈕 →  (播放) → [觀看模式] → 選擇想要的模式。

播放功能

便利的播放功能如下：

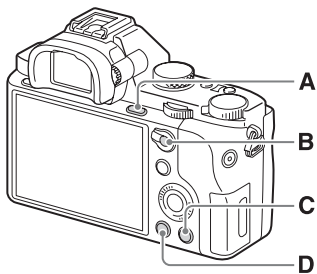

- A** 放大或縮小影像。
- 轉動控制滾輪可放大或縮小影像。轉動前或後轉盤可切換成下一張 / 上一張影像。
- B** 影像索引畫面
- 您可以選擇要顯示的影像數目：
MENU 按鈕 → (播放)
→ [影像索引]
- C** 刪除不需要的影像。
- D** 變更為播放畫面。

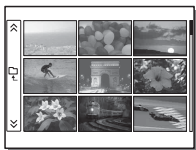

刪除影像

影像一旦刪除，則無法還原。請確定您要刪除影像，再繼續進行。

- 1 請在顯示您要刪除的影像時，
按  (刪除) 按鈕。

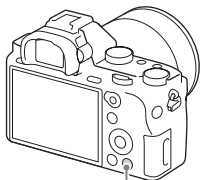

 (刪除) 按鈕

- 2 用控制滾輪上的 ▲/▼ 選擇 [刪除]，然後按下 ●。

- 若要同時刪除多張影像，請選擇 MENU 按鈕 →  (播放) → [刪除]。

附註

- 您無法刪除受保護的影像。

選擇拍攝模式

按下模式轉盤中央的模式轉盤鎖解除按鈕的同時，轉動模式轉盤。

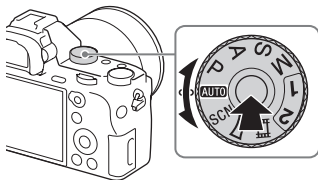

您可以使用下列拍攝模式。

| | |
|--|---|
| AUTO (自動模式) | 可讓您以自動調整的設定拍攝靜態影像。 |
| P (程式自動) | 可讓您以自動調整的曝光 (快門速度和光圈值) 拍攝。其他設定可手動調整。 |
| A (光圈優先) | 以調整光圈並變更對焦範圍，或者透過將背景離焦的方式拍攝。 |
| S (快門速度優先) | 調整快門速度來表現被攝體的移動。 |
| M (手動曝光) | 可讓您使用前後轉盤手動調整曝光 (快門速度和光圈值)，再進行拍攝。 |
| 1/2 (記憶回復) | 叫出預先登錄在  (拍攝設定) 的 [記憶] 中的設定。 |
| SCN (場景選擇) | 可讓您以根據場景預設之設定拍攝。 |
|  (全景攝影) | 可讓您以合併多張影像的方式來拍攝全景影像。 |
|  (影片/HFR) | 可讓您變更動態影像錄製或高畫面更新率動態影像錄製的拍攝模式。 |

每種拍攝模式可用的功能

您可以使用的功能取決於選擇的拍攝模式。

在下表中，✓表示此功能可以使用，而 - 表示此功能無法使用。

| 拍攝模式 | | 曝光補償 | 自拍定時器 | 連拍 | 面孔偵測 | 微笑快門 | 自動取景 |
|--|---|------|-------|----|------|------|------|
| AUTO |  | - | ✓ | ✓ | ✓ | ✓ | ✓ |
| SCN |  | - | ✓ | - | ✓ | ✓ | ✓ |
| |  | - | - | ✓ | ✓ | ✓ | - |
| |  | - | ✓ | - | ✓ | ✓ | ✓ |
| |  | - | ✓ | - | - | - | ✓ |
| |  | - | ✓ | - | - | - | ✓ |
| |  | - | ✓ | - | - | - | ✓ |
| |  | - | ✓ | - | ✓ | - | - |
| |  | - | ✓ | - | ✓ | ✓ | ✓ |
| |  | - | ✓ | - | ✓ | - | - |
|  | ✓ | - | - | - | - | - | |
| P | ✓ | ✓ | ✓ | ✓ | ✓ | ✓ | |
| A | ✓ | ✓ | ✓ | ✓ | ✓ | ✓ | |
| S | ✓ | ✓ | ✓ | ✓ | ✓ | ✓ | |
| M | -* | ✓ | ✓ | ✓ | ✓ | ✓ | |
|  |  | ✓* | - | - | ✓ | - | - |
| | HFR | ✓* | - | - | - | - | - |



* 如果拍攝模式設為 M，只有在 [ISO] 設為 [ISO AUTO] 時，才可以調整曝光。

使用各種功能

本說明書主要提供有關使用相機和功能清單的簡介。若要深入了解相機，請參閱“說明指南”（第 2 頁），其中提供多項功能的深入使用說明。

影像尺寸（靜態影像）

影像尺寸越大，在大型紙張上列印影像時，就可重現越多細節。影像尺寸越小，可錄製越多影像。

MENU 按鈕 → （拍攝設定） → [ 影像尺寸] → 選擇想要的設定。

| 當 [長寬比] 為 3:2 時 | | 當 [長寬比] 為 16:9 時 | |
|-----------------|----------------|------------------|----------------|
| L: 12M | 4240 × 2832 像素 | L: 10M | 4240 × 2384 像素 |
| M: 5.1M | 2768 × 1848 像素 | M: 4.3M | 2768 × 1560 像素 |
| S: 3.0M | 2128 × 1416 像素 | S: 2.6M | 2128 × 1200 像素 |

當 [APS-C/Super 35mm] 設為 [開] 時

| 當 [長寬比] 為 3:2 時 | | 當 [長寬比] 為 16:9 時 | |
|-----------------|----------------|------------------|----------------|
| L: 5.1M | 2768 × 1848 像素 | L: 4.3M | 2768 × 1560 像素 |
| M: 3.0M | 2128 × 1416 像素 | M: 2.6M | 2128 × 1200 像素 |
| S: 1.3M | 1376 × 920 像素 | S: 1.1M | 1376 × 776 像素 |

附註

- 當 [ 影像品質] 設定為 [RAW] 或 [RAW 與 JPEG] 時，RAW 影像的影像大小相當於 [L]。



📷 檔案格式

MENU 按鈕 → 📷 (拍攝設定) → [📷 檔案格式] → 選擇想要的模式。

| | |
|-----------|--|
| XAVC S 4K | 以 4K 解析度錄製 XAVC S 動態影像 (24p/30p/25p)。本格式支援高於 AVCHD 或 MP4 的位元率。 音頻: LPCM |
| XAVC S HD | 錄製 XAVC S 動態影像 (24p/30p/25p/60p/50p/120p/100p)。本格式支援高於 AVCHD 或 MP4 的位元率。 音頻: LPCM |
| AVCHD | 錄製 AVCHD 動態影像 (60i/50i/24p/25p/60p/50p)。本格式適用於在高畫質電視機上觀看動態影像。 音頻: Dolby Digital |
| MP4 | 錄製 MP4 (AVC) 動態影像。本格式適用於網路上傳、電子郵件附件等等。 音頻: AAC |



附註

- 在下列情況下，必須使用容量 64 GB 或更多的 UHS 速度 Class 3: **U3** 的 SDXC 記憶卡 (第 51 頁)。
 - 當 [📷 檔案格式] 設定為 [XAVC S 4K] 且 [📷 錄製設定] 設定為 [30p 100M]、[25p 100M] 或 [24p 100M] 來拍攝時
 - 當 [📷 檔案格式] 設定為 [XAVC S HD] 且 [📷 錄製設定] 設定為 [120p 100M] 或 [100p 100M] 來拍攝時
- 在下列情況下，必須使用容量 64 GB 或更多的 SD 速度 Class 10: **CLASS 10** 的 SDXC 記憶卡或容量 64 GB 或更多的 UHS 速度 Class 1: **U1** 或更快的 SDXC 記憶卡 (第 51 頁)。
 - 當 [📷 檔案格式] 設定為 [XAVC S 4K] 且 [📷 錄製設定] 設定為 [30p 60M]、[25p 60M] 或 [24p 60M] 來拍攝時
 - 當 [📷 檔案格式] 設定為 [XAVC S HD] 且 [📷 錄製設定] 不是設定為 [120p 100M] 或 [100p 100M] 來拍攝時
 - 當 [影片/HFR] 設定為 **HFR** (高幅率) 來拍攝時
- 當 [📷 檔案格式] 設定為 [XAVC S 4K] 時，[HDMI 資訊顯示] 會暫時設定為 [關]。
- 當 [📷 檔案格式] 設定為 [XAVC S 4K] 且相機連接到 HDMI 裝置以錄製動態影像時，螢幕上不會顯示影像。
- 當 [📷 檔案格式] 設定為 [XAVC S 4K] 且相機連接到 HDMI 裝置時，[微笑/面孔偵測] 和 [中央鎖定 AF] 會暫時設定為 [關]。

- 當 [ 檔案格式] 設定為 [XAVC S 4K] 且 [雙重影像錄製] 設定為 [開] 時, [微笑/面孔偵測]、[中央鎖定 AF] 和 [ REC 控制] 會暫時設定為 [關]。此外, 如果相機連接到 HDMI 裝置, 當正在錄製動態影像時, 影像不會輸出到 HDMI 裝置上。
- 當您在 [ 檔案格式] 設定為 [XAVC S 4K] 的狀況下切換為動態影像模式或開始錄製動態影像時, [APS-C/Super 35mm] 會鎖定為 [關]。
- 如果裝上 APS-C 尺寸的專用鏡頭, 畫面邊緣可能會顯得陰暗。使用此相機拍攝 4K 動態影像時, 我們建議使用與 35 公釐全片幅格式相容的鏡頭。

錄製設定

位元率越高, 影像畫質越高。

MENU 按鈕 →  (拍攝設定) → [ 錄製設定] → 選擇想要的模式。

當 [ 檔案格式] 設定為 [XAVC S 4K] 時

| 錄製設定 | 位元率 | 說明 |
|-----------------------|------------|--|
| 30p 100M/ 25p 100M | 約 100 Mbps | 錄製 3840 × 2160 (30p/25p) 的最高畫質動態影像。 |
| 30p 60M/ 25p 60M | 約 60 Mbps | 錄製 3840 × 2160 (30p/25p) 的高畫質動態影像。 |
| 24p 100M*/- | 約 100 Mbps | 錄製 3840 × 2160 (24p) 的最高畫質動態影像。這會創造出如電影般的氛圍。 |
| 24p 60M*/- | 約 60 Mbps | 錄製 3840 × 2160 (24p) 的高畫質動態影像。這會創造出如電影般的氛圍。 |

各種功能

當 [ 檔案格式] 設定為 [XAVC S HD] 時

| 錄製設定 | 位元率 | 說明 |
|-------------------------|------------|---|
| 60p 50M/ 50p 50M | 約 50 Mbps | 錄製 1920 × 1080 (60p/50p) 的高畫質動態影像。 |
| 30p 50M/ 25p 50M | 約 50 Mbps | 錄製 1920 × 1080 (30p/25p) 的高畫質動態影像。 |
| 24p 50M*/- | 約 50 Mbps | 錄製 1920 × 1080 (24p) 的高畫質動態影像。這會創造出如電影般的氛圍。 |
| 120p 100M/ 100p 100M | 約 100 Mbps | 進行 1920 × 1080 (120p/100p) 的高速錄製。動態影像可以以 120fps/100 fps (每秒 120 幀/每秒 100 幀) 錄製。 |
| 120p 60M/ 100p 60M | 約 60 Mbps | <ul style="list-style-type: none"> 您可以使用相容的編輯設備製作較順暢的慢動作影像。 |

當 [ 檔案格式] 設定為 [AVCHD] 時

| 錄製設定 | 位元率 | 說明 |
|--------------------------------------|----------------|--|
| 60i 24M (FX) / 50i 24M (FX) | 24 Mbps (最大) | 錄製 1920 × 1080 (60i/50i) 的高畫質動態影像。 |
| 60i 17M (FH) / 50i 17M (FH) | 約 17 Mbps (平均) | 錄製 1920 × 1080 (60i/50i) 的標準畫質動態影像。 |
| 60p 28M (PS) / 50p 28M (PS) | 28 Mbps (最大) | 錄製 1920 × 1080 (60p/50p) 的高畫質動態影像。 |
| 24p 24M (FX) / 25p 24M (FX) | 24 Mbps (最大) | 錄製 1920 × 1080 (24p/25p) 的高畫質動態影像。這會創造出如電影般的氛圍。 |
| 24p 17M (FH) / 25p 17M (FH) | 約 17 Mbps (平均) | 錄製 1920 × 1080 (24p/25p) 的標準畫質動態影像。這會創造出如電影般的氛圍。 |

當 [ 檔案格式] 設定為 [MP4] 時

| 錄製設定 | 位元率 | 說明 |
|------------------------------------|----------------|-------------------------------------|
| 1920 × 1080 60p 28M/ 50p 28M | 約 28 Mbps (平均) | 錄製 1920 × 1080 (60p/50p) 的高畫質動態影像。 |
| 1920 × 1080 30p 16M/ 25p 16M | 約 16 Mbps (平均) | 錄製 1920 × 1080 (30p/25p) 的標準畫質動態影像。 |
| 1280 × 720 30p 6M/ 25p 6M | 約 6 Mbps (平均) | 錄製 1280 × 720 (30p/25p) 的小檔案大小動態影像。 |

* 只有在 [NTSC/PAL 選擇器] 設定為 NTSC 時

附註

- PlayMemories Home 會轉換使用 [HDMI 錄製設定] 的 [60p 28M (PS)] / [50p 28M (PS)] / [60i 24M (FX)] / [50i 24M (FX)] / [24p 24M (FX)] / [25p 24M (FX)] 設定錄製的動態影像，以製作 AVCHD 錄製光碟。此轉換程序可能需要很長的時間。此外，您無法以原始影像畫質製作光碟。如果您想保留原始的影像畫質，將動態影像儲存在一個 Blu-ray 光碟上。
- 若要在電視機上播放 60p/50p/24p/25p 動態影像，電視機必須與 60p/50p/24p/25p 格式相容。如果電視與 60p/50p/24p/25p 格式不相容，60p/50p/24p/25p 動態影像會以 60i/50i 動態影像輸出。
- 使用下列功能時，您無法將 [HDMI 錄製設定] 設定為 [120p 100M] / [100p 100M] / [120p 60M] / [100p 60M]。
 - [智慧式自動]
 - [高級自動]
 - [場景選擇]
- 當 [檔案格式] 設定為 [XAVC S HD] 且 [HDMI 錄製設定] 設定為 [120p 100M]、[100p 100M]、[120p 60M] 或 [100p 60M] 時，或當 [影片/HFR] 設定為 HFR (高幅率) 時，檢視角度會變小。

自動對焦功能











[對焦模式]：您可以選擇適合被攝體動作的對焦方法。

MENU 按鈕 →  (拍攝設定) → [對焦模式] → 選擇想要的設定。

| | |
|------------------------|---------------------------------|
| AF-S (單次 AF) | 產品會在達成對焦調整時鎖定對焦。在被攝體靜止不動時使用此模式。 |
| AF-C (連續 AF) | 半按住快門按鈕時，產品會持續對焦。在被攝體移動時使用這個選項。 |



[對焦區域]：您可以選擇對焦區域。在以自動對焦模式難以取得適當對焦時使用此功能。

MENU 按鈕 →  (拍攝設定) → [對焦區域] → 選擇想要的設定。

| | |
|--|---|
|  (寬) | 自動在影像的所有範圍內對被攝體對焦。 |
|  (對焦區域) | 選取要在顯示器上對焦的區。該區包含 9 個對焦區域，且產品會自動選取一個要對焦的對焦區域。 |
|  (中間) | 自動對影像中央處的被攝體對焦。 |
|  (彈性定點) | 讓您將 AF 範圍框移至螢幕上所需的點，然後對狹窄區域中的極小被攝體對焦。 在彈性定點的拍攝畫面上，您可以透過旋轉控制滾輪變更 AF 範圍取景框的大小。 |
|  (擴充彈性定點) | 如果產品未能對焦於單一選取點，它會使用彈性定點周圍的對焦點作為達到對焦的第二優先區域。 |
|      (鎖定 AF) | 半壓住快門按鈕時，產品會在選取的自動對焦區域內追蹤被攝體。 將游標指向 [對焦區域] 設定畫面上的 [鎖定 AF]，然後使用控制滾輪的左 / 右側選擇想要的追蹤起始區域。 您可以透過指定要成為彈性定點或擴充彈性定點的區域，將追蹤起始區域移到任何所需的點。 |

靜音拍攝

您可以拍攝影像而不會發出快門聲音。

MENU 按鈕 →  (自訂設定) → [ 靜音拍攝] → 選擇想要的設定。

附註

- 使用 [靜音拍攝] 功能之責任由您自己負擔，同時請充分考量被攝體的隱私和肖像權。
- 即使 [靜音拍攝] 設定為 [開]，也不會完全靜音。
- 即使 [靜音拍攝] 設定為 [開]，也會發出光圈和對焦的操作聲音。
- 使用 [靜音拍攝] 功能搭配低 ISO 感光度拍攝靜態影像時，如果您將相機朝向非常明亮的光源，螢幕上的高強度區域可能會以較為灰暗的色調錄製下來。
- 關閉電源時，快門聲音可能在極少數的情況下發出嗶嗶聲。這不是故障。
- 可能發生因被攝體或相機的移動而造成的影像失真。
- 如果您是在瞬間閃光或閃爍光線（例如來自其他相機的閃光燈光線或螢光照明）的情況下拍攝影像，影像上可能會出現條紋狀。
- 如果您要關閉被攝體對焦或自拍定時器操作時所發出的嗶聲，請將 [音訊訊號] 設定為 [關]。
- 即使 [靜音拍攝] 設定為 [開]，在下列情況下，快門聲音仍可能發出嗶聲：
 - [白平衡] 是設定為 [自設設置]
 - [面孔登錄]
- 當模式轉盤不是設定在 P/A/S/M 時，則無法選取 [靜音拍攝]。
- 當 [靜音拍攝] 設定為 [開] 時，無法使用下列功能：
閃光燈拍攝 / 自動 HDR / 相片效果 / 相片設定檔 / 消除長曝雜訊 / 電子式前簾快門 / 高級自動影像擷取 / BULB 拍攝 / 多框雜訊消除
- 當使用從 PlayMemories Camera Apps 下載的功能拍攝時，會取消 [靜音拍攝]。
- ISO 感光度的最小值為 ISO 100。
- 在您開啟相機電源時後，您可以開始錄製的時間為延長 0.5 秒。

使用 Wi-Fi 和 NFC 觸控功能

您可以使用相機的 Wi-Fi 和 NFC 觸控功能執行下列操作。

將影像儲存到電腦。



將影像從相機傳輸到智慧型手機。



使用智慧型手機遙控相機。

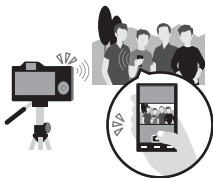

在電視上觀看靜態影像。



如需有關 Wi-Fi 和 NFC 觸控功能的詳細資訊，請參閱附加的文件“Wi-Fi Connection/One-touch (NFC) Guide”或參閱“說明指南”（第 2 頁）。

將相機連接到無線存取點

將相機連接到您的無線存取點。開始此程序之前，請確定您擁有無線存取點的 SSID（存取點名稱）和密碼。

1 MENU 按鈕 → （無線） → [存取點手動設定]

2 使用控制滾輪上的 ▲/▼ 選擇您要連接的存取點。如果無線存取點顯示金鑰圖示，請按控制滾輪中央的 ● 並輸入密碼，然後選擇 [確定]。

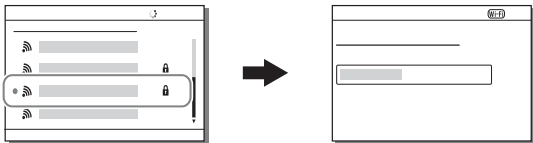

附註

- 如果無法建立連接，請參閱無線存取點使用說明，或連絡存取點管理員。
- 若要將影像儲存到電腦，請在電腦上安裝下列專用軟體。

當使用 Windows 時：PlayMemories Home

<http://www.sony.net/pm/>

當使用 Mac 時：無線自動匯入

<http://www.sony.co.jp/imsoft/Mac/>

將應用程式新增至相機 (PlayMemories Camera Apps)

您可以透過網際網路連線至應用程式下載網站  (PlayMemories Camera Apps)，將所需的功能新增至相機。

下載應用程式

1 存取應用程式下載網站。

<http://www.sony.net/pmca/>

- 如需有關下載所需之電腦環境的詳細資訊，請參閱應用程式下載網站。

2 按照畫面上的指示以取得服務帳戶（僅首次）。

- 如果您有帳戶，請登入應用程式下載網站。

3 選擇所需的應用程式，並按照畫面上的指示將應用程式下載至相機。

- 按照畫面上的指示，使用微型 USB 電纜（附件）連接電腦和相機。

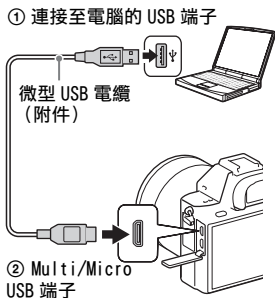



附註

- 應用程式下載功能在某些國家與地區可能無法使用。詳情請參考上述應用程式下載網站。

如何使用相機的 Wi-Fi 功能直接下載應用程式



您可以使用 Wi-Fi 功能下載應用程式，而不需要連接至電腦。

選擇 MENU 按鈕 →  (應用程式) → [應用程式清單] →  (PlayMemories Camera Apps)，然後按照畫面上的指示下載應用程式。

- 請先取得服務帳戶。
- 選擇 MENU 按鈕 →  (無線) → [存取點手動設定] → 要連接的存取點 → 如果設為 [手動]，請將 [IP 地址設定] 變更為 [自動]。

啟動應用程式

1 MENU 按鈕 →  (應用程式) → [應用程式清單] → 選擇需要啟動的應用程式。

- 您可以使用 [觸控 (NFC)] 功能表安裝 NFC 觸控功能，然後只要將智慧型手機觸碰相機的  標記，即可叫出應用程式。
- 使用 NFC 觸控功能之前，請使用下列程序設定您要叫出的應用程式：
MENU 按鈕 →  (無線) → [觸控 (NFC)] → 想要的應用程式
相機上顯示拍攝畫面之後，將智慧型手機觸碰相機。
- 在預設設定中將“內嵌智慧遙控”指定給 [觸控 (NFC)]。

處理 RAW 影像 (Image Data Converter)

利用 Image Data Converter，您可以進行下列操作：

- 您可以播放及編輯以 RAW 格式記錄的影像，並進行色調曲線與清晰度等各種校正。
- 您可以使用白平衡、曝光以及 [風格設定] 等調整影像。
- 您可以將顯示並編輯過的影像儲存到電腦。
您可以將影像儲存為 RAW 格式，或儲存為一般檔案格式。
- 您可以顯示並比較以本相機記錄的 RAW 影像與 JPEG 影像。
- 您可以將影像分為五種等級。
- 您可以套用色彩標籤。

安裝 Image Data Converter

使用電腦上的網際網路瀏覽器，前往下列 URL，然後按照螢幕上的指示下載 Image Data Converter。

<http://www.sony.co.jp/ids-se/>

- 必須有網際網路連線。
- 有關操作的詳細資訊，請參閱以下 Image Data Converter 支援頁面 (僅限英語)：
<http://www.sony.co.jp/ids-se/>
- 您也可以在此 Image Data Converter 之功能表列中的“說明”查看詳細資訊。

將影像匯入電腦並使用它們 (PlayMemories Home)

PlayMemories Home 軟體可以讓您將靜態影像與動態影像匯入電腦並加以使用。必須有 PlayMemories Home 才能將 XAVC S 動態影像或 AVCHD 動態影像匯入電腦。



從相機匯入影像



播放匯入的影像



對於 Windows，也可使用下列功能：



在日曆上觀賞影像



製作動態影像光碟



將影像上傳至網路服務

在 PlayMemories Online™ 上分享影像



- 您可以透過執行以下程序下載 Image Data Converter 或 Remote Camera Control 等等。
將相機連接到您的電腦 → 啟動 PlayMemories Home → 點擊 [通知]。

附註

- 需要有網際網路連線才能使用 PlayMemories Online 或其他網路服務。在某些國家或區域可能無法使用 PlayMemories Online 或其他網路服務。
- 如需 Mac 軟體，請參見以下 URL：
<http://www.sony.co.jp/imsoft/Mac/>
- 如果您的電腦上已經安裝 2011 年前發佈的機型隨附的軟體 PMB (Picture Motion Browser)，則它將在安裝期間被 PlayMemories Home 覆寫。使用 PMB 的後續軟體 PlayMemories Home。

- 使用 [畫質 錄製設定] 中的 [60p 28M (PS)] / [50p 28M (PS)]、[60i 24M (FX)] / [50i 24M (FX)] 或 [24p 24M (FX)] / [25p 24M (FX)] 設定錄製的動態影像會被 PlayMemories Home 轉換以便製作 AVCHD 錄製光碟。這項轉換可能要花很長的時間。此外，您無法以原始畫質建立光碟。如果您想保留原始的影像畫質，將動態影像儲存在一個 Blu-ray 光碟上。

安裝 PlayMemories Home

使用電腦上的網際網路瀏覽器，前往下列 URL，然後按照螢幕上的指示下載 PlayMemories Home。

<http://www.sony.net/pm/>

- 必須有網際網路連線。
- 有關操作的詳細資訊，請參閱以下 PlayMemories Home 支援頁面 (僅限英語)：

<http://www.sony.co.jp/pmh-se/>

將功能新增至 PlayMemories Home

如果您將相機連接至電腦，新功能會被新增到 PlayMemories Home。即使 PlayMemories Home 已經安裝在您的電腦裡，還是建議您將相機連接至電腦。

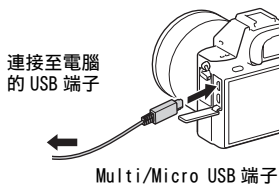

使用您的電腦控制相機 (Remote Camera Control)

將相機連接到您的電腦。利用 Remote Camera Control，您可以：

- 從電腦設定相機或記錄影像。
- 將影像直接記錄到電腦。
- 執行間隔定時拍攝。

使用前，請進行下列設定：MENU 按鈕 →  (設定) → [USB 連線] → [PC 遙控]

安裝 Remote Camera Control

使用電腦上的網際網路瀏覽器，前往下列 URL，然後按照螢幕上的指示下載 Remote Camera Control。

Windows：

<http://www.sony.co.jp/imsoft/Win/>

Mac：

<http://www.sony.co.jp/imsoft/Mac/>

- 必須有網際網路連線。
- 如需操作的詳細資訊，請參閱說明。

檢查影像數目和動態影像的可以記錄時間

當您將記憶卡插入相機，並將電源開關設為 ON 時，螢幕上會顯示可以記錄的影像數目（如果您繼續使用目前的設定拍攝）。

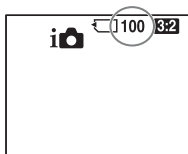

附註

- 當“0”（可以記錄的影像數目）呈現黃色閃爍時，表示記憶卡已滿。請更換記憶卡或者刪除目前記憶卡中的影像（第 38、68 頁）。
- 當“NO CARD”（可以記錄的影像數目）呈現黃色閃爍時，表示未插入記憶卡。請插入記憶卡。

記憶卡上可以記錄的影像數目

下表顯示以本相機格式化的記憶卡，可以記錄的影像大略數目。這些數值是使用 Sony 標準記憶卡進行測試而定義出來的。這些數值可能因為拍攝條件和使用的記憶卡類型而有所不同。

影像尺寸：L：12M

長寬比：3:2*

以本相機格式化的記憶卡

（單位：影像張數）

| 影像品質 \ 容量 | 8 GB | 16 GB | 32 GB | 64 GB |
|----------------------|------|-------|-------|-------|
| 標準 | 1800 | 3600 | 7200 | 14000 |
| 精細 | 1300 | 2650 | 5300 | 10500 |
| 超精細 | 740 | 1500 | 3000 | 6000 |
| RAW 與 JPEG（已壓縮的 RAW） | 395 | 800 | 1600 | 3200 |
| RAW（已壓縮的 RAW） | 560 | 1100 | 2250 | 4600 |
| RAW 與 JPEG（未壓縮的 RAW） | 240 | 485 | 980 | 1950 |
| RAW（未壓縮的 RAW） | 295 | 590 | 1150 | 2400 |

* 當 [長寬比] 設為 [16:9] 時，您可以記錄比上表所示數目更多的影像（除非選擇 [RAW]）。

使用電池可以記錄的影像數目

請注意，實際的數目可能不同，視使用情況而定。

| | | 電池壽命 | 影像的數目 |
|------------|-----|---------|------------|
| 拍攝（靜態影像） | 螢幕 | - | 約 370 個影像 |
| | 觀景窗 | - | 約 310 個影像 |
| 實際拍攝（動態影像） | 螢幕 | 約 60 分 | - |
| | 觀景窗 | 約 55 分 | - |
| 連續拍攝（動態影像） | 螢幕 | 約 100 分 | - |
| | 觀景窗 | 約 95 分 | - |
| 觀賞（靜態影像） | | 約 280 分 | 約 5600 個影像 |

附註

- 以上影像數目適用於電池完全充電時。視使用情況而定，影像數目可能減少。
- 可以錄製的影像數目用於在下列情況下拍攝：
 - 電池在 25°C 的環境溫度下使用。
 - 使用 FE 28-70 mm F3.5-5.6 OSS 鏡頭（另售）
 - 使用 Sony Memory Stick PRO Duo（Mark2）（另售）
 - [觀景窗亮度] 設為 [手動] [± 0]。
 - [螢幕亮度] 設為 [手動] [± 0]。
 - [顯示品質] 設為 [高]。
- “拍攝（靜態影像）”的數目是根據 CIPA 標準，並且用於在下列情況下拍攝：（CIPA: Camera & Imaging Products Association）
 - DISP 設為 [顯示所有資訊]。
 - [對焦模式] 設為 [AF-S]。
 - 每 30 秒鐘拍一張。
 - 每拍攝十次打開和關閉電源一次。
- 動態影像拍攝的分鐘數取決於 CIPA 標準，且是處於下列情況下所拍攝的：
 - [靜音錄製設定] 設為 [60i 17M (FH)] / [50i 17M (FH)]。
 - 典型的動態影像拍攝：電池使用時間取決於重複拍攝、變焦、等候拍攝和開 / 關等動作。
 - 動態影像連續拍攝：根據不間斷的拍攝直到已達到上限（29 分鐘），然後再度按下 MOVIE 按鈕繼續的電池壽命。未操作其他功能（例如變焦）。

動態影像的可記錄時間

下表顯示的是，使用在本相機上格式化的記憶卡可以錄製的大約總時間。XAVC S 和 AVCHD 動態影像的錄製時間為 [雙重影像錄製] 設定在 [關] 的情況下拍攝時的錄製時間。

以本相機格式化的記憶卡

(h (小時)、m (分鐘))

| 錄製設定 \ 容量 | 8 GB | 16 GB | 32 GB | 64 GB |
|--|----------|----------|-----------|----------|
| 30p 100M/25p 100M | - | - | - | 1 h 15 m |
| 30p 60M/25p 60M | - | - | - | 2 h 5 m |
| 24p 100M ^{*1} /- | - | - | - | 1 h 15 m |
| 24p 60M ^{*1} /- | - | - | - | 2 h 5 m |
| 60p 50M/50p 50M | - | - | - | 2 h 35 m |
| 30p 50M/25p 50M | - | - | - | 2 h 35 m |
| 24p 50M ^{*1} /- | - | - | - | 2 h 35 m |
| 120p 100M/100p 100M | - | - | - | 1 h 15 m |
| 120p 60M/100p 60M | - | - | - | 2 h 5 m |
| 30p 16M ^{*2} /25p 16M ^{*2} | - | - | - | 1 h 55 m |
| 24p 12M ^{*1*2} /- | - | - | - | 1 h 55 m |
| 60i 24M (FX) / 50i 24M (FX) | 40 m | 1 h 25 m | 3 h | 6 h |
| 60i 17M (FH) / 50i 17M (FH) | 55 m | 2 h | 4 h 5 m | 8 h 15 m |
| 60p 28M (PS) / 50p 28M (PS) | 35 m | 1 h 15 m | 2 h 30 m | 5 h 5 m |
| 24p 24M (FX) / 25p 24M (FX) | 40 m | 1 h 25 m | 3 h | 6 h |
| 24p 17M (FH) / 25p 17M (FH) | 55 m | 2 h | 4 h 5 m | 8 h 15 m |
| 1920×1080 60p 28M/ 1920×1080 50p 28M | 35 m | 1 h 15 m | 2 h 35 m | 5 h 20 m |
| 1920×1080 30p 16M/ 1920×1080 25p 16M | 1 h | 2 h | 4 h 10 m | 8 h 25 m |
| 1280×720 30p 6M/ 1280×720 25p 6M | 2 h 35 m | 5 h 20 m | 10 h 55 m | 22 h |

- *¹ 僅當 [NTSC/PAL 選擇器] 設定為 NTSC 時
- *² 高畫面更新率拍攝的檔案格式（顯示的值为拍攝時的可錄製時間，而非播放時的時間長度。）
- 可以連續拍攝大約 29 分鐘（產品規格限制）。不過，連續動態影像錄製的可錄製時間長度會依以下情況而異。
 - 高畫面更新率拍攝：[30p 16M] / [25p 16M] 時大約 7 分鐘；[24p 12M] 時大約 5 分 30 秒
 - 當檔案格式設定為 MP4（28M）時：大約 20 分鐘（受限於 4 GB 檔案大小的限制）

附註

- 動態影像可以記錄的時間會因相機配有可以根據拍攝場景而自動調整畫質 VBR（Variable Bit-Rate）而有所不同。錄製快速移動的被攝體時，影像會比較清晰，但是可錄製時間會比較短，因為需要更多記憶體進行錄製。可錄製時間也會依拍攝情況、被攝體或者影像畫質 / 大小設定之不同而有所差異。
- 顯示的數值不適用於連續記錄時間。
- 記錄時間可能因為拍攝條件和使用的記憶卡而有所不同。
- 如需動態影像播放的詳情，請參閱第 65 頁。
- 如果動態影像是以 XAVC S HD 30p 16M/25p 16M 錄製，慢動作動態影像播放時間會比動態影像錄製時間長四倍；而如果動態影像是以 XAVC S HD 24p 12M 錄製，則慢動作動態影像播放時間會比動態影像錄製時間長五倍。



持續記錄動態影像的注意事項

- 執行高畫質動態影像記錄或使用影像感應器持續拍攝需要大量電力。因此，如果您持續拍攝，相機內部的溫度會上升，特別是影像感應器的溫度。在此情況下，由於較高的溫度會影響影像的品質或相機內部機制，因此相機會自動關閉電源。
- 相機電源關閉一會兒之後就可以錄製時，可以錄製動態影像的持續時間長度如下。（下列數值表示的是從相機開始錄製到停止錄製的連續時間。）

| 環境溫度 | 動態影像的連續錄製時間 (HD) | 動態影像的連續錄製時間 (4K) |
|------|------------------|------------------|
| 20°C | 大約 29 分鐘 | 大約 29 分鐘 |
| 30°C | 大約 29 分鐘 | 大約 29 分鐘 |
| 40°C | 大約 29 分鐘 | 大約 21 分鐘 |

HD: AVCHD FH (17 Mbps)

4K: XAVC S 4K (60 Mbps)

- 可以記錄的動態影像時間長度會因為您開始記錄前的相機溫度或情況而有所不同。如果您在電源開啟之後經常重新取景或者拍攝影像，相機內部的溫度就會上升，可以記錄的時間就會比較短。
- 出現  圖示時，請停止記錄動態影片。相機內部的溫度上升到無法接受的溫度。
- 如果相機因為溫度而停止記錄，請在關閉電源的情況下讓相機休息幾分鐘。等到相機內部溫度完全降低之後再開始記錄。
- 如果遵守下列幾點，記錄時間會比較長。
 - 避免相機受到直接的日曬。
 - 相機不使用時要關機。
- 最長連續記錄時間為 29 分鐘。
- 當  檔案格式] 設定為 [AVCHD] 時，動態影像檔案的大小上限約 2 GB。當檔案大小快到 2 GB 時，則會自動建立新的動態影像檔案。
- 當  檔案格式] 設定為 [MP4] 時，單一動態影像檔案的限制約為 4 GB。如果正在錄製的動態影像檔案大小到達約 4 GB 時，則會自動停止錄製動態影像。

規格

相機

[系統]

相機類型：可換鏡頭數位相機

鏡頭：Sony E- 安裝座鏡頭

[影像感應器]

影像格式：

35 公釐全尺寸 (35.6 公釐 × 23.8 公釐)，CMOS 影像感應器

相機的有效像素數：

大約 12 200 000 像素

相機的總像素數：

大約 12 400 000 像素

[SteadyShot]

系統：相機內建感應器偏移影像穩定系統

[防止灰塵]

系統：影像感應器上的電荷保護塗層和影像感應器位移機制

[自動對焦系統]

系統：對比度偵測系統

感光度範圍：-4 EV 至 +20 EV
(相當於 ISO 100，使用 F2.0 鏡頭)

AF 輔助照明：大約 0.3 公尺至 3 公尺 (當使用 FE 28-70 mm F3.5-5.6 OSS 時)

[電子觀景窗]

類型：電子觀景窗

總點數：2 359 296 點

畫面覆蓋率：100%

放大率：大約 0.78 × 50 公釐鏡頭，無限遠對焦，-1 公尺⁻¹

眼點：大約離目鏡 23 公釐，離目鏡框 18.5 公釐於 -1 公尺⁻¹ (符合 CIPA 標準)

屈光度調整：

-4.0 公尺⁻¹ 至 +3.0 公尺⁻¹

[螢幕]

LCD 螢幕：7.5 公分 (3.0 型) TFT 驅動

總點數：1 228 800 (640 × 4 (RGBW) × 480) 點

[曝光控制]

測光方法：1 200 區評價測光

測光範圍：-3 EV 至 +20 EV (相當於 ISO 100，使用 F2.0 鏡頭)

ISO 感光度 (建議的曝光指數)：

靜態影像：ISO 100 至 102 400

(延伸的 ISO：最小 ISO 50，

最大 ISO 409 600)，

[ISO AUTO] (ISO 100 至

12 800，可設定最大值最小

值。)

動態影像：ISO 100 至 102 400

(延伸的 ISO：最大

ISO 409 600)，[ISO AUTO]

(ISO 100 至 12 800 等值，可

設定最大值 / 最小值。)

曝光補償：± 5.0 EV (可在 1/3 EV 和 1/2 EV 曝光級之間切換)

使用曝光補償轉盤時：

± 3.0 EV (1/3 EV 步級)

[快門]

類型：電子控制、垂直運行、對焦平面式

速度範圍：

靜態影像：

1/8 000 秒至 30 秒，BULB

動態影像：

1/8 000 秒至 1/4 秒（1/3 EV 步級）

- 1080 60i 相容裝置

在 AUTO 模式中最高為

1/60 秒（在自動慢速快門模式中最高為 1/30 秒）

- 1080 50i 相容裝置

在 AUTO 模式中最高為

1/50 秒（在自動慢速快門模式中最高為 1/25 秒）

閃光燈同步速度：1/250 秒

[持續拍攝]

持續拍攝速度：

每秒最多 2.5 張影像

以 [速度優先連拍] 模式拍攝時：

每秒最多 5 張影像

- 根據我們的測量條件。視拍攝情況而定，連拍速度可能較慢。

連續拍攝張數：

速度優先連續拍攝：超精細 64 張影像 /

連續拍攝：超精細 100 張影像

[記錄格式]

檔案格式：符合 JPEG（DCF 2.0

版本、Exif 2.3 版本、MPF

Baseline）標準，RAW（Sony

ARW 2.3 格式）

動態影像（XAVC S 格式）：符合

MPEG-4 AVC/H.264 XAVC S 1.0 版本格式標準

視頻：MPEG-4 AVC/H.264

音頻：LPCM 2 聲道（48 kHz

16 位元）

動態影像（AVCHD 格式）：

AVCHD 格式 Ver.2.0 相容

視頻：MPEG-4 AVC/H.264

音頻：Dolby Digital 2 聲道，

配備 Dolby Digital Stereo

Creator

- 由 Dolby Laboratories 授權製造。

動態影像（MP4 格式）：

視頻：MPEG-4 AVC/H.264

音頻：MPEG-4 AAC-LC 2 聲道

[記錄媒體]

Memory Stick PRO Duo、SD 記憶卡

[輸入 / 輸出端子]

Multi/Micro USB 端子*：

Hi-Speed USB（USB 2.0）

HDMI：D 型 HDMI 微型插孔

●（麥克風）端子：∅ 3.5 公釐

立體聲迷你接孔

🎧（耳機）端子：∅ 3.5 公釐立體

聲迷你接孔

* 支援與 Micro USB 相容的裝置。

[電源，一般]

電池組：充電電池組 NP-FW50

[耗電量（拍攝時）]

使用 FE 28-70 mm F3.5-5.6 OSS
時

使用觀景窗時：大約 3.0 W

使用螢幕時：大約 2.5 W

[其他]

Exif Print：相容

DPOF：相容

PRINT Image Matching III：相容

尺寸（概略值）：126.9 公釐 ×
95.7 公釐 × 60.3 公釐（寬 /
高 / 深，不包含突出部分）

質量：

大約 627 公克（包含電池和
Memory Stick PRO Duo）

大約 584 公克（僅相機機身）

操作溫度：0°C 至 40°C

[無線 LAN]

支援的格式：IEEE 802.11 b/g/n

頻帶：2.4 GHz 頻寬

安全性：WEP/WPA-PSK/WPA2-PSK

連線方式：Wi-Fi Protected

Setup™（WPS）/ 手動

存取方法：基地台模式

NFC：符合 NFC Forum Type 3 Tag

型號：WW898259

電池充電器 BC-VW1

輸入額定值：AC 100 V 至 240 V、
50 Hz/60 Hz、4.2 W

輸出額定值：8.4 V DC、0.28 A

操作溫度範圍：0°C 至 40°C

存放溫度範圍：-20°C 至 +60°C

電源供應器**AC-UD10/AC-UUD11**

電源要求：AC 100 V 至 240 V、
50 Hz/60 Hz、0.2 A

輸出電壓：DC 5 V、1.5 A

充電電池組 NP-FW50

電池類型：鋰離子電池

最大電壓：DC 8.4 V

額定電壓：DC 7.2 V

最大充電電壓：DC 8.4 V

最大充電電流：1.02 A

容量：7.3 Wh（1 020 mAh）

設計及規格如有變更，恕不另行通知。

關於影像資料的相容性

- 本相機符合 JEITA (Japan Electronics and Information Technology Industries Association) 制訂的 DCF (Design rule for Camera File system) 通用標準。
- 不保證能夠在其他設備上播放用本相機記錄的影像或在本相機上播放用其他設備記錄或編輯的影像。

商標

- Memory Stick 和  是 Sony Corporation 的商標或註冊商標。
- XAVC S 和  是 Sony Corporation 的註冊商標。
- “AVCHD Progressive” 以及 “AVCHD Progressive” 標誌類型為 Panasonic Corporation 和 Sony Corporation 的商標。
- Dolby 和雙 D 符號是 Dolby Laboratories 的商標。
- HDMI 和 HDMI High-Definition Multimedia Interface 等詞以及 HDMI 標誌是 HDMI Licensing LLC 在美國和其他國家的商標或註冊商標。
- Windows 為 Microsoft Corporation 在美國和 / 或其他國家的註冊商標。
- Mac 為 Apple Inc. 在美國和其他國家的註冊商標。
- iOS 為 Cisco Systems, Inc. 的商標或註冊商標。
- iPhone 和 iPad 為 Apple Inc. 在美國和其他國家的註冊商標。
- SDXC 標誌是 SD-3C, LLC 的商標。
- Android 和 Google Play 為 Google Inc. 的商標。
- Wi-Fi、Wi-Fi 標誌和 Wi-Fi Protected Setup 為 Wi-Fi Alliance 的註冊商標或商標。
- N 標記是 NFC Forum, Inc. 在美國和其他國家的商標或註冊商標。
- DLNA 和 DLNA CERTIFIED 為 Digital Living Network Alliance 的商標。
- Facebook 與 “f” 標誌是 Facebook, Inc. 的商標或註冊商標。
- YouTube 與 YouTube 標誌是 Google Inc. 的商標或註冊商標。
- Eye-Fi 是 Eye-Fi, Inc. 的商標。

- 此外，在本使用說明書中所使用的系統和產品名稱通常是其各自的開發商或製造商的商標或註冊商標。但是，本手冊可能並未在所有的情況下使用™或®標誌。



索引

A

AUTO 62

B

白平衡 32

斑馬圖案 34

C

場景選擇 33

充電指示燈 45

D

DISP 19, 35

檔案格式 72

電池 43

電腦 82、83、85

對焦放大時間 34

對焦模式 75

對焦區域 76

多介面接座 16

動態影像的可記錄時間 88

F

Fn 28、29

G

功能按鈕 28、29

觀景窗 14

觀看模式 66

觀看影像 65

規格 91

過片模式 31

I

Image Data Converter 82

ISO 32

J

記憶回復 34

記憶卡 50、51

肩帶 17

鏡頭 53

靜音拍攝 76

K

可以記錄的影像數目 86

控制滾輪 26

L

錄製設定 73

M

| | |
|----------------|----|
| MENU | 30 |
| MOVIE | 64 |
| MOVIE 按鈕 | 64 |
| 麥克風插孔 | 16 |
| 目鏡護罩 | 61 |

N

| | |
|-----------|----|
| NFC | 78 |
|-----------|----|

P

| | |
|-----------------------------------|-------|
| PlayMemories Camera Apps | 80 |
| PlayMemories Home | 83、84 |
| 拍攝靜態影像 | 62 |
| 拍攝模式 | 69 |
| 曝光補償轉盤 | 23 |

Q

| | |
|------------------|----|
| Quick Navi | 24 |
| 卡口轉接器 | 55 |
| 屈光度調整 | 14 |
| 區域設定 | 57 |

R

| | |
|----------------------------|----------|
| Remote Camera Control | 85 |
| 日期 / 時間設定 | 56 |
| 軟體 | 82、83、85 |

S

| | |
|---------------------|----|
| SteadyShot | 58 |
| SteadyShot 設定 | 58 |
| Super 35 公釐 | 36 |
| 刪除 | 68 |
| 設定時鐘 | 56 |
| 說明指南 | 2 |

W

| | |
|-------------|------|
| Wi-Fi | 6、78 |
| 為電池充電 | 43 |

X

| | |
|------------|----|
| 相機晃動 | 58 |
| 相機指南 | 42 |
| 相容鏡頭 | 55 |

Y

| | |
|-------------|-------|
| 眼睛感應器 | 14 |
| 螢幕 | 19 |
| 影像尺寸 | 71 |
| 語言 | 40、56 |

Z

| | |
|-------------|----|
| 自訂鍵設定 | 37 |
| 自動模式 | 62 |

中文（简体字）

深入了解相机（“帮助指南”）



“帮助指南”是在线手册。可以在电脑或智能手机上阅读“帮助指南”。有关本相机的多种功能的详细说明，请参阅该手册。

URL：

http://rd1.sony.net/help/ilc/1530/h_zz/



警告

为减少发生火灾或触电的危险，请勿让本装置淋雨或受潮。

重要安全说明

— 请保存这些危险说明
为减少火灾或电击的危险，
请仔细遵照这些说明操作

注意

电池组

如果电池组使用不当，电池组可能会爆炸，引起火灾，甚至化学灼伤。请遵守下列注意事项。

- 切勿拆卸。
- 切勿压坏电池组，切勿让电池组受到敲打，跌落或遭到踩踏等外力或震动。
- 切勿让电池组短路，切勿让金属物与电池端子接触。
- 切勿放在温度超过 60 °C 的高温处，如直射阳光下或停在太阳下的车内。
- 切勿焚烧或丢弃在火中。
- 切勿使用损坏或漏液的锂离子电池。
- 务必用原装的 Sony 充电器或可以给电池组充电的设备给电池组充电。
- 请将电池组放在儿童取不到的地方。
- 请保持电池组干燥。
- 只能用 Sony 建议的相同或同等类型进行更换。
- 请按照指示中的说明立即丢弃用过的电池组。

电源适配器

使用电源适配器时请使用附近的电源插座。在使用本机时如果发生故障，请立即断开电源适配器与电源插座的连接。

充电器

请在附近的墙壁插座上使用充电器。使用本设备时如果发生任何故障，请立即从墙壁插座上断开充电器。

如果有附带的电源线，则该电源线仅为本相机专用电源线，不能用于其它电子设备。

通知

如果静电或电磁导致数据传送中断（失败），请重新启动应用程序或断开连接，并重新连接通信电缆（USB 等）。

本产品已经过测定并确定符合 EMC 规范中所提出的使用不超过 3 米的连接电缆的限制。

特定频率的电磁场可能会影响此设备的图像和声音。

对于在日本的面向游客的商店内购买相机的顾客

注意

本相机支持标准的有些认证标识可在本相机屏幕上进行确认。

选择 MENU →  (设置) → [认证标识]。

如果由于问题导致无法显示，如相机故障，请联系您的 Sony 经销商或当地 Sony 授权服务机构。

目录

| | |
|------------|---|
| 功能介绍 | 7 |
|------------|---|

用前须知

| | |
|--------------------|----|
| 有关使用本相机的注意事项 | 9 |
| 检查附件 | 12 |
| 识别部件 | 13 |
| 正面 | 13 |
| 背面 | 14 |
| 顶部 / 侧面 | 16 |
| 底部 | 18 |
| 显示屏上的图标列表 | 19 |

功能列表

| | |
|----------------------------|----|
| 可以使用按钮 / 旋钮操作的功能 | 23 |
| 如何使用 Quick Navi 画面 | 24 |
| 操作相机 | 26 |
| 如何使用控制拨轮 | 26 |
| 如何使用前转盘 / 后转盘 | 27 |
| 使用 Fn (功能) 按钮选择一个功能 | 28 |
| 可以使用 Fn (功能) 按钮注册的功能 | 29 |
| 可以使用 MENU 按钮选择的功能 | 30 |
| 使用相机内功能介绍 | 41 |

准备相机

| | |
|------------------------|----|
| 给电池充电 | 42 |
| 充电时间（完全充电） | 45 |
| 通过连接到电脑进行充电 | 46 |
| 查看剩余电池电量 | 46 |
| 从墙壁插座供电 | 47 |
| 取出电池 | 47 |
| 插入存储卡（另售） | 48 |
| 格式化存储卡 | 49 |
| 可以使用的存储卡 | 49 |
| 安装镜头 | 51 |
| 设定语言和时钟 | 54 |
| 查看或重设日期 / 时间和区域 | 55 |
| 拍摄没有相机抖动的清晰影像 | 56 |
| 相机抖动警告指示 | 56 |
| 使用 SteadyShot 功能 | 56 |
| 正确握持相机 | 57 |
| 取下眼罩 | 58 |





拍摄与观看影像

| | |
|----------------------|----|
| 拍摄静态影像 | 59 |
| 录制动态影像 | 61 |
| 播放影像 | 62 |
| 在静态影像与动态影像之间切换 | 63 |
| 播放功能 | 64 |
| 删除影像 | 65 |

选择照相模式

| | |
|--------------------|----|
| 选择照相模式 | 66 |
| 各个照相模式下可用的功能 | 67 |

各类功能

| | |
|--|----|
| 使用各类功能 | 68 |
|  影像尺寸（静止影像） | 68 |
|  文件格式 | 69 |
|  记录设置 | 70 |
| 自动对焦功能 | 72 |
|  静音拍摄 | 73 |

使用 Wi-Fi 功能

- 使用 Wi-Fi 与 NFC 一触功能 75
- 将相机连接至无线访问点 76

使用应用程序

- 为本相机添加应用程序 (PlayMemories
Camera Apps) 77
- 下载应用程序 77
- 运行应用程序 78

使用电脑

- RAW 影像显像 (Image Data Converter) 79
- 安装 Image Data Converter 79
- 将影像导入电脑并加以利用 (PlayMemories
Home) 80
- 安装 PlayMemories Home 81
- 使用电脑控制相机 (Remote Camera
Control) 82
- 安装 Remote Camera Control 82

其他

- 确认影像数目和动态影像的可记录时间 83
- 规格 88

索引 93

有关 Wi-Fi 与 NFC 一触功能的详细信息，请参阅另附的文档“Wi-Fi Connection/One-touch (NFC) Guide”或参阅“帮助指南”。

功能介绍

本章节将介绍一些常用拍摄功能以及其他独特功能。
详细内容请参阅括号中的页数。

常用拍摄功能

曝光补偿 (32)

可以调节曝光以更改整体影像的亮度。

即使照相模式设为 M，当 ISO 感光度设为 [ISO AUTO] 时仍然可以调节曝光。

ISO/ 多帧降噪 (32)

可以调节光照感光度。

ISO 感光度可以在 ISO 50 与 ISO 409600 之间调节。

白平衡模式 (32)

可以调节色调。

可以选择一个选项以适应光源，或使用色温与彩色滤光片进行微调。

拍摄模式 (31)

可以选择合适的拍摄模式以满足您的需求，例如单张拍摄、连拍或阶段曝光拍摄。

对焦模式 (72) / 对焦区域 (72) / 对焦设置 (32)

可以调节对焦的各种设置。

可以根据需要选择适合被摄体的对焦方式或对焦区域。

放大对焦 (33) / MF 帮助 (34)

当手动对焦时，放大影像以使得查看对焦更容易。

本机功能

4K 动态影像记录 (69)

可以使用与 35 mm 全幅格式兼容的镜头以 4K 分辨率 (3840 × 2160) 记录具有高精度细节的动态影像。(记录 4K 动态影像时, [APS-C/Super 35mm] 被锁定为 [关]。)

慢动作动态影像录制 (33)

可以以全高清分辨率 (1920 × 1080) 录制慢动作动态影像 (4 倍或 5 倍慢动作)。

图像配置文件 (33)

可以改变所录制影像的色调和层次。

5 轴机身内置影像稳定 (56)

减少垂直位移、水平位移、纵倾、横倾和横摆造成的模糊。

静音拍摄 (73)

可以没有快门音地拍摄影像。

如何操作相机或个性化设定相机

显示信息 (35)

当您通过取景器观看时, 取景器模式被激活, 当您的脸从取景器移开时, 观看模式将返回显示屏模式 (默认设置)。按控制拨轮上的 DISP 可以改变屏幕显示模式。

Quick Navi (24)

在 [取景器] 画面中, 按 Fn 按钮可以从显示屏快速切换至 Quick Navi 画面。通过使用前 / 后转盘和控制拨轮可以以直观的操作设定项目。

自定义 (37)

本相机配备有自定义按钮, 可以为各按钮分配所需功能。还可以为其他按钮 (如 AEL 按钮) 分配功能。

有关使用本相机的注意事项

屏幕语言

可以使用菜单选择屏幕上显示的语言（第 40 页）。

拍摄步骤

本相机有 2 个被摄体查看模式：分别为使用显示屏的显示屏模式与使用取景器的取景器模式。

本相机的内置功能

- 本相机兼容 1080 60p 或 50p 格式的动态影像。与至今为止以隔行方式记录的标准记录模式不同，本相机使用逐行方式记录。这可以提高分辨率，提供更加平滑和逼真的影像。
- 本相机兼容 4K 30p/4K 25p/4K 24p 录制。能够以更高的分辨率记录动态影像。

创建一个影像数据库文件

将不包含影像数据库文件的存储卡插入相机并开启电源时，相机将自动使用存储卡的部分容量创建一个影像数据库文件。该过程可能要花费较长时间，并且在完成该过程之前无法操作相机。如果数据库文件出错，使用 PlayMemories Home™ 将所有影像导出至电脑，然后使用本相机格式化存储卡。

有关录制 / 播放的注意事项

- 为确保存储卡的稳定操作，当您在本相机上首次使用存储卡时，建议在本相机上对该存储卡进行格式化。一旦格式化存储卡，记录在存储卡上的所有数据将被删除，且无法复原。开始格式化前，请将数据复制到电脑或其它设备。
- 如果长期反复拍摄和删除影像，存储卡上的文件可能会发生碎片化，动态影像录制可能会在拍摄中途停止。发生这种情况时，将数据复制到电脑或其他设备，然后执行 [格式化]。
- 开始录制前，请进行试录制以确保相机正常工作。
- 本相机为防尘、防潮设计，但是不防水、不防溅水。

建议为存储卡进行备份

如果在存取指示灯闪烁期间关闭相机，取出电池或存储卡，或拔下 USB 连接线，存储卡上的数据可能会损坏。为避免数据丢失，始终将数据复制（备份）到其他设备。

对内容损坏或拍摄失败不予赔偿

对于因相机或存储媒体等的故障而导致的记录失败或所记录影像或音频数据的丢失或损坏，Sony 恕不提供任何保障。我们建议您备份重要的数据。

使用兼容 APS-C 画幅的 E 卡口系统镜头拍摄

本相机配备有 35 mm 的全幅 CMOS 影像传感器。但是，当使用兼容 APS-C 画幅的 E 卡口系统镜头时，影像尺寸将被自动设定为 APS-C 画幅并且影像尺寸将变小（默认设置）。记录 4K 动态影像时，记录的影像尺寸将被锁定为全画幅。因此，如果使用兼容 APS-C 尺寸的 E 卡口系统镜头，画面的边缘可能会显得较暗。记录 4K 动态影像时请加以注意。

有关显示屏、电子取景器、镜头和影像传感器的注意事项

- 显示屏和电子取景器采用超高精密技术制造，其有效像素为 99.99% 以上。但是，显示屏和电子取景器上可能会出现持续出现一些小黑点和 / 或亮点（白、红、蓝或绿色）。这些点是制造过程中产生的正常现象，并不会对影像产生任何影响。
- 请不要通过握持显示屏来握持相机。
- 使用电动变焦镜头时，请小心不要让您的手指或其他物体被镜头夹到。
- 请勿将相机朝向太阳等强光源。这可能会损坏内部组件。
- 当镜头卸下时，请勿通过镜头看太阳或强光源。这可能会对眼睛造成无法复原的损伤或导致镜头故障。

- 请勿在发射强烈无线电波或放射线的场所使用相机。记录和播放可能不正常工作。
- 在寒冷处，屏幕上可能会发生影像的拖尾现象。这不是故障。
在寒冷处打开相机时，屏幕可能暂时变黑。当相机温度升高后，屏幕将恢复正常功能。
- 记录的影像可能与拍摄前您在屏幕上看到的影像有所不同。

有关使用镜头和附件的注意事项

建议使用专为适合本相机特性而设计的 Sony 镜头 / 附件。与其他厂家的产品组合使用本相机可能会影响其性能，并导致事故或故障。Sony 对由此引发事故或故障恕不承担任何责任。

有关多接口热靴的注意事项

- 将外接闪光灯等附件安装到多接口热靴或从多接口热靴取下时，请首先将电源设定为 OFF。安装附件时，完全拧紧螺丝并确认该附件已牢固地固定在本相机上。
- 请勿使用具有高电压闪光同步接口或极性相反的外接闪光灯。这可能会导致故障。

有关通过取景器拍摄的注意事项

本相机配备有机电致发光取景器，具有高分辨率与高对比度。本取景器具有较宽的视角以及较长的适眼距。本相机通过恰当平衡各项要素，设计提供了可轻松查看的取景器。

- 靠近取景器四角的影像可能会产生轻微变形。这不是故障。想要观看完整构图的全部细节时，还可以使用显示屏。
- 如果在通过取景器查看时摇摄相机或移动眼睛位置，取景器中的影像可能会产生变形或影像的颜色有所改变。这是镜头或显示设备的特性，不是故障。拍摄影像时，建议查看取景器的中央区域。

- 使用取景器拍摄时，可能会出现眼睛疲劳、乏力、晕车或恶心等症状。使用取景器拍摄时，建议您定期休息。所需的休息时间长度和频度因人而异，请您自行判断。当您感到不舒服时，到恢复为止请不要使用取景器，如有需要请向医生咨询。

有关长时间记录或记录 4K 动态影像的注意事项

- 根据相机和电池的温度，可能无法录制动态影像或电源可能会自动关闭以保护相机。
电源关闭或无法继续录制动态影像之前，会在画面上显示信息。这种情况下，请保持电源关闭的状态，等到相机和电池的温度降低为止。如果在相机和电池没有充分冷却的状态下打开电源，电源可能会再次关闭或可能无法录制动态影像。
- 当环境温度较高时，相机温度也会快速升高。
- 当相机温度升高时，影像画质可能会变差。建议等到相机的温度下降后再继续拍摄。
- 相机表面可能会变热。这不是故障。
- 尤其在 4K 动态影像拍摄期间，在低温条件下记录时间可能会变短。请预热电池或更换新电池。

有关将 XAVC S 动态影像和 AVCHD 动态影像导入电脑的注意事项

将 XAVC S 动态影像或 AVCHD 动态影像导入电脑时，请从下列网址下载并使用软件 PlayMemories Home：
<http://www.sony.net/pm/>

有关在其他设备上播放动态影像的注意事项

- 用本相机记录的动态影像可能无法在其他设备上正确播放。此外，用其他设备记录的动态影像可能无法在本相机上正确播放。
- 只能在兼容AVCHD的设备上播放从本相机记录的 AVCHD 动态影像制作的光盘。DVD 播放机或录像机无法播放从 AVCHD 动态影像制作的光盘，因为它们不兼容 AVCHD 格式。此外，DVD 播放机或录像机可能无法弹出以 AVCHD 格式记录的 HD 光盘。
- 以 1080 60p/1080 50p 格式记录的动态影像只能在支持 1080 60p/1080 50p 的设备上播放。
- 以 XAVC S 格式录制的动态影像只能在支持 XAVC S 的设备上播放。

有关版权的警告事项

- 电视节目、影片、录影带及其他资料可能具有版权。未经许可录制这些数据可能会触犯版权法。
- 为了防止 [版权信息] 被非法利用，当出借或转让相机时请将 [设置摄影师姓名] 和 [设置版权所有名称] 留为空白。
- Sony 对因未经授权使用 [版权信息] 导致的任何故障或损害恕不承担任何责任。

本说明书中使用的图片

本说明书中用作示例的照片是模拟重现的影像，不是使用本相机拍摄的实际影像。

关于本说明书中的数据规格

除本说明书特别注明以外，性能和规格的数据均在下列情况下定义：在 25 °C 的正常环境温度下，使用在充电指示灯熄灭后彻底充足电的电池。

如何暂时关闭无线网络功能（Wi-Fi 与 NFC 等）

乘坐飞机等情况下，可以暂时关闭所有的无线网络功能。

选择 MENU 按钮 →  (无线) → [飞行模式] → [开]。

如果将 [飞行模式] 设为 [开]，画面上将显示一个  (飞机) 标记。

关于无线 LAN

如果您的相机丢失或被盗，Sony 对由于非法接入、非法使用相机的注册访问点而造成的损失或损害不承担任何责任。

有关使用无线 LAN 产品时的安全注意事项

- 为了避免黑客攻击、来自第三方的恶意访问，以及其他脆弱性，请始终确保您使用的是安全的无线 LAN。
- 当使用无线 LAN 时，进行安全设置非常重要。
- 如果由于未采取安全防范措施或在使用无线 LAN 时出于不得已的原因而发生安全问题时，Sony 对因此导致的损失或损害恕不承担任何责任。

检查附件

括号中的数字表示件数。

- 相机 (1)
- 电源适配器 (1)
根据国家或地区的不同，电源适配器的形状可能会有所不同。
- 电池充电器 BC-VW1 (1)
- 电源线 (1) * (在美国和加拿大不提供)



* 相机可能附带多根电源线。请使用与所在国家 / 地区相符的适当电源线。

- 锂离子电池组 NP-FW50 (2)

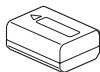

- Micro USB 连接线 (1)

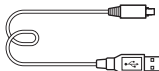

- 肩带 (1)

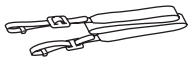

有关如何将肩带安装至相机，请参阅第 17 页。

- 机身盖 (1) (安装在相机上)



- 线缆保护器 (1)



有关如何将连接线缆保护器安装至相机，请参阅第 17 页。

- 插座盖 (1) (安装在相机上)
- 眼罩 (1) (安装在相机上)
- 使用说明书 (1) (本手册)
- Wi-Fi Connection/One-touch (NFC) Guide (1)

该指南介绍需要 Wi-Fi 连接的功能。

识别部件

有关部件操作的详细内容，请参阅括号中的页数。

正面

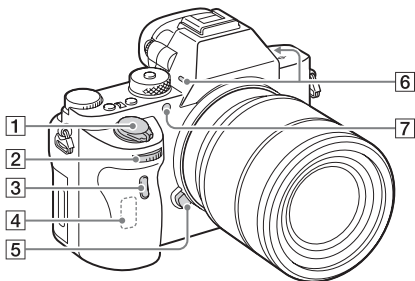

取下镜头时

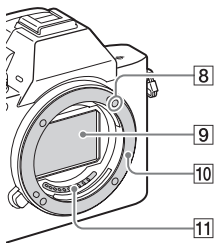

- 1 电源开关 / 快门按钮
- 2 前转盘
- 3 遥控传感器
- 4 Wi-Fi 天线（内置）
- 5 镜头释放按钮
- 6 内置麦克风 *1

- 7 AF 辅助照明（32） / 自拍指示灯
- 8 安装标记
- 9 影像传感器 *2
- 10 卡口
- 11 接点 *2

*1 拍摄动态影像时，请勿遮盖此部件。

这样做可能会产生噪音或降低音量。

*2 请不要直接接触这些部件。

背面

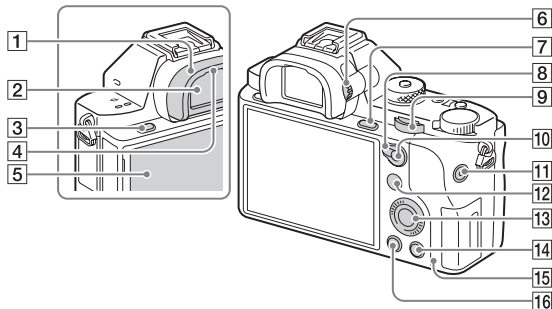

❶ 眼罩 (58)

❷ 取景器

❸ MENU 按钮 (30)

❹ 眼传感器

❺ 显示屏 (19)

- 可将显示屏调整到易于观看的角度并从任意位置进行拍摄。

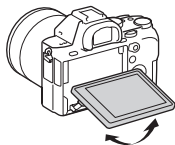

❻ 屈光度调节旋钮

- 根据您的视力来调节屈光度调节旋钮，直到取景器中的显示变得清晰。

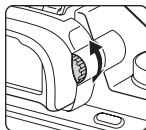





❼ 拍摄时：

- C3 (自定义 3) 按钮 (23)
- 观看时：⊕ (放大) 按钮 (64)

❽ AF/MF/AEL 切换杆

❾ 后转盘

- 10** 拍摄时：
AF/MF（自动对焦 / 手动对焦）按钮 / AEL 按钮（23）
观看时：
（影像索引）按钮（64）
- 11** MOVIE 按钮（61）
- 12** 拍摄时：Fn 按钮（28）
观看时：（发送到智能手机）按钮
- 通过按该按钮，可以显示 [发送到智能手机] 画面。
- 13** 控制拨轮（26）
- 14** 拍摄时：
C4（自定义 4）按钮（23）
观看时：（删除）按钮（65）
- 15** 存取指示灯
- 16** （播放）按钮（62）

顶部 / 侧面

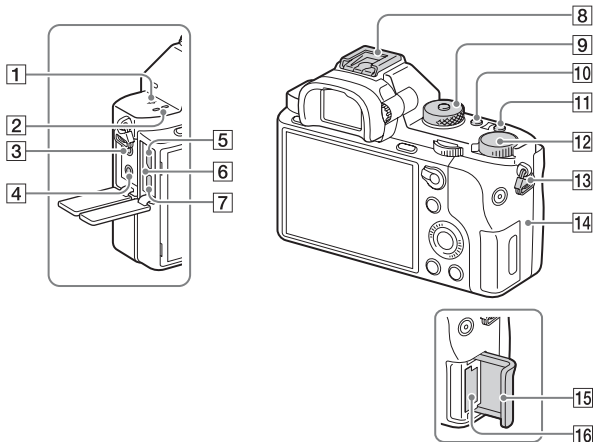

1 影像传感器位置标记

2 扬声器

3 (麦克风) 插孔

- 连接至外部麦克风时，该麦克风将自动开启。如果外部麦克风是插入式电源类型，相机会为麦克风供电。

4 (耳机) 插孔

5 Multi/Micro USB 端子 *

- 支持兼容 Micro USB 的设备。

6 充电指示灯 (44)

7 HDMI 微型接口

8 多接口热靴 *

- 某些附件可能无法完全插入，导致其后部从多接口热靴露出。但是，当附件接触到插座的前端底部时，连接就已完成。

9 模式旋钮 (66)

10 C2 (自定义 2) 按钮 (23)

11 C1 (自定义 1) 按钮 (23)

12 曝光补偿旋钮 (23)

13 肩带用挂钩

- 将带的两端安装在相机上。

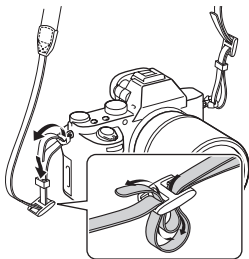

14 N (N 标记)

- 本标记表示用于连接相机与启用 NFC 功能的智能手机的接触点。
有关智能手机上 **N** (N 标记) 位置的详细信息, 请参阅智能手机的操作说明书。

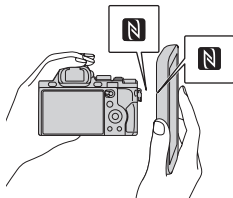

- NFC (近场通信) 是短距离无线通信技术的国际标准。

15 存储卡盖

16 存储卡插槽

- * 有关多接口热靴和 Multi/Micro USB 端子兼容附件的详细内容, 请访问 Sony 网站, 或向您的 Sony 经销商或当地授权的 Sony 服务处洽询。也可使用与附件插座兼容的附件。不保证其他厂商的附件可正常操作。

mi Multi Interface Shoe

Accessory Shoe

安装线缆保护器

连接 HDMI 连接线拍摄影像时, 使用线缆保护器以防止 HDMI 连接线断开。打开双方的插孔盖并将 HDMI 连接线插入相机。按照图示安装线缆保护器, 以使线缆保护器的边缘与 **⌂** (麦克风) 插孔左侧的切口吻合。用安装螺丝固定线缆保护器。然后用固定旋钮固定 HDMI 连接线。

让边缘与切口吻合

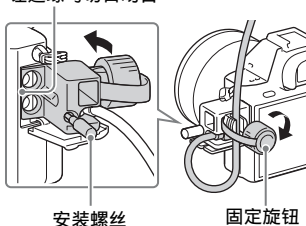

安装螺丝

固定旋钮

底部

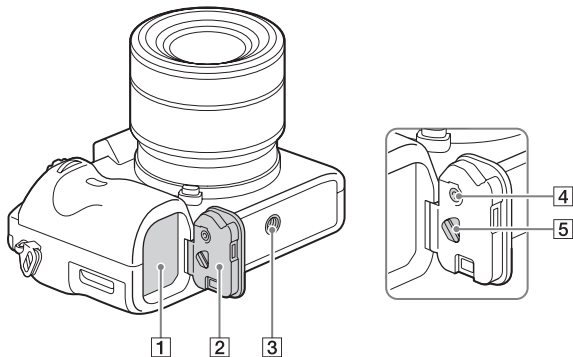

❶ 电池插槽 (42)

❷ 电池盖 (42)

❸ 三脚架安装孔

- 请使用螺丝长度小于 5.5 mm 的三脚架。否则，您无法牢固地固定本相机，并可能会损坏本相机。

❹ 电池盖锁定按钮

❺ 电池盖释放杆

- 当安装竖拍手柄兼电池盒 (另售) 时，取下电池盖。

连接板盖

使用 AC-PW20 电源适配器 (另售) 时使用此盖。

将连接板插入电池仓，然后如下图所示将线穿过连接板盖。

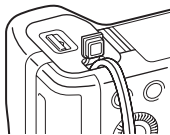

- 确保在关闭盒盖时不会夹住线。

显示屏上的图标列表

在默认设置下，显示屏的状态设定为 [显示全部信息]。

更改 [DISP 按钮] 设置并按控制拨轮上的 DISP 时，屏幕状态会变为取景器模式。也可以按 DISP 显示柱状图。如下所示的显示内容及其位置仅为参考，可能与实际显示有所不同。

显示屏模式

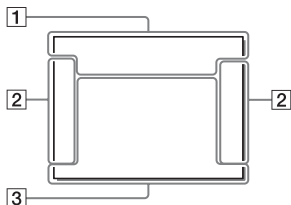

播放用

基本信息显示

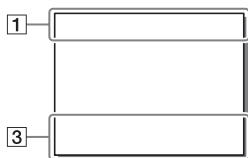

取景器模式

自动模式或场景选择模式

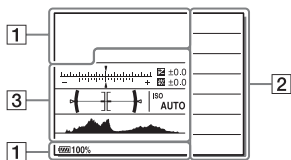

柱状图显示

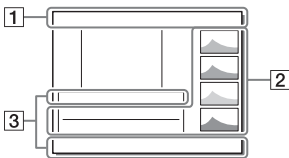

P/A/S/M/ 扫描全景模式

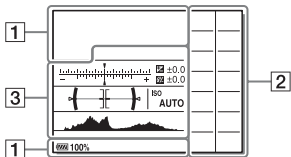







1

| 显示 | 说明 |
|-----|--------------------|
| | 照相模式 (66) |
| | 注册号 (66) |
| | 场景识别图标 |
| | 存储卡 (48) / 上传 (39) |
| | |
| 100 | 剩余可记录影像数 |
| | 静态影像的纵横比 (31) |
| | 静态影像的影像尺寸 (31) |
| | 静态影像的影像画质 (31) |

| 显示 | 说明 |
|----|-------------------------------|
| | 动态影像的帧率 |
| | 动态影像的影像尺寸 (70) |
| | 电池剩余电量 (46) |
| | 电池剩余电量警告 |
| | USB 供电 (47) |
| | 闪光灯正在充电 |
| | APS-C/Super 35mm (36) |
| | 设置效果关 (35) |
| | AF 辅助照明 (32) |
| | NFC 已激活 |
| | 飞行模式 |
| | 不录制动态影像的音频 (34) |
| | 减少风噪声 (34) |
| | SteadyShot 关 / 开, 相机抖动警告 (56) |
| | SteadyShot 焦距 / 相机抖动警告 (56) |
| | 过热警告 |
| | 数据库文件已满 / 数据库文件错误 |
| | 智能变焦 / 清晰影像缩放 / 数字变焦 |

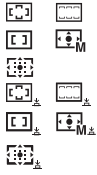
| 显示 | 说明 |
|---|----------------|
|  | 观看模式 (63) |
|  MP4 | |
|  AVCHD | |
|  XAVCS HD | |
|  XAVCS 4K | |
| 100-0003 | 文件夹 - 文件序号 |
|  | 保护 (38) |
| XAVC S 4K XAVC S HD AVCHD MP4 | 动态影像的记录模式 |
| DPOF | DPOF 设置 |
|  | 自动构图 |
|  | 双摄录制 (31) |
| -PC- | 电脑遥控 |
|  | 静音拍摄 (73) |
|  | 亮屏显示 |
| © | 写入版权信息 (40) |
| 120fps 100fps | HFR 拍摄的帧频 (33) |
| Assist 1 Assist 2 LS-Log2 LS-Log3 | 伽玛显示辅助 (39) |







2

| 显示 | 说明 |
|---|------------------------------------|
|  0.3ev3 0.3ev3 0.3ev3 0.3ev3 WB HI DRO LO WB HI DRO LO | 拍摄模式 (31) |
|  | 闪光模式 (32) / 红眼减轻 (32) |
| ±0.0 | 闪光补偿 (32) |
|  | 闪光模式 (32) |
|  | AF 区域 |
|  | 人脸检测 / 笑脸快门 (33) |
|  | 测光模式 (32) |
| 35mm | 镜头焦距 |
|  7500K A5 G5 | 白平衡 (自动、预设、水下自动、自定义、色温、彩色滤光片) (32) |
|  | 动态范围优化 / 自动 HDR (32) |

可以使用按钮 / 旋钮操作的功能

可以使用下列按钮 / 旋钮设定或操作各类功能。

有关按钮 / 旋钮的位置，请参阅“识别部件”（第 13 页）。

| | |
|--|--|
| 模式旋钮 (66) | 切换照相模式。 |
| MENU 按钮 (30) | 显示菜单画面以设定菜单项目。 |
| MOVIE 按钮 (61) | 录制动态影像。 |
| AF/MF 按钮 / AEL 按钮 /  按钮 | 暂时切换自动对焦和手动对焦。/ 锁定整个屏幕的曝光。/ 在屏幕上同时显示多幅影像。 |
|  按钮 (64) | 观看影像时将一张影像放大。 |
| Fn 按钮 (28) /  按钮 | 显示用 Fn 按钮设定的功能用设置画面。在 [取景器] 画面上，切换至 Quick Navi 画面。/ 在播放模式下，按  按钮切换至“发送到智能手机”画面。 |
| 曝光补偿旋钮 | 设定曝光调整范围。 |
|  按钮 (62) | 播放影像。 |
|  按钮 (65) | 删除影像。 |
| 自定义按钮 | 将常用功能分配给按钮。 在默认设置下，下列功能被分配给各个按钮。 C1 (自定义 1) 按钮: 白平衡模式 C2 (自定义 2) 按钮: 对焦设置 C3 (自定义 3) 按钮: 对焦模式 C4 (自定义 4) 按钮: 未设定 |

如何使用 Quick Navi 画面

当画面模式设为 [取景器] (Quick Navi) 时, 使用 Quick Navi 画面可以在录制信息显示上直接更改设置。

1 MENU 按钮 → ⚙ (自定义设置) → [DISP 按钮] → [显示屏] → [取景器] → [确定]

2 按控制拨轮上的 DISP, 将画面模式设定为 [取景器]。

3 按 Fn 按钮切换为 Quick Navi 画面。

在自动模式或场景选择模式下



在 P/A/S/M/ 扫描全景模式下





• 显示内容及所示位置仅为参考, 可能与实际显示有所不同。

4 用控制拨轮上的 ▲/▼/◀/▶ 选择所需项目。

5 用前转盘设定项目。

- 转动后转盘可以微调部分设置值。
- 按控制拨轮的中央可打开所选项目的专用设置画面 (第 26 页)。
- 再次按 Fn 按钮关闭 Quick Navi 画面, 并且画面将恢复为原来的显示。

Quick Navi 画面上可用的功能

| | | |
|---|--|--|
| 拍摄模式 | 闪光模式 | 闪光补偿 |
| 对焦模式 | 对焦区域 | 曝光补偿 |
| ISO | 测光模式 | 白平衡模式 |
| DR0/ 自动 HDR | 创意风格 | 照片效果 |
| 图片配置文件 | 笑脸 / 人脸检测 |  影像尺寸 |
|  纵横比 |  影像质量 | SteadyShot |
| 自动模式 | 场景选择 | 峰值水平 |

注意



- Quick Navi 画面上的灰色项目为不可用。
- 使用 [创意风格] (第 33 页) 或 [图片配置文件] (第 33 页) 时, 部分设定任务只能在专用画面中完成。

操作相机

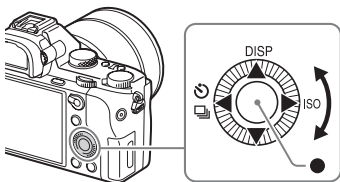
如何使用控制拨轮



- 可以通过转动控制拨轮或按控制拨轮的上/下/左/右侧移动选择框。按控制拨轮中央的 ● 设定所选项目。在本说明书中，以 ▲/▼/◀/▶ 表示按控制拨轮上/下/左/右侧的动作。
- 下列功能被分配给控制拨轮的 ▲/◀/▶。

| | | |
|---|---|---|
| ▲ | DISP | 更改屏幕显示。 |
| ▶ | ISO | ISO 感光度 |
| ◀ |  /  | 拍摄模式 <ul style="list-style-type: none">• 连拍 / 阶段曝光• 自拍定时 |

- 在照相模式下，可以将所需功能分配给 ▼/◀/▶/● 按钮以及控制拨轮的转动位置。
- 在播放模式下，转动控制拨轮或按控制拨轮上的 ◀/▶ 可以显示前一张或后一张影像。

如何使用前转盘 / 后转盘

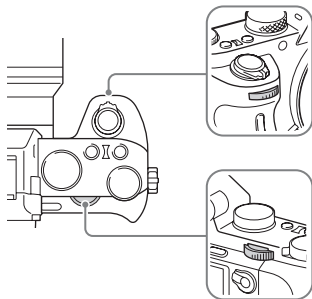

可以转动前转盘或后转盘更改各个照相模式的所需设置，并且设置立即生效。

使用 Fn（功能）按钮选择一个功能

本按钮用于设置或执行拍摄时常用的功能，但 Quick Navi 画面中的功能除外。

1 按控制拨轮上的 DISP，将画面模式设定为 [取景器] 以外的设置。

2 按 Fn 按钮。

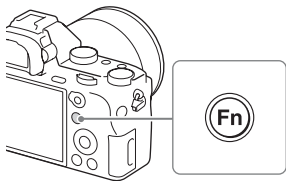

3 用控制拨轮上的 ▲/▼/◀/▶ 选择所需项目。

有关可以注册的功能列表和注册方法，请参见第 29 页。

4 转动前转盘选择所需设置，然后按控制拨轮上的 ●。

• 转动后转盘可以微调部分设置值。

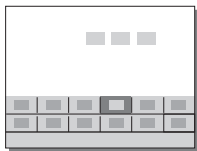

在专用画面设定单个设置

在步骤 3 中，选择一个设定项目然后按控制拨轮上的 ● 切换至专用画面以设定项目。根据操作指南设定项目。



操作指南

可以使用 Fn（功能）按钮注册的功能

可以选择在按 Fn（功能）按钮时将要显示的功能。

MENU 按钮 → （自定义设置） → [功能菜单设置] → 将功能分配至所需位置。

可以使用 Fn 按钮选择的功能如下所示：

| | | |
|--|--|--|
| 拍摄模式 | 阶段曝光中自拍定时 | 闪光模式 |
| 闪光补偿 | 对焦模式 | 对焦区域 |
| 曝光补偿 | ISO | ISO AUTO 最小速度 |
| 测光模式 | 白平衡模式 | DRO/ 自动 HDR |
| 创意风格 | 照相模式 | 照片效果 |
| 图片配置文件 | 中央锁定 AF | 笑脸 / 人脸检测 |
|  美肤效果 |  自动构图 |  影像尺寸 |
|  纵横比 |  影像质量 | SteadyShot |
| SteadyShot 调整 | SteadyS. 焦距 | 录音音量 |
| 斑马线 | 网格线 |  标记显示 |
| 音频等级显示 | 峰值水平 | 峰值色彩 |
|  静音拍摄 | 伽玛显示辅助 | 未设定 |

可以使用 MENU 按钮选择的功能

可以整体设定相机的基本设置，或执行拍摄、播放或其他功能。

1 按 MENU 按钮显示菜单画面。

2 使用控制拨轮上的 ▲/▼/◀/▶ 或转动控制拨轮选择所需设置项目，然后按控制拨轮中央的 ●。

- 在画面顶端选择一个图标，然后按控制拨轮上的 ◀/▶ 移动至另一个 MENU 项目。

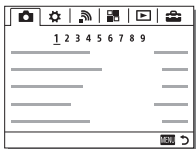

3 选择设置值，然后按 ● 确认。

显示平铺菜单





可以选择是否始终在按 MENU 按钮时显示菜单的初始画面。

MENU 按钮 →  (设置) → [平铺菜单] → [开]

📷 (拍摄设置)



| | |
|--|---|
|  影像尺寸 | 选择静止影像的尺寸。 (L: 12M/M: 5.1M/S: 3.0M (3:2) L: 10M/M: 4.3M/S: 2.6M (16:9) L: 5.1M/M: 3.0M/S: 1.3M (APS-C 画幅, 3:2) L: 4.3M/M: 2.6M/S: 1.1M (APS-C 画幅, 16:9)) |
|  纵横比 | 选择静止影像的纵横比。 (3:2/16:9) |
|  影像质量 | 设定静止影像的影像质量。 (RAW/RAW&JPEG/超精细/精细/标准) |
|  RAW 文件类型 | 选择 RAW 影像的文件类型。 (已压缩/未压缩) |
| 全景: 影像尺寸 | 选择全景影像的尺寸。 (标准/宽) |
| 全景: 方向 | 设定全景影像的拍摄方向。 (右/左/上/下) |
|  文件格式 | 选择动态影像文件格式。 (XAVC S 4K/XAVC S HD/AVCHD/MP4) |
|  记录设置 | 选择录制的动态影像的画质和帧尺寸。 (XAVC S 4K: 30p 100M/25p 100M/30p 60M/25p 60M/24p 100M/24p 60M XAVC S HD: 60p 50M/50p 50M/30p 50M/25p 50M/24p 50M/120p 100M/100p 100M/120p 60M/100p 60M AVCHD: 60i 24M (FX) /50i 24M (FX) /60i 17M (FH) /50i 17M (FH) /60p 28M (PS) /50p 28M (PS) /24p 24M (FX) /25p 24M (FX) /24p 17M (FH) /25p 17M (FH) MP4: 1920 × 1080 60p 28M/1920 × 1080 50p 28M/1920 × 1080 30p 16M/1920 × 1080 25p 16M/1280 × 720 30p 6M/1280 × 720 25p 6M) |
| 双摄录制 | 设定是否同时记录 XAVC S 动态影像和 MP4 动态影像或 AVCHD 动态影像和 MP4 动态影像。 (开/关) |
|  HFR 设置 | 设定高帧速率拍摄设置。 (HFR 记录设置) |
| 拍摄模式 | 为连拍等设定拍摄模式。 (单张拍摄/连拍/速度优先连拍/自拍定时/自拍定时(连拍)/连续阶段曝光/单拍阶段曝光/白平衡阶段曝光/DRO 阶段曝光) |

| | |
|--|--|
| 阶段曝光设置 | 设定阶段曝光模式下的自拍定时拍摄、阶段曝光和白平衡阶段曝光的拍摄顺序。 (阶段曝光中自拍定时 / 阶段曝光顺序) |
| 闪光模式 | 设定闪光灯设置。 (禁止闪光 / 自动闪光 / 强制闪光 / 低速同步 / 后帘同步闪光 / 无线遥控) |
| 闪光补偿 | 调节闪光输出的强度。 (-3.0EV 至 +3.0EV) |
| 减轻红眼闪光 | 当使用闪光灯时, 减弱红眼现象。 (开 / 关) |
| 对焦模式 | 选择对焦模式。 (单次 AF / 连续 AF/DMF / 手动对焦) |
| 对焦区域 | 选择对焦区域。 (广域 / 区 / 中间 / 自由点 / 扩展自由点 / 锁定 AF) |
| 对焦设置 | 可以使用前转盘、后转盘或控制拨轮对焦。 |
|  AF 辅助照明 | 设定 AF 辅助照明, 该设置为黑暗场景提供光线以辅助对焦。 (自动 / 关) |
| 曝光补偿 | 为影像整体补偿亮度。 (-5.0EV 至 +5.0EV) |
| 曝光步级 | 选择快门速度、光圈和曝光的增量步长大小。 (0.5 段 / 0.3 段) |
| ISO | 设定 ISO 感光度。 (多帧降噪 / ISO AUTO / ISO 50 至 ISO 409600) |
| ISO AUTO 最小速度 | 设定在 [ISO AUTO] 模式下 ISO 感光度将会开始发生变化的最慢快门速度。 (更快 / 高速 / 标准 / 低速 / 更慢 / 1/8000 - 30") |
| 测光模式 | 选择测光方式。 (多重 / 中心 / 点测光) |
| 白平衡模式 | 调节影像色调。 (自动 / 日光 / 阴影 / 阴天 / 白炽灯 / 荧光灯: 暖白色 / 荧光灯: 冷白色 / 荧光灯: 日光白色 / 荧光灯: 日光 / 闪光灯 / 水中自动 / 色温 / 滤光片 / 自定义 1-3 / 自定义设置) |
| DRO / 自动 HDR | 自动补偿亮度和对比度。 (关 / 动态范围优化 / 自动 HDR) |









| | |
|--|--|
| 创意风格 | 选择所需影像处理。也可以调节对比度、饱和度和锐度。 (标准 / 生动 / 中性 / 清澈 / 深色 / 轻淡 / 肖像 / 风景 / 黄昏 / 夜景 / 红叶 / 黑白 / 棕褐色 / 样式框 1-6) |
| 照片效果 | 根据所选效果, 拍摄具有独特纹理效果的影像。 (关 / 玩具相机 / 流行色彩 / 色调分离 / 复古照片 / 柔光亮调 / 局部彩色 / 强反差单色 / 柔焦 / HDR 绘画 / 丰富色调黑白 / 微缩景观 / 水彩画 / 插图) |
| 图片配置文件 | 在录制动态影像时改变颜色和色调等设置。 (关 / PP1 - PP9) |
| 变焦 | 设定清晰影像缩放和数字变焦的变焦倍数。 |
| 对焦放大 | 拍摄前放大影像, 以便查看对焦。 |
|  长时曝光降噪 | 快门速度为 1 秒或更长时, 设定降低噪点处理。 (开 / 关) |
|  高 ISO 降噪 | 为高感光度拍摄设定降噪处理。 (标准 / 低 / 关) |
| 中央锁定 AF | 设定在显示拍摄画面期间按下中央按钮时跟踪被摄体并连续对焦的功能。 (关 / 开) |
| 笑脸 / 人脸检测 | 选择此项以检测人脸并自动调节各种设置。设定为在检测到笑脸时自动释放快门。 (关 / 开 (登记的人脸) / 开 / 笑脸快门) |
|  美肤效果 | 设定美肤效果和效果等级。 (开: 高 / 开: 中 / 开: 低 / 关) |
|  自动构图 | 当捕捉到人脸、特写或通过锁定 AF 功能跟踪的被摄体时, 相机将分析场景并自动裁剪影像, 保存另一张构图更具有感染力的影像拷贝。 (关 / 自动) |
| 自动模式 | 可以选择以智能自动或增强自动进行拍摄。 (智能自动 / 增强自动) |
| 场景选择 | 选择预设设置以匹配各种场景条件。 (肖像 / 运动 / 微距 / 风景 / 黄昏 / 夜景 / 手持夜景 / 夜景肖像 / 动作防抖) |
| 动态影像 / HFR | 根据被摄体或所需效果, 选择曝光模式。 (程序自动 / 光圈优先 / 快门优先 / 手动曝光) |
| SteadyShot | 为拍摄静态影像或动态影像设定 SteadyShot。握持相机拍摄时, 减少由于相机抖动造成的模糊。 (开 / 关) |







| | |
|---|--|
| SteadyShot 设置 | 设定 SteadyShot 设置。 (SteadyShot 调整 / SteadyS. 焦距) |
|  色彩空间 | 更改可再现色彩的范围。 (sRGB/AdobeRGB) |
|  自动低速快门 | 设定动态影像模式下根据环境的亮度自动调节快门速度的功能。 (开 / 关) |
| 录音 | 设定拍摄动态影像时是否录制音频。 (开 / 关) |
| 录音音量 | 在记录动态影像时调节录音音量。 (0 至 31) |
| 音频输出时刻 | 设定动态影像拍摄期间音频输出的时刻。 (实况转播 / 唇音同步) |
| 减少风噪声 | 减少录制动态影像过程中的风噪声。 (开 / 关) |
| 调出存储 | 调出预先注册在 [存储] 中的设置。 (1/2/M1-M4) |
| 存储 | 注册所需模式或相机设置。 (1/2/M1-M4) |

⚙ (自定义设置)

| | |
|---|--|
| 斑马线 | 显示条纹以调节亮度。 (关 / 70 至 100/100+ / 自定义 1 / 自定义 2) |
|  MF 帮助 | 手动对焦时显示放大的影像。 (开 / 关) |
| 对焦放大时间 | 设定将以放大形式显示影像的时间长度。 (2 秒 / 5 秒 / 无限制) |
| 网格线 | 设定网格线显示以便能够与外形轮廓对齐。 (三等分线网格 / 方形网格 / 对角 + 方形网格 / 关) |
|  标记显示 | 设定在录制动态影像时是否在显示屏上显示标记。 (开 / 关) |
|  标记设置 | 设定录制动态影像时显示在显示屏上的标记。 (中央 / 式样 / 安全框 / 引导框) |
| 音频等级显示 | 设定音频等级显示。 (开 / 关) |

| | |
|--|--|
| 自动检视 | 设定自动检视以在拍摄后显示所拍摄的影像。 (10 秒 / 5 秒 / 2 秒 / 关) |
| DISP 按钮 | 设定按控制拨轮上的 DISP 时在显示屏上或取景器中显示的信息类型。 (显示屏 / 取景器) |
| 峰值水平 | 手动对焦时, 以特定色彩增强合焦范围的轮廓。 (高 / 中 / 低 / 关) |
| 峰值色彩 | 设定峰值功能用的色彩。 (红 / 黄 / 白) |
| 曝光设置指南 | 设定当拍摄画面上的曝光设置更改后所显示的指南。 (关 / 开) |
| 实时取景显示 | 设定是否在画面显示上反映曝光补偿等设置。 (设置效果开 / 设置效果关) |
| AF 区域自动清除 | 设定是始终显示对焦区域还是对焦区域在合焦的不久后消失。 (开 / 关) |
|  预先 AF | 设定在半按下快门按钮前是否执行自动对焦。 (开 / 关) |
| 变焦设置 | 设定变焦时是否使用清晰影像缩放和数字变焦。 (仅光学变焦 / 开: 清晰影像缩放 / 开: 数字变焦) |
|  Eye-Start AF | 如果安装有 LA-EA2/LA-EA4 卡口适配器 (另售), 设定通过取景器观看时是否使用自动对焦。 (开 / 关) |
| FINDER/MONITOR | 设定在取景器和显示屏之间切换的方式。 (自动 / 取景器 (手动) / 显示屏 (手动)) |
| 无镜头时释放快门 | 设定在未安装镜头时是否可以打开快门。 (允许 / 禁止) |
| 无存储卡时释放快门 | 设定未插上存储卡时是否释放快门。 (允许 / 禁止) |
| AF-S 优先级设置 | 设定 [对焦模式] 设为 [单次 AF] 或 [DMF] 时释放快门的时机。 (AF/ 快门释放优先 / 均衡) |
| AF-C 优先级设置 | 设定 [对焦模式] 设为 [连续 AF] 时释放快门的时机。 (AF/ 快门释放优先 / 均衡) |
|  半按快门 AF | 设定当半按快门按钮时是否进行自动对焦。想要分别调节对焦和曝光时, 本功能非常有用。 (开 / 关) |

| | |
|---|--|
|  快门 AEL | 设定是否通过半按快门按钮调节曝光。本功能在想要分别调节对焦和曝光时很便利。 (自动 / 开 / 关) |
|  静音拍摄 | 没有快门音地拍摄影像。 (开 / 关) |
| 电子前帘快门 | 设定是否使用电子前帘快门功能。 (开 / 关) |
| 增强自动影像提取 | 设定是否保存以 [增强自动] 连续拍摄的所有影像。 (自动 / 关) |
| 曝光补偿设置 | 设定是否将曝光补偿值反映在闪光补偿中。 (环境光 + 闪光 / 仅环境光) |
| 重置 EV 补偿 | 设定是在不使用曝光旋钮时保留曝光值设置，还是在关闭相机电源时将曝光值重设为 0。 (保持 / 重置) |
| 人脸登记 | 注册或更改要优先对焦的人物。 (新登记 / 交换顺序 / 删除 / 全部删除) |
| APS-C/Super 35mm | 设定是否以相当于 APS-C 的尺寸记录静止影像，以相当于 Super 35 mm 的尺寸记录动态影像。 (开 / 自动 / 关) |
| AF 微调 | 可以在安装 LA-EA2/LA-EA4 卡口适配器 (另售) 时微调对焦位置。 (AF 调节设置 / 微调量 / 清除) |
| 镜头补偿 | 补偿由所安装镜头引起的画面失真。 (阴影补偿 / 色差补偿 / 失真补偿) |
| 视频灯模式 | 设定 HVL-LBPC LED 灯 (另售) 的照明设置。 (电源联动 / 拍摄联动 / 拍摄联动+STBY/ 自动) |
| 功能菜单设置 | 自定义按 Fn (功能) 按钮时显示的功能。 (拍摄模式 / 阶段曝光中自拍定时 / 闪光模式 / 闪光补偿 / 对焦模式 / 对焦区域 / 曝光补偿 / ISO/ISO AUTO 最小速度 / 测光模式 / 白平衡模式 / DRO/ 自动 HDR/ 创意风格 / 照相模式 / 照片效果 / 图片配置文件 / 中央锁定 AF/ 笑脸 / 人脸检测 /  美肤效果 /  自动构图 /  影像尺寸 /  纵横比 /  影像质量 / SteadyShot / SteadyShot 调整 / SteadyS. 焦距 / 录音音量 / 斑马线 / 网格线 /  标记显示 / 音频等级显示 / 峰值水平 / 峰值色彩 /  静音拍摄 / 伽玛显示辅助 / 未设定) |

| | |
|-----------|--|
| 自定义键设置 | 将功能分配给不同的键可以通过按键加快操作速度。 (控制拨轮 / 自定义按钮 1 / 自定义按钮 2 / 自定义按钮 3 / 自定义按钮 4 / 中央按钮功能 / 左按钮功能 / 右按钮功能 / 下按钮 / AEL 按钮功能 / AF/MP 按钮 / 对焦保持按钮 *) * 可以为镜头上的对焦保持按钮分配功能。 |
| 转盘设置 | 当曝光模式设为 M 时, 设定前和后控制转盘的功能。转盘可以用于调节快门速度和光圈。 ( 快门  光圈 /  光圈  快门) |
| 转盘 Ev 补偿 | 使用前转盘或后转盘补偿曝光。 (关 /  前转盘 /  后转盘) |
| 变焦环旋转 | 为变焦镜头的旋转方向设定放大 / 缩小。只在使用兼容此功能的电动变焦镜头时可以使用此功能。 (左 (W) / 右 (T) 或右 (W) / 左 (T)) |
| MOVIE 按钮 | 启用或禁用 MOVIE 按钮。 (总是 / 仅动态影像模式) |
| 转盘 / 拨轮锁定 | 设定当按住 Fn 按钮时是否禁用前转盘、后转盘或控制拨轮。 (锁定 / 解锁) |

(无线)

| | |
|------------|---|
| 发送到智能手机 | 传输影像以在智能手机上显示。 (在本机上选择 / 在智能手机上选择) |
| 发送至电脑 | 通过将影像传输到与网络连接的电脑进行备份。 |
| 在电视上观看 | 可以在具有网络功能的电视机上观看影像。 |
| 一触 (NFC) | 为一触 (NFC) 分配一个应用程序。将启用 NFC 功能的智能手机接触相机, 可以在拍摄时调出应用程序。 |
| 飞行模式 | 可以将此设备设定为不进行无线通信。 (开 / 关) |
| WPS 按压 | 可以通过按下 Wi-Fi Protected Setup™ (WPS) 按钮方便地为相机注册访问点。 |
| 访问点手动设置 | 可以手动注册您的接入点。 |
| 编辑装置名称 | 可以更改在 Wi-Fi Direct 等处使用的设备名称。 |
| 显示 MAC 地址 | 显示本相机的 MAC 地址。 |
| SSID/ 密码复位 | 重设用于连接智能手机的 SSID 与密码。 |
| 复位网络设置 | 重设全部网络设置。 |

(应用程序)

可以通过互联网连接至 PlayMemories Camera Apps™ 下载网站，为相机添加所需功能。

- 本相机预先安装了名为 [嵌入式智能遥控] 的内置应用程序，通过该应用程序可以使用智能手机控制相机。即使选择 MENU 按钮 →  (设置) → [出厂重置] → [初始化]，预先安装的应用程序 [嵌入式智能遥控] 也不会被删除。

(播放)

| | |
|--|--|
| 删除 | 删除影像。 (多个影像 / 该文件夹内的全部影像 / 该日期的全部影像) |
| 观看模式 | 播放指定日期或指定文件夹内的静态影像和动态影像。 (日期视窗 / 文件夹视窗 (静态影像) / 文件夹视窗 (MP4) / AVCHD 视窗 / XAVC S HD 视窗 / XAVC S 4K 视窗) |
| 影像索引 | 同时显示多张影像。 (9 张影像 / 25 张影像) |
| 显示旋转 | 设定记录影像的播放方向。 (自动 / 手动 / 关) |
| 幻灯片播放 | 显示幻灯片播放。 (重复 / 间隔) |
| 旋转 | 旋转影像。 |
|  放大 | 放大播放影像。 |
| 保护 | 保护影像。 (多个影像 / 该文件夹内的全部影像 / 该日期的全部影像 / 取消该文件夹内全部保护 / 取消该日期的全部保护) |
| 指定打印 | 为静止影像添加打印命令标记。 (多个影像 / 全部取消 / 打印设置) |

(设置)

| | |
|-------|--------------------------|
| 显示屏亮度 | 设定显示屏的亮度。 (手动 / 晴朗天气) |
| 取景器亮度 | 设定电子取景器的亮度。 (自动 / 手动) |
| 取景器色温 | 设定取景器的色温。 |

| | |
|---|---|
| 伽玛显示辅助 | 将 S-Log 影像转换为相当于 ITU709 的影像并在取景器或显示屏上显示。 (关 / 自动 / S-Log2 → 709 (800%) / S-Log3 → 709 (800%)) |
| 音量设置 | 设定动态影像播放的音量。 |
| 音频信号 | 设定在自动对焦或自拍定时操作期间是否发出哔音。 (开 / 关) |
| 上传设置 | 设定使用 Eye-Fi 卡时相机的上传功能。 (开 / 关) |
| 平铺菜单 | 设定是否在每次按 MENU 按钮时显示平铺菜单。 (开 / 关) |
| 模式转盘指南 | 设定模式旋钮指南 (各照相模式的说明) 为开或关。 (开 / 关) |
| 删除确认画面 | 设定在删除确认画面中预先选择删除还是取消。 (默认为“删除” / 默认为“取消”) |
| 显示质量 | 设定显示质量。 (高 / 标准) |
| 自动关机开始时间 | 设定自动切换为自动关机模式的时间间隔。 (30 分钟 / 5 分钟 / 2 分钟 / 1 分钟 / 10 秒) |
| NTSC/PAL 选择器 *1 | 通过改变设备的电视制式, 能够以不同的动态影像格式拍摄。 |
| 清洁模式 | 启动清洁模式以清洁影像传感器。 |
| 演示模式 | 设定动态影像的播放演示为开或关。 (开 / 关) |
| TC/UB 设置 | 设定时间码 (TC) 和用户比特 (UB)。 (TC/UB 显示设置 / TC Preset/UB Preset/TC Format/TC Run/TC Make/UB Time Rec) |
| 遥控 | 设定是否使用红外遥控。 (开 / 关) |
| HDMI 设置 | 设定 HDMI 设置。 (HDMI 分辨率 /  24p/60p 输出切换 / HDMI 信息显示 /  TC 输出 /  REC 控制 / HDMI 控制) |
|  4K 输出选择 | 设定将相机连接到支持 4K 的外接录像机 / 播放机时, 经由 HDMI 记录和输出 4K 动态影像的方法。 (存储卡 + HDMI / 仅 HDMI (30p) / 仅 HDMI (25p) / 仅 HDMI (24p)) |
| USB 连接 | 设定 USB 连接方式。 (自动 / 海量存储器 / MTP / 电脑遥控) |

| | |
|------------|--|
| USB LUN 设定 | 通过限制 USB 连接的功能提高兼容性。在通常情况下设为 [多个]，仅当相机无法与电脑或 AV 组件建立连接时设为 [单个]。 (多个 / 单个) |
| USB 电源供给 | 设定使用 Micro USB 连接线将相机连接到电脑或 USB 设备时是否经由 USB 连接供电。 (开 / 关) |
| 语言 | 选择语言。 |
| 日期时间设置 | 设定日期、时间和夏时制。 |
| 区域设置 | 设定使用位置。 |
| 版权信息 | 设定静止影像的版权信息。 (写入版权信息 / 设置摄影师姓名 / 设置版权所有者名称 / 显示版权信息) |
| 格式化 | 格式化存储卡。 |
| 文件序号 | 设定用于给静止影像和动态影像指定文件序号的方法。 (系列 / 复位) |
| 选择 REC 文件夹 | 改变已选定用于存储静态影像和动态影像 (MP4) 的文件夹。 |
| 新文件夹 | 建立新文件夹，用于记录静止影像与动态影像 (MP4)。 |
| 文件夹名 | 设定静态影像用的文件夹格式。 (标准型 / 日期型) |
| 修复影像数据库 | 修复影像数据库文件，以便能够记录和播放。 |
| 显示媒体信息 | 显示存储卡上动态影像的剩余录制时间和静止影像的可拍摄张数。 |
| 版本 | 显示本相机的软件版本。 |
| 认证标识 *2 | 可以在本相机上显示认证。 |
| 出厂重置 | 将设置复原为默认设置。选择 [初始化] 将所有设置恢复为默认值。 (初始化 / 相机设置复位) |

*1 如果切换该项目，将需要分别以兼容 PAL 或 NTSC 制式的设置格式化存储卡。此外请注意，可能无法在 PAL 制式的电视机上播放用 NTSC 制式录制的动态影像。

*2 仅限于海外规格产品。

使用相机内功能介绍

可以使用 [自定义键设置] 将相机内功能介绍分配给所需按钮。
相机内功能介绍将显示当前所选菜单功能或设置的介绍。

MENU 按钮 → ⚙ (自定义设置) → [自定义键设置] → 选择分配了该功能的所需按钮。 → [相机内功能介绍]

按 MENU 按钮并使用控制拨轮选择想要阅读介绍 MENU 项目，然后按被分配了 [相机内功能介绍] 功能的按钮。

给电池充电

首次使用相机时，请务必给 NP-FW50 电池（附件）充电。
InfoLITHIUM™ 电池即使在尚未完全放电时也可对其充电。

在没有充足电的情况下也可使用。

充足电的电池即使不使用时，其电量也会逐渐消耗。为了不错过拍摄机会，请在拍摄前再次给电池充电。

用充电器给电池充电

1 将电池插入充电器。

- 推入电池直到发出咔哒声。

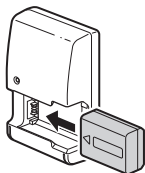

2 将充电器连接到墙壁插座。

- 当充电开始时 CHARGE 指示灯以橙色点亮。
- 当充电结束时 CHARGE 指示灯熄灭。
- 如果 CHARGE 指示灯在点亮后立即熄灭，说明电池已充足电。
- 对于美国和加拿大以外的国家 / 地区，将电源线连接到充电器，并将充电器连接到墙壁插座。

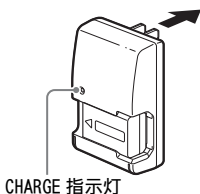

用电源适配器给电池充电

- 1 将 ON/OFF（电源）开关设为 OFF。

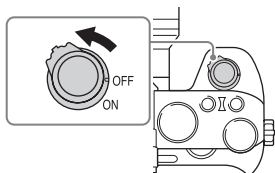

- 2 滑动杆打开盖子。

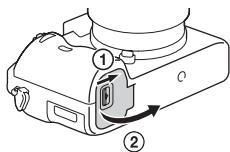

准备相机

- 3 彻底插入电池，使用电池顶端压下锁定杆。

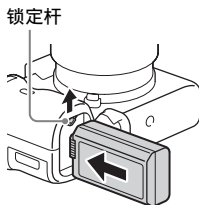

- 4 关闭盖子。

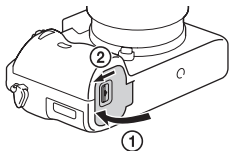

5 使用 Micro USB 连接线（附件）连接相机和电源适配器（附件），并将电源适配器连接到墙壁插座。

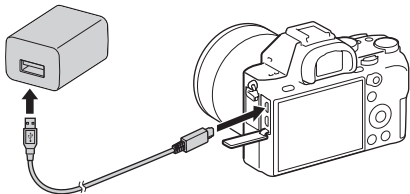

充电指示灯点亮为橙色，充电开始。

- 在给电池充电期间关闭本相机。
- 如果充电指示灯在点亮后立即熄灭，说明电池已充足电。
- 当充电指示灯闪烁并且充电未完成时，取出并重新插入电池。
- 对于美国和加拿大以外的国家 / 地区，将电源线连接到电源适配器，并将电源适配器连接到墙壁插座。

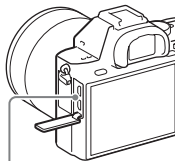

充电指示灯
点亮：充电中
熄灭：充电已完成
闪烁：

本相机未处于正确的温度范围内
而导致充电错误或充电暂停

注意

- 如果在电源适配器连接到墙壁插座时，相机的充电指示灯闪烁，这表示由于温度超出推荐范围，充电暂停。当温度回到合适范围时，充电将重新开始。建议在10°C至30°C之间的环境温度下给电池充电。
- 将电源适配器（附件）或充电器（附件）连接到就近的墙壁插座。如果在使用电源适配器或充电器期间发生故障，请立即从墙壁插座拔下插头以断开与电源的连接。
- 首次使用相机时或使用长时间没有用过的电池时，为电池首次充电时，充电指示灯 /CHARGE 指示灯可能会快速闪烁。如果发生这种情况，从相机中取出电池，然后再次插入重新充电。
- 如果电池已经充足电或接近充足电时，请不要在不使用电池时连续或反复为其充电。这可能会导致电池性能劣化。
- 充电结束后，从墙壁插座上拔下电源适配器。
- 请务必只使用纯正 Sony 品牌电池、Micro USB 连接线（附件）和电源适配器（附件）。

充电时间（完全充电）

使用电源适配器（附件）的充电时间约为 150 分钟，使用充电器（附件）的充电时间约为 250 分钟。

注意

- 在25°C的温度下给完全放电的电池充电时，上述充电时间适用。根据使用条件和情况的不同，充电可能花费更长时间。

通过连接到电脑进行充电

使用 Micro USB 连接线将相机连接到电脑可给电池充电。在相机关闭时将相机连接至电脑。

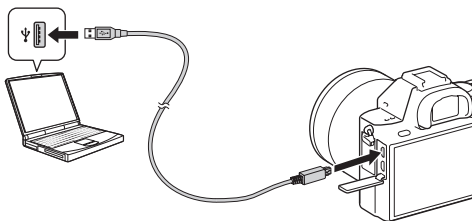

注意

- 如果相机连接到未连接到电源的笔记本电脑，笔记本电脑的电量会下降。请勿长时间充电。
- 在电脑和相机之间建立了 USB 连接时，请勿打开 / 关闭或重新启动电脑，或将电脑从睡眠模式中唤醒。相机可能会发生故障。打开 / 关闭或重新启动电脑或将电脑从睡眠模式唤醒之前，请断开本相机和电脑的连接。
- 如果使用自行组装或改装的电脑，不保证能够正常充电。

查看剩余电池电量

屏幕上将显示剩余电量指示。



注意

- 在某些特定环境下，剩余电量指示可能不正确。

从墙壁插座供电

在使用电源适配器（附件）从墙壁插座供电期间，可以使用相机。

1 将电池插入相机（第 43 页）。

2 使用 Micro USB 连接线（附件）和电源适配器（附件）将相机连接至墙壁插座。

注意

- 如果剩余电池电量耗尽，则相机不会启动。在相机内插入充足电的电池。
- 如果在从墙壁插座供电期间使用相机，请确保显示屏上显示（）图标。
- 在从墙壁插座供电期间，请不要取出电池。如果取出电池，相机会关闭。
- 在存取指示灯（第 15 页）点亮期间，请不要取出电池。存储卡上的数据可能会损坏。
- 只要电源打开，即使相机连接到电源适配器，也不会给电池充电。
- 在某些条件下，即使使用电源适配器，也可能辅助性地从电池供电。
- 在经由 USB 连接供电期间，请不要拔下 Micro USB 连接线。拔下 Micro USB 连接线之前，请关闭相机。
- 在经由 USB 连接供电期间，相机内部的温度可能会升高，会缩短连续录制时间。
- 使用移动充电器作为电源时，请在使用前确认其已充足电。此外，请在使用期间注意移动充电器上的剩余电量。

取出电池

关闭相机。在确定存取指示灯（第 15 页）已熄灭后滑动锁定杆，然后取出电池。

确保不要掉落电池。

锁定杆

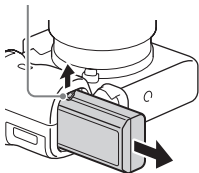

插入存储卡（另售）

1 滑动存储卡盖将其打开。

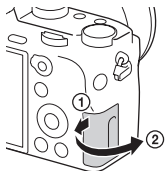

2 插入存储卡。

- 令缺口角朝向图示方向，将存储卡插入到位直到发出咔嚓声。

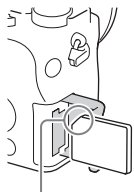

确保让缺口角朝向正确的方向。

3 关闭盖子。

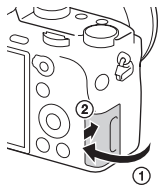

取出存储卡

确保存取指示灯（第 15 页）没有点亮，然后推一次存储卡。

格式化存储卡

当您在本相机上首次使用存储卡时，建议在本相机上对该卡进行格式化（初始化），以进一步确保存储卡的稳定性。

- 格式化会永久性删除存储卡上的所有数据，并且不可逆转。请将重要数据保存在电脑等上。
- 要进行格式化时，选择 MENU 按钮 → （设置）→ [格式化]。

可以使用的存储卡

本相机可以使用下列类型的存储卡。但是，无法保证所有类型的存储卡都能正常工作。

| 存储卡 | 用于静止影像 | 用于动态影像 | | |
|--------------------------|--------|-----------------|-----------------|--------|
| | | MP4 | AVCHD | XAVC S |
| Memory Stick PRO Duo | ✓ | ✓ (仅限 Mark2) | ✓ (仅限 Mark2) | — |
| Memory Stick PRO-HG Duo™ | ✓ | ✓ | ✓ | — |
| Memory Stick Micro™ (M2) | ✓ | ✓ (仅限 Mark2) | ✓ (仅限 Mark2) | — |
| SD 存储卡 | ✓ | ✓*1 | ✓*1 | — |
| SDHC 存储卡 | | | | |
| SDXC 存储卡 | ✓ | ✓*1 | ✓*1 | ✓*2 |
| microSD 存储卡 | ✓ | ✓*1 | ✓*1 | — |
| microSDHC 存储卡 | | | | |
| microSDXC 存储卡 | ✓ | ✓*1 | ✓*1 | ✓*2 |

*1 SD 速度级别 4: **CLASS 4** 或更快，或 UHS 速度级别 1: **U1** 或更快

*2 满足下列所有条件的存储卡：

- 容量为 64 GB 或以上
- SD 速度级别 10: **CLASS 10**，或 UHS 速度级别 1: **U1** 或更快
以 100 Mbps 或以上录制时，需要 UHS 速度级别 3: **U3**。

- 有关可记录的静止影像数和动态影像的可记录时间的详细说明，请参阅第 83 至 86 页。查看表格以选择具有所需容量的存储卡。

注意

- 不保证所有存储卡正常工作。有关 Sony 以外的厂商生产的存储卡，请向该产品的厂商咨询。
- 在本相机上使用 Memory Stick Micro 或 microSD 存储卡时，请务必使用适宜的适配器。
- 在不兼容 exFAT* 的电脑或 AV 设备上，无法导入或播放 SDXC 存储卡上记录的影像。将设备连接到相机之前，请确保设备兼容 exFAT。如果将相机连接到不兼容设备，则可能会被提示格式化存储卡。
切勿根据该提示格式化存储卡，否则会删除存储卡上的所有数据。
* exFAT 是 SDXC 存储卡上使用的文件系统。

安装镜头

安装或拆下镜头之前，请将相机的电源开关设为 OFF。

1 从相机上拆下机身盖，从镜头后部拆下镜头后盖。

- 更换镜头时，请在远离灰尘的场所快速更换镜头，以防止灰尘或碎屑进入相机内。
- 拍摄时，应取下镜头前端的镜头前盖。

镜头前盖

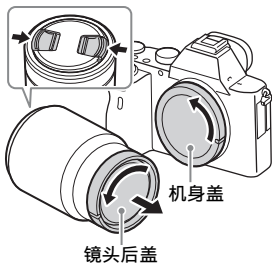

镜头后盖

准备相机

2 对齐镜头和相机上的白色指示标记（安装标记），安装镜头。

- 朝下握持相机与镜头，以防止灰尘进入相机内。



白色指示标记

3 将镜头轻轻地推向相机的同时，顺时针转动镜头，直到其到达锁定位置并发出咔嚓声为止。

- 请务必笔直装上镜头。

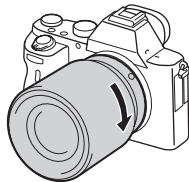

注意

- 安装镜头时，请勿按镜头释放按钮。
- 安装镜头时，请不要使用暴力。
- 想要使用 A 卡口系统镜头（另售），需要使用卡口适配器（另售）。要使用卡口适配器，请参阅随卡口适配器附带的操作说明书。
- 想要拍摄全幅影像时，请使用专为全幅相机设计的镜头。
- 携带装有镜头的相机时，应稳定地握持相机与镜头。
- 请不要握持镜头上用于变焦或调节对焦的伸出部分。

取下镜头

- 1 将镜头释放按钮一直按到底，并逆时针方向转动镜头直到无法再转动。

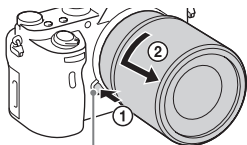

镜头释放按钮

- 2 为镜头的前后端装上盖子，并将机身盖安装到相机上。

- 安装盖子之前，清除盖子上的所有灰尘。

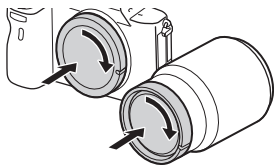

有关更换镜头的注意事项

更换镜头时，如果灰尘或碎屑进入相机内部并粘附于影像传感器（该部分将光转换为电信号）的表面，根据拍摄环境，灰尘或碎屑有可能显示为影像上的黑点。

安装 / 拆下镜头时，请始终确保在远离灰尘的场所快速更换镜头。

兼容镜头

与本相机兼容的镜头如下：

| 镜头 | | 与本相机的兼容性 |
|----------|-------------------|----------------------------|
| A 卡口系统镜头 | 与 35 mm 全幅格式兼容的镜头 | ✓ (需要兼容全幅格式的卡口适配器 (另售)) |
| | APS-C 尺寸专用镜头 | ✓* (需要卡口适配器 (另售)) |
| E 卡口系统镜头 | 与 35 mm 全幅格式兼容的镜头 | ✓ |
| | APS-C 尺寸专用镜头 | ✓* |

* 将以 APS-C 尺寸记录影像。视角将相当于镜头上显示的焦距的约 1.5 倍。(例如，当安装有 50 mm 的镜头时，视角将相当于 75 mm。)

设定语言和时钟

首次打开相机电源时或在初始化功能后，将会出现语言、日期和时间设置画面。

1 将电源开关设为 ON 打开相机电源。

将会出现用于设定在显示屏上使用的语言的画面。

- 要关闭相机电源，将电源开关设为 OFF。

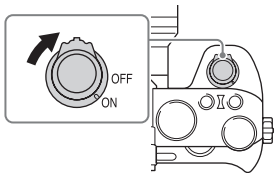

2 选择所需语言，然后按控制拨轮上的 ●。

出现设定日期和时间的画面。

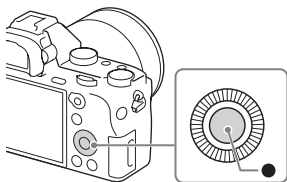

3 查看是否在画面上选择了 [确定]，然后按 ●。

4 选择所需地理位置，然后按 ●。

5 按控制拨轮上的 ▲/▼，或转动控制拨轮选择设定项目，然后按 ●。

6 按 ▲/▼/◀/▶ 或转动控制拨轮选择所需设置，然后按 ●。

7 重复步骤 5 和步骤 6 设定其他项目，然后选择 [确定]，并按控制拨轮上的 ●。

取消日期和时间设置操作

按 MENU 按钮。

查看或重设日期 / 时间和区域

在首次打开相机电源时或当内部可充电备用电池电量已耗尽时，日期和时间设置画面将自动出现。使用菜单重新设定日期和时间。

MENU 按钮 →  (设置) →
[日期时间设置] 或 [区域设置]

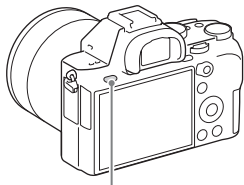

MENU 按钮

准备相机

注意

- 本相机不具有在影像上插入日期的功能。可以使用 PlayMemories Home（第 80 页）插入日期并保存或打印影像。

保持日期和时间设置

本相机有内部可充电电池，不论电源为打开或关闭，也不论是否安装了电池，内部电池都将一直保持日期、时间和其他设置。

拍摄没有相机抖动的清晰影像

“相机抖动”是指在按下快门按钮后发生的不需要的相机移动，从而导致影像模糊。

要减少相机抖动，请遵循下列指示。

相机抖动警告指示

当相机可能会发生相机抖动时，（相机抖动警告）指示闪烁。此时请使用三脚架或闪光灯。

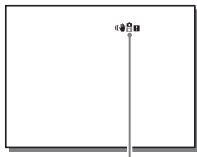

（相机抖动警告）指示

注意

- 在下列情况下，相机抖动警告指示将不出现：
 - 曝光模式设为 M/S 时，或在录制动态影像期间。

使用 SteadyShot 功能

此功能可以让您以最适于所使用镜头的相机抖动补偿进行拍摄。

1 MENU 按钮 → （拍摄设置） → [SteadyShot] → [开]

2 [SteadyShot 设置] → [SteadyShot 调整] → 选择所需设置。

| | |
|----|---|
| 自动 | 分析镜头信息并自动补偿相机抖动。 |
| 手动 | 使用 [SteadyS. 焦距]（8mm - 1000mm）设定的焦距补偿相机抖动。 <ul style="list-style-type: none">设定用于拍摄的镜头焦距。 |

注意

- 刚打开电源并将相机对准被摄体后的短暂期间内，或快门按钮并未经过半按状态而直接按下时，SteadyShot 功能的工作效果可能不理想。
- 使用三脚架时请关闭 SteadyShot 功能，因为这可能导致 SteadyShot 功能故障。
- 当相机无法从镜头获取焦距信息时，SteadyShot 功能不正常工作。将 [SteadyShot 调整] 设定为 [手动] 并设定 [SteadyS. 焦距] 以匹配您所使用的镜头。这种情况下，将会在「」的旁边显示当前设定的 SteadyShot 焦距值。
- 当与增距镜等搭配使用 SEL16F28 镜头（另售）时，将 [SteadyShot 调整] 设定为 [手动] 并设定焦距。
- 切换 [SteadyShot] [开] / [关] 会同时改变相机机身和镜头的设置。
- 当安装有带有 SteadyShot 开关的镜头时，只能通过操作镜头上的开关改变设置。无法改变相机上的设置。

正确握持相机

保持上半身安定，并采取可防止相机移动的姿势。

取景器模式

取景器模式
(竖直位置)

显示屏模式

**要点 ①**

一只手握持相机手柄，另一只手则支撑镜头。

要点 ②

采取两脚与肩同宽的安定姿势。

要点 ③

轻轻用手肘夹住身体。

采取跪姿拍摄时，将手肘置于膝盖上以保持上半身稳定。

取下眼罩

将 FDA-A1AM 弯角取景器（另售）安装到相机时，请取下眼罩。

将手指放到眼罩下，然后向上滑动眼罩。

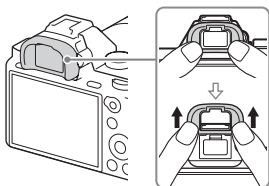

注意

- 当 FDA-A1AM 弯角取景器（另售）安装在相机上时，通过从⚙️（自定义设置）中的 [FINDER/MONITOR] 中选择 [取景器（手动）] 或 [显示屏（手动）]，可在取景器和显示屏之间切换显示。

拍摄静态影像

在 [自动模式] 下，相机对被摄体进行分析，从而帮助您以恰当的设置进行拍摄。

1 将电源开关设为 ON 打开相机电源。

2 将模式旋钮设为 **AUTO**（自动模式）。

- 在按模式旋钮中央的模式旋钮锁定释放按钮的同时转动模式旋钮。

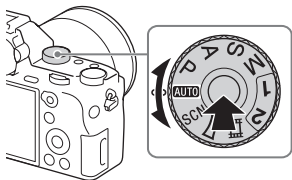

3 查看取景器并握持相机。

4 决定被摄体的尺寸。

当使用配备变焦杆的镜头时：
移动变焦杆。

当使用配备变焦环的镜头时：
转动变焦环。

- 安装定焦镜头时，光学变焦不可用。
- 安装电动变焦镜头时，如果超出光学变焦的变焦范围，则相机自动切换至光学变焦以外的变焦。

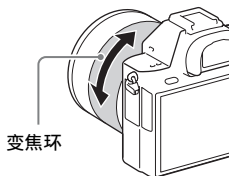

5 半按下快门按钮进行对焦。

- 当影像合焦时，● 指示点亮。



6 完全按下快门按钮拍摄影像。

- 如果 [自动构图] 设为 [自动]，当拍摄人脸、特写（微距）被摄体或使用锁定 AF 跟踪的被摄体时，相机将分析场景并自动将捕获的影像修剪为合适的构图。原始影像和修剪后的影像都将被保存。
-

录制动态影像

1 按 MOVIE 按钮开始录制。

- 由于在默认设置中 [MOVIE 按钮] 设为 [总是]，因此在任何照相模式下均可开始拍摄动态影像。

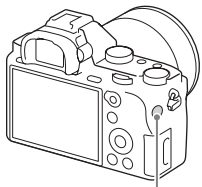

MOVIE 按钮

2 再次按 MOVIE 按钮停止拍摄。

注意

- 如果安装了 APS-C 尺寸专用镜头，画面的边缘可能会显得较暗。当使用本相机拍摄 4K 动态影像时，建议使用与 35 mm 全幅格式兼容的镜头。
- 录制动态影像期间，相机的操作声音可能会被记录。可以将 [录音] 设为 [关] 禁止录音（第 34 页）。
- 使用电动变焦镜头时，为防止录制动态影像时记录下变焦环的操作声音，建议使用变焦杆录制动态影像。移动变焦杆时，将手指轻轻地放在变焦杆上操作，而不要快速弹动。
- 动态影像的连续拍摄时间随环境温度或相机条件而有所不同。请参阅“有关连续记录动态影像的注意事项”（第 86 页）。
- 出现 [H] 图标时，表示相机温度过高。关闭相机，等待相机温度下降。
- 长时间连续录制时，相机可能会发热。这是正常的。另外，可能会显示 [相机过热，暂时无法使用。待相机冷却后再使用。]。此时，关闭相机并等待相机再次做好拍摄准备。
- 拍摄时，根据使用状况，可能会记录肩带挂钩（三角挂钩）的声音。

播放影像

1 按 按钮。

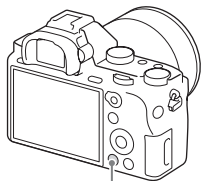













 按钮

2 按控制拨轮上的 / 选择一张影像。

- 要播放动态影像，按控制拨轮上的 。

如果在播放动态影像期间按控制拨轮上的 ，将会显示控制面板。

| 控制面板 | 播放动态影像期间的操作 |
|--|-------------|
|  | 播放 |
|  | 暂停 |
|  | 快进 |
|  | 快倒 |
|  | 慢速播放 |
|  | 慢速倒退播放 |
|  | 下一个动态影像 |
|  | 上一个动态影像 |
|  | 逐帧播放 |
|  | 逐帧倒退播放 |
|  | 音量设置 |
|  | 关闭控制面板 |

注意

- 本相机可能无法播放使用其他设备录制的动态影像。

在静态影像与动态影像之间切换

要播放静止影像时，将 [观看模式] 设为 [文件夹视窗 (静态影像)] ；
要播放动态影像时，将 [观看模式] 设为 [文件夹视窗 (MP4)] 、
[AVCHD 视窗]、[XAVC S HD 视窗] 或 [XAVC S 4K 视窗]。选择 [日期
视窗] 时，静态影像与动态影像都将显示在画面上，并且按日期分类。

MENU 按钮 →  (播放) → [观看模式] → 选择所需模式。

播放功能

播放时可用的便利功能如下所示：

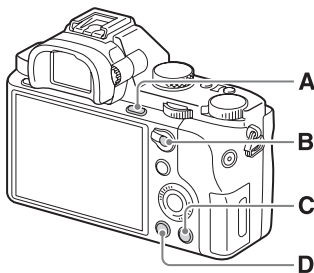

A 放大或缩小影像。

- 转动控制拨轮可以放大或缩小影像。转动前或后转盘可以切换到下一张 / 上一张影像。

C 删除不需要的影像。

D 更改为播放画面。

B 影像索引画面

- 可以选择要显示的影像数量：
MENU 按钮 →  (播放)
→ [影像索引]



删除影像

影像一旦删除后将无法复原。继续操作前请务必确认您想要删除该影像。

- 1 显示想要删除的影像，然后按  (删除) 按钮。

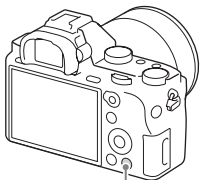

 (删除) 按钮

- 2 用控制拨轮上的 ▲/▼ 选择 [删除]，然后按 。

- 要一次删除多张影像时，选择 MENU 按钮 →  (播放) → [删除]。

注意



- 被保护的影像无法被删除。

选择照相模式

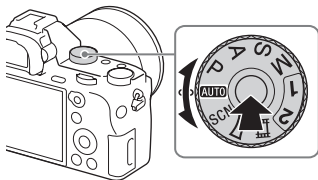
在按模式旋钮中央的模式旋钮锁定释放按钮的同时转动模式旋钮。



可用的照相模式如下所示。

| | |
|---|--|
| AUTO (自动模式) | 可以用自动调整的设置拍摄静态影像。 |
| P (程序自动) | 可以用自动调整的曝光 (快门速度和光圈值) 进行拍摄。可以手动调整其他设置。 |
| A (光圈优先) | 可以通过调整光圈、更改对焦范围或虚化背景进行拍摄。 |
| S (快门优先) | 调整快门速度以表现被摄体的移动。 |
| M (手动曝光) | 可以在使用前转盘或后转盘手动调整曝光 (快门速度和光圈值) 后进行拍摄。 |
| 1/2 (调出存储) | 调出预先注册在  (拍摄设置) 中的 [存储] 中的设置。 |
| SCN (场景选择) | 可以根据场景以预设设置进行拍摄。 |
|  (扫描全景) | 可以通过组合多张影像拍摄全景影像。 |
|  (动态影像 / HFR) | 可以改变动态影像录制或高帧频动态影像录制的照相模式。 |

各个照相模式下可用的功能

可以使用的功能取决于所选照相模式。

在下表中，✓表示可用的功能，-表示不可用的功能。

| 照相模式 | | 曝光补偿 | 自拍定时 | 连拍 | 人脸检测 | 笑脸快门 | 自动构图 |
|---|---|------|------|----|------|------|------|
| AUTO |  | - | ✓ | ✓ | ✓ | ✓ | ✓ |
| |  | - | ✓ | ✓ | ✓ | ✓ | ✓ |
| SCN |  | - | ✓ | - | ✓ | ✓ | ✓ |
| |  | - | - | ✓ | ✓ | ✓ | - |
| |  | - | ✓ | - | ✓ | ✓ | ✓ |
| |  | - | ✓ | - | - | - | ✓ |
| |  | - | ✓ | - | - | - | ✓ |
| |  | - | ✓ | - | - | - | ✓ |
| |  | - | ✓ | - | ✓ | - | - |
| |  | - | ✓ | - | ✓ | ✓ | ✓ |
| |  | - | ✓ | - | ✓ | - | - |
|  | ✓ | - | - | - | - | - | |
| P | ✓ | ✓ | ✓ | ✓ | ✓ | ✓ | |
| A | ✓ | ✓ | ✓ | ✓ | ✓ | ✓ | |
| S | ✓ | ✓ | ✓ | ✓ | ✓ | ✓ | |
| M | -* | ✓ | ✓ | ✓ | ✓ | ✓ | |
|  |  | ✓* | - | - | ✓ | - | - |
| |  | ✓* | - | - | - | - | - |

选择照相模式

* 当照相模式设为 M 时，仅当 [ISO] 设为 [ISO AUTO] 时可以调整曝光。

使用各类功能

本说明书主要提供相机的使用介绍以及功能列表。想要更详细地了解相机，请参阅“帮助指南”（第2页），其中对许多功能做出了详尽的介绍。

影像尺寸（静止影像）

影像尺寸越大，在大幅纸张上打印影像时越能再现更多细节。影像尺寸越小，越能记录更多影像。

MENU 按钮 → （拍摄设置）→ [影像尺寸] → 选择所需设置。

| 当 [纵横比] 为 3:2 时 | | 当 [纵横比] 为 16:9 时 | |
|-----------------|----------------|------------------|----------------|
| L: 12M | 4240 × 2832 像素 | L: 10M | 4240 × 2384 像素 |
| M: 5.1M | 2768 × 1848 像素 | M: 4.3M | 2768 × 1560 像素 |
| S: 3.0M | 2128 × 1416 像素 | S: 2.6M | 2128 × 1200 像素 |

当 [APS-C/Super 35mm] 设定为 [开] 时

| 当 [纵横比] 为 3:2 时 | | 当 [纵横比] 为 16:9 时 | |
|-----------------|----------------|------------------|----------------|
| L: 5.1M | 2768 × 1848 像素 | L: 4.3M | 2768 × 1560 像素 |
| M: 3.0M | 2128 × 1416 像素 | M: 2.6M | 2128 × 1200 像素 |
| S: 1.3M | 1376 × 920 像素 | S: 1.1M | 1376 × 776 像素 |

注意

- 当 [影像质量] 设为 [RAW] 或 [RAW&JPEG] 时，RAW 影像的影像尺寸相当于 [L]。



📷 文件格式

MENU 按钮 → 📷 (拍摄设置) → [📷 文件格式] → 选择所需模式。

| | |
|-----------|---|
| XAVC S 4K | 以 4K 分辨率 (24p/30p/25p) 录制 XAVC S 动态影像。该格式支持比 AVCHD 或 MP4 更高的比特率。 音频: LPCM |
| XAVC S HD | 录制 XAVC S 动态影像 (24p/30p/25p/60p/50p/120p/100p)。该格式支持比 AVCHD 或 MP4 更高的比特率。 音频: LPCM |
| AVCHD | 录制 AVCHD 动态影像 (60i/50i/24p/25p/60p/50p)。该格式适于在高清电视机上观看动态影像。 音频: Dolby Digital |
| MP4 | 录制 MP4 (AVC) 动态影像。该格式适于 WEB 上传和添加到电子邮件等。 音频: AAC |



注意

- 在下列情况下, 需要 UHS 速度级别 3: **U3**、容量为 64 GB 或以上的 SDXC 存储卡 (第 49 页)。
 - 在 [📷 文件格式] 设为 [XAVC S 4K] 并且 [📷 记录设置] 设为 [30p 100M]、[25p 100M] 或 [24p 100M] 的情况下拍摄时
 - 在 [📷 文件格式] 设为 [XAVC S HD] 并且 [📷 记录设置] 设为 [120p 100M] 或 [100p 100M] 的情况下拍摄时
- 在下列情况下, 需要 SD 速度级别 10: **CLASS10**、容量为 64 GB 或以上的 SDXC 存储卡, 或 UHS 速度级别 1: **U1** 或更快、容量为 64 GB 或以上的 SDXC 存储卡 (第 49 页)。
 - 在 [📷 文件格式] 设为 [XAVC S 4K] 并且 [📷 记录设置] 设为 [30p 60M]、[25p 60M] 或 [24p 60M] 的情况下拍摄时
 - 在 [📷 文件格式] 设为 [XAVC S HD] 并且 [📷 记录设置] 设为 [120p 100M] 或 [100p 100M] 以外的情况下拍摄时
 - 在 [动态影像 /HFR] 设为 **HFR** (高帧速率) 的情况下拍摄时
- 当 [📷 文件格式] 设为 [XAVC S 4K] 时, [HDMI 信息显示] 暂时设为 [关]。
- 当 [📷 文件格式] 设为 [XAVC S 4K] 并且相机连接到 HDMI 设备进行动态影像录制时, 不会在显示屏上显示图像。
- 当 [📷 文件格式] 设为 [XAVC S 4K] 并且相机连接到 HDMI 设备时, [笑脸 / 人脸检测] 和 [中央锁定 AF] 暂时设为 [关]。

- 当 [ 文件格式] 设为 [XAVC S 4K] 并且 [双摄录制] 设为 [开] 时, [笑脸 / 人脸检测]、[中央锁定 AF] 和 [ REC 控制] 暂时设为 [关]。此外, 即使相机连接到 HDMI 设备, 在录制动态影像期间图像也不会输出到 HDMI 设备。
- 在 [ 文件格式] 设定为 [XAVC S 4K] 的状态下, 切换到动态影像模式或开始录制动态影像时, [APS-C/Super 35mm] 被锁定为 [关]。
- 如果安装了 APS-C 尺寸专用镜头, 画面的边缘可能会显得较暗。当使用本相机拍摄 4K 动态影像时, 建议使用与 35 mm 全幅格式兼容的镜头。

记录设置

比特率越高, 影像质量越高。

MENU 按钮 →  (拍摄设置) → [ 记录设置] → 选择所需模式。

当 [ 文件格式] 设定为 [XAVC S 4K]

| 记录设置 | 比特率 | 说明 |
|-----------------------|------------|--|
| 30p 100M/ 25p 100M | 约 100 Mbps | 以 3840 × 2160 (30p/25p) 记录最高画质的动态影像。 |
| 30p 60M/ 25p 60M | 约 60 Mbps | 以 3840 × 2160 (30p/25p) 记录高画质的动态影像。 |
| 24p 100M*/- | 约 100 Mbps | 以 3840 × 2160 (24p) 记录最高画质的动态影像。这会再现如影院般的气氛。 |
| 24p 60M*/- | 约 60 Mbps | 以 3840 × 2160 (24p) 记录高画质的动态影像。这会再现如影院般的气氛。 |

当 [ 文件格式] 设定为 [XAVC S HD]

| 记录设置 | 比特率 | 说明 |
|-------------------------|------------|---|
| 60p 50M/ 50p 50M | 约 50 Mbps | 以 1920 × 1080 (60p/50p) 记录高画质的动态影像。 |
| 30p 50M/ 25p 50M | 约 50 Mbps | 以 1920 × 1080 (30p/25p) 记录高画质的动态影像。 |
| 24p 50M*/- | 约 50 Mbps | 以 1920 × 1080 (24p) 记录高画质的动态影像。这会再现如影院般的气氛。 |
| 120p 100M/ 100p 100M | 约 100 Mbps | 以 1920 × 1080 (120p/100p) 进行高速记录。能够以 120 fps/100 fps 记录动态影像。 • 使用兼容编辑装置可以创建更加流畅的慢动作影像。 |
| 120p 60M/ 100p 60M | 约 60 Mbps | |

当 [ 文件格式] 设定为 [AVCHD]





| 记录设置 | 比特率 | 说明 |
|--------------------------------|----------------|--|
| 60i 24M (FX) / 50i 24M (FX) | 24 Mbps (最大) | 以 1920 × 1080 (60i/50i) 记录高画质的动态影像。 |
| 60i 17M (FH) / 50i 17M (FH) | 约 17 Mbps (平均) | 以 1920 × 1080 (60i/50i) 记录标准画质的动态影像。 |
| 60p 28M (PS) / 50p 28M (PS) | 28 Mbps (最大) | 以 1920 × 1080 (60p/50p) 记录高画质的动态影像。 |
| 24p 24M (FX) / 25p 24M (FX) | 24 Mbps (最大) | 以 1920 × 1080 (24p/25p) 记录高画质的动态影像。这会再现如影院般的气氛。 |
| 24p 17M (FH) / 25p 17M (FH) | 约 17 Mbps (平均) | 以 1920 × 1080 (24p/25p) 记录标准画质的动态影像。这会再现如影院般的气氛。 |

当 [ 文件格式] 设定为 [MP4]

| 记录设置 | 比特率 | 说明 |
|------------------------------------|----------------|--------------------------------------|
| 1920 × 1080 60p 28M/ 50p 28M | 约 28 Mbps (平均) | 记录 1920 × 1080 (60p/50p) 的高画质的动态影像。 |
| 1920 × 1080 30p 16M/ 25p 16M | 约 16 Mbps (平均) | 记录 1920 × 1080 (30p/25p) 的标准画质的动态影像。 |
| 1280 × 720 30p 6M/ 25p 6M | 约 6 Mbps (平均) | 以 1280 × 720 (30p/25p) 记录小文件尺寸动态影像。 |

* 仅当 [NTSC/PAL 选择器] 设为 NTSC 时

注意

- 在 [ 记录设置] 中以 [60p 28M (PS)] / [50p 28M (PS)] / [60i 24M (FX)] / [50i 24M (FX)] / [24p 24M (FX)] / [25p 24M (FX)] 设置录制的动态影像会被 PlayMemories Home 转换为创建 AVCHD 记录光盘。该转换可能需要较长时间。另外，无法创建具有原始影像质量的光盘。如果想要保持原始影像质量，请使用 Blu-ray Disc 存储动态影像。
- 要在电视机上播放 60p/50p/24p/25p 动态影像时，电视机必须兼容 60p/50p/24p/25p 格式。如果电视机不兼容 60p/50p/24p/25p 格式，将作为 60i/50i 动态影像输出 60p/50p/24p/25p 动态影像。
- 当使用下列功能时，无法将 [ 记录设置] 设为 [120p 100M] / [100p 100M] / [120p 60M] / [100p 60M]。
 - [智能自动]
 - [增强自动]
 - [场景选择]
- 当 [ 文件格式] 设为 [XAVC S HD] 并且 [ 记录设置] 设为 [120p 100M]、[100p 100M]、[120p 60M] 或 [100p 60M] 时，或当 [动态影像 / HFR] 设为 **HFR** (高帧速率) 时，视角会降低。

自动对焦功能







[对焦模式]：可以选择适合被摄体动作的对焦方式。

MENU 按钮 →  (拍摄设置) → [对焦模式] → 选择所需设置。

| | |
|------------------------|-----------------------------------|
| AF-S (单次 AF) | 完成对焦调节后本产品锁定对焦。当被摄体处于静止状态时使用此设置。 |
| AF-C (连续 AF) | 半按住快门按钮时本产品连续对焦。当被摄体处于运动状态时使用此设置。 |



[对焦区域]：可以选择对焦区域。在自动对焦模式下难以获得正确对焦时，请使用此功能。

MENU 按钮 →  (拍摄设置) → [对焦区域] → 选择所需设置。

| | |
|--|---|
|  (广域) | 自动对影像全体区域内的被摄体对焦。 |
|  (区) | 在显示屏上选择用于对焦的区。一个区由 9 个对焦区域构成，本产品自动选择要对焦的对焦区域。 |
|  (中间) | 自动对影像中央的被摄体对焦。 |
|  (自由点) | 可以将 AF 域取景框移动到画面上的所需位置并对窄小区域中的非常小的被摄体对焦。 在自由点拍摄画面上，可以通过旋转控制拨轮改变 AF 域取景框的尺寸。 |
|  (扩展自由点) | 如果本产品无法对单个选定的点对焦，将使用自由点周围的对焦点作为第二优先区域实现合焦。 |
|  (锁定 AF) | 当半按住快门按钮时，本产品在所选自动对焦区域内跟踪被摄体。 将光标指向 [对焦区域] 设置画面上的 [锁定 AF]，然后用控制拨轮的左 / 右侧选择所需的跟踪开始区域。 可以通过将区域指定为自由点或扩展自由点来将跟踪开始区域移动到任何所需点。 |

静音拍摄

可以没有快门音地拍摄影像。

MENU 按钮 →  (自定义设置) → [ 静音拍摄] → 选择所需设置。

注意

- 使用 [静音拍摄] 时，请充分考虑被摄体的隐私和肖像权并自行承担 responsibility。
- 即使 [静音拍摄] 设定为 [开]，也不会完全静音。
- 即使 [静音拍摄] 设定为 [开]，也会发出光圈和对焦的操作音。
- 当使用 [静音拍摄] 功能以低 ISO 感光度拍摄静止影像时，如果把相机朝向非常明亮的光源，可能会以较暗的色调记录显示屏上的高亮度区域。
- 当关闭电源时，在极少数情况下快门可能会发出声音。这不是故障。
- 可能会发生由被摄体或相机的移动导致的影像失真。
- 如果在瞬间的闪电或闪烁灯光（如来自其他相机的闪光光线或荧光灯照明）下拍摄影像，影像上可能会出现条纹效果。
- 如果想要关闭被摄体合焦或自拍工作时发出的声音，将 [音频信号] 设为 [关]。
- 即使 [静音拍摄] 设为 [开]，在下列情况下也可能发出快门音：
 - [白平衡模式] 设为 [自定义设置]
 - [人脸登记]
- 当模式旋钮设定为 P/A/S/M 以外时，无法选择 [静音拍摄]。
- 当 [静音拍摄] 设为 [开] 时，无法利用以下功能：
闪光拍摄 / 自动 HDR / 照片效果 / 图片配置文件 / 长时曝光降噪 / 电子前帘快门 / 增强自动影像提取 / BULB 拍摄 / 多帧降噪
- 当使用从 PlayMemories Camera Apps 下载的功能拍摄时，[静音拍摄] 被取消。
- ISO 感光度的最小值为 ISO 100。
- 打开相机后，可以开始录制的时间被延长 0.5 秒。

使用 Wi-Fi 与 NFC 一触功能

使用相机的 Wi-Fi 与 NFC 一触功能可以执行下列操作。

将影像保存至电脑。



将影像从相机发送至智能手机。



用智能手机遥控相机。



在电视机上观看静态影像。



有关 Wi-Fi 与 NFC 一触功能的详细信息，请参阅另附的文档“Wi-Fi Connection/One-touch (NFC) Guide”或参阅“帮助指南”（第 2 页）。

将相机连接至无线访问点

将相机连接至您的无线访问点。开始执行步骤前，确保您持有无线访问点的 SSID（访问点的名称）和密码。

1 MENU 按钮 →  (无线) → [访问点手动设置]

2 使用控制拨轮上的 ▲/▼ 选择想要连接的访问点。如果无线访问点处显示一个钥匙图标，按控制拨轮中央的 ● 并输入密码，然后选择 [确定]。

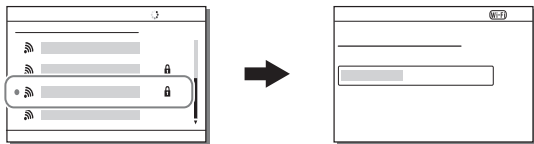

注意

- 如果未能建立连接，请参阅无线访问点的操作说明书或联系访问点的管理员。
- 要将影像保存至电脑，请在电脑上安装下列专用软件。
使用 Windows 时：PlayMemories Home
<http://www.sony.net/pm/>
使用 Mac 时：无线自动导入
<http://www.sony.co.jp/imsoft/Mac/>

为本相机添加应用程序 (PlayMemories Camera Apps)

通过互联网连接到应用程序下载网站 (PlayMemories Camera Apps)，可以为您的相机添加想要的功能。

下载应用程序

1 访问应用程序下载网站。

<http://www.sony.net/pmca/>

- 有关下载所需的电脑环境的详细信息，请参阅应用程序下载网站。

2 按照画面上的说明获取服务帐号（仅限第一次）。

- 如果您已经拥有一个帐号，登录应用程序下载网站。

3 按照画面上的指示，选择所需应用程序并将其下载到相机。

- 使用 Micro USB 连接线（附件）连接电脑和相机，按照画面上的说明进行操作。

① 连接至电脑的 USB 接口

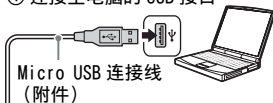

② Multi/Micro USB 端子

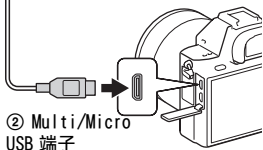



注意

- 在某些国家和地区，应用程序下载功能可能无法使用。有关详细信息，请参阅上述应用程序下载网站。

如何使用相机的 Wi-Fi 功能直接下载应用程序



可以使用 Wi-Fi 功能下载应用程序而无需连接至电脑。

选择 MENU 按钮 →  (应用程序) → [应用程序列表] →  (PlayMemories Camera Apps)，然后按照画面上的指示下载应用程序。

- 事先获取一个服务帐号。
- 选择 MENU 按钮 →  (无线) → [访问点手动设置] → 要连接的访问点 → 如果 [IP 地址设置] 设为 [手动]，将其更改为 [自动]。

运行应用程序

1 MENU 按钮 →  (应用程序) → [应用程序列表] → 选择想要启动的应用程序。

- 可以使用 [一触 (NFC)] 菜单安装 NFC 一触功能，只需用智能手机接触相机的  标记即可调用应用程序。
- 使用 NFC 一触功能前，按下列步骤设定想要调用的应用程序：
MENU 按钮 →  (无线) → [一触 (NFC)] → 所需应用程序
相机显示拍摄画面后，用智能手机接触相机。
- 在默认设置中，“嵌入式智能遥控”被分配给 [一触 (NFC)]。

RAW 影像显像 (Image Data Converter)

使用 Image Data Converter, 可以进行下列操作:

- 可以播放并通过色调曲线和锐度等各种校正操作来编辑以 RAW 格式记录的影像。
- 可以通过白平衡、曝光和 [创意风格] 等调整影像。
- 可以保存在计算机上显示并编辑的影像。
可以将影像保存为 RAW 格式或一般文件格式。
- 可以显示并比较本机拍摄的 RAW 影像和 JPEG 影像。
- 可以分 5 个等级评定影像。
- 可以设置彩色标签。

安装 Image Data Converter

利用电脑上的网络浏览器, 前往以下网址, 然后按照屏幕上的说明下载 Image Data Converter。

<http://www.sony.co.jp/ids-se/>

- 需要互联网连接。
- 有关操作的详细说明, 请参阅下列 Image Data Converter 支持页 (仅英文):
<http://www.sony.co.jp/ids-se/>
- 还可以从 Image Data Converter 的菜单栏中的“帮助”查看详细说明。

将影像导入电脑并加以利用 (PlayMemories Home)

PlayMemories Home 软件可以将静态影像和动态影像导入电脑并使用。将 XAVC S 动态影像或 AVCHD 动态影像导入电脑时需要 PlayMemories Home。



从相机中导入影像



播放导入的影像



对于 Windows，还可以利用下列功能：



在日历上观看影像



创建动态影像光盘



将影像上传到网络服务

在 PlayMemories Online™ 上共享影像



- 通过执行下列步骤，可以下载 Image Data Converter 或 Remote Camera Control 等：

将本相机连接到电脑 → 启动 PlayMemories Home → 单击 [通知]。

注意

- 使用 PlayMemories Online 或其他网络服务需要互联网连接。在某些国家或地区，可能无法利用 PlayMemories Online 或其他网络服务。
- 对于 Mac 软件，请参见下列 URL：
<http://www.sony.co.jp/imsoft/Mac/>
- 如果电脑上已经安装了随2011年前发售型号附带的软件PMB (Picture Motion Browser)，则该软件将会在安装 PlayMemories Home 时被覆盖。请使用 PMB 的后续软件 PlayMemories Home。
- 在 [拍摄记录设置] 中以 [60p 28M (PS)] / [50p 28M (PS)]、[60i 24M (FX)] / [50i 24M (FX)] 或 [24p 24M (FX)] / [25p 24M (FX)] 设置录制的动态影像会被 PlayMemories Home 转换以创建 AVCHD 记录光盘。该转换可能需要较长时间。另外，无法创建具有原始影像画质的光盘。如果想要保持原始影像质量，请使用 Blu-ray Disc 存储动态影像。

安装 PlayMemories Home

利用电脑上的网络浏览器，前往以下网址，然后按照屏幕上的说明下载 PlayMemories Home。

<http://www.sony.net/pm/>

- 需要互联网连接。
- 有关操作的详细说明，请参阅下列 PlayMemories Home 支持页（仅英文）：

<http://www.sony.co.jp/pmh-se/>

为 PlayMemories Home 添加功能

将相机连接至电脑时，可能会为 PlayMemories Home 添加新功能。即使已在电脑上安装了 PlayMemories Home，也建议将相机连接到电脑。

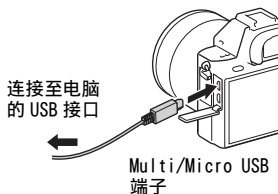

使用电脑控制相机 (Remote Camera Control)

将相机连接到电脑。使用 Remote Camera Control 可以：

- 通过电脑设置相机或记录影像。
- 将影像直接记录在电脑上。
- 进行间隔定时拍摄。

在使用前进行如下设定：MENU 按钮 →  (设置) → [USB 连接] → [电脑遥控]

安装 Remote Camera Control

利用电脑上的网络浏览器，前往以下网址，然后按照屏幕上的说明下载 Remote Camera Control。

Windows:

<http://www.sony.co.jp/imsoft/Win/>

Mac:

<http://www.sony.co.jp/imsoft/Mac/>

- 需要互联网连接。
- 有关操作的详细说明，请参阅帮助。

确认影像数目和动态影像的可记录时间

当您将存储卡插入相机并将电源开关设为 ON 时，屏幕上将显示可记录的影像数目（假设您使用当前设置继续拍摄）。

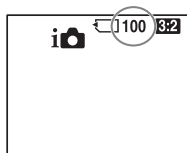

注意

- 当“0”（可记录影像数目）以黄色闪烁，说明存储卡空间已满。更换另一张存储卡，或删除当前存储卡上的影像（第 38 页、第 65 页）。
- 当“NO CARD”（可记录影像数目）以黄色闪烁，说明没有插入存储卡。插入存储卡。

存储卡上可记录的影像数目

下表显示了以本相机格式化的存储卡上可记录影像的大约数目。数值根据使用 Sony 标准的存储卡进行的测试定义。根据拍摄条件和所用存储卡类型，数值可能有所不同。

影像尺寸：L：12M

纵横比：3:2*

用本相机格式化的存储卡

（单位：张）

| 影像质量 \ 容量 | 8 GB | 16 GB | 32 GB | 64 GB |
|-------------------|------|-------|-------|-------|
| 标准 | 1800 | 3600 | 7200 | 14000 |
| 精细 | 1300 | 2650 | 5300 | 10500 |
| 超精细 | 740 | 1500 | 3000 | 6000 |
| RAW&JPEG（已压缩 RAW） | 395 | 800 | 1600 | 3200 |
| RAW（已压缩 RAW） | 560 | 1100 | 2250 | 4600 |
| RAW&JPEG（未压缩 RAW） | 240 | 485 | 980 | 1950 |
| RAW（未压缩 RAW） | 295 | 590 | 1150 | 2400 |

* 当 [纵横比] 设为 [16:9] 时，可记录的影像数目多于上表所示（选中 [RAW] 时除外）。

使用电池时可记录的影像数目

请注意，实际数字可能根据不同的使用环境而有所不同。

| | | 电池使用时间 | 影像数 |
|------------|-----|----------|----------|
| 拍摄（静止影像） | 显示屏 | - | 约 370 张 |
| | 取景器 | - | 约 310 张 |
| 实际拍摄（动态影像） | 显示屏 | 约 60 分钟 | - |
| | 取景器 | 约 55 分钟 | - |
| 连续拍摄（动态影像） | 显示屏 | 约 100 分钟 | - |
| | 取景器 | 约 95 分钟 | - |
| 观看（静止影像） | | 约 280 分钟 | 约 5600 张 |

注意

- 当电池完全充电时，上述影像数适用。根据使用条件的不同，影像数可能会减少。
- 可以记录的影像数是在下列条件下拍摄时的数量：
 - 在环境温度 25 °C 下使用电池。
 - 使用镜头 FE 28-70 mm F3.5-5.6 OSS（另售）
 - 使用 Sony Memory Stick PRO Duo (Mark2)（另售）
 - [取景器亮度] 设为 [手动] [± 0]。
 - [显示屏亮度] 设为 [手动] [± 0]。
 - [显示质量] 设为 [高]。
- “拍摄（静止影像）”的数量基于 CIPA 标准，并且在下列条件下拍摄时的数量：

(CIPA: Camera & Imaging Products Association)

 - DISP 设为 [显示全部信息]。
 - [对焦模式] 设为 [AF-S]。
 - 每隔 30 秒拍一张。
 - 每拍摄十次就将电源打开和关闭一次。
- 动态影像的可拍摄分钟数基于 CIPA 标准，是在下列条件下拍摄时的数值：
 - [ 记录设置] 设为 [60i 17M (FH)] / [50i 17M (FH)]。
 - 典型动态影像拍摄：反复进行拍摄、变焦、拍摄待机、开 / 关相机电源等操作，基于上述条件得出的电池寿命。
 - 连续动态影像拍摄：电池使用时间基于连续拍摄直到上限（29 分钟），然后再次按 MOVIE 按钮继续拍摄。不操作变焦等其他功能。

动态影像的可记录时间

下表显示了使用以本相机格式化的存储卡时的近似总记录时间。XAVC S 和 AVCHD 动态影像的记录时间是当 [双摄录制] 设定为 [关] 拍摄时的记录时间。

用本相机格式化的存储卡

(h (小时), m (分钟))

| 记录设置 \ 容量 | 8 GB | 16 GB | 32 GB | 64 GB |
|---|----------|----------|-----------|----------|
| 30p 100M/25p 100M | - | - | - | 1 h 15 m |
| 30p 60M/25p 60M | - | - | - | 2 h 5 m |
| 24p 100M*1/- | - | - | - | 1 h 15 m |
| 24p 60M*1/- | - | - | - | 2 h 5 m |
| 60p 50M/50p 50M | - | - | - | 2 h 35 m |
| 30p 50M/25p 50M | - | - | - | 2 h 35 m |
| 24p 50M*1/- | - | - | - | 2 h 35 m |
| 120p 100M/100p 100M | - | - | - | 1 h 15 m |
| 120p 60M/100p 60M | - | - | - | 2 h 5 m |
| 30p 16M*2/25p 16M*2 | - | - | - | 1 h 55 m |
| 24p 12M*1*2/- | - | - | - | 1 h 55 m |
| 60i 24M (FX) / 50i 24M (FX) | 40 m | 1 h 25 m | 3 h | 6 h |
| 60i 17M (FH) / 50i 17M (FH) | 55 m | 2 h | 4 h 5 m | 8 h 15 m |
| 60p 28M (PS) / 50p 28M (PS) | 35 m | 1 h 15 m | 2 h 30 m | 5 h 5 m |
| 24p 24M (FX) / 25p 24M (FX) | 40 m | 1 h 25 m | 3 h | 6 h |
| 24p 17M (FH) / 25p 17M (FH) | 55 m | 2 h | 4 h 5 m | 8 h 15 m |
| 1920×1080 60p 28M/ 1920×1080 50p 28M | 35 m | 1 h 15 m | 2 h 35 m | 5 h 20 m |
| 1920×1080 30p 16M/ 1920×1080 25p 16M | 1 h | 2 h | 4 h 10 m | 8 h 25 m |
| 1280×720 30p 6M/ 1280×720 25p 6M | 2 h 35 m | 5 h 20 m | 10 h 55 m | 22 h |

*1 只在 [NTSC/PAL 选择器] 设为 NTSC 时

*2 高帧频拍摄的文件格式 (显示的数值为拍摄时的可记录时间, 而不是播放时的时间长度。)

其他

- 可连续拍摄约 29 分钟（受产品规格限制）。但是，在下列条件下可连续记录动态影像的时间长度会有所不同。
 - 高帧频拍摄：[30p 16M] / [25p 16M] 时约 7 分钟，[24p 12M] 时约 5 分 30 秒
 - 当文件格式设为 MP4（28M）时：约 20 分钟（受 4 GB 文件尺寸的限制）

注意

- 由于相机配备的 VBR（可变比特率）会根据拍摄场景自动调整影像质量，因此动态影像的可拍摄时间各不相同。当录制快速移动的被摄体时，影像更加清晰，但由于需要更多存储空间进行记录，因此可记录时间较短。取决于拍摄条件、被摄体或影像质量 / 尺寸设置，可记录时间也会有所不同。
- 显示的数值不代表连续记录时间。
- 根据拍摄条件以及所用存储卡的不同，记录时间也可能有所不同。
- 有关播放动态影像的详细信息，请参阅第 62 页。
- 如果动态影像以 XAVC S HD 30p 16M/25p 16M 记录，播放慢动作动态影像需要动态影像录制时间 4 倍长的时间；如果动态影像以 XAVC S HD 24p 12M 记录，需要动态影像录制时间 5 倍长的时间。

有关连续记录动态影像的注意事项

- 使用影像传感器记录高画质动态影像或连续拍摄时，需要耗费大量电力。因此，如果持续拍摄，相机内部的温度将升高，影像传感器的温度升高尤其显著。在这种情况下，相机会自动关闭电源，因为更高的温度将影响到影像画质或影响到相机内部的机械装置。
- 相机的电源关闭一段时间后开始录制时，动态影像的可记录时间长度如下。（下列数值指示从相机开始录制到相机停止录制的连续时间。）

| 环境温度 | 动态影像的连续录制时间 (HD) | 动态影像的连续录制时间 (4K) |
|------|------------------|------------------|
| 20°C | 约 29 分钟 | 约 29 分钟 |
| 30°C | 约 29 分钟 | 约 29 分钟 |
| 40°C | 约 29 分钟 | 约 21 分钟 |

HD: AVCHD FH (17 Mbps)

4K: XAVC S 4K (60 Mbps)

- 根据开始录制前相机的温度或条件，动态影像的可记录时间长度也会有所不同。打开电源后，如果频繁地更改构图或拍摄影像，相机内部的温度会上升，可记录时间将会变短。

- 显示 [] 时，停止记录动态影像。相机的内部温度已经升高到无法接受的水平。
- 如果相机由于温度原因停止录制，则关闭相机电源并将其放置几分钟。当相机内部的温度彻底下降后开始记录。
- 如果遵守下列各点，记录时间将会变长。
 - 避免将相机放置在阳光直射的地方。
 - 不用时关闭相机。
- 连续可记录时间最长为 29 分钟。
- 当 [] 文件格式] 设定为 [AVCHD] 时，一个动态影像文件的最大尺寸约为 2 GB。当文件尺寸达到约 2 GB 时，将会自动创建新的动态影像文件。
- 当 [] 文件格式] 设为 [MP4] 时，单个动态影像文件的最大尺寸约为 4 GB。如果录制的动态影像的文件尺寸达到约 4 GB，动态影像记录会自动停止。

规格

相机

[系统]

相机类型：可更换镜头数码相机

镜头：Sony E 卡口系统镜头

[影像传感器]

影像格式：

35 mm 全尺寸 (35.6 mm ×
23.8 mm)，CMOS 影像传感器

相机的有效像素数：

约 12 200 000 像素

相机的总像素数：

约 12 400 000 像素

[SteadyShot]

系统：相机内影像传感器位移影像
稳定系统

[防尘]

系统：影像传感器的防静电涂层和
影像传感器位移机构

[自动对焦系统]

系统：对比度检测系统

感光度范围：-4 EV 至 +20 EV
(相当于 F2.0 镜头的
ISO 100)

AF 辅助照明：约 0.3 m 至 3 m
(当使用 FE 28-70 mm F3.5-
5.6 OSS 时)

[电子取景器]

类型：电子取景器

总点数：2 359 296 点

框覆盖范围：100%

放大倍率：约当 50 mm 镜头对焦于
无限远时为约 0.78 倍，-1 m⁻¹

视点：距离目镜约 23 mm，距离目
镜框约 18.5 mm，-1 m⁻¹ (符合
CIPA 标准)

屈光度调节：-4.0 m⁻¹ 至 +3.0 m⁻¹

[显示屏]

液晶显示屏：7.5 cm (3.0 型)

TFT 驱动

总点数：1 228 800 (640 × 4
(RGBW) × 480) 点

[曝光控制]

测光方法：1 200 区域评估测光
测光范围：-3 EV 至 +20 EV (相
当于 F2.0 镜头的 ISO 100)

ISO 感光度 (推荐曝光指数)：

静态影像：ISO 100 至 102 400
(扩展 ISO：最小 ISO 50、最
大 ISO 409 600)，

[ISO AUTO] (ISO 100 至
12 800，可以设定最大 / 最
小。)

动态影像：ISO 100 至 102 400
(扩展 ISO：最大

ISO 409 600)，[ISO AUTO]
(相当于 ISO 100 至 12 800，
可以设定最大 / 最小。)

曝光补偿：± 5.0 EV (可在
1/3 EV 和 1/2 EV 步级间切换)
当使用曝光补偿旋钮时：
± 3.0 EV (1/3 EV 步级)

[快门]

类型：电子控制、纵走式、焦平面
类型

速度范围：

静态影像：

1/8 000 秒至 30 秒、BULB

动态影像：1/8 000 秒至

1/4 秒（1/3 EV 步级）

- 1080 60i 兼容设备

在 AUTO 模式下最高为

1/60 秒（在自动低速快门模
式下最高为 1/30 秒）

- 1080 50i 兼容设备

在 AUTO 模式下最高为

1/50 秒（在自动低速快门模
式下最高为 1/25 秒）

闪光灯同步速度：1/250 秒

[连拍]

连续拍摄速度：

最高每秒 2.5 张影像

当以 [速度优先连拍] 模式拍
摄时：

最高每秒 5 张影像

- 基于我们的测量条件。根据
拍摄条件，连拍速度可能会
变慢。

连拍数目：

速度优先连拍：64 张超精细影
像 /

连拍：100 张超精细影像

[记录格式]

文件格式：符合 JPEG（DCF

Ver.2.0、Exif Ver.2.3、MPF
Baseline）、RAW（Sony ARW
2.3 格式）

动态影像（XAVC S 格式）：符合
MPEG-4 AVC/H.264 XAVC S
ver.1.0 格式

视频：MPEG-4 AVC/H.264

音频：LPCM 2ch（48 kHz
16 比特）

动态影像（AVCHD 格式）：AVCHD
格式版本 2.0 兼容

视频：MPEG-4 AVC/H.264

音频：Dolby Digital 2ch、配
备有 Dolby Digital Stereo
Creator

- 由 Dolby Laboratories 授权
制造。

动态影像（MP4 格式）：

视频：MPEG-4 AVC/H.264

音频：MPEG-4 AAC-LC 2ch

[记录媒体]

Memory Stick PRO Duo、SD 卡

[输入 / 输出端口]

Multi/Micro USB 端子*：

Hi-Speed USB（USB 2.0）

HDMI：HDMI 类型 D 微型插孔

●（麦克风）端子：∅ 3.5 mm 立
体声迷你插孔

○（耳机）端子：∅ 3.5 mm 立体
声迷你插孔

* 支持 Micro USB 兼容设备。

[电源, 常规]

电池: 锂离子电池组 NP-FW50

[耗电量 (拍摄时)]

使用 FE 28-70 mm F3.5-5.6 OSS
时

当使用取景器时:

约 3.0 W

当使用显示屏时:

约 2.5 W

[其他]

Exif Print: 兼容

DPOF: 兼容

PRINT Image Matching III: 兼容

尺寸 (近似值): 126.9 mm ×
95.7 mm × 60.3 mm (宽 / 高 /
深, 不包括凸出部分)

质量:

约 627 g (含电池和 Memory
Stick PRO Duo)

约 584 g (仅机身)

操作温度: 0°C 至 40°C

[无线 LAN]

支持的格式: IEEE 802.11 b/g/n

频率波段: 2.4 GHz 带宽

安全: WEP/WPA-PSK/WPA2-PSK

连接方法: Wi-Fi Protected
Setup™ (WPS) / 手动

接入方式: 基础结构模式

NFC: 符合 NFC Forum Type 3 Tag

型号: WW898259

电池充电器 BC-VW1

额定输入: 交流 100 V 至 240 V、
50 Hz/60 Hz、4.2 W

额定输出: 直流 8.4 V、0.28 A

操作温度范围:

0°C 至 40°C

存放温度范围:

-20°C 至 +60°C

电源适配器**AC-UD10/AC-UUD11**

电源要求: 交流 100 V 至 240 V、
50 Hz/60 Hz、0.2 A

输出电压: 直流 5 V, 1.5 A

锂离子电池组 NP-FW50

电池类型: 锂离子电池

最大电压: 直流 8.4 V

额定电压: 直流 7.2 V

最大充电电压: 直流 8.4 V

最大充电电流: 1.02 A

容量: 7.3 Wh (1 020 mAh)

设计及规格如有变更, 恕不另行通知。

关于影像数据的兼容性

- 本相机符合 JEITA (Japan Electronics and Information Technology Industries Association) 制定的 DCF (Design rule for Camera File system) 通用标准。
- 无法保证用本相机拍摄的影像可在其他设备上播放，也无法保证用其他设备拍摄或编辑的影像可在本机上播放。

商标

- Memory Stick 和  是 Sony Corporation 的商标或注册商标。
- XAVC S 和  是 Sony Corporation 的注册商标。
- “AVCHD Progressive” 和 “AVCHD Progressive” 标识是 Panasonic Corporation 和 Sony Corporation 的商标。
- Dolby 和双 D 标志是 Dolby Laboratories 的商标。
- 术语 HDMI 和 HDMI High-Definition Multimedia Interface 以及 HDMI 标识是 HDMI Licensing LLC 在美国和 / 或其他国家的商标或注册商标。
- Windows 是 Microsoft Corporation 在美国和 / 或其他国家的注册商标。
- Mac 是 Apple Inc. 在美国和其他国家的注册商标。
- iOS 是 Cisco Systems, Inc. 的注册商标或商标。
- iPhone 和 iPad 是 Apple Inc. 在美国和其他国家的注册商标。
- SDXC 标识是 SD-3C, LLC 的商标。
- Android 和 Google Play 是 Google Inc. 的商标。
- Wi-Fi、Wi-Fi 标识和 Wi-Fi Protected Setup 是 Wi-Fi Alliance 的注册商标或商标。
- N 标记是 NFC Forum, Inc. 在美国和其他国家 / 地区的商标或注册商标。
- DLNA 和 DLNA CERTIFIED 是 Digital Living Network Alliance 的商标。
- Facebook 和 “f” 标识是 Facebook, Inc. 的商标或注册商标。
- YouTube 和 YouTube 标识是 Google Inc. 的商标或注册商标。

- Eye-Fi 是 Eye-Fi, Inc. 的商标。
- 此外, 在本说明书中所使用的系统和产品的名称通常是各自的开发商或制造商的商标或注册商标。但是, 在本手册中可能并未在所有场合使用™或®标记。



索引

A

AUTO 59

B

白平衡模式 32

斑马线 34

帮助指南 2

曝光补偿旋钮 23

C

场景选择 33

充电指示灯 44

存储卡 48、49

D

DISP 19、35

电池 42

调出存储 34

动态影像的可记录时间 85

对焦放大时间 34

对焦模式 72

对焦区域 73

多接口热靴 16

F

Fn 28、29

G

给电池充电 42

功能按钮 28、29

观看模式 63

观看影像 62

规格 88

I

Image Data Converter 79

ISO 32

J

肩带 17

兼容镜头 53

记录设置 70

镜头 51

静音拍摄 73

计算机 79、80、82

K

可记录的影像数目 83

卡口适配器 53

控制拨轮 26

M

MENU 30

MOVIE 61

MOVIE 按钮 61

麦克风插孔 16

N

NFC 75

- P**
- PlayMemories Camera Apps 77
 - PlayMemories Home 80、81
 - 拍摄静态影像 59
 - 拍摄模式 31
- Q**
- Quick Navi 24
 - 屈光度调节 14
 - 取景器 14
 - 区域设置 55
- R**
- Remote Camera Control 82
 - 日期时间设置 54
 - 软件 79、80、82
- S**
- SteadyShot 56
 - SteadyShot 设置 56
 - Super 35 mm 36
 - 删除 65
 - 设定时钟 54
- W**
- Wi-Fi 6、75
 - 文件格式 69
- X**
- 相机抖动 56
 - 相机内功能介绍 41
 - 显示屏 19
- Y**
- 眼传感器 14
 - 眼罩 58
 - 影像尺寸 68
 - 语言 40、54
- Z**
- 照相模式 66
 - 自定义键设置 37
 - 自动模式 59

