

ZTE Q501T

使用手册

使用本手册

感谢您选择中兴手机产品。为使您的手机保持在最佳状态，请详细阅读本手册。阅读后请保留备用。

阅读说明文件

- 使用本手机之前，请先阅读完整的手册及所有安全指示，以确保安全和妥善使用。
- 本手册中的说明基于设备的默认设置。
- 本手册中的所有图片、陈述及文字信息仅供参考，请以实际产品为准。如有内容更新，恕不另行通知。这些更新会编入新版手册中，中兴通讯保留最终解释权。
- 可用功能和附加服务可能因设备、软件或服务提供商而异。
- 本手册的格式和信息基于 Android 操作系统，用户使用的操作系统可能与之有所不同。
- 本手机上的应用程序执行的功能与对应的电脑版应用程序可能有所不同，并且可能未包括电脑版中可用的所有功能。
- 中兴通讯对由第三方应用程序导致的性能问题概不负责。

- 对于修改操作系统软件而导致的性能问题或不兼容性，中兴通讯概不负责。尝试自定义操作系统可能导致设备或应用程序无法正常工作。
- 对由用户自行升级非中兴通讯认可的操作系统软件而导致的性能问题或不兼容性，中兴通讯概不负责。
- 本公司为智能终端产品提供自助服务。
具体自助服务方式、支持的机型等信息请访问 ZTE 官方网站 (www.ztedevice.com) 获取，并以网站信息为准。
- 收发信息、上传和下载、进行自动同步或使用定位服务可能会产生其他费用。如欲避免产生额外费用，请选择合适的数据收费计划。有关详细信息，请联系服务提供商。
- 请妥善保存本手册以便日后参考。

认识指示图标

开始阅读本手册前，请先了解本手册中使用的指示图标。



提示：操作技巧及相关说明。



注意：正确使用本手机及其功能的方法和注意事项。



警告：可能对自身或他人造成伤害的情况。

版权声明

Copyright © 2013 ZTE CORPORATION

版权所有，保留所有权利

本资料著作权属中兴通讯股份有限公司所有。未经著作权人书面许可，任何单位或个人不得以任何方式摘录、复制或翻译本手册部分或全部内容。不得以任何形式或任何方式（电子、机械、影印、录制或其他可能的方式）进行商品传播或用于任何商业、盈利目的。

商标

- “ZTE”、“ZTE 中兴”、“中兴”为中兴通讯股份有限公司的注册商标。
- Android 徽标是 Google, Inc. 的商标。
- Bluetooth® 是 Bluetooth SIG, Inc. 在全球的注册商标。
- Windows Media Player® 是 Microsoft Corporation 的注册商标。
- 其他所有商标和版权的所有权归各自所有者所有。

版本号：R1.0

发布日期：2013.11.20

目录

使用本手册	2
阅读说明文件	2
认识指示图标	3
版权声明	3
商标	4
目录	5
1. 开始使用	20
1.1 手机概观	20
1.2 按键说明	22
1.3 安装 SIM 卡/microSD 卡	23
1.4 移除 SIM 卡/microSD 卡	26
1.5 手机充电	27
1.6 开机/关机	29
1.7 唤醒手机	29
1.8 认识主屏幕	30

1.9 操作触摸屏	31
2. 个性化设置您的手机	33
2.1 更改显示语言	33
2.2 设置当前日期和时间.....	33
2.3 设置情景模式	33
2.4 调整设备音量	33
2.5 设置背景图片	34
2.6 调整屏幕亮度	34
2.7 设置屏幕锁定	34
3. 基本操作	36
3.1 了解手机运行状态.....	36
3.2 管理通知	37
3.2.1 打开通知面板.....	38
3.2.2 回应通知	38
3.2.3 关闭通知面板.....	38
3.3 管理快捷方式和窗口小部件.....	38
3.3.1 添加快捷方式和窗口小部件	39

3.3.2	移动快捷方式和窗口小部件	39
3.3.3	删除快捷方式和窗口小部件	39
3.3.4	调整窗口小部件大小	40
3.4	使用文件夹功能	40
3.4.1	创建文件夹	40
3.4.2	重命名文件夹	40
3.4.3	将快捷方式加入文件夹	41
3.4.4	将快捷方式移出文件夹	41
3.5	更换常用功能	41
3.6	输入文本	42
3.6.1	切换输入法	42
3.6.2	使用虚拟键盘	42
3.7	编辑和操作文字	43
3.7.1	编辑文字	43
3.7.2	选择文字	43
3.8	打开和切换应用程序	44
3.8.1	打开应用程序	44

3.8.2 切换应用程序.....	44
4. 连接网络和设备	45
4.1 连接移动网络	45
4.1.1 确定您要使用的网络.....	45
4.1.2 编辑及创建新的接入点.....	46
4.2 连接 WLAN 网络	46
4.2.1 打开 WLAN 功能并连接到 WLAN 网络	47
4.2.2 有开放网络时接收通知.....	47
4.2.3 添加 WLAN 网络.....	48
4.2.4 删除 WLAN 网络.....	48
4.3 连接蓝牙设备	49
4.3.1 打开或关闭蓝牙功能.....	49
4.3.2 更改蓝牙名称.....	50
4.3.3 让手机和蓝牙设备配对.....	50
4.3.4 连接蓝牙设备.....	50
4.3.5 解除蓝牙配对.....	51
4.4 通过 USB 连接电脑.....	51

4.5 共享手机的移动数据连接.....	51
4.5.1 通过便携式 WLAN 热点共享手机的数据连接....	51
4.5.2 重命名便携式热点并保护其安全	52
4.6 连接虚拟专用网	52
4.6.1 添加 VPN	53
4.6.2 连接到 VPN	53
5. 通话功能.....	54
5.1 拨打电话和结束通话.....	54
5.1.1 通过拨号器进行呼叫.....	54
5.1.2 结束通话	55
5.1.3 禁用手机通话（飞行模式）	55
5.2 接听或拒接来电	55
5.2.1 接听来电	56
5.2.2 拒接来电	56
5.2.3 短信拒接	56
5.3 使用通话记录	57
5.3.1 打开通话记录.....	57

5.3.2	呼叫通话记录中的号码.....	57
5.3.3	将条目中的号码添加到联系人.....	58
5.3.4	对通话记录条目执行其他操作.....	58
5.3.5	清除通话记录.....	58
5.4	使用通讯录进行呼叫.....	59
5.5	通话中的选项.....	59
5.6	通话设置.....	60
6.	通讯录.....	62
6.1	打开联系人列表.....	62
6.2	查看联系人详情.....	62
6.3	添加联系人.....	62
6.4	导入，导出，及共享联系人信息.....	63
6.5	使用联系人群组.....	63
6.5.1	查看群组.....	63
6.5.2	添加群组.....	64
6.5.3	向群组中添加成员.....	64
6.5.4	删除群组.....	65

6.5.5 编辑群组名	65
6.6 搜索联系人	65
7. 电子邮件	67
7.1 设置电子邮件账户	67
7.2 阅读您的邮件	68
7.3 撰写和发送邮件	68
7.4 为邮件添加签名	69
7.5 添加邮件账户	70
7.6 编辑邮件账户	70
8. 信息	72
8.1 发送文字短信	72
8.2 发送彩信	72
8.3 回复信息	73
8.4 转发信息	74
8.5 查看信息详情	74
8.6 删除和某个联系人的整个会话	75
8.7 删除某条信息	76

8.8 更改信息设置	76
8.8.1 短信 (SMS) 设置.....	76
8.8.2 彩信 (MMS) 设置	77
8.8.3 消息通知设置.....	78
8.8.4 基本设置	78
9. 浏览器.....	80
9.1 启动浏览器	80
9.2 打开网页	80
9.3 浏览网页时的选项.....	81
9.4 使用多个浏览器窗口.....	82
9.4.1 打开新的浏览器窗口.....	83
9.4.2 切换浏览器窗口.....	83
9.4.3 关闭浏览器窗口.....	83
9.5 使用书签	84
9.5.1 为网页添加书签.....	84
9.5.2 打开书签	84
9.5.3 编辑书签	84

9.5.4	共享书签	85
9.5.5	删除书签	85
9.6	更改浏览器设置	86
9.6.1	浏览设置	86
9.6.2	隐私设置	87
9.6.3	浏览器	87
10.	照相机	89
10.1	拍摄照片	89
10.2	拍摄视频	90
10.3	相机/摄像模式设置	91
11.	图库	93
11.1	打开媒体库查看相册	93
11.2	使用相册	93
11.2.1	打开相册并查看其内容	93
11.2.2	批量处理图片和视频	94
11.2.3	共享相册	94
11.2.4	获取相册详情	94

11.2.5 删除相册.....	95
11.3 处理图片	95
11.3.1 查看并浏览图片.....	95
11.3.2 观看幻灯片.....	95
11.3.3 编辑图片.....	96
11.3.4 将图片用作联系人照片或壁纸	96
11.3.5 共享图片.....	97
11.3.6 删除图片.....	97
11.4 处理视频	97
11.4.1 播放视频文件.....	97
11.4.2 共享视频.....	98
11.4.3 删除视频.....	98
12. 音乐.....	99
12.1 将音频文件复制到您的手机.....	99
12.2 打开音乐库	99
12.2.1 打开音乐并查看音乐库.....	99
12.2.2 从 SD 卡上删除曲目.....	100

12.3 打开音乐文件	100
12.3.1 播放音乐	100
12.3.2 将曲目设为铃声	101
12.4 使用播放列表	101
12.4.1 创建播放列表	101
12.4.2 添加曲目到播放列表	102
12.4.3 从播放列表中移除曲目	102
12.4.4 重命名或删除播放列表	103
13. 视频	104
13.1 打开视频列表	104
13.2 播放视频	104
14. FM 收音机	105
14.1 打开调频收音机	105
14.2 收听广播	105
15. 录音机	107
15.1 打开录音机	107
15.2 录制音频文件	107

16. 其他应用	108
16.1 闹钟	108
16.2 日历	108
16.3 世界时间	109
16.4 计算器	109
16.5 文件管理器	109
16.6 秒表	110
16.7 号码归属地查询	110
17. 设置	112
17.1 无线和网络	112
17.1.1 WLAN	112
17.1.2 蓝牙	112
17.1.3 流量使用情况	113
17.1.4 飞行模式	113
17.1.5 VPN	114
17.1.6 网络共享与便携式热点	114
17.1.7 移动网络	114

17.1.8 USB 互连网.....	115
17.2 设备.....	115
17.2.1 情景模式.....	115
17.2.2 显示.....	116
17.2.3 存储.....	116
17.2.4 电池.....	117
17.2.5 应用.....	117
17.3 个人.....	117
17.3.1 位置信息访问权限.....	118
17.3.2 安全.....	118
17.3.3 语言和输入法.....	119
17.3.4 重置.....	120
17.4 账户.....	120
17.4.1 添加账户.....	120
17.5 系统.....	120
17.5.1 日期和时间.....	120
17.5.2 定时开关机.....	121

17.5.3 辅助功能	121
17.5.4 开发者选项.....	122
17.5.5 关于手机	125
18. 简单故障排除	127
19. 软件版本升级	133
20. 手机保养小常识	134
21. 安卓手机省电秘笈	135
22. 产品有害物质含量状态说明表.....	136
23. 安全信息及注意事项	138
23.1 安全须知	138
23.2 安全警告和注意事项.....	138
23.3 驾驶车辆时使用手机注意事项.....	139
23.4 医用设备及公共医疗场所.....	139
23.5 您的手机	140
23.6 可能引起爆炸的地点及爆破区.....	141
23.7 电子设备	142
23.8 汽车安全	142

23.9 飞机上的注意事项.....	142
23.10 电池使用	143
23.11 SAR	143
23.12 使用充电器的注意事项.....	144
23.13 清洁和维护	145
23.14 免责声明	145

1. 开始使用

本手机支持 TD-HSDPA、TD-SCDMA、EDGE、GPRS 网络和 GSM，并且可在不同网络间无缝切换。

手机性能强大、功能丰富。借助于最新的 3G 技术带来的高速宽带连接，它可以将您的生活与他人实时分享。

1.1 手机概观

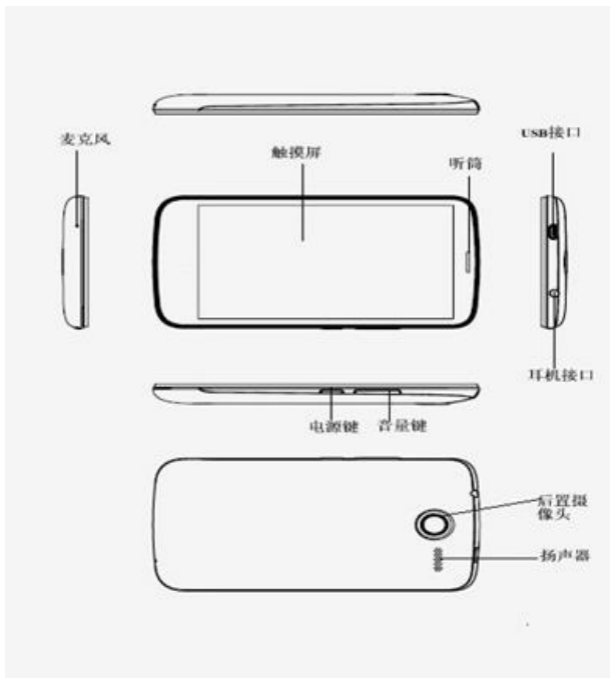

1.2 按键说明

按键	功能
电源键	<ul style="list-style-type: none">• 长按打开手机选项菜单。通过这些菜单，您可以关闭手机、打开飞行模式，或者快速地关闭声音，打开声音以及振动。• 短按切换手机至睡眠模式。• 短按亦可从睡眠模式唤醒手机。
返回键	返回上一界面。

首页键	<ul style="list-style-type: none">• 从任意界面返回首页。
菜单键	打开各个应用的菜单功能。
音量键	调节音量大小。

1.3 安装 SIM 卡/microSD 卡



提示：

在安装 SIM 卡之前，请确保手机处于关机状态。

1. 拆下电池后盖。

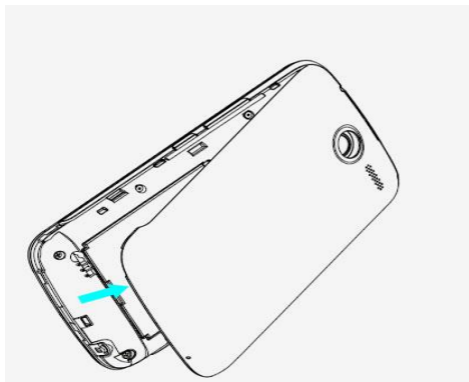

2. 安装 SIM 卡。

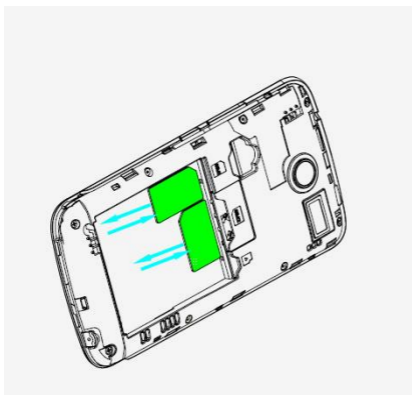

提示：

SIM 卡 1(图中左边的主卡)支持 TD-SCDMA 和 GSM 网络；
SIM 卡 2 仅支持 GSM 网络。

3. 按图中所示将 microSD 卡插入卡槽。

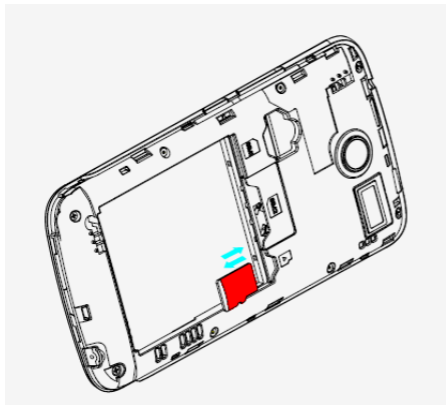

提示：

 为 SD Card Association 的商标。

4. 装上手机后盖。

1.4 移除 SIM 卡/microSD 卡



提示：

拆卸 SIM 卡之前，请保证手机处于关机状态。

1. 拆下手机后盖，卸下电池。
2. 将 SIM 卡滑出卡槽。
3. 将 microSD 卡滑出卡槽。



警告：

1. 严禁在手机开机状态下插拔 SIM 卡。
2. 在取出 microSD 卡之前，请确保您已通过**设置 > 存储 > 卸载 SD 卡**的安全操作。
3. 不支持 microSD 卡热插拔。

1.5 手机充电

为电池充电时，每次在电量用完或即将用完时充满电即可。请不要让您的手机电池长期处于高电量或低电量，以发挥电池的最佳效能。



警告：

请仅使用中兴许可的充电器和数据线。未经许可的充电器或数据线可能导致电池爆炸或损坏您的设备。

您可以使用随机附带的充电器进行充电。方法如下：

1. 将充电器的接线连接到手机 USB 插孔。

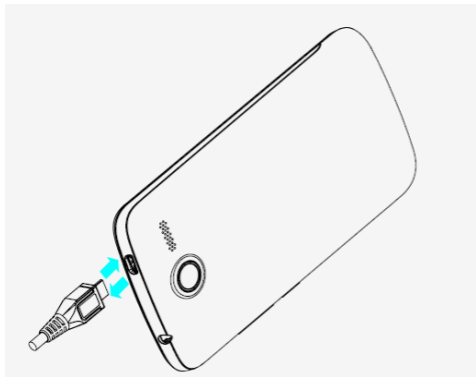

2. 将充电器连接至标准的电源插座。

3. 充电完成后，将充电器从插座拔出并取下手机。



提示：

- 您也可以使用随机附带的 USB 传输线，一端连接手机，另一端直接插入 PC 机的 USB 接口进行充电。
- 充电仅能在 0°C 至 45°C 的温度范围内进行。
- 电池完全充满需要 3 小时以上。

- 如果手机长时间未使用或电池过度使用，需要充电 3~5 分钟后，才能正常开机。

1.6 开机/关机

1. 长按**电源键**直到屏幕显示开机画面。
2. 如有提示要求，请输入您的 PIN 码。
3. 如要关机，长按**电源键**并选择关机。



提示：

PIN（个人识别码）是由您的运营商提供的密码。如果 PIN 码开启，您需要这个密码才能使用 SIM 卡。手机接受输入的 PIN 码后，便会自动搜寻指定的网络。搜寻的过程可能需要几秒钟。

1.7 唤醒手机

如果您在一段时间内没有操作手机，那么屏幕会变暗然后关闭，以节省电池电量。此时如果您需要使用手机，请唤醒手机并对屏幕进行解锁操作：

按**电源键**，此时您的手机显示屏已被激活。

您可以按住屏幕上的  图标并向右滑动以解锁屏幕。

 提示：



如果您设置了其他屏幕锁定方式，您将需要采取相应的策略进行解锁。

1.8 认识主屏幕

主屏幕是您访问手机上的所有功能的起点。它会显示应用程序图标、窗口小部件、快捷方式和其他功能。

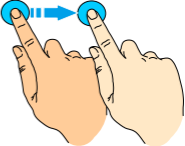

1.9 操作触摸屏

<p>点击：您可以通过点击屏幕选择屏幕上的项目、打开应用、使用软键盘输入或按屏幕下方的按键。</p>	
<p>长按：持续按住该项，直到相应操作发生后再松开手指。</p>	
<p>拖动：点击并长按某一项片刻，然后在手指不离开屏幕的情况下，将手指在屏幕上移动到目标位置。</p>	

滑动：用手指在屏幕表面快速移动，且手指从一开始轻触屏幕就不停止移动。

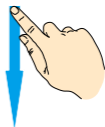

双击：在网页、地图或其他屏幕上快速地点按两次可执行缩放操作。



双指开合：在某些应用程序中，同时将双指放在屏幕上后双指合拢可执行缩小操作，双指分开可执行放大操作。

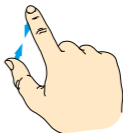

2. 个性化设置您的手机

2.1 更改显示语言

1. 在待机界面，点击  > 设置 > 语言和输入法 > 语言。
2. 从列表中选择您要使用的语言。

2.2 设置当前日期和时间

1. 在待机界面，点击  > 设置 > 日期和时间。
2. 点击列表中的选项进行设置。

2.3 设置情景模式

1. 在待机界面，点击  > 设置 > 情景模式。
2. 选择列表中的情景模式或对其进行编辑。

2.4 调整设备音量

1. 在待机界面，点击  > 设置 > 情景模式。

2. 选择**标准/户外**对其进行编辑。
3. 点击**音量**。
4. 拖动滑块，分别调节**铃声和通知**、**闹钟**音量。
5. 调节完毕后，点击**确定**。

2.5 设置背景图片

1. 在待机界面，点击  > **设置** > **显示** > **壁纸**。
2. 选择壁纸来源：**动态壁纸**、**图库**、**壁纸**或**视频壁纸**。
3. 选中所需壁纸后，点击**设置壁纸**。

2.6 调整屏幕亮度

1. 在待机界面，点击  > **设置** > **显示** > **亮度**。
2. 拖动滑块调节屏幕亮度，点击**确定**。

2.7 设置屏幕锁定

1. 在待机界面，点击  > **设置** > **安全** > **屏幕锁定**。
2. 点击**无**、**滑动**、**语音解锁**、**图案**、**PIN** 或**密码**。如果您点击

了**图案**，则系统会引导您创建一个图案，您必须绘制该图案才能解锁屏幕。如果您点击了**PIN 或密码**，系统会提示您设置一个数字 PIN 或密码，您必须输入该数字 PIN 或密码才能解锁屏幕。



提示：

当您忘记屏幕解锁图案、PIN 或密码时，可以通过以下方式解决：
忘记屏幕解锁图案、PIN 或密码时，可以通过 ZTE 官方网站获取升级工具，并重新下载版本进行软件升级。（升级版本时，您手机上存储的联系人、信息、邮件等资料会丢失，请提前备份好。）

3. 基本操作

3.1 了解手机运行状态

您可以通过手机屏幕顶部的状态栏图标了解手机的运行状态。

常见的状态图标请参见下面的表格。

	3G 网络使用中		网络信号强度
	GSM 网络使用中		EDGE 网络使用中
	电池充电中		电池电量满
	会议模式		静音模式
	WLAN 信号强度		飞行模式

	蓝牙开启		已插入耳机
	有可用的 WLAN 网络		开启便携式 WLAN 热点
	新短信		新邮件
	新彩信		USB 已连接
	进行下载		未接来电
	闹钟已设置		

3.2 管理通知

通知图标会报告收到了新消息或邮件、日历活动、闹钟以及正在进行的活动（如当前通话状态，或呼叫转接开启时）。

收到通知时，状态栏中会显示该通知的图标，并短暂地显示

相应的摘要。

3.2.1 打开通知面板

1. 长按**状态栏**，直至蓝色线条出现在屏幕顶部。
2. 将蓝色线条向下拖动。



提示：

在锁屏界面(只有滑动锁屏界面才可以)，您也可以通过上述方法打开通知面板。

3.2.2 回应通知

1. 打开“通知”面板。其中会列出您的当前通知，且每个通知都带有简短的说明。
2. 点击要回应的通知。此操作会关闭“通知”面板。然后系统会根据具体的通知执行相应操作。

3.2.3 关闭通知面板

将“通知”面板底部的标签拖动到屏幕顶部，您也可以按**返回键**。

3.3 管理快捷方式和窗口小部件

快捷方式和窗口小部件可以让您方便快捷的使用相应的功能，您可以添加、移动或删除快捷方式及窗口小部件，还可以调整窗口小部件的大小。



3.3.1 添加快捷方式和窗口小部件

1. 在待机界面，点击  后向左右滑动，查看本机上所有的应用程序及窗口小部件。
2. 长按要添加到主屏幕的应用程序图标或窗口小部件。
3. 在主屏幕上选择合适的位置，松开手指。

3.3.2 移动快捷方式和窗口小部件

1. 长按要移动的快捷方式或窗口小部件。
2. 将该快捷方式或窗口小部件拖动到目标位置并松开手指。

3.3.3 删除快捷方式和窗口小部件

1. 长按需要删除的快捷方式或窗口小部件直至屏幕上方出现  字样。
2. 将该快捷方式或窗口小部件拖动至  字样上即可进行删

除。

3.3.4 调整窗口小部件大小

1. 长按要调节大小的窗口小部件，放开后可看到周围出现调节大小的标记。
2. 将调节大小的标记向该窗口小部件四周拖拽即可调整其大小。



注意：

并非所有的窗口小部件都可以调整大小。

3.4 使用文件夹功能

通过文件夹，您可以将主屏幕上的快捷方式进行分类整理，便于后期的管理和使用。

3.4.1 创建文件夹

在主屏幕上将一个应用程序叠加到另一个上，可以创建新文件夹。

3.4.2 重命名文件夹

1. 点击文件夹。

2. 点击下方的文件夹名称。这时，原有的文件夹名称呈现出编辑状态（首次命名时将是消去“未命名文件夹”而呈现出空白编辑框，可直接输入）。
3. 输入新的文件夹名称进行替换。

3.4.3 将快捷方式加入文件夹

1. 长按要加入到某个文件夹中的快捷方式。
2. 将其拖动到指定的文件夹上。这时，该快捷方式已加入到文件夹中。

3.4.4 将快捷方式移出文件夹

1. 点击文件夹查看所包含的快捷方式。
2. 长按要移出文件夹的快捷方式并将其拖动至文件夹外。

3.5 更换常用功能

1. 长按除  之外的常用功能图标并将其从常用功能区域移出。
2. 将另一应用程序图标移动到常用功能区。

3.6 输入文本

您的手机支持以下几种屏幕虚拟键盘。在文本输入界面，您还可以切换输入法。



提示：

屏幕虚拟键盘布局会随使用场景和版本升级而进行调整。

3.6.1 切换输入法

1. 在使用虚拟键盘进行文本输入时，手机顶部的通知栏会显示  小图标。
2. 打开通知栏，点击**选择输入法**。
3. 从列表中选择您想要的输入法，或点击**设置输入法**进行更多操作。

3.6.2 使用虚拟键盘

1. 点击文本输入区域，打开虚拟键盘。
2. 点击按键区中的字母输入需要的文字。
3. 点击数字符号键输入数字。

4. 点击符号键输入标点符号、表情、及特殊符号。

5. 点击  图标删除光标前的字符。

3.7 编辑和操作文字

您可以编辑在文本字段中输入的文字，并使用菜单命令在应用程序内或应用程序间剪切、复制和粘贴文字。

3.7.1 编辑文字

1. 点击要编辑的文字。系统会在您点击的位置上插入光标。
2. 键入、剪切、复制、粘贴或删除文字。
3. 键入完毕后，点击键盘右上方的收起按钮即可关闭键盘。

3.7.2 选择文字

您可以选择要剪切、复制或删除的文字。

1. 点击并长按您要选择的文字或字词。
2. 在文字选择状态下，系统会以蓝色突出显示选中的文字，并在所选内容的两端显示标签。

3. 拖动任意一端的选择标签扩大或缩小选中文字的范围。如果您不想处理选中的文字了，则可点击未选中的文字。
4. 您可以剪切或复制所选内容 如果您此前剪切或复制过文字，则可粘贴以替换选中的文字。

3.8 打开和切换应用程序

您的手机支持多任务操作，可同时打开多个应用程序。同时，您还可以在各应用程序之间快速切换。

3.8.1 打开应用程序

在待机界面，点击  进入主菜单后，点击某个应用程序的图标。或在主屏幕上，点击某个应用程序的快捷图标。

3.8.2 切换应用程序

1. 长按 home 键弹出最近应用程序，此操作会将您最近使用过的应用程序以缩略图的方式显示在手机屏幕上。
2. 点击特定的缩略图即可打开相应的应用程序。

4. 连接网络和设备

您的手机可以连接到多种网络和设备，包括用于语音和数据传输的移动网络、WLAN 数据网络和蓝牙设备（例如蓝牙耳机）。您还可以将手机连接到计算机，以便从手机传输文件，并通过 USB 或作为便携式 WLAN 热点共享手机的移动数据连接。

4.1 连接移动网络

将无线服务提供商提供的 SIM 卡装入手机后，系统会将您的手机配置为使用该提供商的移动网络进行语音通话和数据传输。

4.1.1 确定您要使用的网络

1. 在待机界面，点击  > **设置** > **更多...** > **移动网络** > **数据连接** 设置您要使用的移动网络。
2. 选择**接入点名称**（APN）查看您当前使用的接入点，或添加新的接入点。

3. 选择**网络运营商**搜索可用网络，并进行注册。

4.1.2 编辑及创建新的接入点

1. 在待机界面，点击  > **设置** > **更多...** > **移动网络**设置您要使用的移动网络。
2. 选择**接入点名称 (APN)** 并选择 SIM 卡查看您当前使用的接入点。
3. 点击列表中现有的 APN 即可对其进行编辑。或点击**菜单键** > **新建 APN**。
4. 完成编辑后，点击**菜单键** > **保存**。
5. 创建了新的 APN 后，在 **APN** 屏幕上点击该 APN 即可开始使用。

4.2 连接 WLAN 网络

WLAN 是一种无线网络技术，这种技术可在长达 100 米的距离内实现互联网访问，具体距离取决于 WLAN 路由器和您的周

边环境。

要在手机上使用 WLAN ,您需要访问无线接入点(也称为“热点”)。有些热点是开放的,直接连接即可。而其他热点则是隐藏的或设置了其他安全保护措施,因此,您需要先配置自己的手机,然后才能连接到这些热点。

4.2.1 打开 WLAN 功能并连接到 WLAN 网络

1. 在待机界面,点击  > **设置**> **WLAN** 以打开设置界面。
2. 点击 **WLAN** 并打开 **WLAN 设置**。您的手机会自动扫描附近的热点。
3. 从列表中点击选择需要连接的网络。

如果选择的是开放网络,手机将自动完成连接。

如果选择的是安全性网络,则需要您输入密码。

4.2.2 有开放网络时接收通知

1. 在待机界面,点击  > **设置** > **WLAN** 以打开 WLAN

设置界面。

2. 点击**菜单键** > **高级**。
3. 勾选**网络通知**功能。此时,当您的手机检测到开放的 WLAN 网络时,就会向您发送通知。

4.2.3 添加 WLAN 网络

1. 在待机界面,点击  > **设置** > **WLAN** 以打开 WLAN 设置界面。
2. 点击屏幕下方的“+”号添加网络。
3. 输入**网络 SSID**,设置**加密方式**,并点击保存。手机将会连接到该无线网络。

4.2.4 删除 WLAN 网络



1. 在待机界面,点击  > **设置** > **WLAN** 以打开 WLAN 设置界面。
2. 点击要删除的 WLAN 网络。

3. 在打开的对话框中，点击**取消保存**。

4.3 连接蓝牙设备

通过蓝牙功能，您可以与其它蓝牙设备进行数据交换、使用蓝牙耳机欣赏音乐和进行通话。由于蓝牙连接通过无线电波进行通信，因此可能因为一些障碍或其它电子设备而受到干扰。在使用蓝牙设备进行通信时，请保证两台设备之间的最大距离不超过10米。

4.3.1 打开或关闭蓝牙功能

1. 在待机界面，点击  > **设置** > **蓝牙**。
2. 点击蓝牙后面的**打开/关闭**按钮即可打开或关闭蓝牙功能。蓝牙功能开启后， 图标将会出现在状态栏中。

4.3.2 更改蓝牙名称

1. 在待机界面，点击  > **设置** > **蓝牙**进入蓝牙设置界面。
2. 如果蓝牙功能未开启，点击蓝牙后面的按钮将其打开。
3. 点击**菜单键** > **重命名手机**。
4. 输入新名称，并点击**重命名**。

4.3.3 让手机和蓝牙设备配对

1. 在待机界面，点击  > **设置** > **蓝牙**进入蓝牙设置界面。
2. 如果蓝牙功能未开启，点击蓝牙后面的按钮将其打开。
3. 点击屏幕底部的**搜索设备**。您的手机将会列出所有搜索到的蓝牙设备。
4. 点击列表中所需的设备，在弹出的蓝牙配对请求，点击**配对**。
5. 待对方确认配对后。该设备将会被添加至已配对的设备列表中。

4.3.4 连接蓝牙设备

在设备列表中，根据需要点击已配对但尚未连接的设备。

4.3.5 解除蓝牙配对

1. 在已配对的设备列表中，点击设备名称后面的快捷设置图标 。
2. 在打开的窗口中，点击**取消配对**。

4.4 通过 USB 连接电脑

使用手机附带的 USB 线将手机连接到计算机的某个 USB 端口。手机会自动跳出对话框询问是否**打开 USB 存储设备**，根据需要选择点击**打开 USB 存储设备**。

4.5 共享手机的移动数据连接

您可以通过 USB 线(USB 共享网络)与一台计算机分享手机的移动数据连接。您也可以将手机作为便携式 WLAN 热点，同时可多台设备分享手机的数据连接。

4.5.1 通过便携式 WLAN 热点共享手机的数据连接

1. 从待机界面，点击  > **设置** > **更多...** > **网络共享与便**

便携式热点。

2. 打开 WLAN 热点。片刻后，手机就会开始广播其 WLAN 网络名称(SSID)。
3. 关闭 WLAN 热点，即可停止通过 WLAN 分享您的数据连接。

4.5.2 重命名便携式热点并保护其安全

1. 从待机界面，点击  > **设置** > **更多...** > **网络共享与便携式热点**。

便携式热点。

2. 选择 **WLAN 热点**，在新窗口中点击**设置 WLAN 热点**。
3. 编辑网络 SSID、设置安全性及密码，并点击**保存**。

4.6 连接虚拟专用网

使用虚拟专用网 (VPN)，您可以从受保护的本地网络外部连接该网络内部的资源。

4.6.1 添加 VPN

1. 从待机界面，点击  > **设置** > **更多...** > **VPN**。
2. 设置屏幕锁定为 PIN 码或者密码后，点击 “+” **添加 VPN 网络**。
3. 编辑**名称、类型、服务器地址**及其他信息后，点击**保存**。



注意：

您必须设置一个锁屏图案、PIN 或密码，然后才能使用凭据存储。

4.6.2 连接到 VPN

1. 从待机界面，点击  > **设置** > **更多...** > **VPN**。此时，您添加的 VPN 会显示在列表中。
2. 点击您要连接的 VPN。
3. 在打开的对话框中，输入任何需要的凭据，然后点击**连接**。

5. 通话功能

要拨打电话，您可以直接拨号，也可以选择联系人、网页中或其他位置的号码。在通话期间，您可以接听新的来电，也可以将新的来电转接到您的语音信箱。您甚至可以创建多人参与的电话会议。

5.1 拨打电话和结束通话

5.1.1 通过拨号器进行呼叫

1. 在待机界面，点击常用功能区的  图标打开拨号盘进入拨号界面。
2. 点击屏幕输入所需号码。

如果输入有误，您可以点击  删除光标前的一个数字。

长按该图标可以删除所有数字。输入过程中，您的手机会自

动显示联系人中相匹配的号码。您可以按  隐藏拨号键盘，以便查看更多的匹配号码。

3. 从匹配列表中选择所需号码，或在完全输入号码后点击



进行拨号。

4. 选择 SIM 卡进行呼叫。

5.1.2 结束通话

通话过程中，您可以点击挂断图标  来结束通话。

5.1.3 禁用手机通话（飞行模式）

在某些特定的场所，您可能需要关闭手机的移动、WLAN。长按**电源键**将您的手机设为飞行模式可以立即关闭所有无线连接。

1. 长按**电源键**。
2. 点击**飞行模式**。

5.2 接听或拒接来电

5.2.1 接听来电

当接到来电时，手机会发出铃声、振动提示（具体取决于当前的模式和设置）。如果呼叫方启用了 CLI（主叫号码显示）功能，您将会看到呼叫方的电话号码。

在来电提示界面，按住  图标并向右拖拽到  图标即可接听来电。



提示：

插入耳机后，按耳机线控按键也可以接听来电。

5.2.2 拒接来电

在来电提示界面，按住  图标并向左拖拽到  图标可拒绝来电。

5.2.3 短信拒接



在来电提示界面，按住  图标并向上拖拽到  图标

可拒绝来电并发送短信告知拒接原因。

5.3 使用通话记录

通话记录中包含了您所有的已拨电话、已接来电和未接来电。

5.3.1 打开通话记录

1. 在待机界面，点击常用功能区的  图标打开拨号盘进入拨号界面。
2. 点击屏幕顶部中间的  图标，即可打开通话记录标签页。

5.3.2 呼叫通话记录中的号码

1. 打开通话记录列表。
2. 点击通话记录右侧的  图标。
3. 选择 SIM 卡进行呼叫。

5.3.3 将条目中的号码添加到联系人

1. 打开通话记录列表。
2. 点击您要添加到联系人列表的号码。
3. 在打开的界面中，点击**添加到“联系人”**。
4. 点击列表中已有的联系人，可将该号码更新到联系人信息；点击屏幕底部的**创建新联系人**可新增一条联系人信息。



5.3.4 对通话记录条目执行其他操作

点击某一通话记录条目可打开一个界面，您可以在这个界面中对相应联系人进行拨打、IP 呼叫、呼叫之前编辑号码、发送信息、添加到“联系人”、从通话记录中删除等。

5.3.5 清除通话记录

1. 打开通话记录列表。
2. 点击**菜单键 > 删除**。
3. 勾选需要删除的通话记录左边的复选框。
4. 在屏幕右上角点击**确定**。

5.4 使用通讯录进行呼叫





1. 在待机界面，点击常用功能区的  图标打开**联系人**进入通讯录界面。
2. 点击屏幕顶部的  标签打开通讯录标签页。该通讯录中包含了所有您已保存的联系人信息。
3. 点击其中的联系人进入详情界面，选择需呼叫的号码即可进行呼叫。

5.5 通话中的选项

在通话过程中，您可以进行各种操作，如将通话置于保持状态、创建电话会议、将麦克风静音等等。



打开拨号盘。

	打开免提。
	将麦克风静音。
	将通话挂起。
	菜单键中可添加通话。

5.6 通话设置

1. 在待机界面,点击常用功能区的  图标打开拨号器进入拨号界面。
 2. 点击**菜单键** > **设置**即可分别对 SIM 卡 1/SIM 卡 2 通话功能进行相应的设置。
- **语音电话** (语音电话相关设置):
 - ▶ **语音信箱**: 语音信箱服务和号码

- **服务**：选择语音信箱服务。
- **设置**：设置语音信箱号码。
- ▶ **IP 号码前缀**：输入 IP 号码前缀。
- ▶ **来电转接**：设置来电转接选项。
- ▶ **呼叫限制**：设置呼出和呼入限制。
- ▶ **其他设置**：设置本机号码的显示及来电等待情况。
- **其它设置**：
 - ▶ **固定拨号**：开启/停用固定拨号、更改 PIN2 码并管理固定拨号列表。
 - ▶ **通话提醒**：在通话中开启或关闭通话 50 秒提醒功能。
 - ▶ **快速回复**：修改快速回复信息的内容。
 - ▶ **国际拨号助手**：开启/关闭国际拨号助手。

6. 通讯录

通过通讯录功能，您可以查看或管理您的联系人。

6.1 打开联系人列表

在待机界面，点击常用功能区的  图标打开通讯录并查看联系人列表。

6.2 查看联系人详情

1. 打开联系人列表。
2. 点击您要查看详情的联系人。

6.3 添加联系人

1. 打开联系人列表。
2. 点击右角的  图标。

3. 选择将联系人添加到手机或 SIM 卡。
4. 编辑联系人相关信息（姓名、电话等）。
5. 编辑完成后，点击**完成**。

6.4 导入，导出，及共享联系人信息

如果您有以 vCard 格式存储在 microSD 卡上或 SIM 卡中的联系人，则您可以将这些联系人导入到手机上的“联系人”中。您也可以将 vCard 格式的联系人导出到 microSD 卡中，以便将这些联系人备份到计算机或其他设备上。您还可以通过电子邮件等方式发送联系人。

6.5 使用联系人群组

联系人群组界面包含了您创建的群组。您可以向这些群组中添加成员。

6.5.1 查看群组

在待机界面，点击常用功能区的



图标打开通讯录，点

击顶部的  进入联系人群组界面。

6.5.2 添加群组

1. 打开联系人并点击**群组**图标。
2. 点击右角 .
3. 输入群组名称，点击**完成**。

6.5.3 向群组中添加成员

1. 打开联系人并点击**群组**图标。
2. 点击某个群组名称并查看群组成员。
3. 点击**菜单键** > **修改**。
4. 点击 ，可添加新成员，在弹出的联系人列表界面中选取要添加的联系人，点击**确定**。

6.5.4 删除群组

1. 打开联系人并点击**群组**图标。
2. 点击要删除的群组名称并查看群组成员。
3. 点击**菜单键** > **删除**。
4. 在弹出的对话框中点击**确定**。

6.5.5 编辑群组名

1. 打开联系人并点击**群组**图标。
2. 点击要编辑的群组名称并查看群组成员。
3. 点击**菜单键** > **修改**。
4. 点击群组名可以修改群组名称，在组成员的列表中，点击右边的  可以对其进行删除。

6.6 搜索联系人

1. 打开联系人列表。

2. 点击左下角的 。

3. 输入您要搜索的联系人姓名 (可为姓名全拼、姓名拼音首字母、中文姓名或者联系电话的部分数字), 搜索框下面会显示出匹配的联系人。
4. 点击列表中匹配的联系人, 即可查看其详情。

7. 电子邮件

您可以通过手机方便地阅读和发送电子邮件。“电子邮件”自带向导，可让您轻松地对电子邮件服务进行配置。

7.1 设置电子邮件账户

初次使用电子邮件功能时，您需要设置电子邮件帐户。

1. 从待机界面，点击  > **电子邮件** 打开电子邮件功能并进行帐户设置。
2. 输入电子邮件地址和密码，并点击**下一步**。系统会自动连接服务器并检查服务器设置，或者您也可以点击**手动设置**。
3. 设置邮件查收频率、邮件提醒、同步等信息，并点击**下一步**。
4. 为您的邮件账户创建名称并设置您外发邮件时要显示的姓名，并点击**下一步**。
5. 系统会与您设置的邮件服务器进行同步。随后，您的电子邮件就会显示在手机上。



提示：

系统时间要同步，不然设置时一直报连不上服务器错误。

7.2 阅读您的邮件

1. 设置完电子邮件账户后，点击  > **电子邮件进入收件箱**。
2. 点击要阅读的邮件。屏幕中将会显示相应邮件，其中顶部显示发件人，下面显示收件人、接收日期等相关信息，下面则是邮件内容。





提示：

收到新邮件时，状态栏上也会显示相应的通知。打开通知栏，点击新邮件即可阅读。

7.3 撰写和发送邮件

1. 从待机界面，点击  > **电子邮件进入收件箱**。

2. 点击左下角的  。
3. 输入收件人的邮箱地址。
4. 您也可以点击**菜单键**> **添加抄送/ 密送地址**添加抄送或密送的收件人。
5. 点击**主题**并输入邮件的主题。
6. 点击**撰写电子邮件**并输入邮件内容。
7. 点击**菜单键**> **添加附件**，您可以添加存储的图片、音乐、视频、联系人、日历及文件作为邮件的附件。
8. 点击屏幕右上角的  图标进行发送。

7.4 为邮件添加签名

1. 从待机界面，点击  > **电子邮件进入收件箱**。
2. 点击**菜单键** > **设置**。
3. 点击您已设置的邮件帐户。

4. 点击**签名**。
5. 输入您想要的签名并点击**确定**。

7.5 添加邮件账户

1. 从待机界面，点击  > **电子邮件进入收件箱**。点击**菜单键** > **设置**。
2. 点击右上角的**添加帐户**可添加新的帐户。详情请参考 [7.1 设置电子邮件帐户](#)。

7.6 编辑邮件账户

1. 从待机界面，点击  > **电子邮件进入收件箱**。
2. 点击**菜单键** > **设置**。
3. 点击您已设置的邮件帐户可对其进行编辑。
 - **帐户名称**：设置电子邮件帐户名称。
 - **您的姓名**：设置您的外发邮件要显示的姓名。

- **签名**：在您发送的邮件中附加文本。
- **快速回复**：编辑撰写电子邮件时经常插入的文本。
- **默认帐户**：默认情况下从此账户发送电子邮件。
- **收件箱检查频率**：设置收件箱检查频率。
- **同步电子邮件**：同步此账户的电子邮件。
- **电子邮件通知**：收到电子邮件时在系统栏中显示通知。
- **选择铃声**：选择新电子邮件的通知铃声。
- **振动**：设置收到电子邮件时也振动提示。
- **接收设置**：用户名、密码和其他接收服务器设置。
- **外发设置**：用户名、密码和其他外发服务器设置。
- **删除账户**：从电子邮件中删除您的账户。

8. 信息



在待机界面，点击常用功能区的  图标打开信息功能。

信息默认以**消息视图**显示。要更改信息的显示模式，请点击**菜单键 > 切换模式**。

8.1 发送文字短信

1. 打开信息功能并查看会话列表。
2. 点击屏幕左下角的  图标。
3. 在**输入名字或号码**一栏输入接收方号码。您也可以点击右侧的图标从联系人中选取收件人。
4. 点击**输入文本信息**一栏，输入短信内容。
5. 点击 **>**。
6. 在**选择 SIM 卡**对话框中选择您要发送信息的 SIM 卡。



8.2 发送彩信

1. 打开信息功能并查看会话列表。
2. 点击屏幕左下角的  图标。
3. 在**输入名字或号码**一栏输入接收方号码。您也可以点击右侧的图标从联系人中选取收件人。
4. 点击**菜单键** > **添加主题**，输入彩信的主题或点击左边的 ，添加彩信的附件



提示：

短信在添加主题、附件等内容后，会自动转换为彩信。同样，彩信在删除主题、附件等内容后，彩信会自动转换为短信。

5. 点击**输入文本信息**一栏，输入短信内容。
6. 点击屏幕上的  图标插入附件：**照片、拍摄照片、视频、拍摄视频、音频、录音、联系人、日历及幻灯片。**
7. 点击 。
8. 在**选择 SIM 卡**对话框中选择你要发送信息的 SIM 卡。

8.3 回复信息

1. 打开信息功能并查看会话列表。

2. 消息视图中，直接点击需回复的短信进入回复界面；文件夹视图中，选择**收件箱**，点击需回复的短信进入阅读界面，点击**菜单键**>**回复**进入到回复界面

8.4 转发信息

1. 打开信息功能并查看会话列表。
2. 消息视图中，直接点击需转发的短信打开信息会话内容，长按需要转发的信息，在弹出的**信息选项**菜单中选择**转发**；文件夹视图中，选择**收件箱**，点击需转发的短信打开信息会话内容，点击右下角**菜单键**，选择**转发**。
3. 在**输入名字或号码**一栏输入接收方号码。您也可以点击右侧的图标从联系人中选取收件人。
4. 如有需要，可对信息内容进行编辑。
5. 点击**➤**。
6. 在**选择 SIM 卡**对话框中选择您要发送信息的 SIM 卡。

8.5 查看信息详情

1. 打开信息功能并查看会话列表。
2. 点击并打开某条信息会话。
3. 长按需要查看详情的信息。
4. 在弹出的**信息选项**菜单中选择**查看详情**。

8.6 删除和某个联系人的整个会话

1. 打开信息功能并查看会话列表。
2. 长按需要删除的和某个人的整个会话。
3. 在转换的界面中选择（一般默认选中上一步长按的会话）所

需会话，点击左下角的，点击 。

4. 在弹出的对话框中点击**删除**。

消息视图中，还有另外一种方式：

1. 打开信息功能并查看会话列表。
2. 消息视图中，点击**菜单键** > **删除所有会话**。
3. 在弹出的对话框中点击**删除**。

8.7 删除某条信息

1. 打开信息功能并查看会话列表。
2. 点击并打开某条信息会话。
3. 长按需要删除的信息。
4. 在弹出的**信息选项**菜单中选择**删除**。
5. 在弹出的对话框中点击**删除**。

8.8 更改信息设置

1. 打开信息功能并查看会话列表。
2. 点击**菜单键** > **设置**可对信息进行设置。

8.8.1 短信 (SMS) 设置

- **要求发送报告**：要求每次发送信息后都返回发送报告。
- **管理 SIM 卡中的信息**：管理 SIM 卡中存储的信息。
- **编辑常用短语**：编辑常用短语。
- **短信服务中心**：查看或编辑短信服务中心号码。

- **短信有效期**：设置短信有效期。
- **短信转发设置**：勾选此项，转发已接收短信时附带发件人信息。
- **短信存放位置**：选择将短信存放在手机或 SIM 卡上。

8.8.2 彩信 (MMS) 设置

- **群发信息**：勾选此项，使用彩信将单条信息发送给多个收件人。
- **要求发送报告**：要求每次发送信息后都返回发送报告。
- **允许返回发送报告**：每次收到信息后，允许自动返回发送报告。
- **要求已读报告**：要求每次发送信息后都返回已读回执。
- **允许返回已读报告**：每次阅读新信息后，如果发送者要求，允许自动返回已读报告。
- **自动获取**：自动获取信息。
- **漫游时自动获取**：漫游时自动获取信息。
- **建立模式**：选择建立可用模式。

- **彩信大小限制**：设置彩信大小限制。
- **优先级**：设置优先级。

8.8.3 消息通知设置

- **信息通知**：设置是否在状态栏中显示信息通知。
- **静音**：设置静音时间。
- **铃声**：设置新消息通知的铃声。
- **振动**：设置当收到消息时是否振动手机。
- **弹出消息提示**：设置当收到消息时是否弹出消息提示。

8.8.4 基本设置

- **墙纸**：选择设置墙纸。
- **信息文字大小**：设置信息文字大小。
- **当前所占空间**：查看当前信息所占的空间。
- **删除旧信息**：达到数量上限时删除旧信息。
- **短信限制**：点击可设置每个会话中要保存的短信数。
- **彩信限制**：点击可设置每个会话中要保存的彩信数。
- **小区广播**：SIM 卡小区广播设置。

- **开启 WAP PUSH** 允许接收 WAP PUSH。(自动推送消息)

9. 浏览器

通过浏览器，您可以连接至互联网，自由地享受 WAP 无线网络和 Internet 无线网上冲浪功能。该业务需要网络支持，为计费业务，具体请您咨询您的网络服务运营商。

9.1 启动浏览器

从待机界面，点击常用功能区的  图标即可打开浏览器。

9.2 打开网页

在浏览器页面，您可以通过以下方法打开网页：

- 点击浏览器地址栏，通过虚拟键盘输入需要打开网页的网址，并点击虚拟键盘上的**开始**。
- 点击**菜单键**>**常用**>**书签**，选择需要打开的书签或点击**历史/离线**标签页选择打开其他网页。

9.3 浏览网页时的选项

使用浏览器浏览网页时，您可以进行以下操作：

- 当网页页面大小超过手机屏幕时，点击网页空白区域，向各方向拖拽查看网页。
- 通过手指开合的方法放大或缩小网页。
- 点击**菜单键**>**当前页**>**刷新**，刷新当前页面。
- 点击**菜单键**>**当前页**>**全屏**，使用全屏模式浏览网页。使用全屏模式可隐藏状态栏。
- 点击**菜单键**>**当前页**>**加入书签**，您可以将当前网页添加至书签。
- 点击**菜单键**>**当前页**>**退出**，您可以关闭并退出浏览器。
- 点击**菜单键**>**当前页**>**离线保存**，您可以保存当前网页。
- 点击**菜单键**>**当前页**>**分享网页**，您可以将当前网页通过电子邮件、蓝牙、信息或其他方式分享给他人。
- 点击**菜单键**>**当前页**>**页内查找**，您可以在网页上查找所需内容。

- 点击**菜单键**>**当前页**>**设为快捷**，您可以将当前网页设为浏览器首页快捷或手机主屏幕快捷。
- 点击**菜单键**>**常用**>**书签**，查看书签、历史记录和保存的网页。
- 点击**菜单键**>**常用**>**设置**，您可以设置浏览器相关选项。
- 点击**菜单键**>**常用**>**网页截图**，您可以根据需要截图。
- 点击**菜单键**>**常用**>**下载管理**，您可以查看并管理下载内容。
- 点击**菜单键**>**常用**>**夜间模式**，可以切换为夜间模式。
- 点击**菜单键**>**常用**>**一键清理**，可以选择清除历史记录、输入历史、最常访问、缓存等。
- 点击**菜单键**>**常用**>**转屏**，可以设置跟随系统、横屏或者竖屏。
- 点击**菜单键**>**常用**>**亮度调节**，可以设置浏览器亮度。

9.4 使用多个浏览器窗口

您可以同时打开多个浏览器窗口，并且可以在各个窗口间切换。



9.4.1 打开新的浏览器窗口

1. 启动浏览器。
2. 点击屏幕底部的  图标,选择**新建窗口**。 ,
3. 此时就会打开一个新的浏览器窗口。

9.4.2 切换浏览器窗口

1. 点击屏幕底部的  图标。此时,所有已打开的浏览器窗口都以列表的形式显示。
2. 点击列表中某个网页即可切换到该浏览器窗口。

9.4.3 关闭浏览器窗口

1. 点击屏幕底部的  图标。此时,所有已打开的浏览器窗口都以列表的形式显示。
2. 点击列表中某个网页右边的关闭图标  即可关闭该浏览器窗口, 或选择**关闭所有**以关闭所有窗口。

9.5 使用书签

您可以为网页添加书签以便能够快速访问这些网页。

9.5.1 为网页添加书签

1. 打开您要为其添加书签的网页。
2. 点击**菜单键** > **加入书签**。
3. 如果需要，您可以编辑**名称**、**网址**、**目录**，然后点击**保存**。这时，系统会将书签添加到书签列表。

9.5.2 打开书签

1. 在浏览器窗口，点击**菜单键** > **书签**。此操作会打开一个包含书签列表的窗口。书签会以列表形式显示。
2. 点击某个书签即可将其打开。

9.5.3 编辑书签

1. 在浏览器窗口，点击**菜单键** > **书签**打开书签列表。

2. 点击需要编辑的书签右边的  图标。
3. 从弹出的窗口中选择**编辑**。
4. 修改标签名称、网址、目录信息并点击**保存**。

9.5.4 共享书签

1. 在浏览器窗口，点击**菜单键** > **书签**打开书签列表。
2. 点击需要编辑的书签右边的  图标。
3. 从弹出的窗口中选择**分享链接**。
4. 选择分享方式并通过相应的应用将书签分享给他人。

9.5.5 删除书签

1. 在浏览器窗口，点击**菜单键** > **书签**打开书签列表。
2. 点击需要编辑的书签右边的  图标。
3. 从弹出的窗口中选择**删除书签**。
4. 在打开的对话框中点击**确定**。

9.6 更改浏览器设置

在浏览器窗口，点击**菜单键** > **设置**可更改浏览器设置。

9.6.1 浏览设置

- **设置主页**：为您的浏览器设置主页。
- **设置搜索引擎**：设置您要使用的搜索引擎。
- **阻止弹出式窗口**：选中该选项可阻止弹出式窗口。
- **自动排版**：勾选此项，网页自动按照屏幕大小排版。
- **强制启用缩放**：勾选此项，允许缩放所有网页。
- **无图模式**：设置是否显示网页上的图片。
- **文字大小**：设置文字大小。
- **文字编码**：设置文字编码。
- **字体**：更换字体样式
- **启用 JavaScript**：勾选或取消启用 Javascript。
- **启用插件**：设置插件使用情况。
- **网页预加载**：允许浏览器在后台预加载链接的网页。

9.6.2 隐私设置

- **保存密码**：勾选此项，保存网站的用户名和密码。
- **接受 Cookie**：勾选此项，允许网站保存和读取 Cookie 数据。
- **允许启用位置信息**：勾选此项，允许网站请求获取您的位置信息。
- **获取位置信息权限管理**：清除网站获取您位置信息的权限。
- **网站设置**：查看并更改部分网站的高级设置。
- **显示安全警告**：勾选此项，当网站安全性出现问题时显示警告。
- **记录表单数据**：勾选此项，记录您在表单中输入的数据以便于以后使用。
- **清除表单数据**：清除所有保存的表单数据。
- **自动填充表单**：打开/关闭网络表单自动填充功能。

9.6.3 浏览器

- **流量查询**：查询 2G/3G 下使用数据的流量。

- **恢复默认设置**：将设置恢复为默认值。
- **关于浏览器**：查看浏览器版本。

10. 照相机



您的手机主摄像头支持 300 万像素 ,可用于拍摄照片和视频。您可以将照片设置为墙纸或通过彩信、电子邮件、蓝牙的方式分享给他人。



注意：

请在拍摄照片时尊重他人权利、遵守当地法律法规和风俗习惯。

10.1 拍摄照片





1. 从待机屏幕，点击  > **相机**即可打开相机。
2. 相机默认为拍照模式。
3. 将镜头对准位置/对象。
4. 点击  拍摄照片。
5. 长按  可连拍照片。

相片拍摄完毕后，点击屏幕右下侧的方框可以预览该相片并

点击右上角  进行如下操作：

- 通过信息将该相片分享给他人。
- 通过蓝牙将该相片分享给他人。
- 通过电子邮件将该相片分享给他人。

10.2 拍摄视频

1. 打开相机应用。
2. 将镜头对准位置/对象。
3. 点击  开始拍摄视频短片。
4. 点击  暂停拍摄。
5. 点击  继续拍摄。
6. 点击  停止拍摄视频。



视频拍摄完毕后，点击屏幕右下方的方框可以预览该视频并

点击右上角  进行如下操作：

- 通过信息将该相片分享给他人。
- 通过蓝牙将该相片分享给他人。
- 通过电子邮件将该相片分享给他人。

10.3 相机/摄像模式设置

选择相机模式拍摄照片时，你可以点击屏幕上的  图标对相机进行设置。

- 点击  图标可对 GPS 位置信息、曝光、色彩效果、取景模式、白平衡、避免闪烁进行设置，并可以选择还原默认设置。
- 点击  图标可对相机模式人脸识别、自拍计时、连拍、照片大小、预览大小进行设置。
- 点击  图标可对摄像模式声音录制、录音模式、延时间隔、视频画质进行设置。

您还可以点击屏幕上以下图标进行设置：

- 点击  切换到全景拍照模式。
- 点击  切换到普通拍照模式。

11. 图库

您可以打开“图库”查看图片和视频相册。

11.1 打开媒体库查看相册

从待机屏幕，点击  > **图库**可打开图库并查看相册。

图库可显示 microSD 卡或您手机中的图片和视频，包括您用相机拍摄的和您从网络或其他位置下载的图片和视频。

11.2 使用相册

11.2.1 打开相册并查看其内容

1. 打开图库。
2. 点击列表中的某个相册（如 Camera）查看其中的图片或视频。

11.2.2 批量处理图片和视频

1. 打开图库。
2. 点击列表中的某个相册查看其中的图片或视频。
3. 长按某个图片或视频，屏幕顶部会出现若干控件。
4. 点击相应的控件可进行全选、分享和其他操作。



11.2.3 共享相册

1. 打开图库并查看相册。
2. 长按某个相册，屏幕顶部会出现若干控件。
3. 点击  图标。
4. 选择**电子邮件、信息、蓝牙**的方式将相册分享给他人。

11.2.4 获取相册详情

1. 打开图库并查看相册。
2. 长按某个相册，屏幕顶部会出现若干控件。
3. 点击  > **详细信息**即可查看该相册的详细信息。

11.2.5 删除相册

1. 点击  > **图库**打开图库并查看相册。
2. 长按某个相册，屏幕顶部会出现若干控件。
3. 点击  > **删除**。
4. 在弹出的对话框中点击**确定**。

11.3 处理图片

11.3.1 查看并浏览图片

1. 打开图库并查看相册。
2. 点击列表中的某个相册将其打开，相册中的图片以缩略图的形式显示。
3. 点击一张缩略图可浏览大图。





11.3.2 观看幻灯片

1. 打开一个相册。相册中的图片以缩略图的形式显示。
2. 点击**菜单键** > **播放幻灯片**，即可将所有图片以幻灯片的形

式播放。

11.3.3 编辑图片

1. 通过图库打开您要编辑的图片。
2. 点击**菜单键** > **编辑**。屏幕下方会出现用于编辑图片的控件。

	选择 无、冲压、复古、黑白、漂除银影、瞬时、拿铁咖啡、蓝色、版印及负冲 等效果。
	选择不同外框效果。
	选择 拉直、修剪、旋转及镜像 。
	选择 自动调整色彩、曝光、晕影、对比度、阴影、自然饱和度、锐度、曲线、色调、饱和度及黑白过滤器 。

11.3.4 将图片用作联系人照片或壁纸

1. 通过图库打开您要用作联系人图标或壁纸的图片。
2. 点击**菜单键** > **将照片设置为**。
3. 在弹出的窗口中选择**壁纸**可将图片设为主屏幕壁纸；选择**联系人照片**可将图片设为联系人照片。

11.3.5 共享图片

1. 通过图库打开您要共享的图片。
2. 点击该图片，图片上会显示更多操作选项。
3. 点击屏幕右上角的  图标可通过**信息**、**蓝牙**、**电子邮件**的方式将相片分享给他人。

11.3.6 删除图片

1. 通过图库打开您要删除的图片。
2. 长按该图片，图片上会显示更多操作选项。
3. 点击  > **删除**。
4. 在弹出的对话框中点击**确定**。

11.4 处理视频

11.4.1 播放视频文件

1. 点击  > **图库**打开图库并查看相册。
2. 点击某个包含视频的相册并查看其中的视频。
3. 点击某个视频即可进行播放。

11.4.2 共享视频

1. 打开某个包含视频的相册并查看其中的视频。
2. 长按某个视频，屏幕顶部会出现若干控件。
3. 点击屏幕右上角的  图标可通过**信息**、**蓝牙**、**电子邮件**的方式将视频分享给他人。

11.4.3 删除视频

1. 打开某个包含视频的相册并查看其中的视频。
2. 长按某个视频，屏幕顶部会出现若干控件。
3. 点击菜单键 > **删除**。
4. 在弹出的对话框中点击**确定**。

12. 音乐

您可以通过音乐播放器功能欣赏存储在手机或扩展卡中的音乐。

12.1 将音频文件复制到您的手机

1. 通过 USB 线将手机连接到电脑，打开手机的通知栏，点击 **作为 USB 存储设备使用**。
2. 从打开的窗口中选择连接方式：**媒体设备 (MTP)** 或 **相机 (PTP)**，并查看存储在手机或 SD 卡上的文件。
3. 通过您的电脑将音频文件复制到手机或 SD 卡上。

12.2 打开音乐库

12.2.1 打开音乐并查看音乐库

从待机屏幕，点击  > **音乐**，系统会自动扫描您手机上的音频文件。扫描到的音频文件会在列表中显示。

音乐应用打开后，您会看到四个标签页：**艺术家、专辑、歌曲和播放列表**。

12.2.2 从 SD 卡上删除曲目

1. 打开音乐应用并查看音频文件列表。
2. 长按某个曲目。
3. 从弹出的窗口中选择**删除**。
4. 在打开的对话框中点击**确定**。

12.3 打开音乐文件

12.3.1 播放音乐

1. 打开音乐应用并查看音频文件列表。
2. 您会看到四个标签页：**艺术家、专辑、歌曲和播放列表**标签页，找到您需要播放的音乐文件。
3. 点击该音乐文件开始播放。

12.3.2 将曲目设为铃声

长按音乐库列表中的某一曲目。在打开的菜单中，点击**用作手机铃声**。或在播放曲目时，点击**菜单键 > 用作铃声**。

12.4 使用播放列表

您可以创建播放列表，将音乐文件整理成曲目集，以便按自己设置的顺序或随机顺序播放曲目。

12.4.1 创建播放列表

1. 打开音乐应用并查看音频文件列表。
2. 点击**歌曲**标签页。
3. 选择需要添加到播放列表的音乐文件，长按直至弹出快捷菜单。
4. 点击**添加到播放列表**。
5. 点击**新建播放列表**。
6. 输入新播放列表的名称。
7. 点击**保存**，此时播放列表创建成功，且您选择的音乐文件已

添加至该播放列表中。

12.4.2 添加曲目到播放列表

1. 打开**音乐**，并选择**歌曲**标签页。
2. 选择需要添加至播放列表的音乐文件，长按直至弹出快捷菜单。
3. 点击**添加到播放列表**。
4. 选择需要添加的播放列表。

12.4.3 从播放列表中移除曲目

1. 打开**音乐**，并选择**播放列表**标签页。
2. 点击一个播放列表查看其中的曲目。
3. 长按要从该播放列表中移除的曲目，直至弹出快捷菜单。
4. 点击**从播放列表中删除**。

您也可以点击**菜单键** > **清除播放列表**，删除播放列表中的所有曲目。

12.4.4 重命名或删除播放列表

1. 打开**音乐**，并选择**播放列表**标签页。
2. 选择您要重命名或删除的播放列表，长按直至弹出快捷菜单。
3. 从弹出的菜单中选择**重命名**或**删除**。

13. 视频

当手机上存有视频文件时，您可以打开这些文件，欣赏精彩视频。

13.1 打开视频列表

从待机屏幕，点击  > **视频播放器**，系统会自动扫描您手机上的视频文件。扫描到的视频文件会在列表中显示。

13.2 播放视频

1. 打开视频列表。
2. 点击某个视频进行播放。
3. 播放视频时，通过音量键可以调节音量。点击右下角图标切换屏幕尺寸。

14. FM 收音机

通过收音机，您可以搜寻收听 FM 频道。收听质量取决于信号覆盖程度。收音机功能需要用到有线耳机作为天线，所以打开收音机功能前，请插入耳机。收听广播时，如有来电，收音机将暂停，通话结束后恢复播放。

14.1 打开调频收音机

打开收音机前，请确保插入耳机。

从待机屏幕，点击  > **收音机**即可打开收音机。

收音机打开后，手机状态栏会显示收音机图标。

14.2 收听广播

1. 打开收音机。
2. 点击  > **搜索**，系统自动搜索所有电台。
3. 点击某个广播频道开始收听。
4. 点击屏幕上的控件可选择频道、进行微调等。

5. 按**音量键**调节收音机音量。
6. 点击  图标可关闭收音机。





15. 录音机

通过录音机功能，您可以录制音频文件。

15.1 打开录音机



从待机屏幕，点击  > **录音机**即可打开录音机。

15.2 录制音频文件

1. 将手机的麦克风靠近声源，点击  开始录音。
2. 点击  暂停录音。
3. 点击  停止录音。
4. 点击  回放录音文件。
5. 点击**保存**保存录音文件，点击**放弃**放弃保存录音文件。

16. 其他应用





16.1 闹钟

1. 从待机界面，点击  > **时钟**，点击图标  进入闹钟设置界面。
2. 选择列表中已有的闹钟进入编辑界面或点击屏幕上方的  图标添加闹钟进入编辑界面。
3. 设置相应参数并返回。

16.2 日历

1. 从待机界面，点击  > **日历**。
2. 点击屏幕左上角的日期可查看日视图、周视图、月视图及日程。
3. 点击**菜单键**可新建活动、刷新、搜索、选择要显示的日历、清除所有事件、跳转到和对日历进行设置。

16.3 世界时间

1. 从待机界面，点击  > **世界时间**。
2. 点击**添加键** 。
3. 点击右上角的  图标可搜索城市。
4. 点击**菜单键** ，选择**多选**，选择所需要删除的城市，点击下面的**删除键** 。
5. 弹出的删除对话框中点击**确定**，即可从城市列表中删除。

16.4 计算器



1. 从待机界面，点击  > **计算器**。
2. 输入数字，选择运算符。
3. 点击等号。

16.5 文件管理器

1. 从待机界面，点击  > **文件管理器**。

2. 点击文件夹查看手机存储/SD 卡上的文件，并进行新建、复制、剪切、删除、发送、排序、隐藏和搜索等管理。

16.6 秒表

1. 从待机界面，点击  > **计时器**>**秒表**。
2. 点击**开始**开始计时。
3. 点击**暂停**暂停计时。
4. 点击**恢复**继续计时。
5. 点击**计次**可多次计时。
6. 点击**重置**将计时器清零。
7. 滑动  可将计时器时声音打开或静音。

16.7 号码归属地查询

1. 从待机界面，点击  > **号码归属地查询**。
2. 输入手机号码或电话区号，系统会自动匹配出号码所属城市和区号等信息。
3. 点击**清除**清除已输入的号码。

 注意：

归属地查询数据库为免费数据，非由本公司提供。如因数据库更新不及时及其他原因导致归属地信息不准确，本公司不承担任何责任。

17. 设置

您可以使用**设置**应用程序配置手机的显示外观、铃声、通讯方式、隐私保护方式和多种情景模式。

17.1 无线和网络

17.1.1 WLAN

从待机界面，点击  > **设置**，打开 WLAN 功能后点击 WLAN 可查看附近的 WLAN 热点，并通过 WLAN 连接网络。详细信息，请查看 [4.2 连接 WLAN 网络](#)。

17.1.2 蓝牙

从待机界面，点击  > **设置**，打开蓝牙功能后点击蓝牙可查找附近的蓝牙设备并与之配对，进而进行文件传输等操作。详细信息，请查看 [4.3 连接蓝牙设备](#)。

17.1.3 流量使用情况

您的手机内置了流量控制功能。通过它，您可以方便地查看网络流量、设置移动数据流量限制、设置警告等，从而有效管理移动数据使用情况。

1. 从待机界面，点击  > **设置** > **流量使用情况**。
2. 设置开启或关闭移动数据的使用。
3. 勾选**设置移动数据流量限制**，并分别拖动红色和黄色线条设置限制和警告，拖动白线设置使用周期范围。

向下滑动屏幕查看详细的流量使用情况。



注意：

此处的流量数据是由您的手机计算而得到的。您的网络运营商对于数据流量的计算可能有所不同。

17.1.4 飞行模式

1. 从待机界面，点击  > **设置** > **更多...**。
2. 勾选或取消勾选，飞行模式即可打开或关闭。

飞行模式开启后，您的手机将关闭移动、WLAN 等无线连接。

17.1.5 VPN

从待机界面，点击  > **设置** > **更多...** > **VPN** 可连接并管理虚拟专用网。详细信息，请查看 [4.6 连接虚拟专用网](#)。

17.1.6 网络共享与便携式热点

从待机界面，点击  > **设置** > **更多...** > **网络共享与便携式热点**，您可以通过 USB 线（USB 共享网络）与一台计算机分享手机的移动数据连接；也可以将手机作为便携式 WLAN 热点，同时可与多台设备分享手机的数据连接。详细信息，请查看 [4.5 共享手机的移动数据连接](#)。

17.1.7 移动网络

从待机界面，点击  > **设置** > **更多...** > **移动网络**，您可以启用/关闭数据连接、更改偏好设置、设置接入点名称并选择网络运营商。

- **数据连接**：选择 SIM 卡进行数据连接，或关闭数据连接。
- **偏好设置**：分别对 SIM 卡 1/SIM 卡 2 进行偏好设置。
- **接入点名称 (APN)**：查看并添加接入点。

- **网络运营商**：选择网络运营商及联网方式。

17.1.8 USB 互连网

从待机界面,点击  > **设置** > **更多...**,勾选 **USB 互连网**,您可以通过 USB 线共享 Windows PC 网络,需先连接 USB 数据线方可使用,默认置灰。

17.2 设备

17.2.1 情景模式

从待机界面,点击  > **设置** > **情景模式**可快速设置情景模式。如,点击**标准/户外**即可对该模式进行编辑。

- **音量**：调节**铃声和通知**音量；以及**闹钟**音量。
- **手机铃声**：从列表中选择来电铃声。
- **默认通知提示音**：从列表中选择通知铃声。
- **拨号键盘触摸音效**：开启/关闭拨号键盘触摸音效。
- **触摸提示音**：开启/关闭屏幕触摸提示音。
- **锁屏提示音**：开启/关闭锁屏提示音。

- **触摸时振动**：开启/关闭触摸屏幕时的振动反馈。

17.2.2 显示

从待机界面，点击  > **设置** > **显示**可对设备的显示情况进行设置。

- **锁定屏幕通知**：勾选此项，在锁定屏幕上显示通知。
- **主题**：选择主题颜色。
- **壁纸**：从**动态壁纸**、**图库**、**壁纸**和**视频壁纸**中选择想要的壁纸。
- **自动旋转屏幕**：开启/关闭屏幕旋转时的显示。
- **亮度**：拖动滑块调节屏幕亮度。
- **互动屏保**：设置互动屏保。
- **字体大小**：改变系统字体大小
- **休眠**：设置屏幕休眠时间间隔。

17.2.3 存储

从待机界面，点击  > **设置** > **存储**可查看并管理手机及外置存储卡的容量使用情况。

- 选择默认存储器位置（手机存储/SD 卡）
- **卸载 SD 卡**：需要先卸载 SD 卡，然后才能将其安全移除。
- **格式化 SD 卡**：清除 SD 卡中的全部数据，例如音乐和照片。
- **格式化手机存储**：清除手机存储中的全部数据，例如音乐和照片。

17.2.4 电池

从待机界面，点击  > **设置** > **电池** 可查看电量使用及消耗情况。

17.2.5 应用

从待机界面，点击  > **设置** > **应用**，可查看并管理您手机上的应用程序。点击部分不需要的应用程序可将其卸载。同时，关闭部分无关的进程可节省手机电量或减少网络流量消耗。

17.3 个人

17.3.1 位置信息访问权限

从待机界面，点击  > **设置** > **位置信息访问权限**可管理您的位置信息访问权限。

17.3.2 安全

从待机界面，点击  > **设置** > **安全**可对相应的安全选项进行设置。



- **屏幕锁定**：选择**无**、**滑动**、**语音解锁**、**图案**、**PIN** 及**密码**。
- **机主信息**：输入一些文字，显示在锁定屏幕上。
- **加密手机**：每次开机时都需要输入数字 PIN 或密码才能解密手机。
- **设置 SIM 卡锁定**：开启或关闭 SIM 卡锁定，并更改 SIM 卡 PIN。
- **显示密码**：选择是否让密码可见。
- **设备管理器**：查看或停用设备管理器。
- **未知来源**：勾选此项，允许安装来自未知来源的应用。
- **验证应用**：勾选此项，禁止安装可能会造成危害的应用，或

在安装前提出警告。

- **受信任的凭据**：显示受信任的 CA 证书。
- **从 SD 卡安装**：从 SD 卡安装证书。
- **清除凭据**：删除所有证书。

17.3.3 语言和输入法

从待机界面，点击  > **设置** > **语言和输入法** 可对系统语言和输入法选项进行设置。

- **语言**：选择系统语言。
- **个人词典**：添加或查看您定义的任何字词。
- **默认**：选择默认输入法。
- **Android 键盘 (AOSP)**：使用 Android 键盘并通过右侧的  图标对其进行设置。
- **搜狗输入法**：使用搜狗输入法并通过右侧的  图标对其进行设置。
- **指针速度**：调节触控板的指针速度。

17.3.4 重置

从待机界面，点击  > **设置** > **重置** > **恢复出厂设置**可重置手机，并恢复出厂设置。

17.4 账户

17.4.1 添加账户

从待机界面，点击  > **设置** > **添加帐户**，可以添加公司或电子邮件帐户。点击列表中已有的账户可进行同步等设置。

17.5 系统

17.5.1 日期和时间

从待机界面，点击  > **设置** > **日期和时间**可对日期和时间进行设置。

- **自动确定日期和时间**：选择自动确定日期和时间模式。
- **自动确定时区**：勾选此项，使用网络上的时区。
- **设置日期**：取消勾选**自动确定日期和时间**，您可以手动设置

日期。

- **设置时间**：取消勾选**自动确定日期和时间**，您可以手动设置时间。
- **选择时区**：取消勾选**自动确定时区**，您可以手动设置时区。
- **使用 24 小时格式**：勾选此项，使用 24 小时制。
- **选择日期格式**：从列表中选择您要使用的日期格式。

17.5.2 定时开关机

从待机界面，点击  > **设置** > **定时开关机**可设置手机的开关机时间。

17.5.3 辅助功能

从待机界面，点击  > **设置** > **辅助功能**可对手机的辅助功能进行设置。

- **服务**：查看并管理已安装的服务。
- **放大手势**：可开启或关闭放大手势功能。
- **大号字体**：勾选此项，手机字体变成大号字体。
- **按电源按钮结束通话**：勾选此项，按电源键结束通话。

- **辅助功能快捷方式**：开启或关闭辅助功能快捷方式。
- **触摸和按住延迟**：设置触摸和长按时的延迟时间。
- **增强网页辅助功能**：选择是否允许安装网页脚本。

17.5.4 开发者选项

从待机界面，点击  > **设置** > **开发者选项**可对手机的开发者选项进行设置。

- **提交错误报告**：收集有关当前设备状态的信息，并以电子邮件的形式进行发送。
- **桌面备份密码**：设置桌面完整备份密码。
- **不锁定屏幕**：勾选此项，充电时屏幕不会休眠。
- **对 SD 卡进行读写保护**：勾选此项，应用必须请求读取 SD 卡的权限。
- **USB 调试**：勾选此项，连接 USB 后启用调试模式。
- **电源键菜单错误报告**：勾选此项，在电源键菜单中添加提交错误报告的选项。
- **允许模拟位置**：勾选此项，允许模拟位置。

- **选择调试应用**：可选择设置调试应用。
- **等待调试器**：当选择了调试应用时，此项才可用。如勾选此项，调试应用会在执行前等待附加调试器。
- **显示触摸操作**：勾选此项，为触摸操作提供视觉提示。
- **指针位置**：勾选此项，屏幕叠加层显示当前触摸数据。
- **显示布局边界**：勾选此项，显示剪辑边界、边距等。
- **显示 GPU 视图更新**：勾选此项，使用 GPU 进行绘图时闪烁显示窗口中的视图。
- **显示硬件层更新**：勾选此项，FLASH 硬件层在进行更新时会显示为绿色。
- **显示 GPU 过度绘制**：勾选此项，可显示 GPU 过度绘制的颜色标示。
- **显示面 (surface) 更新**：勾选此项，窗口中的面更新时全是闪烁。
- **窗口动画缩放**：设置窗口动画缩放比例。
- **过渡动画缩放**：设置过渡动画缩放比例。
- **动画程序时长调整**：设置动画缩放比例。

- **停用 HW 叠加层** :勾选此项 始终使用 GPU 进行屏幕合成。
- **强制进行 GPU 渲染** :勾选此项 ,强制使用 GPU 进行 2D 绘图。
- **强制启用 4 x MSAA** :勾选此项 ,在 OpenGL ES 2.0 应用中启用 4 x MSAA
- **启用严格模式** :勾选此项 ,应用程序在主线程上执行长时间操作时闪烁屏幕。
- **显示 CPU 使用情况** :勾选此项 ,屏幕叠加层显示当前 CPU 使用情况。
- **GPU 呈现模式分析** :勾选此项 ,计算 adb shell dumpsys gfxinfo 中的呈现时间。
- **启用跟踪** :选择已启用的跟踪。
- **不保留活动** :勾选此项 ,用户离开后即销毁每个活动。
- **后台进程限制** :设置后台进程限制数。
- **显示所有“应用无响应”(ANR)** :勾选此项 ,为后台应用显示“应用无响应”对话框。



提示 :

默认此项无，当用户需要此项功能时，可在  > **设置** > **关于手机** 中连续点击**版本号**根据消息提示操作，即可激活开发者模式

17.5.5 关于手机

从待机界面，点击  > **设置** > **关于手机** 可查看手机的相关信息。

- **软件更新服务**：检查系统软件更新。
- **状态消息**：查看手机当前的电池状态、电池电量、SIM 卡状态、IP 地址、序列号、已开机时间等信息。
- **法律信息**：查看相关的法律信息。
- **型号**：显示手机型号。
- **Android 版本**：显示手机所用的 Android 版本。
- **基带版本**：显示手机所用的基带版本。
- **内核版本**：显示手机所用的内核版本。
- **版本号**：显示手机当前的软件版本号。连续点击版本号根据消息提示操作可打开开发者模式。

- **硬件版本**：显示手机所用的硬件版本。
- **发布时间**：显示手机发布的年月日时间。

18. 简单故障排除

如果您的手机在使用中出现如下现象请先查阅下边的相关信息，如果还不能解决请与经销商联系。

问题	可能原因	可能的解决方式
信号接收不良	您目前所在位置的 网络信号比较弱（例如地下室或靠近大厦），使得无线电波无法有效传达。	请移动到可以良好接收网络信号的位置。
	目前网络忙线（例如，高峰时段网络的流量可能过高，造成无法通话）。	请避免在类似时段使用手机，或稍待片刻再试。

问题	可能原因	可能的解决方式
	您与基站的距离过远。	请向网络运营商索取服务地区地图。
回音或噪声	部分网络运营商的网络中继线质量不良。	请重新拨号，或者联系网络运营商。
	当地电话线路质量不良。	
无法选取特定的功能	网络运营商不支持这些功能，或您尚未开通提供这些功能的服务。	请咨询网络运营商。
电池无法充电	电池或电池充电器已经损坏。	请联系经销商。

问题	可能原因	可能的解决方式
	手机温度低于-10 °C 或高于50°C。	请注意电池充电时的环境，避免温度过高或过低。
	充电接口与充电器之间接触不良。	请检查所有接头，确定所有线路皆正确连接。
待机时间 缩短	待机时间与网络运营商的系统设定有关。相同的手机在不同网络运营商系统下的待机时间不尽相同。	如果您位于信号微弱的区域，请暂时将手机关机。
	电池耗尽。在高温环境下，电池寿命将会缩短。	请更换新电池。

问题	可能原因	可能的解决方式
	<p>如果无法连接到网络,手机将会持续发射搜寻基站信号。手机便会持续消耗电池电量,造成待机时间缩短。</p>	<p>请移动到能够访问网络的地方,或暂时将手机关机。</p>
<p>无法开机</p>	<p>电池电量已经耗尽。</p>	<p>请尽快为手机的电池充电。</p>
<p>经常性死机,重启,开机定屏</p>	<p>第三方软件故障</p>	<p>尝试恢复出厂设置;进入安全模式,并在该模式下将怀疑引起故障的第三方软件卸载;对手机进行软件升级。</p>

问题	可能原因	可能的解决方式
SIM卡错误	SIM卡故障或损坏。	请将SIM卡交由网络运营商测试。
	SIM卡未正确插入。	请正确插入SIM卡。
	SIM卡接点脏污。	请使用柔软的干布擦拭SIM卡接点。
无法连接到网络	SIM卡无效。	请联系网络运营商。
	您不在网络服务区域内。	请向网络运营商询问服务区域。
	信号不良。	请移动到空旷的地方；如果您正在建筑物内，请移动到靠近窗户的地方。

问题	可能原因	可能的解决方式
无法拨出电话	您已启动固定拨号功能。	请进入固定拨号设置，并选取关闭此功能。
PIN码被锁定	您连续三次输入错误的PIN码。	请联系网络运营商。如果运营商提供您SIM卡的PUK码，请使用PUK码解除锁定SIM卡。
无法在电话簿中输入信息	电话簿内存已满。	请从联系人中删除不必要的数据。

19. 软件版本升级

我们为客户提供了以下多种软件版本升级方式，请参考，并选择适合您的方式。

1. 在线升级方式
2. 一键式升级包(运营商定制)；
3. 存储卡升级包;



注意：

关于在线升级，一键式升级包和存储卡升级包，请访问中兴通讯手机服务支持官方网站，具体机型是否支持升级及所支持的方式以最新网站上的信息为准。

中文网站：<http://www.ztedevices.com/cn/support/>

英文网站：<http://www.ztedevices.com/support/index.html>

进入后选择对应的国家即可看到相关资料。

20. 手机保养小常识

- 避免摔机、泡水和淋雨、太阳直晒或放置于过热的地方，避免出入温差大的场所；
- 若手机受潮，应马上关机，并擦拭干再用吹风机烘干，注意不可靠太近，以免外壳受损；
- 建议使用手机皮套；
- 不要在浴室内使用手机；
- 只用厂家标配的充电器、电池，充电时间不可超过必要的充电期。

21. 安卓手机省电秘笈

- 关掉不必要的软件进程。现在不少软件，虽然表面显示关闭，但是后台仍运行服务。您可以从任务管理器里彻底关掉这些进程和服务。
- 调低屏幕亮度。如果总是在使用手机的话，可以把亮度调暗一点，这样也可以延长电池的续航时间。
- Wi-Fi、蓝牙、GPS、自动同步，这些设置如果不需要的话可以关掉，这些功能开启的时候也相当耗电。

22. 产品有害物质含量状态说明表

产品名称	ZTE Q501T					
部件名称 (Parts)	有毒有害物质或元素 (Hazardous Substance)					
	铅(Pb)	汞(Hg)	镉(Cd)	六价铬 (Cr(VI))	多溴联苯 (PBB)	多溴二苯醚 (PBDE)
液晶显示 组件	○	○	○	○	○	○
主板	×	○	○	○	○	○
外壳	○	○	○	○	○	○
附件	×	○	○	○	○	○
<p>○ : 表示该有毒有害物质在该部件所有均质材料中的含量均不超过 SJ/T11363-2006 标准规定的限量要求。</p> <p>× 表示该有毒有害物质至少在该部件的某一均质材料中的含量超出</p>						

SJ/T11363-2006 标准规定的限量要求。

注：

1. 本表显示中兴通讯股份有限公司供应的本型号产品可能包含这些物质，但这些信息可能随着技术发展而不断更新。
2. 注意：本品标有“x”的原因是：现阶段没有可供替代的技术和部件，且符合国家《电子信息产品污染控制管理办法》法规要求。
3. 本表中部件定义的解释权归属中兴通讯股份有限公司。

右下图为本型号产品的环保使用期限标志，某些可更换的零部件会有一个不同的环保使用期(例如：电池单元模块)贴在其上。此环保使用期限只适用于产品是在产品手册中所规定的条件下工作。



23. 安全信息及注意事项

23.1 安全须知

- 如果您的手机丢失或被窃，请按运营商相关规定挂失 (U)SIM 卡，这将使您免受他人冒打电话带来的经济损失。
- 为使您的手机免受误用，请采取防范措施，如：
 - ▶ 开启(U)SIM 卡的 PIN 码。
 - ▶ 尽量随身携带。

23.2 安全警告和注意事项

- 请正确使用手机。拨打或接听电话时，按照使用有线电话的方式手握手机，然后直接对着话筒讲话，并确保手机与身体保持适当距离。
- 通话期间请勿覆盖天线区域（手机背部上方区域），以免影响通话效果、耗费更多电量，从而减少通话时间和待机时间。
- 有些人在闪烁的灯光下（如看电视），可能易于发作癫痫或

眩晕。如果您有过类似的发病史，在玩手机游戏或使用闪光灯功能前请先向医生咨询。

- 请将手机放在儿童难以触及的地方，以免儿童将其当成玩具，造成人身伤害。

23.3 驾驶车辆时使用手机注意事项

驾车时请遵照相关交通法规，注意交通安全。

23.4 医用设备及公共医疗场所

- 在某些医用设备如心脏起搏器旁使用手机时需注意：保持开着的手机与这些医用设备之间至少 20 厘米的距离；不要把手机放在胸前口袋中；应使用与佩戴起搏器的不同侧的耳朵听电话，以减少潜在干扰；必要时请关闭手机。如有其它问题请在使用之前向该医用设备生产厂家咨询了解。一些数字手机可能会对某些助听器产生干扰，如果出现了这类干扰，请与助听器制造商联系寻求解决办法。
- 如果您还有其它个人医用设备（如植入耳蜗等），请向这些

设备制造厂家咨询，以确定这些设备是否能够屏蔽周围的射频信号。

- 在医院或休养院等有特殊要求的场所，请注意手机的使用限制。若有要求，请关闭手机。

23.5 您的手机

- 您只能使用原配的或经厂商认可的配件。使用任何未经认可的配件，都有可能影响手机的使用性能，违反本手机的保修条款以及国家关于通信终端产品的相关规定，甚至导致人身危害。
- 清洁手机时请先关机，并使用微潮且干净的防静电布。清洁手机表面时注意不要使用清洗剂等化学制剂。
- 您的手机会产生电磁场，请不要放置在磁存储媒质附近，如计算机磁盘等。
- 在电视、电话、收音机和个人计算机等电器设备附近使用手机可能会引起干扰。
- 请不要将您的手机暴露在强烈日光之下，以免过度受热而损

坏。

- 请避免各种液体进入手机内部，以免造成损坏。
- 请不要扔放、敲打手机，粗暴地对待手机会毁坏内部电路板。
- 请不要与其它不配套的设备连接。
- 请勿拆卸手机。
- 请不要将易燃、易爆物品与手机放在一起，以免发生危险。

23.6 可能引起爆炸的地点及爆破区

- 在进入因潜在因素可能引起爆炸的区域之前（如油料仓库，化学工厂等有爆炸性生产过程的），如果手机不是专门为这种区域使用而设计的，请您先关闭手机。
- 在这类区域，请不要取出、安装电池，也不要给手机充电，因为在这些环境中，火花可能引起爆炸或火灾，造成人身伤害。
- 为了避免干扰爆破作业，在爆炸区的电雷管附近，以及贴有关闭手机等类似标语指示的地方，请遵守相关规定关闭手机。

23.7 电子设备

使用包括手机在内的射频设备可能会对一些屏蔽性能不好的电子设备造成干扰，如机动车辆中的某些电子系统，必要时使用手机前请咨询该设备制造商。

23.8 汽车安全

- 安全气囊、刹车、速度控制系统与油料喷射系统应不受无线传输的影响，如您遇到如上问题，请与汽车经销商联系。但请注意不要将手机放在安全气囊上方或安全气囊展开后能够触及到的区域，以免气囊膨胀时产生的外力推动手机对车主造成伤害。
- 在加油时请关闭您的手机，同样的情况也适用于禁止使用双向无线设备的地方。

23.9 飞机上的注意事项

在飞机起飞前请关闭手机。为防止对飞机通信系统的干扰，

在飞行中禁止使用手机进行无线通信。在飞机未起飞时使用手机应按照安全规定征得机组人员许可。

23.10 电池使用

- 请不要将电池短路，以免损坏电池、产生热量及引起火灾。
- 禁止将电池放在高温下或丢入火中，以免引起爆炸。
- 请勿使用尖锐物品扎刺电池表面。
- 如果一段时间内不使用电池，请将其放电并存放在干燥、避光、凉爽的地方。
- 当电池和充电器已经损坏或明显老化时请停止使用。
- 请将废旧电池返还给供应商或是放在指定的回收点，而不能放在家庭垃圾中。



警告：

假如电池破损，应避免接触里面的物质，若被沾染到皮肤，应用大量的清水冲洗，必要时请寻求医生的帮助。

23.11 SAR

本产品电磁辐射比吸收率(SAR)最大值为：0.9 W/Kg，符合

国家标准 GB21288-2007 的要求。

23.12 使用充电器的注意事项

- 为提高充电效率和保证充电安全，请使用 220V 交流电。
- 禁止短路充电器，否则会引起触电、冒烟和充电器损坏。
- 请不要在电源线损坏的情况下使用充电器，否则可能会导致起火和触电。
- 请及时清洁积在电源插座上的灰尘。
- 请不要把盛水的容器等放在充电器旁，以免水溅出造成充电器过热、漏电和故障。
- 请不要拆卸或改装充电器，否则会导致人身伤害、触电、起火和充电器损坏。
- 请不要在浴室等高湿度的地方使用充电器，否则会导致触电、起火或充电器损坏。
- 请不要用湿手接触充电器、电线和电源插座，否则可能会导致触电。
- 不要将重物放在电源线上或试图改装电源线，否则可能会造

成触电或起火。

- 在清洁和维护前请先将电源插头从插座里拔出。拔插头时要抓住充电器，硬拉电源线会损坏电源线，可能引起触电或起火。
- 请不要在下列地方充电：阳光过强温度过高的地方；潮湿、多灰的地方或振动大的地方（容易引起故障）。

23.13 清洁和维护

- 请保持本产品的干燥。雨水、湿气和各种液体都可能腐蚀电子线路，造成产品的损坏。
- 请用柔软的干布清洁本产品。
- 请勿用酒精、稀释剂或苯等溶液擦拭本产品。

23.14 免责声明

- 对于超越我们责任能力范围的自然灾害(如地震、水灾等)而导致的损失，本公司不承担任何责任。
- 在任何情况下，对于伴随本产品的使用而带来的任何损失

(包括依照手册说明使用而导致的损失), 诸如: 公司利润的损失、信誉损失、营业中断或存储数据的丢失/改变等, 以及因此导致的任何特别的、意外的、连带的或间接的损失, 本公司不承担任何责任。

- 对由于不当使用非本公司指定的通讯硬件或软件而导致的损失, 本公司不承担任何责任。
- 对于通过使用本产品获得的信息、资料、文件或其他产品与服务, 本公司不提供任何形式的保证与技术支持, 且对于用户对这些信息、资料、文件或其他产品与服务的使用, 不承担任何责任。
- 对于通过本产品使用的第三方软件, 本公司不承担任何形式的担保与技术支持责任。
- 本手册的内容按“现状”提供。除非适用法律另有规定, 否则本公司不对本文档的准确性、可靠性和内容做出任何类型的、明确的或默许的保证。