

Nikon

可更换镜头电子取景数字照相机

1 J1

使用说明书

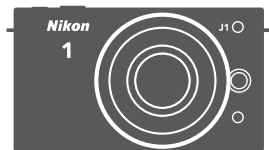

- 使用产品前请仔细阅读本使用说明书，并请妥善保管。
- 本使用说明书内同时包含有附件的使用说明。



Ck

感谢您购买尼康可更换镜头电子取景数字照相机。为了让您的照相机发挥最大功效，请务必仔细阅读所有使用说明，并妥善保管说明书以便本产品所有使用者可随时参阅。

照相机设定

本说明书将使用默认设定进行解说。

图标和惯例

为便于您获取所需信息，本说明书使用了以下图标和惯例：



该图标表示警告，提醒您应该在使用前阅读这些信息，以避免损坏照相机。



该图标表示注意，提醒您应该在使用本照相机前阅读这些信息。



该图标表示本说明书中的其它参考页码。

安全须知

初次使用本照相机之前，请先阅读“安全须知”（□x-xiv）中的安全使用说明。

1 J1

充分利用您的照相机	 ii
目录	 iv
 简介	 1
 静止图像模式	 21
 智能照片选择器模式	 31
 动画模式	 37
 动态快照模式	 45
 可用设定	 49
 有关拍摄的详细信息	 53
 有关播放的详细信息	 63
 连接	 75
 播放菜单	 93
 拍摄菜单	 103
 设定菜单	 147
 技术注释	 157

充分利用您的照相机

使用4种模式中的任一模式拍摄照片或动画。

选择**① 动态快照模式** (045) 可记录照片和简短的动画片段，

② 智能照片选择器模式 (031) 用于捕捉稍纵即逝的表情变化以及其它珍贵的瞬间，

③ 静止图像模式 (021) 适合拍摄大多数照片，

④ 动画模式 (037) 则用于记录高清或慢动作动画。

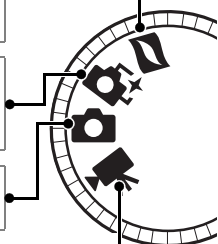

将照片、动画及音乐结合在一起。

① 安装附送的软件 (075)，**② 复制**照片和动画至您的计算机 (079)，然后**③ 使用 Short Movie Creator 创建**动画短片 (082)。



以高清晰度查看动画短片。

① 传送动画短片至照相机 (㉔83) 并使用 HDMI 连接线 ② 将照相机连接至高清电视机 (㉔84)。



配件

为拓展您的摄影范围，我们提供了品种繁多的可更换镜头及其它配件 (㉔157)。



镜头



遥控器

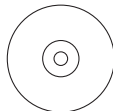

用于尼康单电照相机的软件 (在光盘中)

目录

充分利用您的照相机	ii
配件	iii
目录	iv
安全须知	x
声明	xv
简介	1
包装内物品	1
照相机部件	2
照相机机身	2
显示屏	4
DISP (显示) 按钮	5
模式拨盘	6
多重选择器	7
 (特色功能) 按钮	8
MENU 按钮	9
开始步骤	11
静止图像模式	21
在静止图像模式下拍摄照片	21
查看照片	28
删除照片	29
智能照片选择器模式	31
在智能照片选择器模式下拍摄照片	31
查看照片	34
选择最佳拍摄	34
删除照片	35

动画模式	37
HD 动画	37
慢动作	40
查看动画	42
删除动画	43
动态快照模式	45
在动态快照模式下拍摄	45
查看动态快照	48
删除动态快照	48
可用设定	49
有关拍摄的详细信息	53
自拍及遥控模式	53
曝光补偿	56
内置闪光灯	58
选择闪光模式	59
有关播放的详细信息	63
照片信息	63
缩略图播放	66
日历播放	67
变焦播放	68
删除照片	69
删除当前照片	69
播放菜单	69
为照片评级	70
幻灯播放	71

连接	75
安装附送的软件	75
系统要求	77
在计算机上查看和编辑照片	79
传送照片	79
查看照片	80
创建动画短片	82
在电视机上查看照片	84
高清设备	84
打印照片	86
连接打印机	86
打印单张照片	87
打印多张照片	88
创建 DPOF 打印指令：打印设定	92
播放菜单	93
选择多张图像	95
旋转竖直人像	96
保护	96
评级	96
D-Lighting	97
调整尺寸	98
裁切	99
编辑动画	100
拍摄菜单	103
重设拍摄选项	105
曝光模式	106
P 程序自动	108
S 快门优先自动	109
A 光圈优先自动	110
M 手动	111

图像品质	114
图像尺寸	114
帧频	116
动画设定	116
测光	117
自动曝光锁定	118
白平衡	119
微调白平衡	120
手动预设	121
ISO 感光度	124
优化校准	125
修改优化校准	125
自定义优化校准	129
编辑 / 保存	129
载入 / 保存 (存储卡)	130
色空间	131
动态 D-Lighting	132
长时间曝光降噪	133
高 ISO 降噪	133
淡入 / 淡出	133
动画声音选项	134
间隔拍摄	135
减震	136
对焦模式	137
手动对焦	140
AF 区域模式	142
对焦锁定	143
脸部优先 AF	145
内置 AF 辅助照明器	145
闪光补偿	146

设定菜单	147
重设定选项	149
格式化存储卡	149
空插槽释放锁定	149
欢迎画面	150
显示屏亮度	150
网格显示	150
提示声设定	151
自动关机	151
遥控持续时间	152
指定 AE/AF-L 按钮	152
快门按钮 AE 锁定	152
闪烁消减	153
重设文件编号	153
时区与日期	154
语言 (Language)	154
自动旋转图像	155
固件版本	155

技术注释	157
另购的配件	157
经认可的存储卡	160
安装照相机电源连接器和电源适配器	161
存放与清洁	163
存放	163
清洁	163
照相机和电池的保养：警告	164
默认设定	168
存储卡容量	169
故障排除	171
显示	171
拍摄（所有曝光模式）	172
拍摄（P、S、A和M模式）	173
动画	174
播放	174
其它	175
错误信息	176
技术规格	180
Nikon 1 J1 可更换镜头电子取景数字照相机	180
电池持久力	190
索引	191



安全须知

请在使用前仔细阅读“安全须知”，并以正确的方法使用。

本“安全须知”中记载了重要的内容，可使您能够安全、正确地使用产品，并预防对您或他人造成人身伤害或财产损失。



请在理解本部分的内容后阅读使用说明书正文，并在阅读之后妥善保管，以便本产品的所有使用者可以随时查阅。

本节中标注的指示和含义如下。



	危险	表示若不遵守该项指示或操作不当，则极有可能造成人员死亡或负重伤的内容。
	警告	表示若不遵守该项指示或操作不当，则有可能造成人员死亡或负重伤的内容。
	注意	表示若不遵守该项指示或操作不当，则有可能造成人员伤害、以及有可能造成物品损害的内容。

本节使用以下图示和符号对必须遵守的内容作以分类和说明。

图示和符号的实例

	△ 符号表示唤起注意（包括警告）的内容。在图示中或图示附近标有具体的注意内容（左图之例为当心触电）。
	⊘ 符号表示禁止（不允许进行的）的行为。在图示中或图示附近标有具体的禁止内容（左图之例为禁止拆卸）。
	● 符号表示强制执行（必需进行）的行为。在图示中或图示附近标有具体的强制执行内容（左图之例为从插座上拔下插头）。

警告（有关照相机和镜头）

	禁止拆卸	切勿自行拆卸、修理或改装。 否则将会造成触电、发生故障并导致受伤。
	禁止触碰	当产品由于跌落而破损使得内部外露时，切勿用手触碰外露部分。 否则将会造成触电、或由于破损部分而导致受伤。
	立即委托修理	取出电池和（或）拔下电源，并委托尼康授权的维修服务中心进行修理。

警告（有关相机和镜头）

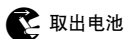

取出电池

当发现产品变热、冒烟或发出焦味等异常时，请立刻取出电池。



立即委托修理

若在此情况下继续使用，将会导致火灾或烫伤。

取出电池时，请小心勿被烫伤。

取出电池，并委托尼康授权的维修服务中心进行修理。



禁止接触水

切勿浸入水中或接触到水，或被雨水淋湿。

否则将会导致起火或触电。



禁止使用

切勿在有可能起火、爆炸的场所使用。

在有丙烷气、汽油等易燃性气体、粉尘的场所使用产品，将会导致爆炸或火灾。



禁止使用

切勿用镜头或照相机直接观看太阳或强光。

否则将会导致失明或视觉损伤。



禁止闪光

切勿朝驾驶员闪光。

否则将会造成事故。



禁止闪光

切勿将闪光灯贴近人眼进行闪光。

否则将会导致视觉损伤。

请特别注意在对婴幼儿拍摄时，须保持1米以上的距离。

切勿在婴幼儿伸手可及之处保管婴幼儿可能会放入口中的细小部件。



妥善保管

否则将会导致婴幼儿将部件吞入口中。

意外吞入口中时，请立即向医生咨询。



警告

切勿将照相机背带缠绕在颈部。

特别注意勿将照相机背带缠绕在婴幼儿或儿童的颈部。

将照相机背带缠绕在颈部有可能会造成窒息。



禁止使用

若在使用电源适配器时发生雷鸣，则切勿触碰电源插头。

否则将会导致触电。

请远离设备，直到雷鸣停止为止。



警告

仅使用指定的电池或专用电源适配器。

使用非指定电源，将会导致火灾或触电。

注意（有关相机和镜头）



当心触电

切勿用湿手触碰。

否则将有可能导致触电。



小心使用

照相机电源处于开启状态时，切勿长时间直接接触。

使用期间某些部位的温度会升高，有可能造成低温烫伤。



妥善保管

切勿在婴幼儿伸手可及之处保管产品。

否则将有可能导致受伤。

注意 (有关照相机和镜头)

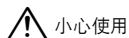

小心使用

进行逆光拍摄时，务必使太阳充分偏离视角。
阳光会在照相机内部聚焦，并有可能导致火灾。
太阳偏离视角的距离微小时，也有可能导致火灾。

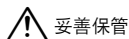

妥善保管

不使用时请盖上镜头盖，或保存在没有阳光照射处。
阳光会聚焦，并有可能导致火灾。

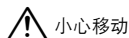

小心移动

进行移动时，切勿将照相机或镜头安装在三脚架上。
摔倒、碰撞时将有可能导致受伤。



小心使用

若要在飞机内使用，则在飞机起飞、着陆时务必关闭电源。
在医院使用时务必遵守医院的指示。
本设备发出的电磁波可能会干扰飞机的电子系统或医院的医疗设备。

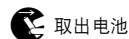

取出电池

长期不使用时，务必切断电源（电池、电源适配器）。

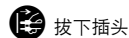

拔下插头

电池漏液有可能导致火灾、受伤或污损周围环境。
使用电源适配器时，请先断开电源适配器的连接，然后从插座上拔下电源插头。
否则将有可能导致火灾。

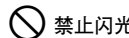

禁止闪光

内置闪光灯的闪光灯窗与人体或物体紧贴时切勿闪光。
否则将会导致烫伤或起火。

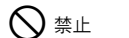

禁止

使用时切勿用被褥遮盖、包裹。
否则将无法散热，使得外壳变形，并导致火灾。

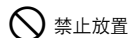

禁止放置

切勿放置于封闭的车辆中、直射阳光下或其它异常高温之处。
否则将对内部零件造成不良影响，并导致火灾。

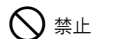

禁止

切勿使用播放音乐的 CD 播放机播放附送的 CD-ROM 光盘。
否则将损伤设备，或由于大音量而对听觉造成不良影响。

危险 (有关专用锂离子可充电电池)

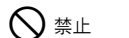

禁止

切勿将电池投入火中或对电池加热。
否则将导致漏液、发热或破裂。

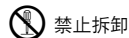

禁止拆卸

切勿使电池短路或拆卸电池。
否则将导致漏液、发热或破裂。



危险

务必使用专用的充电器。
否则将导致漏液、发热或破裂。



危险

切勿与项链、发夹等金属物品一起运送或保存。
否则将导致短路而造成漏液、发热或破裂。
运送时请盖上端子盖。

 **危险**（有关专用锂离子可充电电池）

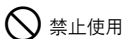

切勿在不适用锂离子可充电电池 **EN-EL20** 的设备中使用。
否则将导致漏液、发热或破裂。
锂离子可充电电池 **EN-EL20** 适用于 Nikon 1 J1。



电池漏液进入眼内时，务必立即用清水冲洗，并接受医生治疗。
若置之不理则将导致损伤眼睛。

 **警告**（有关专用锂离子可充电电池）

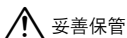

切勿在婴幼儿伸手可及之处保管电池。
否则将会导致婴幼儿将电池吞入口中。
意外吞入口中时，请立即向医生咨询。

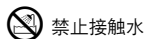

切勿浸入水中或接触到水。
否则将导致漏液或发热。



发现有异常（如变色或变形）时，务必停止使用。
否则将导致漏液、发热或破裂。



充电时，如果超过规定的时间长度仍未完成充电，则务必中止充电。
否则将导致漏液、发热或破裂。



进行回收再利用或废弃处理时，务必使用胶带等将电极部分绝缘。

接触其他金属将导致发热、破裂或起火。
请将废旧电池带去尼康授权的维修服务中心或回收商，
或者根据当地法规进行废弃处理。



电池漏液接触到皮肤或衣服时，务必立即用清水冲洗。
若置之不理则将引起皮肤发炎等症状。

 **注意**（有关专用锂离子可充电电池）



切勿对电池施以强烈撞击或投掷电池。
否则将导致漏液、发热或破裂。



切勿长时间直接接触正在充电的电池。
充电期间某些部位的温度会升高，有可能造成低温烫伤。

 **警告**（有关充电器）



切勿自行拆卸、修理或改装。
否则将会造成触电、发生故障并导致受伤。

警告（有关充电器）



禁止触碰

当产品由于跌落而破损使得内部外露时，切勿用手触碰外露部分。



立即委托修理

否则将会造成触电、或由于破损部分而导致受伤。

从插座上拔下充电器，并委托尼康授权的维修服务中心进行修理。



拔下插头

当发现产品变热、冒烟或发出焦味等异常时，请立刻从插座上拔下充电器。



立即委托修理

若在此情况下继续使用，将会导致火灾或烫伤。

从插座上拔下充电器时，请小心勿被烫伤。

拔下电源插头，并委托尼康授权的维修服务中心进行修理。



禁止接触水

切勿浸入水中或接触到水，或被雨水淋湿。

否则将会导致起火或触电。



禁止使用

切勿在有可能起火、爆炸的场所使用。

在有丙烷气、汽油等易燃性气体、粉尘的场所使用产品，将会导致爆炸或火灾。



警告

电源插头的金属部分或其周围附着灰尘时，务必使用干布擦拭干净。

若在此情况下继续使用，将会导致火灾。



禁止使用

若发生雷鸣，则切勿触碰充电器。

否则将会导致触电。

请远离设备，直到雷鸣停止为止。



当心触电

切勿用湿手插拔充电器。

否则将有可能导致触电。



禁止

切勿将充电器连接到用于海外旅行的电子式变压器（旅行转换器）或直流逆变器电源进行使用。

否则将导致发热、故障或火灾。

注意（有关充电器）



当心触电

切勿用湿手触碰。

否则将有可能导致触电。



小心使用

切勿长时间直接接触接通电源的充电器。

接通电源期间某些部位的温度会升高，有可能造成低温烫伤。



小心放置

切勿在婴幼儿伸手可及之处保管产品。

接通电源时某些部位的温度会升高，有可能造成低温烫伤。



禁止

使用时切勿用被褥遮盖、包裹。

否则将无法散热，使得外壳变形，并导致火灾。

声明

- 未经尼康公司的事先书面许可，对本产品附属的相关说明书之所有内容，不得以任何形式进行翻版、传播、转录或存储在可检索系统内，或者翻译成其它语言。
- 尼康公司保留可随时更改说明书内载之硬件及软件规格的权利，而无须事先通知。
- 尼康公司对因使用本产品而引起的损害不承担法律责任。
- 本公司已竭尽全力来确保说明书内载之信息的准确性和完善性。如果您发现任何错误或遗漏，请您向您所居住地区的尼康维修服务中心（另附地址）反映，对此，我们深表感谢。

有关拷贝或复制限制的注意事项

请注意，通过扫描仪、单电照相机或其它设备，采用数码拷贝或复制的方式来拥有相关资料的行为可能受到法律制裁。

• 法律禁止拷贝或复制的项目

请勿非法拷贝或非法复制纸币、硬币、有价证券、国债债券或地方政府债券，即使这类拷贝或复制品上印有“样本”字样亦然。

禁止拷贝或复制国外流通的纸币、硬币或有价证券。

除非事先获得政府许可，否则禁止拷贝或复制由政府所发行而尚未使用的邮票或明信片。

请勿拷贝或复制由政府所发行的邮票，以及法律上规定的证明文档。

• 关于特定拷贝或复制的警告

除非出于商业目的所必须的极少量的拷贝以外，也请不要擅自对企业依法发行的有价证券（股票、债券及其他有价证券等）、月票或优惠券进行拷贝或复制。另外，禁止拷贝或复制政府颁发的护照、身份证以及公共机构或企事业单位颁发的许可证、通行证和餐券等票据。

• 关于遵守著作权法的注意事项

任何具有著作权的创意作品，如书籍、音乐、绘画、木版印刷物、地图、图纸、电影及照片的拷贝或复制，均受到国内及国际著作权法的保护。禁止将本产品用于进行违法拷贝、或违反版权法的任何行为。

数据存储设备的处理

请注意，删除图像、格式化存储卡或其它数据存储设备不会完全删除原始图像数据。有时可以通过市售软件，从丢弃的存储设备中恢复被删除的文件，同时这也将潜在地导致个人图像数据被他人恶意利用。确保这些数据的隐私安全属于用户的职责范围。

丢弃数据存储设备，或将其所有权转让给他人之前，请使用市售的删除软件删除所有数据，或是对该设备进行格式化，然后用不包含私人信息的图像（如空旷天空的图片）将其完全重新填满。当使用物理方式毁坏数据存储设备时，请注意不要受伤。

AVC Patent Portfolio License

本产品 AVC Patent Portfolio License 下被授权于客户在个人和非商业使用范围内使用，用以 (i) 按照 AVC 标准进行视频编码 (“AVC 视频”)，和 / 或 (ii) 对从事个人和非商业活动的客户编码的和 / 或从经授权可以提供 AVC 视频的视频供应商处获得的 AVC 视频进行解码。任何其它使用范围均未获得授权或予以默示。可以从 MPEG LA, L.L.C. 获得更多信息。请访问 <http://www.mpegla.com>

高温警告

照相机在使用过程中可能会发热；这属于正常现象而并非故障。在周围温度较高的环境下，长时间连续使用照相机后，或者快速连续拍摄几张照片后，屏幕中可能会显示高温警告，接着照相机会自动关闭，以将其内部电路的损坏降低至最小程度。请待照相机冷却后再继续使用。

仅可使用尼康品牌的电子配件

尼康照相机按照高标准进行设计，并具有复杂的电子电路。只有使用尼康公司专门为该款单反照相机设计制造并验证合格的尼康品牌电子配件（包括充电器、电池、电源适配器及闪光灯配件），才能够符合其电子电路的操作和安全需要。

使用非尼康品牌的电子配件可能会损坏照相机，这种情况下尼康公司将不能提供保修。若使用未标有尼康全息防伪图（如右图所示）的第三方锂离子可充电电池，将可能会影响照相机正常工作，或导致电池过热、燃烧、破裂或漏液。

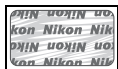

有关尼康品牌配件的详细信息，请联系当地的尼康授权经销商。

❑ 仅可使用尼康品牌的配件

只有使用尼康公司专门为您的单电照相机设计制造并验证合格的尼康品牌配件，才能够符合其操作和安全的需要。使用非尼康品牌的配件可能会损坏您的照相机，这种情况下尼康公司将不能提供保修。

✍ 保养照相机和配件

本照相机是一种精密的仪器，需要定期的保养服务。尼康建议您，每 1 至 2 年将照相机送到照相机零售商或尼康授权的维修服务中心进行一次检查，每 3 至 5 年进行一次保养（请注意，这些均为收费项目）。如果照相机是用于专业用途，尤其需要经常检查和保养。检查或保养照相机时，应包括镜头等经常使用的配件。

❑ 在拍摄重要照片之前

在重要场合进行拍摄之前（例如，在婚礼上或带着照相机旅行之前），请先试拍一张照片以确认照相机功能是否正常。尼康公司对因产品故障而引起的损害或损失不承担法律责任。

✍ 终身学习

作为尼康“终身学习”保证的一部分，下列网站将持续提供最新在线产品支持、教育及不断更新的各类信息：

• 中国用户：<http://www.nikon.com.cn/>

中国大陆地区用户可点击以上网址，登录尼康官方网站，点击“支持及下载”栏目下的“知识库和下载”，获得常见问题回答（FAQ）和在线的技术支持；点击“如何购买”栏目下的“代理商”或“经销商”，可获得本地尼康代理商或经销商的联络信息。

• 美国用户：<http://www.nikonusa.com/>

• 欧洲与非洲用户：<http://www.europe-nikon.com/support/>

• 亚洲、大洋洲和中东用户：<http://www.nikon-asia.com/>

浏览这些网站，可持续获得最新产品信息、提示、常见问题回答（FAQ）以及有关数码成像和拍摄的一般性建议。您也可向本地尼康代理获取更详细的信息。有关联络信息，请访问以下网址：

<http://imaging.nikon.com/>

<http://www.nikon.com.cn/>

照相机及相关产品中有毒有害物质或元素的名称、含量及环保使用期限说明

环保使用期限	部件名称	有毒有害物质或元素					
		铅 (Pb)	汞 (Hg)	镉 (Cd)	六价铬 (Cr (VI))	多溴联苯 (PBB)	多溴二苯醚 (PBDE)
	1 照相机外壳和镜筒 (金属制)	×	○	○	○	○	○
	照相机外壳和镜筒 (塑料制)	○	○	○	○	○	○
	2 机座和机械元件	×	○	○	○	○	○
	3 光学镜头、棱镜、滤镜玻璃	○	○	× ^{*1}	○	○	○
	4 电子表面装配元件 (包括电子元件)	×	○	○	○	○	○
	5 机械元件, 包括螺钉、包括螺母和垫圈等	○	○	○	○	○	○
	6 无线发射器和遥控器 ^{*2}	×	○	○	○	○	○
7 电源适配器、充电器、电池匣和连接线类 ^{*2}	×	○	○	○	○	○	
	8 锂离子可充电电池 ^{*2}	×	○	○	○	○	○
	9 镍氢可充电电池 ^{*2}	○	○	○	○	○	○
	10 非电子附件 (盖子、罩子、带子、遮光罩、光学附件、转接环、盒子等) ^{*2}	○	○	○	○	○	○
	11 光盘 (CD-ROM) ^{*2}	○	○	○	○	○	○

注:

有毒有害物质或元素标识说明

○ 表示该有毒有害物质或元素在该部件所有均质材料中的含量均在 SJ/T11363-2006 标准规定的限量要求以下。

× 表示该有毒有害物质或元素至少在该部件的某一均质材料中的含量超出 SJ/T11363-2006 标准规定的限量要求。但是, 以现有的技术条件要使照相机相关产品完全不含有上述有毒有害物质极为困难, 并且上述产品都包含在《关于电气电子设备中特定有害物质使用限制指令 2002/95/EC》的豁免范围之内。

^{*1} 表示存在于照相机机身内置的某些滤镜中。

^{*2} 部件名称栏中 6-11 类的附件既可能与主产品捆绑销售, 也可能单独销售。无论何种情况, 其中有毒有害物质或元素的含有量相同。

环保使用期限

此标志的数字是基于中华人民共和国电子信息产品污染控制管理办法及相关标准, 表示该产品的环保使用期限的年数。

简介

包装内物品

请确认包装内包含下列物品：

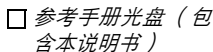
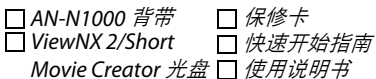
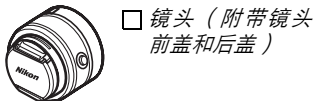
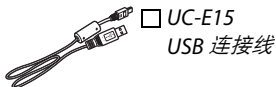
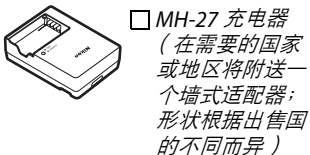
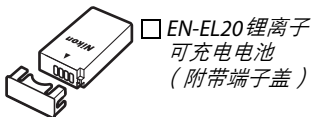
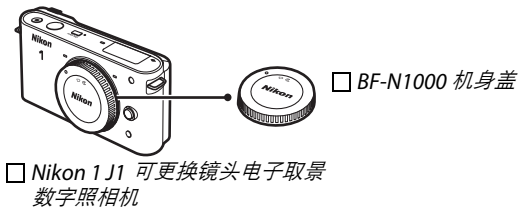

存储卡需另行选购。

照相机部件

请花点时间来熟悉这台照相机的控制和显示。您可将此部分做个标记，以便阅读本说明书的其它部分时可随时查阅。

照相机机身

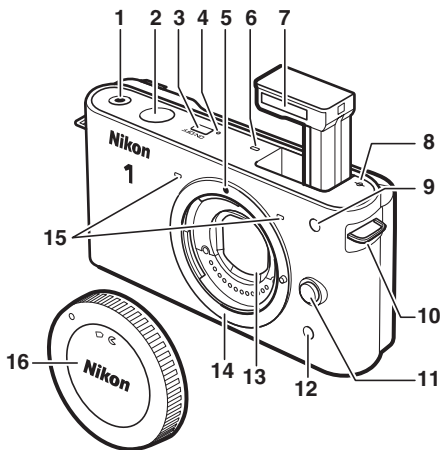

1 动画录制按钮.....	38	10 照相机背带圈.....	11
2 快门释放按钮.....	25、32、39	11 镜头释放按钮.....	16
3 电源开关.....	17	12 红外线接收器.....	54、173
4 电源灯.....	17	13 防尘系统.....	163
5 安装标记.....	16	14 镜头卡口.....	16、141
6 扬声器.....	42	15 麦克风.....	38、134
7 内置闪光灯.....	58	16 机身盖.....	159
8 焦平面标记(∞).....	141		
9 AF 辅助照明器.....	138、145		
自拍指示灯.....	54		
防红灯灯.....	58		

照相机机身（接上页）

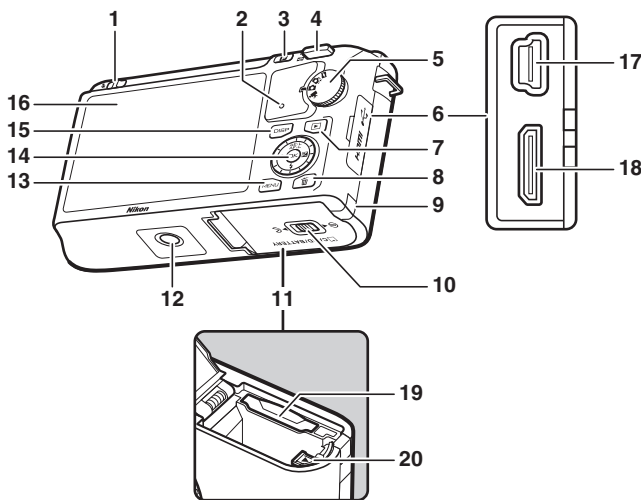

- | | | | |
|--------------------------------------|----------|--------------------------------------|-------------|
| 1 闪光灯弹出控制 | 58 | 12 三脚架连接孔 | |
| 2 存储卡存取指示灯 | 15、24 | 13 MENU(菜单)按钮 | 9 |
| 3 (特色功能)按钮 | 8 | 14 多重选择器 | 7 |
| 4 (变焦播放 / 缩略图)控制 | 28、141 | ⊙ (确定)按钮 | 7 |
| 5 模式拨盘 | 6 | AE-L/AF-L (AE-L/AF-L) | 118、143、152 |
| 6 接口盖 | | ☑ (曝光补偿) | 56 |
| 7 (播放)按钮 | 28、34、48 | ⚡ (闪光模式) | 59 |
| 8 (删除)按钮 | 35、69 | ⊙ (自拍) | 53 |
| 9 另购照相机电源连接器的
电源连接器盖 | 161 | 15 DISP(显示)按钮 | 5 |
| 10 电池舱 / 存储卡插槽盖锁门 | 13、15 | 16 显示屏 | 4、5 |
| 11 电池舱 / 存储卡插槽盖 ... | 13、15 | 17 USB 接口 | 79 |
| | | 18 HDMI 迷你针式接口 | 84 |
| | | 19 存储卡插槽 | 13 |
| | | 20 电池锁门 | 13、15、161 |



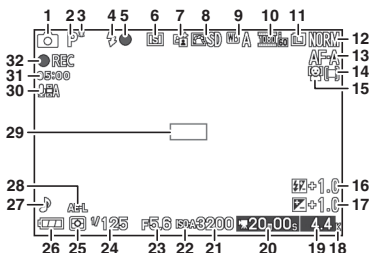

1 拍摄模式	6	19 剩余可拍摄张数	20
2 曝光模式	106	内存缓冲区被占满之前的	
3 柔性程序指示	108	剩余可拍摄张数	23、27
4 闪光模式	58	白平衡记录指示	121
5 闪光预备指示灯	58	存储卡警告指示	149、176
6 自拍 / 遥控模式	53	20 可用时间	38、41
连拍模式 *	26	21 ISO 感光度 *	124
7 动态 D-Lighting *	132	22 ISO 感光度指示 *	124
8 优化校准 *	125	自动 ISO 感光度指示 *	124
9 白平衡 *	119	23 光圈	110、111
10 动画设定 (HD 动画) *	116	24 快门速度	109、111
帧频 (慢动作动画) *	116	25 测光	117
11 图像尺寸	114	26 电池电量指示 *	20
12 图像品质 *	114	27 提示声设定 *	151
13 对焦模式 *	137	28 自动曝光 (AE) 锁定指示	
14 AF 区域模式 *	142	118、143
15 脸部优先 AF *	23、145	29 对焦区域	23、142
16 闪光补偿	146	30 麦克风灵敏度 *	38、134
17 曝光补偿	56	31 已用时间	38、41
18 “K” (当剩余存储空间足够		32 录制指示	38、41
拍摄 1000 张以上时出现)	20		

* 仅适用于详细显示 (□5)。

DISP (显示) 按钮

按下 DISP 可如下所示循环显示拍摄 (14) 和播放 (63) 指示。

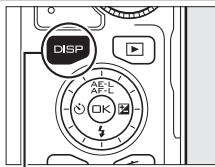

DISP 按钮

拍摄

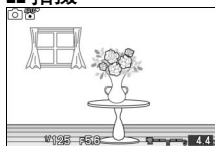

简单显示

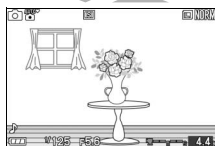

详细显示

播放



简单照片信息

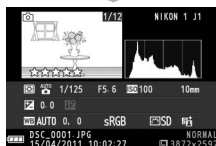

详细照片信息

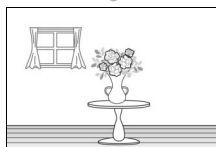

仅图像

取景网格

在设定菜单的网格显示 (150) 中选择开启可显示取景网格。

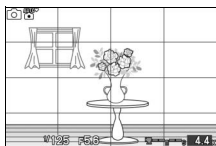

模式拨盘

本照相机提供了以下拍摄模式供您选择：

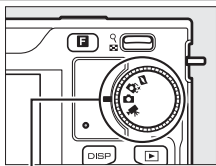

模式拨盘

动态快照模式 (M45)： 每次释放快门，照相机将记录一张静止图像以及长约 1 秒的动画片段。在照相机中查看所拍“动态快照”时，将以慢动作播放动画约 2.5 秒，然后显示静止图像。



智能照片选择器模式 (M31)： 每次释放快门，照相机将根据构图和动作自动选择最佳拍摄和 4 张最佳候选照片。

静止图像模式 (M21)： 用于拍摄照片。在默认设定下，照相机将根据拍摄对象自动调整照相机设定（自动场景选择）。

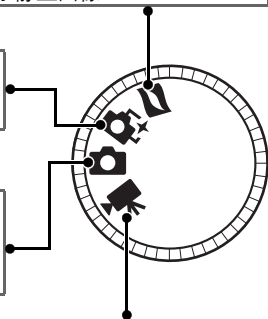
动画模式 (M37)： 用于记录 HD 或慢动作动画。





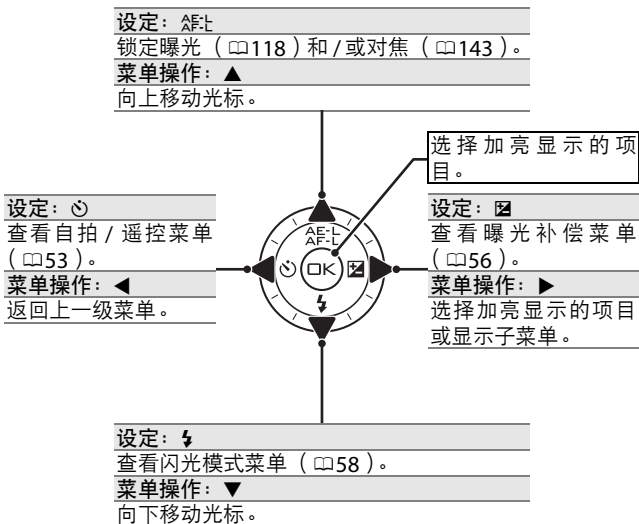

多重选择器

多重选择器和  按钮可用于调整设定以及操作照相机菜单 ( 9)。



注意: 您也可通过旋转多重选择器加亮显示项目。

多重选择器

本说明书中, 、、、 图标分别代表多重选择器的上、下、左、右方向。如右图所示旋转多重选择器可加亮显示项目。





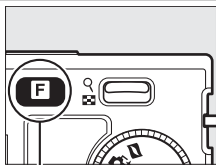

F (特色功能) 按钮

使用 **F** 按钮可访问静止图像、动画、动态快照及播放模式下的以下特色功能。请按下 **F** 并使用多重选择器 (或  控制) 和 **OK** 按钮调整选项。



F 按钮

- 连拍 (静止图像模式;  **26**): 选择单张拍摄、连拍或电子式 (高速)。
- 动画模式 (动画录制;  **39**): 选择高清 (HD 动画) 或慢动作 (慢动作) 录制方式。
- 主题 (动态快照模式;  **47**): 选择美丽瞬间、波动起伏、轻松休闲或温柔可爱。
- 评级 (播放模式;  **70**): 为照片评级。

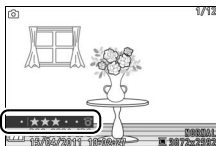

MENU 按钮

大部分拍摄、播放以及设定选项可以通过照相机菜单来设定。若要查看菜单，请按下 MENU 按钮。

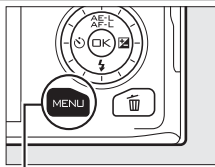

MENU 按钮

标签

有以下菜单可供选择：

▶ 播放菜单 (147)

📷 拍摄菜单 (103)

🔧 设定菜单 (147)

菜单选项

当前菜单中的选项。

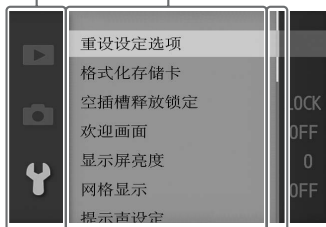

滑块展示了项目在当前位置。



■ 使用菜单

使用多重选择器可操作菜单（☞7）。

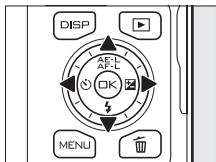

多重选择器

1 按下 ▲ 或 ▼ 选择标签，然后按下 ► 显示菜单项目。



2 加亮显示菜单项目并按下 ► 显示选项。



3 加亮显示所需选项并按下 \odot 确定选择。



注意：所列项目可能根据照相机设定的不同而异。显示为灰色的项目当前不可用（☞49）。

若要退出菜单并返回拍摄模式，请半按快门释放按钮（☞25）。

开始步骤

1 系上照相机背带。

将背带牢系在照相机的两个背带圈上。

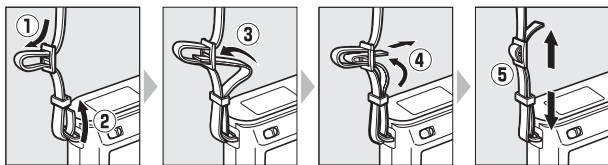

2 为电池充电。

插入电池①，然后将充电器插入电源插座②。将一块电量耗尽的电池充满电约需2小时。充电完毕时，请拔下充电器并取出电池。

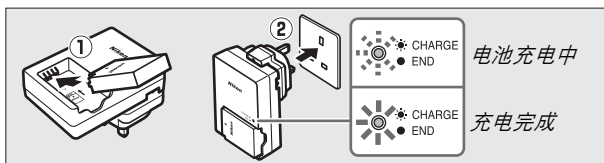

插头适配器

根据出售国或购买地的不同，充电器可能随附一个插头适配器。适配器的形状因出售国或购买地的不同而异。若附送了一个插头适配器，请按照右图所示立起插头并连接插头适配器，注意确保将插头完全插入。切勿强行拔出插头适配器，否则可能损坏产品。

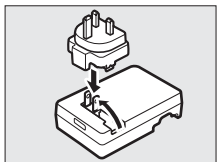

电池与充电器

请阅读并遵循本说明书第 x-xiv 页和第 164-167 页中的警告及注意事项。不要在周围温度低于 0°C 或高于 40°C 时使用电池；否则将可能损坏电池或削弱电池性能。当电池温度为 0°C 至 10°C 及 45°C 至 60°C 时，电池容量可能减少且充电时间可能增加；若电池温度低于 0°C 或高于 60°C，电池将不会充电。

请于周围温度为 5°C 至 35°C 的环境中为电池充电。若充电过程中 **CHARGE**（充电）指示灯忽明忽暗，请立即停止使用，并将电池与充电器送至零售商或尼康授权的维修服务中心进行检查维修。

充电期间请勿移动充电器或触碰电池。否则在极少数情况下，当电池仅完成部分充电时，充电器也显示已完成充电。此时，请取出并再插入电池以重新开始充电。

充电器仅可为兼容的电池充电。当不使用充电器时，请断开其电源。



3 插入电池和存储卡。

请检查以确保电池和存储卡的插入方向正确。用橙色电池锁闩压向一边，同时向里滑入电池直至锁定，然后滑入存储卡直至卡入正确位置发出咔嗒声。

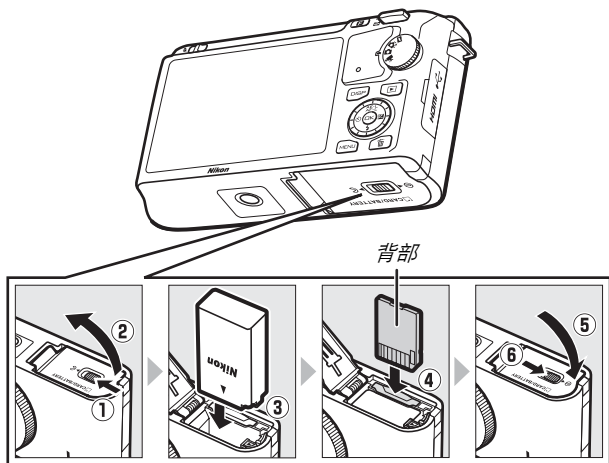

✔ 插入和取出电池及存储卡

插入或取出电池或存储卡前务必先关闭照相机。请注意，电池在使用后可能会发热；取出电池时请小心谨慎。

✎ 格式化存储卡

若存储卡是首次在照相机中使用，或者该卡已在其它设备中格式化，请在设定菜单中选择**格式化存储卡**并按照屏幕上的指示格式化存储卡（☐149）。*请注意，这样将永久删除卡上可能保存的所有数据。*进行格式化之前，请务必将所有需要保留的照片和其它数据复制到计算机上。

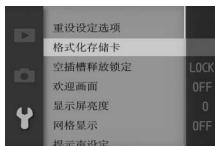

✎ 写保护开关

存储卡配备有一个写保护开关，可防止数据意外丢失。当该开关处于“lock”（锁定）位置时，无法格式化存储卡，且无法删除或记录照片。若要解除存储卡的锁定，请将该开关推至“写入”位置。

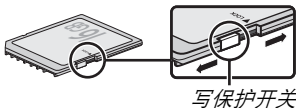

取出电池和存储卡

关闭照相机后，请确认存取指示灯（□3）已熄灭，再打开电池舱/存储卡插槽盖。若要取出电池，请首先如箭头所示方向按橙色电池锁闩以解除锁定，然后即可用手将其取出。

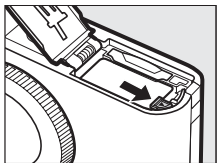

若要取出存储卡，请首先向里按存储卡以将其弹出（①），然后即可用手将卡取出（②）。

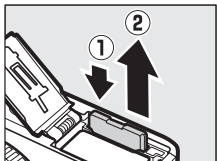

存储卡

- 照相机将照片存储在SD、SDHC和SDXC存储卡（另购；□160）上。
- 存储卡使用后可能会发热。从照相机取出存储卡时，请小心谨慎。
- 格式化过程中，或正在记录、删除或向计算机复制有关数据时，请勿从照相机中取出存储卡或关闭照相机，也不要取出电池或切断电源。否则，可能会丢失数据或是损坏照相机或存储卡。
- 请勿用手指或金属物品触碰存储卡端子。
- 请勿弯曲、摔落存储卡或使其受到强烈震动。
- 请勿挤压存储卡外壳，否则可能会损坏存储卡。
- 请勿将卡置于水中、高温、高湿度或阳光直射的环境中。



4 安装镜头。

取下镜头或机身盖时，请注意防止灰尘进入照相机。本说明书中，我们一般以一个1 尼克尔 VR 10-30mm f/3.5-5.6 镜头为例来进行说明。有关减震（VR）的信息，请参阅第136 页内容。

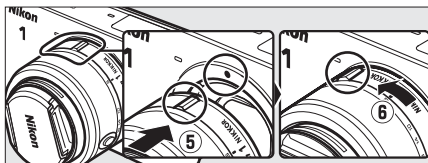
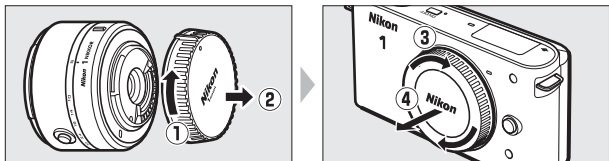

对齐标记，将镜头插入照相机，然后旋转镜头直至卡入正确位置发出咔嚓声。

带可伸缩镜头镜筒按钮的镜头

带可伸缩镜头镜筒按钮的镜头在缩回时无法使用。若要解除锁定并伸出镜头，请按住可伸缩镜头镜筒按钮（①），同时旋转变焦环（②）。按下可伸缩镜头镜筒按钮并按相反方向旋转变焦环即可缩回镜头并锁定变焦环。安装或取下镜头时，请小心不要按下可伸缩镜头镜筒按钮。

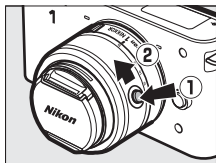

取下镜头

在取下或更换镜头时，请确保照相机已经关闭。若要取下镜头，请按住镜头释放按钮（①）并顺时针旋转镜头（②）。取下镜头后，请重新盖上镜头盖和照相机机身盖。

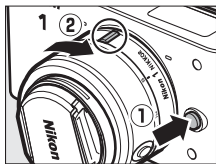

5 开启照相机。

按下电源开关开启照相机。电源灯将短暂点亮绿色且显示屏将会开启。

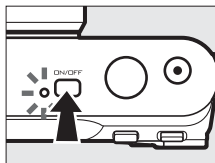

关闭照相机

再次按下电源开关即可关闭照相机。显示屏将会关闭。

自动关机

若约 30 秒内未执行任何操作，屏幕将会关闭且电源灯开始闪烁（若有需要，您可使用设定菜单中的自动关机选项更改屏幕自动关闭之前的延迟时间；□151）。通过操作按钮、模式拨盘或其它照相机控制即可重新激活照相机。若屏幕关闭后约 3 分钟内未执行任何操作，照相机将自动关闭。

安装和取下镜头

安装或取下镜头之前，请先关闭照相机。请注意，当照相机关闭时，镜头中的传感器保护装置也将关闭，以保护照相机图像传感器。若镜头具备可伸缩镜头镜筒按钮，在取下之前请先缩回镜头。

带可伸缩镜头镜筒按钮的镜头

若您使用的镜头具备可伸缩镜头镜筒按钮（□16），当解除可伸缩镜头镜筒的锁定时，照相机将自动开启（但是，锁定镜头镜筒并不会关闭照相机）。



6 选择一种语言并设定时钟。

第一次开启照相机时，显示屏中将出现语言选择对话框。请使用多重选择器和 **OK** 按钮 ( 10) 选择一种语言并设定照相机时钟。设定时间和日期前无法拍摄照片。



按下▲或▼加亮显示语言并按下**OK**。

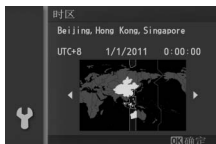

按下◀或▶加亮显示时区并按下**OK**。





按下▲或▼加亮显示日期格式并按下**OK**。



按下▲或▼加亮显示夏令时选项并按下**OK**。



按下◀或▶选择项目并按下▲或▼进行更改。设定完成时按下**OK**。

注意：您可使用设定菜单中的语言 (**Language**) ( 154) 和时区与日期 ( 154) 选项随时更改语言和时钟。

照相机时钟

照相机时钟不及大多数手表和家用时钟精确。请使用更加精确的钟表定期检查照相机时钟，必要时重设时钟。



照相机时钟由单独的可充电电源供电。当照相机安装了主电池或者由另购的 EP-5C 照相机电源连接器和 EH-5b 电源适配器 (□161) 供电时，时钟电池将根据需要进行充电。充电 3 天可为时钟供电约 1 个月。开启照相机时，若显示信息提示您时钟已重设，此时时钟电池耗尽且时钟已被重设。请将时钟设为正确的时间和日期。



7 检查电池电量级别和存储卡容量。

检查显示屏中的电池电量级别和剩余可拍摄张数。

■ 电池电量级别

显示	说明
无图标	电池电量充足或消耗了部分电量；在详细显示(□5)时用  或  图标表示电量级别。
	电池电量过低。需准备一块充满电的电池或为电池充电。
无法拍照。请插入充满电的	电池电量耗尽；快门释放按钮无法使用。需插入充满电的电池。

电池电量级别

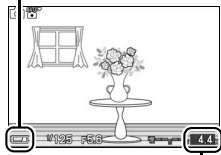

剩余可拍摄张数

■ 剩余可拍摄张数

显示屏显示了当前设定下存储卡内可存储的照片数量（超过1000的值将以千位和百位数来显示，而十位数以下舍弃；例如，1200至1299之间的值显示为1.2 K）。若显示一条警告信息，提示没有足够空间存储更多图像，请插入另一张存储卡（□13）或删除一些照片（□69）。

静止图像模式

静止图像模式是拍摄照片时的常用模式。

可用设定

有关静止图像模式中可用选项的信息，请参阅第 49 页内容。

在静止图像模式下拍摄照片

1 选择静止图像模式。

将模式拨盘旋转至 。

模式拨盘

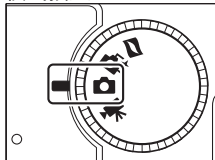



自动场景选择 (场景自动选择器)

在默认设定下，照相机将自动分析拍摄对象并选择合适的场景。所选场景显示在显示屏中。

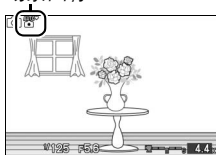
场景图标





 人像：人物拍摄对象。

 风景：自然风景和城市风光。

 夜间人像：在黑暗背景中构图的人物拍摄对象。

 近摄：靠近照相机的拍摄对象。

 自动：适合  模式或不属于上述类型的拍摄对象。

2 准备照相机。

取下镜头盖并用双手稳握照相机，注意不要遮挡镜头、AF 辅助照明器或麦克风。当以“竖直”（人像）方向拍摄照片时，请按照右下图所示旋转照相机。

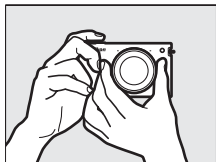

快门速度在光线不足时将会降低；推荐使用内置闪光灯（☐58）或三脚架。

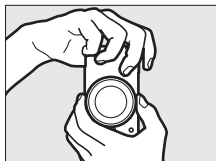

使用变焦镜头

使用变焦环可放大拍摄对象，使其填满画面的更大部分区域，或缩小拍摄对象，以增加最终照片中的可视区域（选择镜头焦距刻度上的较长焦距可放大，选择较短焦距则可缩小；若您使用的是带可伸缩镜头镜筒按钮的镜头，则可按照第 16 页中所述按下该按钮并旋转变焦环来解锁并伸出镜头）。

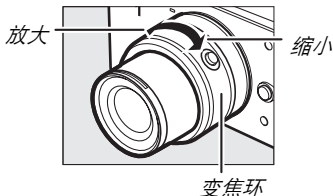

若您在安装了带电子驱动变焦切换器的另购镜头时使用该切换器，选择 **T** 可放大，选择 **W** 则可缩小。照相机进行放大和缩小的速度根据切换器的滑动量而异。变焦位置在屏幕中用变焦指南表示。

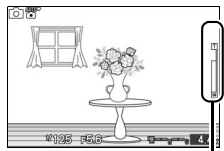

变焦指南

3 构图。

将拍摄对象置于画面中央。

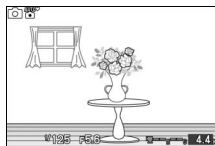

4 对焦。

半按快门释放按钮进行对焦。若拍摄对象光线不足，AF 辅助照明器 (2) 将可能点亮以辅助对焦操作。



若照相机可进行对焦，所选对焦区域将加亮显示为绿色，且照相机将发出蜂鸣音（若拍摄对象正在移动，则可能不会发出蜂鸣音）。

对焦区域

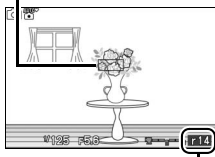

若照相机无法对焦，对焦区域将显示为红色。请参阅第 139 页内容。

缓冲区容量

半按住快门释放按钮时，屏幕中将显示内存缓冲区 (“r” ; 27) 中可存储的图像张数。

脸部优先 AF

照相机侦测并对焦于人物拍摄对象（脸部优先 AF）。当侦测到面向照相机的人物拍摄对象（若侦测到最多达 5 张的多张脸部，照相机将选择最近的拍摄对象）时，屏幕中将显示一个黄色双边框。半按快门释放按钮可对焦于黄色双边框中的拍摄对象。若照相机无法再侦测到该拍摄对象（例如，因为拍摄对象已面向其它地方），则该边框将从屏幕中消失。



5 拍摄。

平稳地完全按下快门释放按钮以释放快门并拍摄照片。存取指示灯将点亮，并且照片将在显示屏中显示几秒（半按快门释放按钮时，照片将自动从显示屏中消失，这时照相机已准备好进行拍摄）。在该指示灯熄灭且记录完成前，请勿弹出存储卡，也不要取出电池或切断电源。

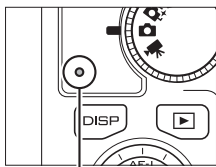

存取指示灯

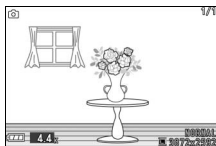

快门释放按钮

本照相机有一个两段式快门释放按钮。半按快门释放按钮时照相机进行对焦。若要拍摄照片，请将其完全按下。



对焦：半按



拍摄：完全按下

动画录制

在静止图像模式下无法录制动画，按下动画录制按钮也不起作用。

也请参阅

有关禁止在照相机对焦或释放快门时发出蜂鸣音的信息，请参阅第 151 页内容。



■ 选择释放模式

按下 **F** 按钮并使用多重选择器和 **OK** 按钮可从下列释放模式中进行选择：**单张拍摄**（每按一次快门释放按钮，照相机拍摄一张照片）、**连拍**（照相机在按住快门释放按钮时，以每秒最高 5 幅的速度拍摄照片）和**电子式（高速）**（按住快门释放按钮时，照相机以较高速度拍摄照片）。

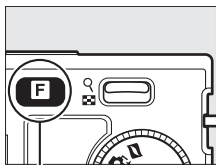

F 按钮



■ 电子式（高速）

您可从 10 幅 / 秒、30 幅 / 秒和 60 幅 / 秒中选择每秒幅数 (**□103**)。电子式（高速）处于有效状态时，闪光灯不闪光。在默认设定 10 幅 / 秒下，按住快门释放按钮时，照相机将以每秒约 10 幅（幅 / 秒）的速度拍摄照片，并且照相机对焦于画面中央的拍摄对象；脸部侦测 (**□23**) 不可用。每秒幅数为 30 和 60 幅 / 秒时，脸部侦测可用，但是对焦和曝光将固定为每一系列中拍摄第一张照片时的值。

■ 连拍

若使用了闪光灯，每按一次快门释放按钮，照相机将仅拍摄一张照片。因此，拍摄照片之前请降下闪光灯。

■ 在电子式（高速）和连拍释放模式下拍摄

照片记录至存储卡的过程中，存取指示灯将点亮。根据拍摄环境和存储卡写速度的不同，记录最多可能需要约 1 分钟。若在记录完所有照片之前电池电量耗尽，快门释放按钮将无法使用，且剩余图像将传送到存储卡。

缓冲区大小

照相机配有临时存储照片的内存缓冲区，因而在记录照片到存储卡时可继续拍摄。最多可持续拍摄 100 张照片；但是请注意，缓冲区已满时，每秒幅数将降低或者拍摄将暂停。半按快门释放按钮时，当前设定下内存缓冲区中可存储图像的大概数值将会显示（该数值仅为近似值，且根据拍摄环境的不同而异）。插图所示画面表示内存缓冲区的剩余空间大约可保存 14 张照片。

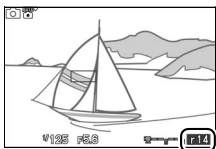

也请参阅

有关一次连拍中可拍照片数量的信息，请参阅第 169 页内容。



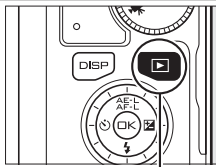

查看照片

按下  可在显示屏中全屏显示您最近一次拍摄的照片（全屏播放）。





 按钮



按下  或  或旋转多重选择器可查看其它照片。



若要放大当前图像的中央，请向上按  控制（[68](#)）。向下按  则可缩小。若要查看多张图像，请在全屏显示照片时向下按 （[66](#)）。

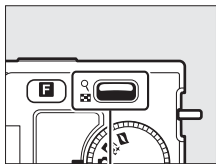

 控制

若要结束播放并返回拍摄模式，请半按快门释放按钮。

也请参阅

有关在开启和关闭照片信息之间进行切换的信息，请参阅第 63 页内容。有关幻灯播放的信息，请参阅第 71 页内容。



删除照片

若要删除当前照片，请按下 。请注意，照片一旦被删除将不能恢复。

1 显示照片。

按照上一页中所述显示您希望删除的照片。

2 删除照片。

按下 。屏幕中将显示一个确认对话框；再次按下  可删除照片并返回播放，按下  则可不删除照片直接退出。

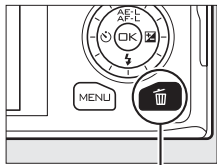

 按钮

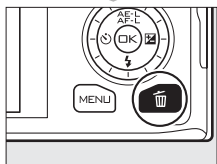

删除多张照片 (69)

播放菜单中的删除选项可用于删除所选照片、所有照片、在所选日期拍摄的照片或先前选来删除的候选照片。



智能照片选择器模式

选择智能照片选择器模式可捕捉人物拍摄对象脸部的瞬间表情，或者在聚会场景中的合影等其它拍摄时抓拍珍贵的瞬间。每次释放快门，照相机将根据构图和动作自动选择最佳拍摄和 4 张最佳候选照片。

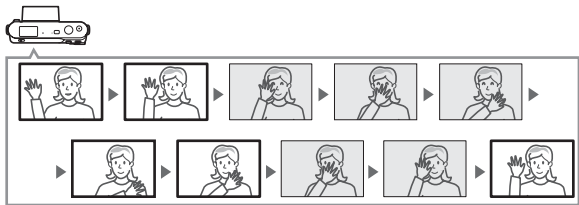

可用设定

有关智能照片选择器模式中可用选项的信息，请参阅第 49 页内容。

在智能照片选择器模式下拍摄照片

1 选择智能照片选择器模式。

将模式拨盘旋转至 。

模式拨盘

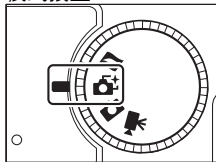

2 构图。

按照第 22 页中所示持拿照相机，同时将拍摄对象置于画面中央进行构图。



3 开始缓冲照片。

半按快门释放按钮进行对焦 (23)。照相机开始将图像记录到内存缓冲区时，屏幕中将显示一个图标。半按快门释放按钮期间，照相机将根据与 AF 区域框中拍摄对象之间距离的变化持续调整对焦。



AF 区域框

缓冲

缓冲在半按快门释放按钮时开始，约 90 秒后或完全按下快门释放按钮时结束。

半按快门释放
按钮进行对焦

完全按下快门
释放按钮

拍摄结束



4 拍摄。

平稳地完全按下快门释放按钮。照相机将对在按下快门释放按钮之前和之后记录至缓冲区的照片进行比较，然后选择 5 张照片复制到存储卡上。请注意，该过程可能需要花费一些时间。记录完毕后显示屏中将显示最佳照片。





智能照片选择器模式

照相机自动选择一个适合拍摄对象的场景模式（自动场景选择；□21）。此时无法录制动画，按下动画录制按钮也不起作用。闪光灯无法使用。



查看照片



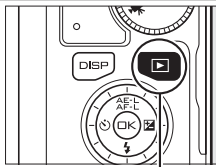

按下  并使用多重选择器可显示使用智能照片选择器拍摄的照片（ 28；使用智能照片选择器拍摄的照片将以  图标标识）。智能照片选择器所记录的5张照片中，屏幕中将仅显示最佳拍摄（当您向右按下多重选择器查看下一照片时，照相机将跳过最佳候选照片，因而显示的下一照片其文件编号将不会紧跟当前照片的文件编号）。若要结束播放并返回拍摄模式，请半按快门释放按钮。



 按钮





选择最佳拍摄

当显示使用智能照片选择器拍摄的照片时，您可通过按下  选择最佳拍摄。按下  或  可查看该序列中的其它照片，按下  则可将当前照片选为最佳拍摄。若要返回通常播放，请按下 。



删除照片

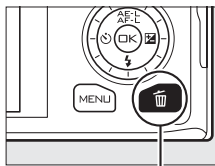

在选择了使用智能照片选择器拍摄的照片时按下  将显示一个确认对话框；再次按下  可删除最佳照片和 4 张最佳候选照片，按下  则可不删除照片直接退出。请注意，照片一旦被删除将不能恢复。

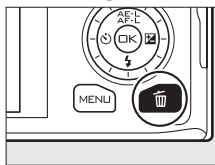

 按钮



删除单张照片

在最佳拍摄选择对话框中按下  按钮将显示下列选项；使用多重选择器加亮显示一个选项并按下  可确定选择。

- **此图像：**删除当前照片（请注意，当前选为最佳拍摄的照片无法删除）。
- **全部删除（除最佳拍摄外）：**删除序列中当前选为最佳拍摄以外的所有照片。

屏幕中将显示一个确认对话框；若要删除单张或多张所选图像，请加亮显示是并按下 。

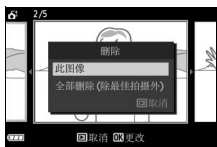



动画模式

选择动画模式可使用动画录制按钮拍摄高清（HD）或慢动作（ $\square 40$ ）动画。

图标

 图标表示无法录制动画。

可用设定

有关动画模式中可用选项的信息，请参阅第 49 页内容。

HD 动画

以宽高比 16:9 录制有声动画。

1 选择动画模式。

将模式拨盘旋转至 。屏幕中将显示一个宽高比为 16:9 的 HD 动画裁切框。

模式拨盘

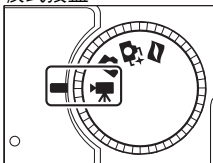

2 构图起始画面。

按照第 22 页中所示持拿照相机，同时将拍摄对象置于屏幕中央为起始画面构图。



曝光模式

在默认设定下，照相机自动选择一个适合拍摄对象的场景模式（自动场景选择； $\square 21$ ）。

也请参阅

有关添加淡入 / 淡出效果的信息，请参阅第 133 页内容。画面尺寸和帧频选项的说明在第 116 页。



3 开始录制。

按下动画录制按钮开始录制。录制期间屏幕中将显示录制指示、已用时间以及可用时间。

音频录制

请小心不要遮盖麦克风，并注意，内置麦克风可能会录到照相机或镜头发出的声音。在默认设定下，照相机将持续对焦；为避免录制对焦声音，请选择对焦模式 **AF-S**（□137）。拍摄菜单中的**动画声音**选项项目为内置麦克风提供了灵敏度和风噪选项（□134）。

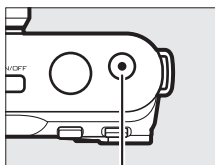

动画录制按钮

录制指示 / 已用时间



可用时间

4 结束录制。

再次按下动画录制按钮结束录制。当达到最大时间长度（□116）、存储卡已满、选择了其它模式、取下镜头或照相机变热（□xvi）时，录制将自动结束。

最大时间长度

HD 动画最大可达 4GB，最长可达 20 分钟（有关详细信息，请参阅第 116 页内容）；请注意，根据存储卡写速度的不同，拍摄有可能会在达到上述时间长度之前结束（□160）。

曝光锁定

在 场景自动选择器以外的曝光模式下，按下 （多重选择器上方向）按钮期间曝光将锁定（□118）。

■ 在 HD 动画录制过程中拍摄照片

完全按下快门释放按钮可拍摄照片而不中断 HD 动画录制。在动画录制期间所拍照片的宽高比为 16:9。



☑ 在动画录制过程中拍摄照片

每个动画录制过程中最多可拍摄 15 张照片。请注意，在慢动作动画录制过程中无法拍摄照片。

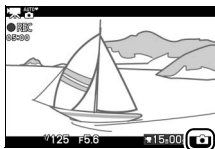

■ 选择动画类型

若要在高清和慢动作录制之间进行选择，请按下 **F** 并使用多重选择器和 **OK** 按钮从下列选项中进行选择：

- **HD 动画**：录制 HD 动画。
- **慢动作**：录制慢动作动画（40）。

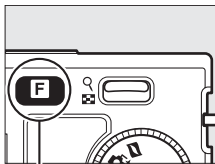

F 按钮

☑ 录制动画

在荧光灯、水银灯、钠汽灯下，或照相机水平摇摄或画面中物体高速移动时，闪烁、条带痕迹或失真现象可能出现在屏幕和最终的动画中（选择符合当地交流电源频率的闪烁消减选项，即可减少 HD 动画中的闪烁和条带痕迹；153）。当照相机摇摄时，明亮光源可能会留下残像。另外还可能出现锯齿状边缘、彩色边纹、莫尔条纹和亮点。在录制动画时，请避免将照相机朝向太阳或其它强光源，否则可能会损坏照相机内部电路。

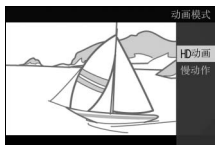

慢动作

以宽高比 8:3 录制无声动画。动画以 400 幅 / 秒的速度录制，以 30 幅 / 秒的速度播放。

1 选择动画模式。

将模式拨盘旋转至 。

模式拨盘

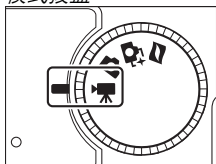

2 选择慢动作模式。

按下 **F** 按钮并使用多重选择器和 **OK** 按钮选择慢动作。屏幕中将显示一个宽高比为 8:3 的慢动作动画裁切框。

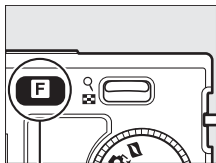

F 按钮

3 构图起始画面。

按照第 22 页中所示持拿照相机，同时将拍摄对象置于屏幕中央为起始画面构图。



4 开始录制。

按下动画录制按钮开始录制。录制期间屏幕中将显示录制指示、已用时间以及可用时间。照相机对焦于屏幕中央的拍摄对象；脸部侦测 (㉓23) 不可用。

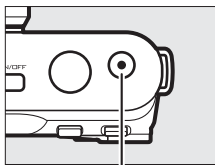

动画录制按钮

录制指示 / 已用时间



可用时间

5 结束录制。

再次按下动画录制按钮结束录制。当达到最大时间长度、存储卡已满、选择了其它模式、取下镜头或照相机变热 (㉓xvi) 时，录制将自动结束。

最大时间长度

动画片段最长可达 5 秒，最大可达 4 GB；请注意，根据存储卡写速度的不同，拍摄有可能在达到上述时间长度之前结束 (㉓160)。

曝光模式

慢动作动画录制的默认曝光模式为 **P** 程序自动 (㉓108)。☒ 场景自动选择器在慢动作动画模式下不可用。

也请参阅

帧频选项的说明在第 116 页。



查看动画

全屏播放 (28) 时, 动画将用 图标标识。按下 OK 可开始播放。

图标 / 长度

动画播放指示 / 当前位置 / 总长度

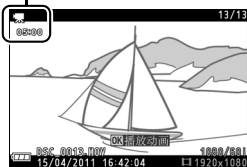



指南

音量

您可执行以下操作：

目的	使用	说明
暂停		暂停播放。
播放		在动画暂停时或者快退 / 快进期间恢复播放。
快进 / 快退		按下 ◀ 可快退, 按下 ▶ 可快进。每按一下可使速度加快 (2 倍、5 倍、10 倍、15 倍)。当播放暂停时, 每按一下可使动画后退或前进一帧画面; 按住按钮则可持续后退或前进。您也可在暂停播放时旋转多重选择器进行快退或快进操作。
调整音量		向上按可提高音量, 向下按则降低音量。
返回全屏播放		按下 ▲ 或 ▶ 可退回全屏播放。
退回拍摄模式		半按快门释放按钮将退回拍摄模式。

删除动画

若要删除当前动画，请按下 。屏幕上将显示一个确认对话框；再次按下  可删除动画并返回播放，按下  则可不删除动画直接退出。请注意，动画一旦被删除将不能恢复。

也请参阅

有关从动画中裁切不想要的动画片段的信息，请参阅第 100 页内容。

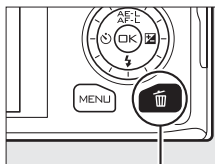

 按钮

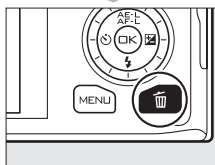



动态快照模式

选择动态快照模式可在记录照片的同时录制简短的动画片段。每次释放快门，照相机将记录一张静止图像以及长约 1 秒的动画片段。在照相机中查看所拍“动态快照”时，将以慢动作播放动画约 2.5 秒，然后显示静止图像。

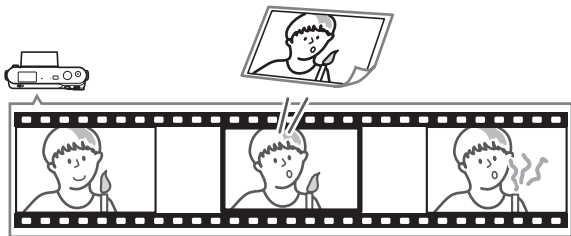

可用设定

有关动态快照模式中可用选项的信息，请参阅第 49 页内容。

在动态快照模式下拍摄

- 1 选择动态快照模式。
将模式拨盘旋转至 。

模式拨盘

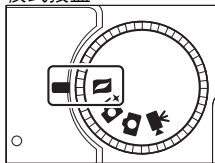

2 构图。

按照第 22 页中所示持拿照相机，同时将拍摄对象置于画面中央进行构图。



3 开始缓冲。

半按快门释放按钮进行对焦 (□23)。照相机开始将动画片段录制到内存缓冲区时，屏幕中将显示一个图标。



4 拍摄。

平稳地完全按下快门释放按钮。照相机将记录一张照片，同时录制一个按下快门释放按钮前后长约 1 秒的动画片段。请注意，该过程可能需要花费一些时间。录制完毕后，照片将会显示几秒。



缓冲

缓冲在半按快门释放按钮时开始，约 90 秒后或完全按下快门释放按钮时结束。

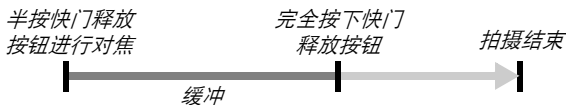

选择主题

若要选择动画的背景音乐，请按下 **F** 并使用多重选择器和 **OK** 按钮从美丽瞬间、波动起伏、轻松休闲和温柔可爱中进行选择。

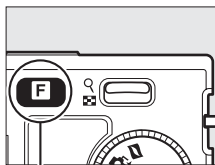

F 按钮

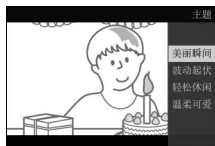





动态快照模式

在默认设定下，照相机自动选择一个适合拍摄对象的场景模式（自动场景选择； 21）。此时不会录制实时音频。使用动画录制按钮无法录制动画且闪光灯无法使用。



查看动态快照

按下  并使用多重选择器可显示一个动态快照 ( 28；动态快照以  图标标识)。在显示动态快照时按下 ，动画部分将以慢动作播放约 2.5 秒，然后显示照片；背景音乐播放约 10 秒。若要结束播放并返回拍摄模式，请半按快门释放按钮。

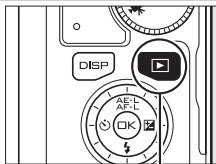



 按钮



删除动态快照



若要删除当前动态快照，请按下 。屏幕中将显示一个确认对话框；再次按下  可删除照片和动画并返回播放，按下  则可不删除文件直接退出。请注意，动态快照一旦被删除将不能恢复。

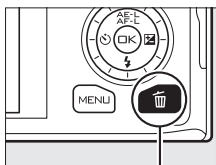

 按钮

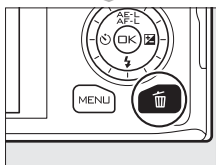

可用设定

下表列出了可在各种模式下进行调整的各种设定。

■ 静止图像模式 / 智能照片选择器模式

曝光模式 ¹	静止图像模式					智能照片选择器模式				
		P	S	A	M		P	S	A	M
图像品质	✓	✓	✓	✓	✓	✓				
图像尺寸	✓	✓	✓	✓	✓	✓				
连拍	✓	✓	✓	✓	✓	—				
帧频	—	—	—	—	—	—				
动画设定	—	—	—	—	—	—				
测光	—	✓ ²	✓ ²	✓ ²	✓ ²	—				
白平衡	—	✓	✓	✓	✓	—				
ISO 感光度	—	✓ ²	✓ ²	✓ ²	✓ ²	—				
优化校准	—	✓	✓	✓	✓	—				
色空间	✓	✓	✓	✓	✓	✓				
动态 D-Lighting	—	✓	✓	✓	✓	—				
长时间曝光降噪	✓ ²	✓ ²	✓ ²	✓ ²	✓ ²	—				
高 ISO 降噪	✓	✓	✓	✓	✓	✓				
淡入 / 淡出	—	—	—	—	—	—				
动画声音选项	—	—	—	—	—	—				
间隔拍摄	—	✓ ²	✓ ²	✓ ²	✓ ²	—				
减震 ³	✓	✓	✓	✓	✓	✓				
对焦模式	—	✓ ²	✓ ²	✓ ²	✓ ²	—				
AF 区域模式	—	✓ ⁴	✓ ⁴	✓ ⁴	✓ ⁴	—				
脸部优先 AF	—	✓ ⁴	✓ ⁴	✓ ⁴	✓ ⁴	—				
内置 AF 辅助照明器	✓	✓	✓	✓	✓	✓				
闪光补偿 ⁵	—	✓ ²	✓ ²	✓ ²	✓ ²	—				

拍摄
菜单



		静止图像模式					智能照片选择器模式					
曝光模式 ¹		SCN ²	P	S	A	M	SCN ²	P	S	A	M	
连拍 模式	对焦区域选择	—	✓	✓	✓	✓	—					
	柔性程序	—	✓	—	—	—	—					
	自动曝光锁定	—	✓	✓	✓	—	—					
	对焦锁定	—	✓	✓	✓	✓	—					
	自拍	✓ ²	✓ ²	✓ ²	✓ ²	✓ ²	—					
	曝光补偿	—	✓ ²	✓ ²	✓ ²	—	—					
	闪光模式	✓ ²	✓ ²	✓ ²	✓ ²	✓ ²	—					
	动画模式	—	—	—	—	—	—					
	主题	—	—	—	—	—	—					

- 1 连拍选为电子式（高速）时照相机将自动选择 P 程序自动。
- 2 连拍选为电子式（高速）时不可用。
- 3 仅限于 VR 镜头。
- 4 若连拍选为电子式（高速），当选择了 10 幅 / 秒的每秒幅数时不可用。
- 5 仅当内置闪光灯组件升起时可用。



■ 动画模式 / 动态快照模式

曝光模式	动画模式					动态快照模式				
	☑ ¹	P	S	A	M	☑ ¹	P	S	A	M
图像品质	—	—	—	—	—	—	—	—	—	—
图像尺寸	—	—	—	—	—	—	—	—	—	—
连拍	—	—	—	—	—	—	—	—	—	—
帧频	—	✓ ²	✓ ²	✓ ²	✓ ²	—	—	—	—	—
动画设定	✓ ¹	✓ ¹	✓ ¹	✓ ¹	✓ ¹	—	—	—	—	—
测光	—	✓ ¹	✓ ¹	✓ ¹	✓ ¹	—	✓	✓	✓	✓
白平衡	—	✓	✓	✓	✓	—	✓	✓	✓	✓
ISO 感光度	—	✓	✓	✓	✓	—	✓	✓	✓	✓
优化校准	—	✓	✓	✓	✓	—	✓	✓	✓	✓
色空间	—	—	—	—	—	—	—	—	—	—
动态 D-Lighting	—	—	—	—	—	—	—	—	—	—
长时间曝光降噪	—	—	—	—	—	—	—	—	—	—
高 ISO 降噪	✓ ¹	✓	✓	✓	✓	✓	✓	✓	✓	✓
淡入 / 淡出	✓ ¹	✓ ¹	✓ ¹	✓ ¹	✓ ¹	—	—	—	—	—
动画声音选项	✓ ¹	✓ ¹	✓ ¹	✓ ¹	✓ ¹	—	—	—	—	—
间隔拍摄	—	—	—	—	—	—	—	—	—	—
减震 ³	✓ ¹	✓	✓	✓	✓	✓	✓	✓	✓	✓
对焦模式	—	✓	✓	✓	✓	—	—	—	—	—
AF 区域模式	—	✓ ¹	✓ ¹	✓ ¹	✓ ¹	—	✓	✓	✓	✓
脸部优先 AF	—	✓ ¹	✓ ¹	✓ ¹	✓ ¹	—	✓	✓	✓	✓
内置 AF 辅助照明器	—	—	—	—	—	✓	✓	✓	✓	✓
闪光补偿	—	—	—	—	—	—	—	—	—	—

拍摄时



曝光模式	动画模式					动态快照模式				
		P	S	A	M		P	S	A	M
对焦区域选择	—	✓ ¹	✓ ¹	✓ ¹	✓ ¹	—	✓	✓	✓	✓
柔性程序	—	—	—	—	—	—	—	—	—	—
自动曝光锁定	—	✓	✓	✓	—	—	✓	✓	✓	—
对焦锁定	—	✓	✓	✓	✓	—	✓	✓	✓	✓
自拍	✓ ¹	✓	✓	✓	✓	—	—	—	—	—
曝光补偿	—	✓	✓	✓	—	—	✓	✓	✓	—
闪光模式	—	—	—	—	—	—	—	—	—	—
动画模式	✓ ¹	✓	✓	✓	✓	—	—	—	—	—
主题	—	—	—	—	—	✓	✓	✓	✓	✓

神
回
录

- 1 在动画模式下选择了 HD 动画。
- 2 在动画模式下选择了慢动作。
- 3 仅限于 VR 镜头。



有关拍摄的详细信息

自拍及遥控模式

自拍模式和另购的 ML-L3 遥控器 (□ 158) 可用于减少照相机震动或进行人像自拍。有以下选项可供选择：

OFF 关闭	自拍和遥控器关闭。按下照相机快门释放按钮时快门释放。
☺ 10s 10 秒	完全按下快门释放按钮 2、5 或 10 秒后快门释放。选择 2 秒可减少照相机震动，5 秒或 10 秒则用于人像自拍。
☺ 5s 5 秒	
☺ 2s 2 秒	
Ⓜ 2s 遥控延迟	按下另购的 ML-L3 遥控器上的快门释放按钮 2 秒后快门释放。
Ⓜ 快速响应遥控	按下另购的 ML-L3 遥控器上的快门释放按钮时快门释放。

使用遥控器之前

首次使用遥控器之前，请先去除电池的透明塑料绝缘片。

1 将照相机固定在三脚架上。

将照相机固定在三脚架上，或将其放置在平稳的水平面上。

2 显示自拍选项。

按下 ◀ (☺) 显示自拍选项。



3 选择所需选项。

使用多重选择器加亮显示所需选项并按下 \odot 。

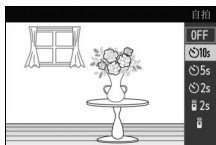

4 构图并拍摄。

自拍模式: 先半按快门释放按钮进行对焦，然后完全按下快门释放按钮。自拍指示灯将开始闪烁且照相机发出蜂鸣音。拍摄前 2 秒时，指示灯将停止闪烁且蜂鸣音变快。

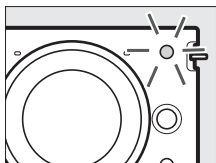

遥控模式: 将 ML-L3 对准照相机上的红外线接收器 (㉑2)，然后按下 ML-L3 快门释放按钮 (站立于 5m 或更近的距离处)。在遥控延迟模式下，快门释放前自拍指示灯会点亮约 2 秒。在快速响应遥控模式下，快门释放后自拍指示灯将会闪烁。

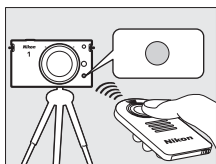

请注意，若照相机无法对焦或处于快门无法释放的其它情况下，定时可能不会开始或者不会拍摄照片。关闭照相机将取消自拍和遥控模式。若在步骤3中选择遥控模式后约5分钟内未进行任何操作，该模式将自动取消。

动画模式

在自拍模式下，按下动画录制按钮而不是快门释放按钮可开始和停止定时。在遥控模式下，ML-L3 快门释放按钮用作动画录制按钮。

使用内置闪光灯

请在拍摄前滑动闪光灯弹出控制以升起闪光灯。若在自拍或遥控延迟计时进行倒计时的过程中升起闪光灯，拍摄将被中断。

在遥控模式下，闪光灯在照相机开始等待遥控器信号时开始充电。闪光灯充电时，照相机将仅对遥控器上的快门释放按钮作出反应。若在快速响应遥控模式下使用防红眼（□58），快门将在防红眼灯点亮约1秒后释放。在遥控延迟模式下，按下遥控器上的快门释放按钮后将延迟约2秒；随后防红眼灯将在快门释放前点亮约1秒。

三脚架安装分隔器

使用另购的TA-N100三脚架安装分隔器可避免在照相机安装于三脚架上时较大的镜头接触到三脚架云台（□159）。

也请参阅

有关选择照相机等待遥控信号的时间长度的信息，请参阅第152页内容。有关控制使用自拍或遥控器时照相机所发出的蜂鸣音的信息，请参阅第151页内容。



曝光补偿

曝光补偿用于改变照相机建议的曝光值，从而使照片更亮或更暗。请从 -3 EV（曝光不足）到 $+3$ EV（曝光过度）的范围内以 $\frac{1}{3}$ EV 为增量进行选择。一般情况下，正值使图像更亮，负值则使其更暗。曝光补偿在  场景自动选择器和 **M** 手动曝光模式下不可用。



-1 EV





无曝光补偿



$+1$ EV

1 显示曝光补偿选项。

按下  () 显示曝光补偿选项。



2 选择一个值。

使用多重选择器加亮显示所需值并按下 。

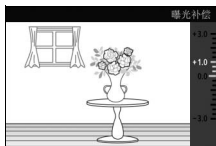

将曝光补偿设为 ± 0 可恢复通常曝光。照相机关闭时，曝光补偿不会重设。

曝光补偿

与中央重点测光或点测光（ 117）一起使用时，曝光补偿的效果最为显著。

内置闪光灯

使用内置闪光灯时，曝光补偿既影响背景曝光又影响闪光级别。







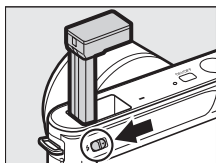

内置闪光灯

若要使用闪光灯，请滑动闪光灯弹出控制以升起闪光灯，然后按照下一页中所述选择一种闪光模式。充电将在闪光灯升起时开始；一旦充电完毕，半按快门释放按钮时将显示闪光预备指示灯（●）。



闪光灯弹出控制

 补充闪光	每拍摄一张照片，闪光灯都将闪光。用于拍摄对象光线不足或背光时以“填充”（照亮）阴影。
 防红眼	防红眼灯将在闪光灯闪光前点亮，从而减少由于拍摄对象视网膜反射光线而引起的“红眼”。
 防红眼 + 慢同步	将防红眼与低速快门相结合以在夜晚或光线不足时捕捉背景细节。用于夜色背景下的人像拍摄。
 补充闪光 + 慢同步	将补充闪光与低速快门相结合以捕捉光线不足的背景细节。
 后帘 + 慢同步	将后帘同步（见下文）与低速快门相结合以捕捉光线不足的背景细节。
 后帘同步	在其它模式下，闪光灯在快门开启时闪光，但在后帘同步模式下，闪光灯在快门即将关闭前闪光，从而产生呈现出跟随移动光源效果的光束轨迹。



选择闪光模式

1 显示闪光模式选项。

向下按下多重选择器显示闪光模式列表。可用模式取决于曝光模式（☐103）。



☐	
⚡	补充闪光
⚡👁	防红眼
S、M	
⚡	补充闪光
⚡👁	防红眼
⚡REAR	后帘同步

P、A	
⚡	补充闪光
⚡👁	防红眼
⚡👁SLOW	防红眼 + 慢同步
⚡SLOW	慢同步
⚡SLOW REAR	后帘 + 慢同步

2 选择闪光模式。

使用多重选择器加亮显示一种闪光模式（☐58）并按下 **OK** 确定选择。

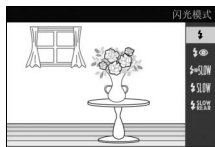

▣ 降下内置闪光灯

若要在不使用闪光灯时节省电量，请轻轻将其按下直至锁门卡到正确位置发出咔嚓声。*请勿用力过度*，否则可能导致产品故障。

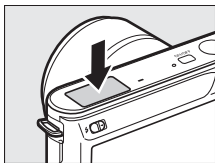

▣ 使用内置闪光灯

内置闪光灯仅可用于静止图像模式。若闪光灯快速连续闪光多次，闪光灯和快门可能会暂时禁用以保护闪光灯。短暂间歇后可恢复拍摄。

使用闪光灯在高 ISO 感光度下所拍摄的照片中，靠近照相机的物体可能会曝光过度。

为避免渐晕，请取下镜头遮光罩并在至少 0.6m 的距离处进行拍摄。某些镜头可能会在更远距离处引起渐晕或遮挡防红眼灯，从而影响防红眼；有关详细信息，请访问尼康网站。以下插图显示了使用内置闪光灯时镜头导致的阴影所引起的渐晕影响。

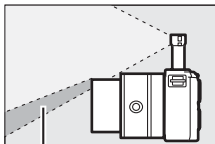

阴影





阴影

▣ 也请参阅

有关调整闪光级别的信息，请参阅“闪光补偿”（□146）。

☑ 快门速度

使用闪光灯时，快门速度限制在以下范围内：

曝光模式	快门速度
 场景自动选择器 ()	1/60-1 秒
S 快门优先自动	1/60-30 秒
M 手动	1/60-30 秒、B 门
其它	1/60 秒

☑ 光圈、感光度 and 闪光范围

闪光范围根据感光度（ISO 相当值）和光圈的不同而异。若在最大光圈下且 ISO 感光度设为 ISO 100 至 3200 时使用标准变焦镜头，当镜头变焦到最小时，闪光范围约为 0.6m-5.0m，最大变焦时则约为 0.6m-3.0m。





有关播放的详细信息

照片信息

照片信息可叠加到以全屏播放（[□28](#)）方式显示的图像上。按下DISP按钮可在简单照片信息（[□63](#)）、详细照片信息（[□64](#)）及无照片信息之间循环。

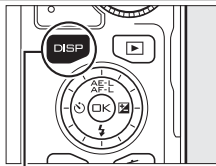

DISP 按钮

■ 简单照片信息

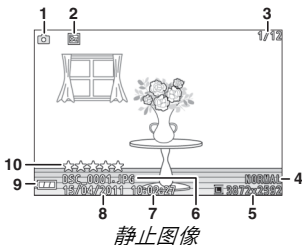

静止图像

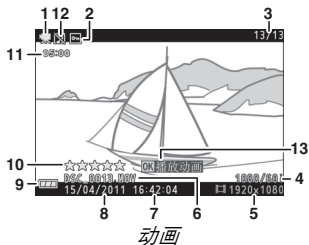

动画

1 拍摄模式	6	7 拍摄时间	18、154
2 保护状态	96	8 拍摄日期	18、154
3 幅数 / 图像总数量		9 电池电量指示	20
4 图像品质	114	10 评级	70
帧频	116	11 动画长度	42
5 图像尺寸	114	12 音频录制指示	134
画面尺寸	116	13 屏幕指南(用于动画)	42
6 文件名称	115		

缩略图播放

显示缩略图时（[□66](#)），按下DISP可显示或隐藏评级（[□70](#)）。在4张和9张播放时还将显示保护状态（[□96](#)）和幅数。



详细照片信息

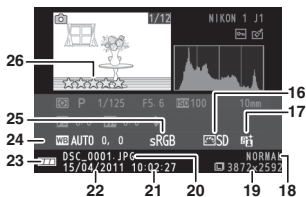
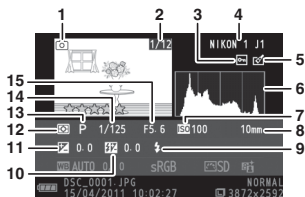

静止图像

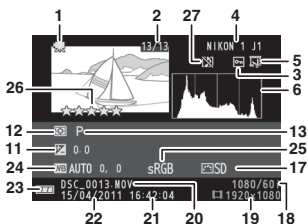

动画

1 拍摄模式	6	15 光圈	110、111
2 幅数 / 图像总数量		16 优化校准	125
3 保护状态	96	17 动态 D-Lighting 指示	132
4 照相机名称		18 图像品质	114
5 润饰指示	97、98、99	帧频	116
动画编辑指示	100	19 图像尺寸	114
6 直方图 (显示图像中的色调分布)	65	画面尺寸	116
7 ISO 感光度	124	20 文件名称	115
8 焦距	186	21 拍摄时间	18、154
9 闪光模式	58	22 拍摄日期	18、154
10 闪光补偿	146	23 电池电量指示	20
11 曝光补偿	56	24 白平衡	119
12 测光	117	白平衡微调	120
13 曝光模式	106	25 色空间	131
14 快门速度	109、111	26 评级	70
		27 音频录制指示	134

直方图 (64)

照相机直方图仅供参考，它可能不同于图像应用程序中的直方图。

以下是示例直方图：

- 若整个图像的亮度变化均匀，色调分布也将相对均匀。



- 若图像较暗，色调分布将向左偏移。



- 若图像较亮，色调分布将向右偏移。



增加曝光补偿时色调分布将向右偏移，减少时则向左偏移。当周围明亮的光线致使难以看清显示屏中的显示时，直方图可为您提供整体曝光的大概信息。





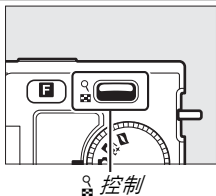

缩略图播放



若要在“隐形表格”中一次显示4张、9张或72张图像，请在全屏显示照片时向下按 。



您可执行以下操作：

目的	使用	说明
显示更多图像		向下按可增加图像的显示数量，向上按则减少。屏幕中显示72张图像时向下按可查看在选定日期拍摄的图像（ □67 ）。屏幕中显示4张图像时向上按则可全屏查看加亮显示的图像。
显示更少图像		
加亮显示图像		使用多重选择器可加亮显示图像。您可删除（ □69 ）加亮显示的图像或为其评级（ □70 ），还可以将其放大进行近景观看（ □68 ）。
查看加亮显示的图像		按下  可全屏查看加亮显示的图像。
删除加亮显示的图像		请参阅第69页内容。
为加亮显示的图像评级		请参阅第70页内容。
退回拍摄模式		半按快门释放按钮。

日历播放



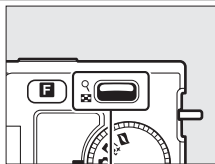





若要查看在选定日期拍摄的照片，请在屏幕中显示 72 张照片时向下按  ( 66)。



 控制



您可执行以下操作：

目的	使用	说明
加亮显示日期	 	使用多重选择器可加亮显示日期。
查看在加亮显示日期拍摄的照片		按下  可查看在加亮显示日期拍摄的第一张照片。
删除在加亮显示日期拍摄的照片		按下  可删除在加亮显示日期拍摄的所有照片。
退回缩略图显示		向上按  可返回 72 张显示。
退回拍摄模式		半按快门释放按钮。





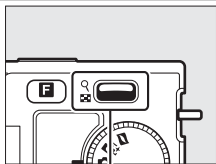

变焦播放

若要放大照片，请将其全屏显示并向上按  控制。变焦播放不可用于动画和动态快照。



 控制



您可执行以下操作：

目的	使用	说明
放大或缩小		向上按可放大，向下按则可缩小。放大或缩小时，导航窗口都将出现，并在其中以黄色边框标识当前屏幕中可视的区域。
查看图像的其他区域		按下 ▲、▼、◀ 或 ▶ 可滚动图像（按住可快速滚动至画面的其它区域）。
查看脸部		变焦过程中侦测到的脸部（最多5张）在导航窗口中 will 用白色边框标识。旋转多重选择器可查看其他脸部。
退出变焦		返回全屏播放。
退回拍摄模式		半按快门释放按钮。

删除照片

照片可按照下述方法从存储卡中删除。请注意，照片一旦被删除将不能恢复；但受保护的图像不会被删除。

删除当前照片



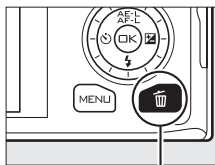





若要删除全屏播放中当前显示的照片或缩略图列表中选择的照片，请按下 。屏幕中将显示一个确认对话框；再次按下  可删除照片并返回播放，按下  则可不删除照片直接退出。



 按钮

播放菜单

若要删除多张图像，请按下 MENU 按钮，在播放菜单中选择删除，然后从以下选项进行选择。屏幕中将显示一个确认对话框；选择是即可删除图像（请注意，若所选图像数量较多，删除可能需要一些时间）。

删除所选图像	加亮显示图像并按下 ▲ 或 ▼ 确定选择或取消选择（  95）。选择完成后，按下  即可退出。
按日期选择图像	加亮显示日期并按下 ► 确定选择或取消选择。若要查看在加亮显示日期拍摄的照片，请向下按  ；向上按住  可全屏查看加亮显示的照片，再次向下按  则返回日期列表。按下  可删除在所选日期拍摄的所有照片。
删除所有图像	删除存储卡上的所有照片。
丢弃	删除所有被评级为  的照片（丢弃；  70）。



为照片评级

为照片评级或将它们标记为稍后删除的候选照片（☐69）。播放菜单中的幻灯片播放选项可用于仅显示所选评级（一个或多个）的照片（☐71）。评级也可在 ViewNX 2 中进行查看。评级不适用于受保护的图像。

1 选择一张照片。

以全屏播放显示照片，或者在缩略图列表中将其加亮显示。

2 按下 **F**。

按下 **F** 并旋转多重选择器从 0 至 5 星评级中进行选择，或者选择  将照片标记为稍后删除的候选照片。评级将在您按下 **OK** 或显示其它照片时保存。

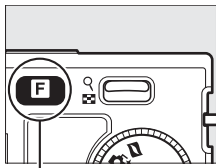

F 按钮

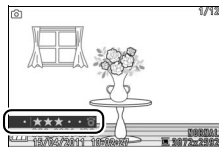

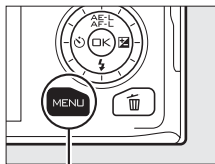

幻灯播放

若要以幻灯播放形式查看存储卡中的照片，请按下 MENU 按钮并在播放菜单中选择幻灯播放，然后执行以下步骤。



MENU 按钮

1 选择在幻灯播放中所使用图像的类型。 加亮显示所需选项并按下 \odot 。

所有图像	显示存储卡中的所有图像。
静止图像	仅显示静止图像。
动画	仅显示动画。
动态快照	仅显示动态快照的动画部分。相关照片不会显示。
按日期选择图像	仅显示在所选日期拍摄的图像。屏幕中将显示一个日历；使用多重选择器可加亮显示日期。 
所选场景	仅显示属于指定场景的照片，照片场景是在拍摄时由场景自动选择器 (\square 21) 所决定。可从自动、人像、风景、夜间人像和近摄中进行选择。 
按星级	仅显示所选评级（一个或多个）的图像 (\square 70)。屏幕中将显示一个评级选择对话框；使用多重选择器加亮显示评级，然后按下 \blacktriangleright 可确定选择或取消选择。
脸部优先	仅显示照相机侦测到脸部的图像 (\square 23)。



2 调整显示时间并选择背景音乐。

调整以下选项：

画面间隔	选择每张静止图像显示的时间长度。
动画播放时间	选择每个动画在下一幻灯片显示前播放的时间长度。选择与画面间隔相同可在画面间隔中所选时间后显示下一幻灯片，选择不限时则可播放整个动画后才显示下一幻灯片。
音频	进行静音播放或选择幻灯播放的背景音乐。选择动画音乐将仅播放动画音频；这种情况下，静止图像和动态快照时不播放声音。



3 选择开始。

加亮显示开始并按下 \odot 开始幻灯播放。



幻灯播放过程中可执行以下操作：

目的	使用	说明
向后显示画面 / 向前显示画面		按下 \blacktriangleleft 可返回前一幅画面，按下 \blacktriangleright 则跳至下一幅画面。
暂停 / 恢复	\odot	暂停幻灯播放。再次按下可恢复幻灯播放。
调整音量		向上按可提高音量，向下按则降低音量。
退回播放模式		结束幻灯播放并返回播放模式。
退回拍摄模式		半按快门释放按钮将退回拍摄模式。

幻灯播放结束时，屏幕中将显示如右图所示的选项。选择继续可重新开始，选择退出则退回播放菜单。





连接

安装附送的软件

您可通过安装附送的软件，将照片复制到计算机中进行查看、编辑以及创建动画短片。在安装软件之前，请先确认您的系统是否满足第 77 页中的要求。

- 1 启动计算机并插入 **ViewNX 2/Short Movie Creator** 安装光盘。

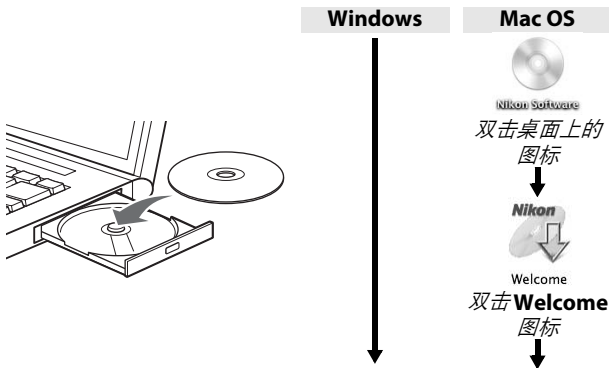

- 2 选择一种语言。

若未列出所需语言，请单击国家/地区选择选择另一个区域，然后选择所需语言（国家/地区选择在欧洲版本中不可用）。

- ① 选择区域（需要时）

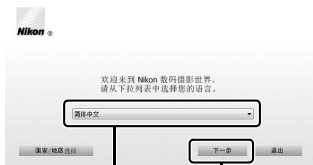

- ② 选择语言
- ③ 单击下一步



3 启动安装程序。

单击安装并按照屏幕上的指示说明操作。



4 退出安装程序。

安装完成时单击是 (Windows) 或确定 (Mac OS)。



单击是



单击确定

将安装以下软件：

- ViewNX 2
- Short Movie Creator
- Apple QuickTime (仅限于 Windows)

5 将安装光盘从光盘驱动器中取出。



系统要求

Short Movie Creator 的系统要求：

Windows	
CPU	2 GHz intel Core 2 Duo 或更快
操作系统	Windows 7 家庭普通版 / 家庭高级版 / 专业版 / 企业版 / 旗舰版 (Service Pack 1)、Windows Vista 家庭普通版 / 家庭高级版 / 商用版 / 企业版 / 旗舰版 (Service Pack 2) 以及 Windows XP 家庭版 / 专业版 (Service Pack 3) 的预安装版。所有已安装的程序在 64 位版的 Windows 7 和 Windows Vista 中都以 32 位应用程序运行。
内存	1.5GB 或更多，并具备至少 128MB 视频 RAM (创建 HD 动画时建议 2GB 或更多，并具备至少 256MB 视频 RAM)
硬盘空间	启动盘上至少 500 MB 可用空间 (推荐 1 GB 或更多)
显示屏	<ul style="list-style-type: none">分辨率：1024 × 768 像素 (XGA) 或以上色彩：32 位色彩 (真彩) 或以上
其它	DirectX 9 或更新版本以及 OpenGL 1.4 或更新版本

Mac OS	
CPU	2 GHz intel Core 2 Duo 或更快
操作系统	Mac OS X 10.5.8 或 10.6.7 版
内存	1 GB 或更多
硬盘空间	启动盘上至少 500 MB 可用空间 (推荐 1 GB 或更多)
显示屏	<ul style="list-style-type: none">分辨率：1024 × 768 像素 (XGA) 或以上色彩：24 位色彩 (百万种色彩) 或以上

如果您的系统不满足以上要求，将仅安装 ViewNX 2 (□79)。



ViewNX 2 的系统要求:

Windows	
CPU	<ul style="list-style-type: none">• 照片/JPEG 动画: Intel Celeron、Pentium 4 或 Core 系列、1.6 GHz 或更快• H.264 动画 (播放): 3.0 GHz 或更快 Pentium D• H.264 动画 (编辑): 2.6 GHz 或更快 Core 2 Duo
操作系统	Windows 7 家庭普通版/家庭高级版/专业版/企业版/旗舰版 (Service Pack 1)、Windows Vista 家庭普通版/家庭高级版/商用版/企业版/旗舰版 (Service Pack 2) 或 Windows XP 家庭版/专业版 (Service Pack 3) 的预安装版。所有已安装的程序在 64 位版的 Windows 7 和 Windows Vista 中都以 32 位应用程序运行。
内存	<ul style="list-style-type: none">• Windows 7/Windows Vista: 1 GB 或更多 (推荐 2 GB 或更多)• Windows XP: 512 MB 或更多 (推荐 2 GB 或更多)
硬盘空间	启动盘上至少 500 MB 可用空间 (推荐 1 GB 或更多)
显示屏	<ul style="list-style-type: none">• 分辨率: 1024 × 768 像素 (XGA) 或以上 (推荐 1280 × 1024 像素 (SXGA) 或以上)• 色彩: 24 位色彩 (真彩) 或以上

Mac OS	
CPU	<ul style="list-style-type: none">• 照片/JPEG 动画: PowerPC G4 (1 GHz 或更快)、G5、Intel Core 或 Xeon 系列• H.264 动画 (播放): PowerPC G5 Dual 或 Core Duo, 2 GHz 或更快• H.264 动画 (编辑): 2.6 GHz 或更快 Core 2 Duo
操作系统	Mac OS X 10.5.8 或 10.6.7 版
内存	512 MB 或更多 (推荐 2 GB 或更多)
硬盘空间	启动盘上至少 500 MB 可用空间 (推荐 1 GB 或更多)
显示屏	<ul style="list-style-type: none">• 分辨率: 1024 × 768 像素 (XGA) 或以上 (推荐 1280 × 1024 像素 (SXGA) 或以上)• 色彩: 24 位色彩 (百万种色彩) 或以上

动态快照

在计算机上查看动态快照时需要 ViewNX 2。

在计算机上查看和编辑照片

传送照片

1 选择如何将照片复制到计算机。

请选择以下方法之一：

- **直接 USB 连接：** 关闭照相机并确认照相机中已插入存储卡。使用附送的 USB 连接线将照相机连接至计算机（切勿用力过度或斜着插入插头），然后开启照相机。

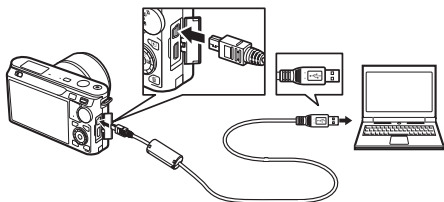

- **SD 卡插槽：** 若您的计算机配备有一个 SD 卡插槽，存储卡可直接插入该插槽。
- **SD 读卡器：** 将读卡器（从第三方经销商另行选购）连接至计算机并插入存储卡。

2 启动 Nikon Transfer 2。

若出现信息提示您选择一个程序，请选择 Nikon Transfer 2。

Windows 7

若显示以下对话框，请按照下文所述选择 Nikon Transfer 2。

- 1 在导入图片和视频下方单击**更改程序**。屏幕中将显示一个程序选择对话框；请选择导入文件使用**Nikon Transfer 2**并单击**确定**。



- 2 双击导入文件。



3 单击开始传送。

在默认设定下，存储卡中的所有照片都将复制到计算机中。



单击开始传送

4 断开连接。

若照相机连接至计算机，请关闭照相机并断开 USB 连接线的连接。若您使用的是读卡器或存储卡插槽，请在计算机操作系统中选择合适的选项以弹出与存储卡对应的可移动磁盘，然后从读卡器或存储卡插槽中将卡取出。

查看照片

传送完毕后，照片将显示在 ViewNX 2 中。

手动启动 ViewNX 2

- **Windows:** 双击桌面上的 ViewNX 2 快捷方式。
- **Mac OS:** 单击 Dock 中的 ViewNX 2 图标。

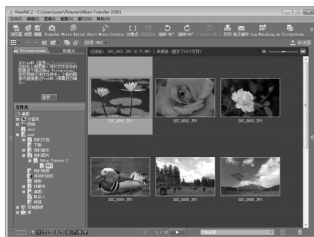

■ 润饰照片

若要裁切照片并执行调整锐利度和色调级别等任务，请单击工具栏中的**编辑**按钮。



■ 创建动画短片

使用 Short Movie Creator 可将音乐、动态快照、动画片段以及在静止图像或智能照片选择器模式下拍摄的照片结合在一起，创建动画短片 (□82)。



■ 打印照片

单击工具栏中的打印按钮。屏幕中将显示一个对话框，允许您在连接于计算机的打印机上打印照片。



有关详细信息

有关使用 ViewNX 2 的详细信息，请参阅在线帮助。

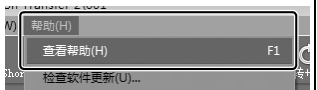

创建动画短片

使用附送的 Short Movie Creator 软件可将静止图像或智能照片选择器模式下拍摄的照片与动态快照、动画及音乐结合在一起，创建动画短片。

1 传送照片。

按照第 79 页中所述传送照片。

2 选择组件。

在 ViewNX 2 中选择照片。

3 开启 Short Movie Creator。

单击 ViewNX 2 中的 **Short Movie Creator** 按钮。



在步骤2中选择的图像将显示在 Short Movie Creator “组件”面板中；若有需要，您可从 ViewNX 2 将其它照片拖进“组件”面板，然后通过拖放操作重新排序。对于使用智能照片选择器所拍的照片，将仅显示最佳拍摄。动态快照的照片和动画组件作为单独文件出现。

“组件”面板



4 选择风格和背景音乐。

在“样式”面板中选择一种风格，并在“音乐”面板中选择一种背景音乐。若要预览动画，请单击  (预览)。

5 保存动画。

单击**创建动画**。屏幕中将显示如右图所示的对话框；请选择以下选项之一并单击**创建**。

- **另存为文件**：将动画保存至计算机中的文件夹。
- **回写到照相机（存储卡）**：将动画保存至存储卡以便今后在照相机上播放。若要使用该选项，您需先在读卡器或存储卡插槽中插入一张已在照相机中格式化（☐149）过的存储卡。



启动 Short Movie Creator

若 ViewNX 2 未运行，您可通过双击桌面上的 **Short Movie Creator** 图标 (Windows) 或单击 Dock 中的 **Short Movie Creator** 图标 (Mac OS) 启动 Short Movie Creator。

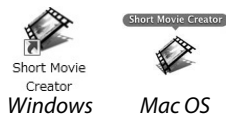

在其它设备上查看动画短片

使用 Short Movie Creator 中的**回写到照相机（存储卡）**选项保存至存储卡中的动画可在照相机上查看，当照相机连接在电视机上时也可在电视机显示屏上显示（☐84）。在其它应用程序中创建或使用 Short Movie Creator 中的**另存为文件**选项创建的动画无法在照相机上查看。

有关详细信息

有关使用 Short Movie Creator 的详细信息，请参阅在线帮助。

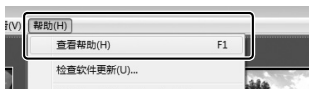

在电视机上查看照片

将照相机连接至电视机进行播放。

连接视频线

在连接或断开 HDMI 连接线之前，请务必先关闭照相机。连接时，切勿用力过度或试图斜着插入插头。

高清设备

C 型迷你针式高清晰度多媒体接口 (HDMI) 线 (从第三方经销商另行选购) 可用来将照相机连接至高清视频设备。

1 连接 HDMI 连接线。

关闭照相机并连接 HDMI 连接线。

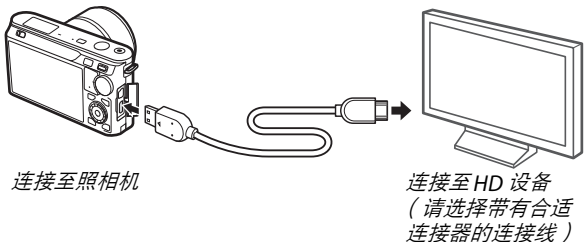

2 将设备切换至 HDMI 通道。

3 开启照相机。

开启照相机；照相机显示屏将保持关闭，照相机拍摄模式显示将出现在 HD 设备上。您可按照本说明书中别处所述使用照相机控制播放照片；请注意，在屏幕中可能无法看见图像的边缘。随动画一起录制的立体声音以立体声播放。

☑ 关闭接口盖

当不使用接口时，请关闭接口盖。接口沾有杂质将会影响数据传送。

🔧 电视机播放

使用电视机控制按钮可调整音量；在照相机上调整音量无效。进行长时间播放时，建议您使用 EH-5b 电源适配器和 EP-5C 照相机电源连接器（另购）。

■ HDMI 设备控制

若要从支持 HDMI-CEC（高清晰度多媒体接口—消费电子控制）的设备对照相机进行遥控，请在照相机设定菜单中将 **HDMI 设备控制** 选为开启。HDMI-CEC 设备将显示遥控指南，您可使用遥控器代替以下照相机控制：

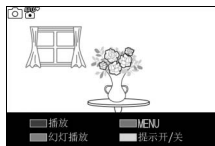

照相机	遥控器
▲、▼、◀、▶	上、下、左、右方向按钮
⊙	中央按钮
▶	蓝色按钮
MENU	红色按钮
幻灯播放菜单 (📄71)	绿色按钮

按下遥控器上的黄色按钮可随时隐藏或显示遥控指南。有关详细信息，请参阅电视机的说明书。



打印照片

所选 JPEG 图像可在直接连接于照相机的 PictBridge 打印机上进行打印。

连接打印机

使用附送的 USB 连接线连接照相机。

1 关闭照相机。

2 连接 USB 连接线。

开启打印机并如图所示连接 USB 连接线。切勿用力过度或试图斜着插入插头。

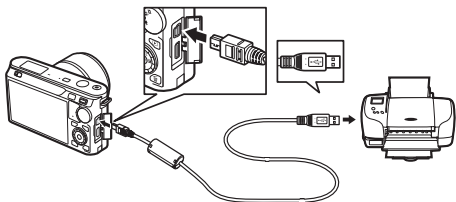

USB 集线器

请直接将照相机连接至打印机，切勿通过 USB 集线器进行连接。

3 开启照相机。

显示屏中将出现一个欢迎画面，随后出现 PictBridge 播放显示。

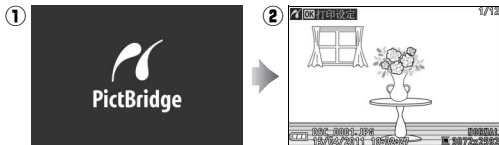





通过直接 USB 连接进行打印

请确保 EN-EL20 电池已充满电，或者使用另购的 EH-5b 电源适配器和 EP-5C 照相机电源连接器。

打印单张照片

1 选择一张照片。

按下 ◀ 或 ▶ 可查看其它照片。向上按  可放大当前画面 (0068; 向下按  则退出放大查看)。若要一次查看 9 张照片, 请在全屏显示照片时向下按 。使用多重选择器可加亮显示照片, 向上按  则全屏显示被加亮显示的照片。

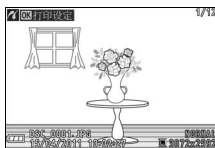



2 调整打印选项。

按下  显示 PictBridge 打印选项 (0091)。按下 ▲ 或 ▼ 加亮显示选项并按下 ▶ 确定选择。



3 开始打印。

加亮显示开始打印并按下  开始打印。若要在所有打印完成之前取消打印, 请再次按下 .



选择照片进行打印

动画和 NEF (RAW) 照片 (00114) 无法选来进行打印。若选择了动态快照, 将仅打印照片; 动画部分不会打印。若选择了使用智能照片选择器拍摄的照片, 将仅打印最佳拍摄。



1 显示 **PictBridge** 菜单。

在 PictBridge 播放显示（请参阅第 86 页的步骤 3）中按下 MENU 按钮。

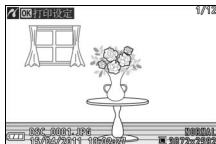

2 选择一个选项。

加亮显示下列选项之一并按下 ►。

- **选择要打印的图像**：选择照片进行打印。
- **按日期选择**：将所选日期内拍摄的每张照片各打印一张。
- **打印 DPOF 打印指令**：打印使用播放菜单中的 **DPOF 打印指令** 选项（) 创建的现有打印指令。步骤 3 中将显示当前打印指令。
- **目录打印**：若要创建存储卡中所有 JPEG 照片的目录打印，请进入步骤 4。请注意，若存储卡中包含的照片超过 256 张，则会显示一条警告信息且仅将打印前面的 256 张照片。



3 选择照片或日期。

若您在步骤 2 中选择了选择要打印的图像或打印 DPOF 打印指令，请按下 ◀ 或 ▶ 或者旋转多重选择器加亮显示照片。若要选择当前照片进行打印，请按下 ▲。照片将以一个 □ 图标标识且打印份数将设为 1；按下 ▲ 或 ▼ 可指定打印份数（最多为 99；若要取消选择照片，请在打印份数为 1 时按下 ▼）。请继续操作直至选择完所有所需照片。



若您在步骤 2 中选择了按日期选择，请按下 ▲ 或 ▼ 加亮显示日期并按下 ▶ 确定选择或取消选择。

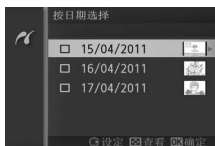

检查照片











若要查看在按日期选择日期列表中加亮显示日期内拍摄的照片，请向下按 ⏏。使用多重选择器可加亮显示照片，向下按 ⏏ 则返回日期列表。



向上按 ⏏ 可检查当前在选择要打印的图像或打印 DPOF 打印指令显示或者按日期选择缩略图显示中加亮显示的照片；按住该按钮时将全屏显示照片。



PictBridge 打印选项

页面尺寸	加亮显示一个页面尺寸（仅列出当前打印机支持的尺寸），然后按下  可确定选择并退回上一级菜单（若要以当前打印机的默认页面尺寸进行打印，请选择使用打印机设定）。
打印份数	该选项仅在一次打印一张照片时列出。按下  或  选择打印份数（最多为 99），然后按下  可确定选择并退回上一级菜单。
打印边框	该选项仅在当前打印机支持时列出。加亮显示使用打印机设定（使用当前打印机设定）、是（打印白色边框）或否（无边框），然后按下  可确定选择并退回上一级菜单。
打印时戳	加亮显示使用打印机设定（使用当前打印机设定）、是（将拍摄时间和日期打印在照片上）或否（无时戳），然后按下  可确定选择并退回上一级菜单。
裁切	<p>该选项仅当在支持裁切的打印机上一次打印一张照片时列出。若要不裁切照片直接退出，请加亮显示否并按下 。若要裁切当前照片，请加亮显示是并按下 。</p> <p>选择是将显示如右图所示的对话框。向上按  可增加裁切尺寸，向下按则减小。请使用多重选择器定位裁切并按下 。请注意，若使用大尺寸来打印小型裁切，可能降低打印品质。</p>



创建 DPOF 打印指令：打印设定

您可使用 **DPOF** 打印指令选项为 PictBridge 兼容打印机及支持 DPOF 格式的设备创建数码“打印指令”。请按下 MENU 按钮，在播放菜单中选择 **DPOF** 打印指令，然后从下列选项进行选择：

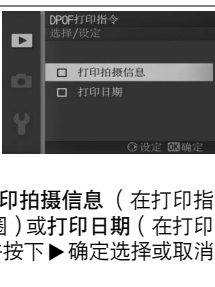

选择 / 设定	按下 ◀ 或 ▶ 或者旋转多重选择器加亮显示照片 (095)。若要选择当前照片进行打印，请按下 ▲。照片将以一个 ☺ 图标标识且打印份数将设为 1；按下 ▲ 或 ▼ 可指定打印份数（最多为 99；若要取消选择照片，请在打印份数为 1 时按下 ▼）。选择完成后，请按下 ⊕ 显示打印选项。加亮显示打印拍摄信息（在打印指令中的所有照片上打印快门速度和光圈）或打印日期（在打印指令中的所有照片上打印拍摄日期）并按下 ▶ 确定选择或取消选择，然后按下 ⊕ 完成打印指令。	
重设	移除打印指令中的所有照片。	

☑ 打印设定 (DPOF)

通过直接 USB 连接进行打印时，不支持 DPOF 日期和拍摄信息选项；若要在当前打印指令中将拍摄日期打印在照片上，请使用 PictBridge 打印时戳选项 (091)。

若存储卡上没有足够的空间来存储打印指令，打印设定 (DPOF) 选项将无法使用。有关对可选来打印的图像类型的限制，请参阅第 87 页内容。

创建打印指令后，若使用计算机或其它设备删除图像，打印指令将可能无法正确打印。

播放菜单

若要显示播放菜单，请按下MENU并选择播放菜单标签()。



MENU 按钮

播放菜单包含以下选项：

选项	说明	默认设定	
删除	删除多张图像。	—	69
幻灯播放	以幻灯播放方式查看动画和照片。	图像类型：所有图像 所选场景：自动 画面间隔：5秒 动画播放时间：与画面间隔相同 音频：背景音乐 1	71
旋转竖直人像	在播放时旋转“竖直”（人像方向）照片以便显示。	开启	96
DPOF打印指令	创建数码“打印指令”。	—	92
保护	保护照片以防误删。	—	96
评级	为照片评级。	—	96



选项	说明	默认设定	
D-Lighting	增亮暗淡或背光照片中的暗部，创建与未更改的原始照片分开保存的润饰后副本。	—	97
调整尺寸	创建所选照片的小型副本。	选择尺寸：1.1M	98
裁切	创建所选照片裁切后的副本。	—	99
编辑动画	创建已裁切掉不想要的动画片段的动画副本。	—	100

播放

照相机可能无法显示或润饰使用其它设备创建或编辑过的图像。

图像品质

从 JPEG 照片创建的副本与原始照片具有相同的品质，而从 NEF (RAW) 照片创建的副本则以精细品质的 JPEG 图像进行保存。



选择多张图像

选择下列选项将显示一个图像选择对话框。按下◀或▶或者旋转多重选择器可加亮显示照片（仅可选择可应用操作的照片）。



- 删除 > 删除所选图像（ 069 ）
- **DPOF** 打印指令 > 选择 / 设定（ 092 ）
- 保护 > 选择 / 设定（ 096 ）
- 评级（ 096 ）
- **D-Lighting**（ 097 ）
- 调整尺寸 > 选择图像（ 098 ）
- 裁切（ 099 ）
- 编辑动画（ 100 ）

检查照片

向上按  可检查当前在缩略图显示中加亮显示的照片；按住该按钮时将全屏显示照片。





旋转垂直人像

选择在播放时是否旋转“竖直”（人像方向）照片以便显示。请注意，由于照相机在拍摄过程中自身已处于合适的方向，因此在图像查看期间图像不会自动旋转。



开启	在照相机显示屏中显示时自动旋转“竖直”（人像方向）照片。自动旋转图像（  155）选为关闭时所拍摄的照片将会以“横向”（风景）方向显示。
关闭	“竖直”（人像方向）照片以“横向”（风景）方向显示。

保护

保护所选图像以防误删。请注意，格式化存储卡时（149），该选项无法保护文件不被删除。

选择 / 设定	按下◀或▶或者旋转多重选择器加亮显示照片（  95），然后按下▲或▼确定选择或取消选择。操作完成后，按下  即可退出。
重设	取消所有照片的保护。

评级

按下◀或▶或者旋转多重选择器加亮显示照片（95），然后按下▲或▼选择评级（70）。操作完成后，按下即可退出。



D-Lighting

通过将 D-Lighting 应用至所选图像，创建已经过暗部增亮处理的副本。适用于润饰暗淡或背光照片。

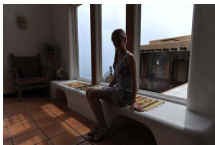

处理前



处理后

按下 ◀ 或 ▶ 或者旋转多重选择器加亮显示图像 (95)，然后按下 OK 显示如右图所示的选项。按下 ▲ 或 ▼ 选择修正量 (您可在屏幕中预览效果；向上按住 可 进行放大)，然后按下 OK 即可创建润饰后的副本。



D-Lighting

使用 **D-Lighting** 创建的副本中可能会出现噪点 (不规则间距明亮像素、雾像或条纹)。某些拍摄对象可能会呈现出不均匀的阴影。

图像尺寸

从 JPEG 照片创建的副本与原始照片具有相同的尺寸，而从 NEF (RAW) 照片创建的副本则以 3872 × 2592 尺寸的 JPEG 图像进行保存。



调整尺寸

创建所选照片的小型副本。选择**选择尺寸**并从**1.1 M**（1280 × 856 像素）、**0.6 M**（960 × 640 像素）和**0.3 M**（640 × 424 像素）中选择一个尺寸，然后选择**选择图像**。按下◀或▶或者旋转多重选择器加亮显示照片（☐95），然后按下▲或▼确定选择或取消选择。选择完后按下⊕将显示一个确认对话框，然后选择是即可保存调整尺寸后的副本。



调整尺寸后的副本

变焦播放可能无法用于调整尺寸后的副本。



裁切

创建所选照片裁切后的副本。按下 ◀ 或 ▶ 或者旋转多重选择器加亮显示照片 (95)，然后按下 OK 显示带有黄色默认裁切框的图像。使用以下控制可选择裁切并保存副本。

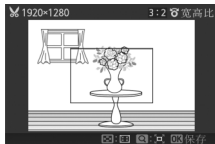

目的	使用	说明
选择尺寸		向上或向下按 可选择裁切尺寸。
选择宽高比		旋转多重选择器可在宽高比 3:2、4:3、1:1 和 16:9 之间进行选择。
定位裁切		按下 ▲、▼、◀ 或 ▶ 可定位裁切。按住则可将裁切快速移动至所需位置。
创建副本		将当前裁切保存为单独的文件。

裁切后的副本

变焦播放可能无法用于裁切后的副本。副本的尺寸根据裁切尺寸和宽高比的不同而异，并显示在裁切显示的左上方。

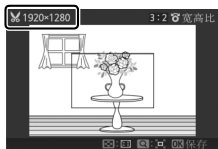

编辑动画

从动画中裁切动画片段以创建编辑后的副本。

1 选择选择开始点或选择结束点。

有以下选项可供选择：

- 选择开始点：裁切起始动画片段。
- 选择结束点：裁切结束动画片段。



2 选择动画。

按下 ◀ 或 ▶ 或者旋转多重选择器加亮显示一个动画 (□95)，然后按下 OK 确定选择。

3 在起始或结束画面暂停动画。

播放动画时，按下 OK 可开始和恢复播放，按下 ▼ 则可暂停 (□42；第一帧画面在屏幕中以 ▶ 图标标识，最后一帧画面以 ◀ 图标标识)。请在到达将成为新的起始画面或结束画面的画面时暂停播放。



4 删除不需要的画面。

按下 ▲ 删除当前画面之前（选择开始点）或之后（选择结束点）的所有画面。

5 保存副本。

加亮显示是并按下 OK 保存编辑后的副本。若有需要，您可如上所述裁切副本以删除其它动画片段。全屏播放时，编辑后的副本将用 ◀ 图标标识。



裁切动画

动画的时间长度最短为 2 秒。若在当前播放位置无法创建副本，在步骤 4 中当前位置将显示为红色且不会创建副本。若存储卡没有足够的可用空间，副本将不会保存。

当编辑动画时，为防止照相机意外关闭，请使用充满电的电池。





拍摄菜单

若要显示拍摄菜单，请按下 MENU 并选择拍摄菜单标签（、 或 ）。



MENU 按钮

拍摄菜单包含以下选项：

选项	说明	默认设定	
重设拍摄选项	将拍摄选项重设为默认值。	—	105
曝光模式	选择照相机设定快门速度和光圈的方式。	 场景自动选择器	106
图像品质	选择文件格式和压缩比。	JPEG 标准	114
图像尺寸	选择新照片的尺寸。	3872 × 2592	114
连拍	一次拍摄一张照片或连续拍摄照片。	单张拍摄	26
帧频	选择慢动作动画（  40）的帧频。	400 幅 / 秒	116
动画设定	选择 HD 动画（  37）的画面尺寸和帧频。	1080/60i	116
测光	选择照相机测定曝光的方式。	矩阵测光	117



选项	说明	默认设定	📖
白平衡	为不同类型的光线调整设定。	自动	119
ISO 感光度	控制照相机对光线的灵敏度。	自动 (100-3200)	124
优化校准	选择照相机处理照片的方式。	标准	125
自定义优化校准	创建自定义优化校准。	—	129
色空间	选择新照片的色空间。	sRGB	131
动态 D-Lighting	防止亮部和暗部中细节的损失。	开启	132
长时间曝光降噪	减少长时间曝光下的噪点。	关闭	133
高 ISO 降噪	减少高ISO感光度下的噪点。	开启	133
淡入 / 淡出	拍摄淡入 / 淡出效果的 HD 动画。	无	133
动画声音选项	选择声音录制选项。	麦克风: 自动灵敏度 (A) 降低风噪: 开启	134
间隔拍摄	按照预选间隔拍摄照片。	00:01'00", 001	135
减震	为支持减震功能的镜头调整设定。	动态 / 开启 ¹	136
对焦模式	选择照相机的对焦方式。	请参阅第 137 页内容	137
AF 区域模式	选择对焦区域的设定方式。	自动区域 ²	142



选项	说明	默认设定	
脸部优先 AF	开启或关闭脸部优先 AF。	开启 ³	145
内置 AF 辅助照明器	控制内置 AF 辅助照明器。	开启	145
闪光补偿	控制闪光量。	0.0	146

1 根据镜头的不同而异 ( 136)。

2 电子式 (高速) 选为 **10 幅 / 秒** 或者动画类型选为慢动作时, 照相机对焦于画面中央的拍摄对象。

3 电子式 (高速) 选为 **10 幅 / 秒** 或者动画类型选为慢动作时, 脸部侦测不可用。

重设拍摄选项

选择是可将拍摄菜单中的选项和其它拍摄设定重设为默认值 ( 103)。



曝光模式

曝光模式菜单中的选项可用来对快门速度和光圈进行不同程度的控制。

 场景自动选择器	一种自动、“即取即拍”模式，在该模式下，照相机不仅选择快门速度和光圈，还调整其它设定以适合拍摄对象（ ☞21 ）。
P 程序自动	由照相机设定快门速度和光圈以获得最佳曝光（ ☞108 ）。
S 快门优先自动	由您选择快门速度；照相机选择光圈以达到最佳效果（ ☞109 ）。
A 光圈优先自动	由您选择光圈；照相机选择快门速度以达到最佳效果（ ☞110 ）。
M 手动	快门速度和光圈都由您控制（ ☞111 ）。将快门速度设为“B门”或“遥控B门”可实现长时间曝光。

ISO 感光度（P、S、A 和 M 模式）

当 ISO 感光度选为“自动”选项时，若在所选快门速度或光圈下无法获得最佳曝光，照相机将在所选范围内自动调整感光度。



快门速度和光圈

使用快门速度和光圈的不同组合可获得相同曝光。高速快门和大光圈可锁定移动的物体并柔化背景细节，而低速快门和小光圈可模糊移动的物体并突出背景细节。

快门速度 ————— 光圈

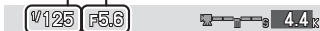

高速快门 (1/1600 秒)



大光圈 (f/5.6)

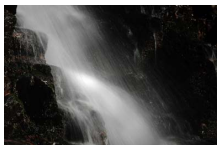

低速快门 (1 秒)



小光圈 (f/16)
(请记住, f 值越高,
光圈越小。)



P 程序自动

在此模式下，照相机将会自动调整快门速度和光圈，以在大多数情况下获得最佳曝光。在拍摄快照和其它想要由照相机控制快门速度和光圈的情况下建议使用该模式。

1 选择快门速度和光圈的组合。

尽管照相机所选的快门速度和光圈将产生最佳效果，您也可选择将产生相同曝光的其它组合（“柔性程序”）。向上按  可获得模糊背景细节的大光圈（低 f 值），或“锁定”动作的高速快门。向下按则可获得增加景深的小光圈（高 f 值），或模糊动作的低速快门。当柔性程序有效时，* 将会显示。

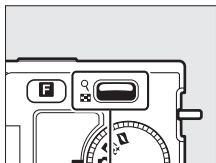

 控制

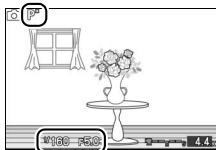

2 构图、对焦并拍摄。

恢复默认的快门速度和光圈设定

若要恢复默认的快门速度和光圈设定，请向上或向下按  直至 * 不再显示，选择其它模式，旋转模式拨盘或关闭照相机。当照相机进入待机模式时，默认的快门速度和光圈将自动恢复。



S 快门优先自动

在快门优先自动模式下，由您选择快门速度，而照相机自动选择能产生最佳曝光的光圈。使用低速快门可通过模糊移动的拍摄对象表现出动态效果，使用高速快门则可以“锁定”动作。



高速快门 (1/1600 秒)

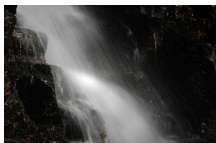

低速快门 (1 秒)

1 选择快门速度。

向上按  可获得较高的快门速度，向下按则获得较低的快门速度。请从 30 秒至 1/16000 秒的值之间进行选择。

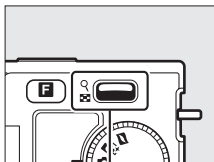

 控制

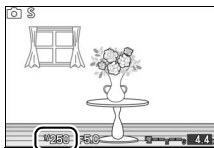

2 构图、对焦并拍摄。



A 光圈优先自动

在光圈优先自动模式下，由您选择光圈，而照相机自动选择能产生最佳曝光的快门速度。大光圈（低 f 值）减小景深，模糊主要拍摄对象后面和前面的物体。小光圈（高 f 值）增加景深，突出背景和前景中的细节。短景深通常用于人像拍摄以模糊背景细节，而长景深则用于风景拍摄以使前景和背景清晰对焦。



大光圈 ($f/5.6$)



小光圈 ($f/16$)

1 选择一个光圈。

向上按  可获得较小光圈（较高 f 值），向下按则获得较大光圈（较低 f 值）。最小值和最大值根据当前所使用镜头的不同而异。

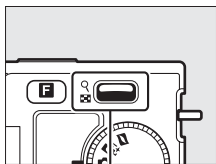

 控制

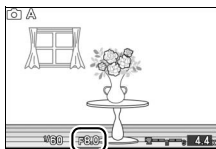

2 构图、对焦并拍摄。



M 手动

在手动曝光模式下，您可以控制快门速度和光圈。

1 选择快门速度和光圈。

根据曝光指示（见下文）调整快门速度和光圈。设定快门速度时，向上按  可获得较高的速度，向下按则获得较低的速度：从 30 秒至 $\frac{1}{16000}$ 秒的值之间进行选择，或者选择“B 门”或“遥控 B 门”使快门保持开启一段时间以实现长时间曝光。选择光圈时，顺时针旋转多重选择器可获得较小光圈（较高 f 值），逆时针旋转多重选择器则获得较大光圈（较低 f 值）：请从镜头的最小值到最大值之间进行选择。

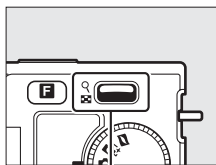

控制

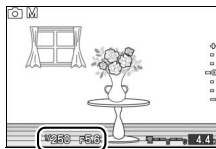

2 构图、对焦并拍摄。

曝光指示

当选择了“B 门”或“遥控 B 门”以外的快门速度时，曝光指示将显示照片在当前设定下将会曝光不足还是曝光过度。

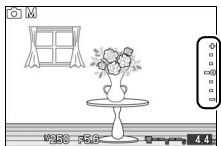

最佳曝光	$\frac{1}{2}$ EV 曝光不足	2 EV 以上曝光过度
+	+	+
.	.	.
-0	-0	-0
.	.	.
.	.	.
-	-	-

■ **长时间曝光**（仅限于手动曝光模式）
对移动灯光、星星、夜景或烟花进行长时间曝光时，请选择以下快门速度。

- **B 门**：按住快门释放按钮时，快门保持开启。为避免模糊，请使用三脚架。
- **遥控 B 门**：需要另购的 ML-L3 遥控器（☞158）。按下 ML-L3 快门释放按钮可开始曝光。快门保持开启直至再次按下该按钮。





1 准备照相机。

将照相机固定在三脚架上，或将其放置在平稳的水平面上。请使用充满电的 EN-EL20 电池或另购的 EH-5b 电源适配器和 EP-5C 照相机电源连接器，以防止在曝光完成前断电。请注意，在长时间曝光模式下可能出现噪点（亮点、不规则间距明亮像素或雾像）；拍摄前，请将拍摄菜单中的长时间曝光降噪（☞133）选为开启。



2 选择快门速度。

向下按  直至快门速度选为“B门”。若要使用快门速度“遥控 B 门”，请在选择快门速度后选择一种遥控模式（ 53）。

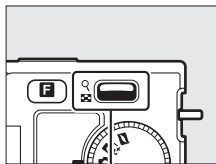

 控制

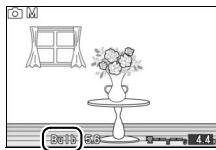

3 开启快门。

B 门：完成对焦后，完全按下快门释放按钮。请按住快门释放按钮直至曝光完成。

遥控 B 门：完全按下 ML-L3 快门释放按钮。快门将立即开启或在 2 秒延迟后开启。

4 关闭快门。

B 门：松开快门释放按钮。

遥控 B 门：完全按下 ML-L3 快门释放按钮。

拍摄在 2 分钟后自动终止。请注意，记录长时间曝光可能需要一些时间。



图像品质

选择在静止图像模式和智能照片选择器模式下所拍照片的文件格式和压缩比。

选项	文件类型	说明
NEF (RAW)	NEF	来自图像传感器的 12 位压缩原始图像数据直接保存到存储卡上。拍摄后可在计算机上调整白平衡、对比度和其它设定。
JPEG 精细	JPEG	以大约 1:4 的压缩比记录 JPEG 图像 (精细品质)。
JPEG 标准		以大约 1:8 的压缩比记录 JPEG 图像 (标准品质)。
JPEG 基本		以大约 1:16 的压缩比记录 JPEG 图像 (基本品质)。
NEF (RAW) +JPEG 精细	NEF/ JPEG	记录两张图像：一张 NEF (RAW) 图像和一张精细品质的 JPEG 图像。

图像尺寸

选择在静止图像模式和智能照片选择器模式下所拍照片的尺寸。

选项	尺寸 (像素)	300 dpi 时的 近似打印尺寸 (cm) *
 3872 × 2592	3872 × 2592	32.8 × 21.9
 2896 × 1944	2896 × 1944	24.5 × 16.5
 1936 × 1296	1936 × 1296	16.4 × 11

*打印尺寸 (英寸) 等于图像尺寸 (像素) 除以打印机分辨率 (点 / 英寸 : dpi ; 1 英寸 = 约 2.54cm)。



NEF (RAW) /NEF (RAW) +JPEG

图像尺寸中的所选项不影响 NEF (RAW) 图像的尺寸。NEF (RAW) 图像可在照相机上查看或者使用 Capture NX 2 (另购; □158) 或 ViewNX 2 (附送) 等软件查看。

当在照相机上查看以 NEF (RAW) +JPEG 品质拍摄的照片时, 仅显示 JPEG 格式的图像。在删除以这些设定所拍摄的照片时, 将会同时删除 NEF 和 JPEG 图像。

文件名称

照片和动画将作为图像文件存储, 其命名格式为 “xxx_nnnn.yyy”, 其中 xxx 是 NMS (动态快照) 或 DSC (其它照片和动画), nnnn 是从 0001 到 9999 之间由照相机自动按升序排列的一个四位数, yyy 表示以下由三个字母构成的扩展名之一: “NEF” 为 NEF (RAW) 图像的扩展名, “JPG” 为 JPEG 图像的扩展名, “MOV” 为动画的扩展名。以 NEF (RAW) +JPEG 设定记录的 NEF 和 JPEG 文件具有相同的文件名称, 但它们的扩展名不同。使用编辑动画 (□100) 创建的裁切后的副本, 其文件名称以 “DSC_” 开头; 使用播放菜单中的其它润饰选项创建的副本, 其文件名称以 “CSC” 开头 (例如: “CSC_0001.JPG”)。色空间设为 **Adobe RGB** (□131) 时记录的图像, 其文件名称起始处有一条下划线 (例如: “_DSC0001.JPG”)。

图像品质和尺寸

图像品质和尺寸共同决定每张照片在存储卡上所占的空间大小。尺寸较大、品质较高的图像可以较大尺寸进行打印, 但同时也会占用存储卡更多的空间, 也就是说, 这种图像在存储卡中可保存的数量更少 (□169)。



帧频

选择慢动作动画的帧频 (0040)。帧频越高，画面尺寸越小。

选项	画面尺寸 (像素)	比特率 (近似值)	最大时间长度 (拍摄)	最大时间长度 (播放)*
400幅/秒	640 × 240	1.8Mbps	5秒	1分6秒
1200幅/秒	320 × 120	0.6Mbps	5秒	3分20秒

*所有数据都是近似值。慢动作动画的播放时间长度将为录制时间长度的13.2 (400幅/秒) 或40 (1200幅/秒) 倍。

也请参阅

有关存储卡中可存储动画总长度的信息，请参阅第169页内容。

动画设定

选择HD动画 (0037) 的画面尺寸和帧频。

选项	画面尺寸 (像素)	录制速度	比特率 (近似值)	最大时间 长度
 1080/60i	1920 × 1080	59.94 场/秒*	24 Mbps	20分钟
 1080/30p	1920 × 1080	29.97 幅/秒	24 Mbps	20分钟
 720/60p	1280 × 720	59.94 幅/秒	16 Mbps	29分钟

*传感器输出约为60幅/秒。

照片画面尺寸

动画录制期间 (0039) 完全按下快门释放按钮所拍照片的宽高比为16:9。画面尺寸根据动画设定中所选项的不同而异：

- **1080/60i**: 3840 × 2160
- **1080/30p**: 1920 × 1080
- **720/60p**: 1280 × 720

也请参阅

有关存储卡中可存储动画总长度的信息，请参阅第169页内容。



测光

选择照相机设定曝光的方式。无论选择了哪个选项，当在曝光模式中选择了  场景自动选择器时，照相机将根据场景自动调整测光。

☑ 矩阵测光	照相机对画面的广泛区域进行测光，并根据对比度（色调分布）、色彩、构图和拍摄对象距离进行调整，以在大多数情况下产生自然效果。
☑ 中央重点测光	照相机对整个画面进行测光，但将最大比重分配给中央区域。这是人像拍摄的经典测光方式，当使用曝光系数（滤光系数）大于 1 倍的滤镜时推荐使用。
☑ 点测光	照相机对当前对焦区域进行测光；用于对偏离中央的拍摄对象进行测光（若如第 142 页所述在 AF 区域模式 中选择了 自动区域 ，照相机将对中央对焦区域进行测光，而在脸部优先 AF 过程中，照相机将对最接近所选脸部中央的对焦区域进行测光；  23）。点测光可确保即使在太亮或太暗的背景下构图时，也能对拍摄对象进行正确的曝光。



自动曝光锁定

使用曝光锁定可在测定曝光后重新构图。与中央重点测光或点测光（□117）一起使用，以对偏离中央且比周围物体亮得多或暗得多的拍摄对象进行构图，或者优化主要拍摄对象以外的某一物体的曝光时，其效果最为显著。

1 测定曝光。

将拍摄对象置于画面中央，然后半按快门释放按钮测定曝光。请确认对焦区域显示为绿色。

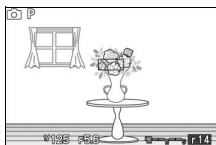

2 锁定曝光。

在半按快门释放按钮且拍摄对象位于对焦区域时，按下▲（AE-L）锁定曝光。当曝光锁定时，屏幕中将显示一个AE-L指示。按住▲（AE-L）期间，曝光将保持锁定，即使您稍后松开快门释放按钮也不会解除锁定。



也请参阅

有关更改▲（AE-L）按钮功能的信息，请参阅第152页内容。

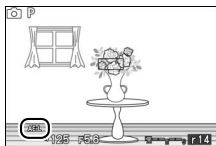









3 重新构图。

按住▲（AE-L）按钮，重新构图并拍摄。当曝光锁定时无法更改测光中的所选项。



白平衡

白平衡可确保色彩不受光源色彩的影响。在大多数光源下推荐使用自动白平衡，若有需要，您可根据光源类型选择其它值。无论选择了哪个选项，当在曝光模式中选择了  场景自动选择器时，照相机将根据场景自动调整白平衡。

AUTO 自动	照相机自动调整白平衡。在大多数情况下推荐使用。
 白炽灯	在白炽灯灯光下使用。
 荧光灯	在冷白色荧光灯灯光下使用。
 日光	在拍摄对象处于日光下时使用。
 闪光	与内置闪光灯一起使用。
 阴天	在白天多云时使用。
 阴影	在白天拍摄对象处于阴影下时使用。
PRE 手动预设	测量白平衡 ( 121)。



微调白平衡

您可按照如下步骤微调手动预设以外的选项：

1 显示微调选项。

加亮显示手动预设以外的选项并按下 **▶** 显示如右图所示的微调选项。

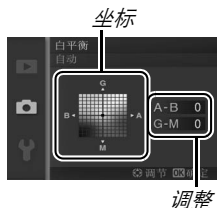

2 微调白平衡。

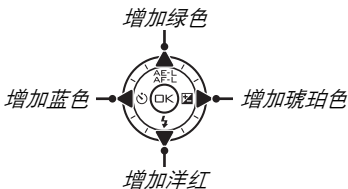

使用多重选择器微调白平衡。



白平衡微调

微调轴上的色彩是相对的，不是绝对的。例如，当选择了“暖”设定（如  白炽灯）时，移动光标至 **B**（蓝色）可使照片稍“冷”，但不会使照片真正变蓝。

3 保存更改并退出。

按下 **OK**。详细显示 () 中的白平衡图标 () 旁将出现一个星号，表明白平衡已从默认值更改。

手动预设

您可使用手动预设记录和启用自定义白平衡设定，以便在混合光下进行拍摄或补偿具有强烈色彩氛围的光源。

1 照亮一个参照物。

将一个中灰色或白色物体放置在用于拍摄最终照片的光线下。您可使用标准灰板以提高精度。

2 选择手动预设。

加亮显示白平衡菜单中的**手动预设**并按下 **▶**。屏幕中将显示如右图所示的对话框；加亮显示**是**并按下 **ⓄK** 可重写手动预设白平衡的现有值。



屏幕中将显示如右图所示的信息。



3 测量白平衡。

当照相机准备好测量白平衡时，屏幕中将显示闪烁的 **PRE**。在指示停止闪烁之前，将照相机对准参照物并使其填满屏幕，然后完全按下快门释放按钮。此时，照相机不会记录照片；即使照相机未清晰对焦，也可准确测量白平衡。



4 检查效果。

若照相机可以测量白平衡值，屏幕中将显示如右图所示的信息。若要立即返回拍摄模式，请半按快门释放按钮。



若光线太暗或太亮，照相机可能无法测量白平衡。屏幕中将显示如右图所示的信息。请返回步骤 3 重新测量白平衡。

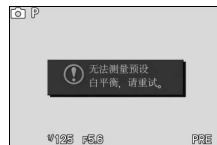

☑ 自动关机







若在设定菜单的自动关机 ( 151 ; 默认设定为 30 秒) 中所选的时间内未执行任何操作, 白平衡测量将会结束且不获取新值。

☑ 预设白平衡

本照相机一次仅能保存一个预设白平衡值; 测量新值后现有值将被替换。请注意, 在测量白平衡时, 曝光将自动增加 1 EV; 若在曝光模式中选择了 **M** 手动, 请调整曝光使曝光指示显示 ± 0 ( 111)。

🔍 色温

感知的光源色彩随观察者和其它条件的不同而变化。色温是对光源色彩的一种客观衡量标准, 它是根据物体在被加热后辐射出同一波长的光所需达到的温度来定义的。光源在色温约为 5000-5500 K 时呈现白色, 而色温较低的光源 (如白炽灯泡) 将呈现偏黄或偏红色调。色温较高的光源则呈现淡蓝色。本照相机的白平衡选项适用于以下色温:

- | | |
|---|---|
| • 钠汽灯: 2700 K | •  (日光): 5200 K |
| •  (白炽灯) / | •  (闪光): 5400 K |
| 暖白色荧光灯: 3000 K | •  (阴天): 6000 K |
| • 白色荧光灯: 3700 K | • 白昼荧光灯: 6500 K |
| •  冷白色荧光灯: 4200 K | • 水银灯: 7200 K |
| • 昼白色荧光灯: 5000 K | •  (阴影): 8000 K |



ISO 感光度

“ISO 感光度”在数字上等同于胶卷感光速度。感光度越高，曝光时所需光线就越少，使您可以使用较高的快门速度或较小的光圈，但同时图像中产生噪点（不规则间距明亮像素、雾像或条纹）的可能性越大。在 **Hi 1** 设定下尤其容易产生噪点（相当于 ISO 6400）。

A3200 自动（100-3200）	照相机根据光线条件调整 ISO 感光度。其调整范围如括号中所示；光线不足时选择较大范围可提高感光度，选择较小范围则减少噪点。
A800 自动（100-800）	
A400 自动（100-400）	
100、200、400、800、1600、3200、Hi 1	ISO 感光度固定为所选值。





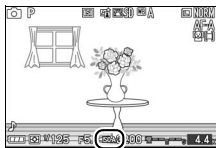

自动（100-3200） / 自动（100-800） / 自动（100-400）

当自动 ISO 感光度控制有效时，**ISO-A** 将出现在屏幕底部。



优化校准



选择照相机处理照片的方式。无论选择了哪个选项，当在曝光模式中选择了  场景自动选择器时，照相机将根据场景自动选择优化校准。

 SD 标准	进行标准化处理以获取均衡效果。在大多数情况下推荐使用。
 NL 中性	进行最小程度的处理以获取自然效果。将来需要进行广泛处理或润饰照片时选用。
 VI 鲜艳	进行增强处理以获取鲜艳的照片打印效果。强调照片主要色彩时选用。
 MC 单色	拍摄单色照片。
 PT 人像	用于制作纹理自然、肤质圆润的人像照片。
 LS 风景	用于拍摄出生动的自然风景和城市风光照片。

修改优化校准

您可根据场景或创作意图修改现有预设优化校准和自定义优化校准（ 129）。

1 显示选项。

加亮显示优化校准菜单中的项目并按下  显示优化校准设定（ 127；自定义优化校准的可用设定与其原始预设优化校准的设定相同）。若要使用未更改的优化校准，请将其加亮显示并按下 。



2 调整设定。

按下 ▲ 或 ▼ 加亮显示所需设定，然后按下 ◀ 或 ▶ 选择一个值。请重复本步骤直至调整完所有设定，或选择快速调整 (127) 以选择一个预设设定组合。默认设定可通过按下 ⏪ 按钮恢复。



3 保存更改并退出。

按下 OK。

预设优化校准和自定义优化校准

由照相机提供的优化校准统称为 *预设优化校准*。*自定义优化校准*是通过使用拍摄菜单中的自定义优化校准选项修改现有优化校准而创建的 (129)。若有需要，自定义优化校准可保存至存储卡并复制到其它 Nikon 1 J1 照相机或者载入兼容软件 (130)。

修改后的优化校准

已从默认设定修改过的优化校准在优化校准菜单 (125) 中的优化校准名称和图标旁边以及在详细显示 (5) 中的优化校准图标 (4) 旁边用星号 (“*”) 标识。



■ 优化校准设定

快速调整		选择 -2 到 +2 之间的值，可降低或增强所选优化校准的效果（请注意，这样将重设所有手动调整）。例如，选择了 鲜艳 时，选择正值可使照片颜色更鲜艳。该选项不适用于 中性 、 单色 或自定义优化校准。
手动调整 (所有优化校准)	锐化	控制轮廓的锐利度。选择 A 可根据场景类型自动调整锐化，或从值 0 （无锐化）到 9 之间进行选择（值越高，锐化越强）。
	对比度	选择 A 可根据场景类型自动调整对比度，或从值 -3 到 +3 之间进行选择（较低值可避免在日光下人物拍摄对象的亮部“泛白”，较高值则可保留朦胧的景色中和其它低对比度拍摄对象中的细节）。*
	亮度	选择 -1 可降低亮度， +1 则增加亮度。不会影响曝光。*
手动调整 (仅限于非单色)	饱和度	控制色彩的鲜艳度。选择 A 可根据场景类型自动调整饱和度，或从值 -3 到 +3 之间进行选择（较低值降低饱和度，较高值则增加饱和度）。
	色相	选择负值（最小为 -3 ）使红色偏紫，蓝色偏绿，绿色偏黄，而正值（最大为 +3 ）则使红色偏橙，绿色偏蓝，蓝色偏紫。
手动调整 (仅限于单色)	滤镜效果	模拟彩色滤镜在单色照片中的效果。从 Off （关闭）、 黄色 、 橙色 、 红色 及 绿色 中进行选择（☐128）。
	调色	从 B&W （黑白）、 Sepia （棕褐色）、 Cyanotype （冷色调，蓝色调的单色）、 Red （红色）、 Yellow （黄色）、 Green （绿色）、 Blue Green （蓝绿色）、 Blue （蓝色）、 Purple Blue （紫蓝色）和 Red Purple （红紫色）中选择单色照片使用的色调（☐128）。

*动态 D-Lighting（☐132）开启时不可用；若在值改变后激活动态 D-Lighting，设定将会重设。



☑ “A”（自动）

自动锐化、对比度和饱和度的效果随曝光和画面中拍摄对象位置的不同而变化。

☑ 优化校准网格

在步骤 2 中向上按 将显示优化校准网格，该网格将与其它优化校准作比较，显示所选优化校准的对比度和饱和度（选择单色时，仅显示对比度）。释放 控制可返回优化校准菜单。

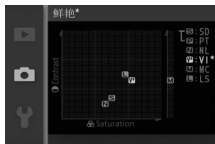

使用自动对比度和饱和度的优化校准图标在优化校准网格中显示为绿色，且线条平行于网格轴。



☑ 先前设定

优化校准设定菜单中所示值下方的线条表示调整前的值。调整设定时，可将该值作为参考。

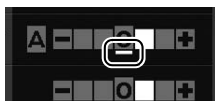

☑ 滤镜效果（仅限于单色）

该菜单中的选项可模拟彩色滤镜在单色照片中的效果。有以下滤镜效果可供选择：

Y （黄色）	增强对比度。可用于在风景拍摄中降低天空的亮度。
O （橙色）	色比黄色产生更明显的对比度，而红色比橙色产生更明显的对比度。
R （红色）	显的对比度。
G （绿色）	柔化肤色。可用于人像拍摄。

请注意，使用滤镜效果所取得的效果比使用物理玻璃滤镜时更明显。

☑ 调色（仅限于单色）

当加亮显示调色时，按下 将显示饱和度选项。按下 或 可调整饱和度。当选择了 **B&W**（黑白）时无法调整饱和度。



自定义优化校准

照相机提供的优化校准可进行修改并保存为自定义优化校准。

编辑 / 保存

若要创建自定义优化校准，请选择**编辑 / 保存**并执行下列步骤。

1 选择优化校准。

加亮显示一个现有优化校准并按下 **▶**，或按下 **OK** 进入步骤 3，以保存加亮显示的优化校准的副本而不进一步修改。



2 编辑所选优化校准。

有关详细信息，请参阅第 127 页内容。若要放弃更改并从默认设定重新开始编辑，请按 **⏪** 按钮。设定完成后，按下 **OK**。



3 保存优化校准。

加亮显示一个目标位置 (C-1 到 C-9)，然后按下 **OK** 保存自定义优化校准并返回拍摄菜单。



新优化校准将会在优化校准菜单中列出。



载入 / 保存 (存储卡)

使用附送的ViewNX 2或Capture NX 2等另购软件中的Picture Control Utility 创建的自定义优化校准可复制到存储卡中并载入照相机，而由照相机创建的自定义优化校准则可复制到存储卡中以便在其它 Nikon 1 J1 照相机和兼容软件上使用，并在不再需要时删除。

若要从存储卡复制自定义优化校准或复制自定义优化校准到存储卡上，或者从存储卡中删除自定义优化校准，请在自定义优化校准菜单中选择**载入 / 保存 (存储卡)**。屏幕中将显示以下选项：

复制至照相机	将自定义优化校准从存储卡复制到自定义优化校准 C-1 到 C-9 中。
从存储卡中删除	从存储卡中删除所选自定义优化校准。删除优化校准前，屏幕中将显示如右图所示的确认对话框；若要删除所选优化校准，请加亮显示是并按下 OK 。
复制至存储卡	复制自定义优化校准 (C-1 到 C-9) 至存储卡中的所选目标位置 (1 到 99)。



复制至存储卡

存储卡上任何时候均最多可存储 99 个自定义优化校准。存储卡仅可用来存储用户创建的自定义优化校准。照相机提供的预设优化校准无法复制到存储卡中，也无法删除。

自定义优化校准 > 删除

自定义优化校准菜单中的删除选项可用于删除不再需要的所选自定义优化校准。



色空间

色空间决定色彩还原的可用色阶。**sRGB** 适用于无需进一步修改而直接使用的照片；**Adobe RGB** 则适用于从照相机中提取后需要进行广泛处理或润饰的照片。请注意，无论选择了哪个选项，在动画和动态快照以及动画模式下记录的照片中都将使用 sRGB。

色空间

色空间定义了色彩与数码图像文件中代表色彩的数值之间的对应关系。sRGB 色空间应用广泛，而 Adobe RGB 通常应用于出版和商业打印。建议在拍摄以下照片时选择 sRGB：无需修改而直接打印的照片、在不支持色彩管理的应用程序中查看的照片、使用一些家用打印机中的直接打印选项 ExifPrint 进行打印的照片、或在自助店打印机或其它商业打印中心进行打印的照片。Adobe RGB 照片也可使用以上方法进行打印，但色彩不如先前鲜艳。

在 Adobe RGB 色空间下拍摄的 JPEG 照片兼容 DCF；支持 DCF 的应用程序和打印机将自动选择正确的色空间。若应用程序或设备不支持 DCF，请手动选择合适的色空间。有关详细信息，请参阅应用程序或设备的随附文档。

尼康软件

在打开使用本照相机创建的照片时，ViewNX 2（附送）和 Capture NX 2（另购）将自动选择正确的色空间。



动态 D-Lighting

动态 D-Lighting 可保留亮部和暗部中的细节以获取自然的对比度。用于高对比度场景，例如，透过门或窗户拍摄户外强光照射下的风景，或在晴天拍摄阴影下的拍摄对象。与矩阵测光（☐117）一起使用时，其效果最为显著。



动态 D-Lighting：关闭



动态 D-Lighting：暗开启

动态 D-Lighting

使用动态 D-Lighting 拍摄的照片上可能会出现噪点（不规则间距明亮像素、雾像或条纹）。某些拍摄对象可能会呈现出不均匀的阴影。

“动态 D-Lighting” 和 “D-Lighting”

拍摄菜单中的**动态 D-Lighting**选项可用于在拍摄过程中调整曝光以优化动态范围，而播放菜单中的**D-Lighting**选项（☐97）则可用于在拍摄后优化图像中的动态范围。



长时间曝光降噪



在低速快门下拍摄的照片将被自动处理以减少“噪点”（亮点、不规则间距明亮像素或雾像），这将稍增加记录图像所需的时间。选择开启将增加快门速度低于1秒时所执行的降噪量，并将记录图像所需的时间增加至约1.5到2倍。处理期间，屏幕中将显示警告信息且无法拍摄照片（处理完毕前若关闭照相机，将会保存照片，但不会执行降噪）。在连拍释放模式下，每秒幅数将降低，并且在照片处理期间，内存缓冲区的容量将会减少。

高 ISO 降噪

选择开启可减少“噪点”（不规则间距明亮像素、条纹或雾像）。若选择了关闭，降噪将仅在高ISO感光度时执行；所执行的降噪量比选择开启时少。

淡入 / 淡出

在使用本照相机拍摄的HD动画的开始和结束画面中添加淡入和淡出效果。

 W 淡入/淡出(白色)	动画从白色画面中淡入，并在淡出后形成白色画面。
 B 淡入/淡出(黑色)	动画从黑色画面中淡入，并在淡出后形成黑色画面。
OFF 无	动画中不添加淡入和淡出效果。



动画声音选项

调整内置麦克风的动画声音录制设定。

■ 麦克风

选择**麦克风关闭**可关闭录音。选择任何其它选项将启用录音并将麦克风设为所选灵敏度。

图标

进行全屏播放和动画播放时，在麦克风关闭时录制的动画将用  图标标识。

■ 降低风噪

选择**开启**可启用低截止滤波器，从而可减少麦克风上因风吹而产生的噪音（请注意，其它声音可能也会受到影响）。



间隔拍摄

按照预设间隔自动拍摄照片。

☑ 拍摄前

操作前，请先检查时钟是否已正确设定（☐ 18、154），然后在当前设定下试拍一张照片并在显示屏中查看效果。

推荐使用三脚架。为确保拍摄不被中断，请确认电池已充满电，或者使用另购的 EH-5b 电源适配器及 EP-5C 照相机电源连接器。

1 选择间隔 / 拍摄张数。

加亮显示间隔 / 拍摄张数并按下 ▶ 显示间隔拍摄选项。

2 调整设定。

按下 ◀ 或 ▶ 加亮显示小时、分钟或秒钟，然后按下 ▲ 或 ▼ 选择一个比最低预期快门速度更长的间隔时间，再加亮显示间隔次数并按下 ▲ 或 ▼ 进行更改。设定完成后按下 Ⓞ 即可返回间隔拍摄菜单。



3 开始拍摄。

加亮显示开始并按下 Ⓞ。拍摄将在约 3 秒后开始，并以所选间隔时间持续拍摄，直至拍摄完所有照片（每个间隔中拍摄一张照片）。请注意，记录每张照片后的停顿时间因快门速度和记录图像所需时间的不同而异，因此照片可能不会以所选间隔时间记录。若快门无法释放（例如，由于照相机无法对焦），照片也可能无法记录。



间隔拍摄

若照相机无法在当前设定（例如，当快门速度选为“B门”时）下开始间隔拍摄，屏幕中将显示警告信息。间隔拍摄过程中，设定无法调整且照相机不会自动关闭（□17）。

中断间隔拍摄

在下列情况中间隔拍摄将结束且间隔拍摄设定会重设：关闭照相机、电池电量耗尽、存储卡已满、模式拨盘被旋转至新设定或者按下 MENU 或  按钮。

减震



该选项适用于支持减震（VR）的镜头。可用选项根据镜头类型的不同而异：标准/动态/关闭适用于支持动态减震的镜头，开启/关闭则适用于其它 VR 镜头。选择动态、标准或开启可减少震动的影响；在移动的汽车上或行走期间，或者在有其它形式的强烈照相机震动的情况下拍摄时请选择动态，站立不动时发生相对轻微的照相机震动的情况下则请选择标准。

减震

当照相机进行摇摄时，减震仅应用于非摇摄部分的动作（例如，若照相机进行水平摇摄，则减震将仅应用于垂直方向的震动），因而更易于以较大幅度平稳地转动照相机。构图可能会在快门释放后出现改变，但这并非故障。



对焦模式

选择照相机的对焦方式（请注意，对焦模式选择在  场景自动选择器模式下不可用； 21、106）。

AF-A	自动选择 AF ：照相机在拍摄静止对象时自动选择 AF-S，拍摄移动对象时则选择 AF-C。*
AF-S	单次 AF ：适用于静止拍摄对象。半按快门释放按钮时对焦锁定。*
AF-C	连续 AF ：适用于动态拍摄对象。半按快门释放按钮期间照相机连续对焦。无论照相机是否清晰对焦都可拍摄照片。
AF-F	全时 AF ：适用于动态拍摄对象。照相机连续对焦；无论照相机是否清晰对焦都可拍摄照片。
MF	手动对焦：手动对焦（  140）。无论照相机是否清晰对焦都可拍摄照片。

*仅当照相机可进行对焦时快门才可释放。

对焦模式

可用选项根据拍摄模式的不同而异。

静止图像模式	AF-A（默认）、AF-S、AF-C、MF	
动画模式	HD 动画	AF-F（默认）、AF-S、MF
	慢动作	AF-S（默认）、MF
智能照片选择器	AF-A	
动态快照	AF-S	



AF 辅助照明器

若拍摄对象光线不足，半按快门释放按钮时 AF 辅助照明器将自动点亮以辅助自动对焦操作。AF 辅助照明器适用于静止图像、智能照片选择器以及动态快照模式，并仅在以下情况时点亮：

- 对焦模式选为 **AF-S**，或在 **AF-A** 对焦模式选择了单次 AF；
- **AF 区域模式**（[□142](#)）选为自动区域，或者单点选为中央对焦区域（[□23](#)）；
- 拍摄菜单中的内置 **AF 辅助照明器**（[□145](#)）选为开启。

较大的镜头可能会妨碍照明器照亮整个或部分拍摄对象。使用照明器时请取下镜头遮光罩。

也请参阅

有关控制照相机对焦时所发出的蜂鸣音的信息，请参阅第 151 页内容。

AF 辅助照明器

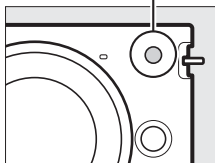

利用自动对焦获取良好拍摄效果

以下情况时自动对焦的效果不佳。若照相机无法在这些情形下对焦，快门释放可能无法使用，但对焦区域也可能显示为绿色且照相机发出蜂鸣音，使您在拍摄对象未清晰对焦时也能释放快门。在这些情况下，请手动对焦（□140）或使用对焦锁定（□143）先对焦于相同距离的其它拍摄对象，然后再重新构图。

拍摄对象与背景之间对比差异很少或没有差异。

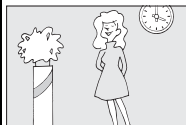

例如：拍摄对象和背景的色彩相同。

拍摄对象包含亮度对比强烈的不同区域。

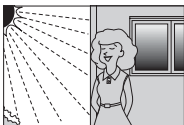

示例：拍摄对象有一半在阴影内；带点照明的夜间场景。

拍摄对象包含距离照相机不同远近的物体。



例如：拍摄对象在一个笼子里。

背景物体比拍摄对象大。



例如：画面中拍摄对象后面有楼房。

拍摄对象由规则的几何图案组成。

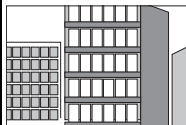

例如：百叶窗或摩天大楼上的一排窗户。

拍摄对象包含很多细节，或者由细小或缺少亮度变化的物体组成。

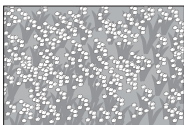

例如：一片开满鲜花的田地。



手动对焦

手动对焦可用于自动对焦无法产生预期效果的情况。

1 加亮显示手动对焦。

按下 ▲ 或 ▼ 加亮显示手动对焦 ( 137)。



2 显示手动对焦指南。

按下  放大画面中央的视野并显示手动对焦指南。



3 对焦。

旋转多重选择器直至拍摄对象清晰对焦。顺时针旋转多重选择器可增加对焦距离，逆时针旋转则缩小；旋转速度越快，对焦距离变化也越快。对焦指示显示大概对焦距离。拍摄对象清晰对焦时请按下 **OK**。

若要放大屏幕中的视野（最大约至 10 倍）以获取精确对焦，请向上按 **Q** 控制。按下 **▲**、**▼**、**◀** 或 **▶** 可查看当前屏幕中不可视的画面区域；可视部分位置在导航窗口中显示。若要缩小视野，请向下按 **Q** 控制。

多重选择器拨盘：对焦

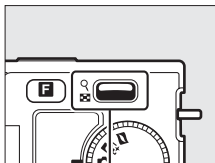

Q 控制：放大或缩小

对焦指示

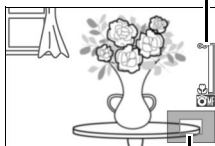

导航窗口

动画

若在动画录制过程中选择了手动对焦，多重选择器还可用于选择对焦距离。顺时针旋转多重选择器可增加对焦距离，逆时针旋转则缩小；旋转速度越快，对焦距离变化也越快。

焦平面位置

若要测定拍摄对象和照相机之间的距离，您可通过照相机机身的焦平面标记来测量。镜头卡口边缘到焦平面之间的距离约为 17mm。

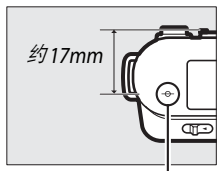

焦平面标记



AF 区域模式

设定自动对焦时选择对焦区域的方式。

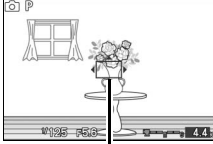
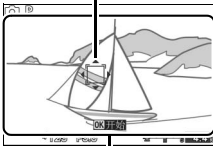
自动区域	照相机自动侦测拍摄对象并选择对焦区域。
单点	<p>按下 OK 查看对焦区域选择显示，然后使用多重选择器将对焦区域置于拍摄对象上并按下 OK；照相机将仅对焦于所选对焦区域中的拍摄对象。适用于静止的拍摄对象。</p>  <p>对焦区域</p>
对象跟踪	<p>按下 OK 查看对焦区域选择显示，然后使用多重选择器将对焦区域置于拍摄对象上并按下 OK。对焦区域将跟踪在如右图所示区域中移动的拍摄对象。半按快门释放按钮时照相机将对焦于所选拍摄对象。若要在拍摄完成后结束跟踪对焦，请按下 OK。</p>  <p>对象跟踪区域</p>

对象跟踪

照相机可能无法跟踪以下拍摄对象：移动迅速，离开画面或被其它物体遮挡，尺寸、颜色或亮度明显变化，太小、太大、太亮、太暗，或者色彩或亮度与背景相似。



对焦锁定

对焦锁定可用来在对焦于画面中央的拍摄对象后改变构图，使您能对焦于将不在最终构图中央的拍摄对象。若照相机使用自动对焦无法清晰对焦（□139），您可对焦于相同距离的其它拍摄对象，再使用对焦锁定重新构图。当**AF 区域模式**（□142）选为**自动区域**以外的选项时，对焦锁定最有效。

1 对焦。

将拍摄对象置于画面中央，然后半按快门释放按钮开始对焦。请确认对焦区域显示为绿色。若对焦模式（□137）选为**AF-S**，对焦将在半按快门释放按钮期间锁定。

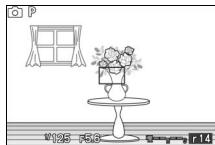

2 锁定对焦。

半按快门释放按钮的同时，按下▲（AE-L）可锁定对焦和曝光（屏幕中将显示AE-L指示；118）。按住▲（AE-L）期间，对焦将保持锁定，即使您稍后松开快门释放按钮也不会解除锁定。

也请参阅

有关更改▲（AE-L）按钮功能的信息，请参阅第152页内容。

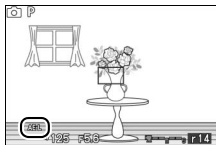

3 重新构图并拍摄。

若按住▲（AE-L），在拍摄间隔中对焦将保持锁定，使照相机可在同样的对焦设定下连续拍摄照片。

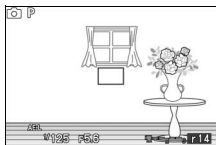

当对焦锁定时，请勿改变照相机和拍摄对象之间的距离。若拍摄对象位置发生变化，请以新距离重新对焦。



脸部优先 AF

选择开启可启用脸部优先 AF (23)。

内置 AF 辅助照明器

在以下情况中，若选择了开启，内置 AF 辅助照明器将会点亮以在静止图像、智能照片选择器或动态快照模式中照亮光线不足的拍摄对象：

- 对焦模式 (137) 选为 **AF-S**，或在 **AF-A** 模式下选择了单次 AF，以及
- **AF 区域模式** (142) 选为自动区域，或者单点选为中央对焦区域。

AF 辅助照明器

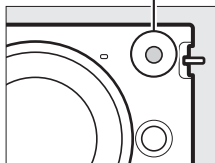

若选择了关闭，AF 辅助照明器将不会点亮，因而不会辅助对焦操作。光线不足时，自动对焦可能不会产生预期效果。

也请参阅

有关使用 AF 辅助照明器的信息，请参阅第 138 页内容。有关可使用 AF 辅助的模式的信息，请参阅第 49 页内容。



闪光补偿

闪光补偿可改变照相机建议的闪光量级别，从而改变主要拍摄对象相对于背景的亮度。请从 -3 EV （较暗）到 $+1\text{ EV}$ （较亮）的范围内以 $\frac{1}{3}\text{ EV}$ 为增量进行选择；一般情况下，正值使拍摄对象更亮，负值则使其更暗。

进行闪光补偿时， 图标将会显示。将闪光补偿设为 ± 0 可恢复通常闪光量。照相机关闭时，闪光补偿不会重设。

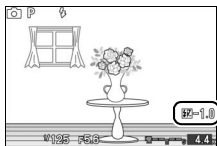

设定菜单

若要显示设定菜单，请按下 MENU 并选择设定菜单标签 (Y)。



MENU 按钮

设定菜单包含以下选项：

选项	说明	默认设定	📖
重设定选项	将设定菜单选项重设为默认值。	—	149
格式化存储卡	格式化存储卡。	—	149
空插槽释放锁定	允许相机中未插有存储卡时也能释放快门。	释放已锁定	149
欢迎画面	开机时显示一条欢迎信息。	关闭	150
显示屏亮度	调整显示屏亮度。	0	150
网格显示	显示取景网格。	关闭	150
提示声设定	选择拍摄期间相机发出的提示声。	自动对焦 / 自拍：开启 快门：开启	151



选项	说明	默认设定	
自动关机	选择自动关机的延迟时间。	30 秒	151
遥控持续时间	选择照相机等待遥控器信号的时间长度。	5 分钟	152
指定 AE/AF-L 按钮	选择 ▲ (AE-L) 按钮所执行的功能。	AE/AF 锁定	152
快门按钮 AE 锁定	选择半按快门释放按钮时曝光是否锁定。	关闭	152
HDMI 设备控制	选择是否可使用与照相机相连的 HDMI-CEC 设备的遥控器操作照相机。	开启	85
闪烁消减	减少闪烁或条带痕迹。	—	153
重设文件编号	重设文件编号。	—	153
时区与日期	设定照相机时钟。	夏令时：关闭	154
语言 (Language)	选择照相机屏幕的显示语言。	—	154
自动旋转图像	将照相机方向与照片一起记录。	开启	155
固件版本	显示当前固件版本。	—	155



重设定选项

选择是可将闪烁消减、时区与日期及语言（**Language**）以外的所有设定菜单选项重设为默认值。

格式化存储卡

选择是可将格式化存储卡。请注意，这将永久删除卡上的所有数据，包括受保护图像；进行格式化之前，请务必将重要的照片和其它数据复制到计算机上（☐79）。若要不格式化存储卡直接退出，请加亮显示否并按下Ⓚ。

格式化过程中，屏幕中将显示如右图所示的信息；格式化完成前，请不要取出存储卡、电池或切断电源。



空插槽释放锁定

若选择了启用释放，未插入存储卡时，快门也能被释放。照片不会被记录，但将以 demo 模式显示。选择释放已锁定则仅当插入了存储卡时才启用快门。



欢迎画面

若选择了开启，每次开启照相机时屏幕中都将显示如右图所示的信息。



显示屏亮度

加亮显示显示屏亮度并按下▶。然后您即可按下▲或▼调整亮度；选择较高值可提高亮度，选择较低值则降低亮度。



网格显示

选择开启可显示取景网格 (5)。



提示声设定

加亮显示项目并按下 **▶** 确定选择或取消选择。若选择了自动对焦/自拍，照相机在对焦时以及自拍和遥控拍摄期间将发出蜂鸣音；若要关闭蜂鸣音，请取消该项目的勾选。选择快门可在快门释放时播放提示声，也可取消该项目的勾选以关闭快门音。设定完成后，按下 **⊕** 即可退出。



自动关机

选择未执行任何操作时屏幕保持开启的时间长度（**□17**）。请选择较短的延迟时间以减少电池电量消耗。屏幕关闭后，操作照相机按钮或模式拨盘即可重新激活屏幕。

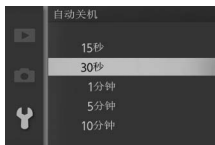

遥控持续时间

选择照相机在等待遥控器信号时保持激活状态的时间长度（53）。请选择较短的延迟时间以减少电池电量消耗。请注意，定时器时间耗尽后必须重新选择遥控模式。

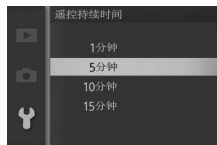

指定 AE/AF-L 按钮

选择当按下 （AE-L）按钮时是同时锁定对焦和曝光（**AE/AF 锁定**），还是仅锁定曝光（**仅 AE 锁定**）或是仅锁定对焦（**仅 AF 锁定**）。对焦锁定的说明在第143页，曝光锁定的说明在第118页。



快门按钮 AE 锁定

若选择了开启，半按快门释放按钮时将锁定曝光。



闪烁消减

减少在荧光灯或水银灯下拍摄时屏幕及动画中的闪烁和条带痕迹。请选择符合当地交流电源的频率。

闪烁消减

若您不确定当地电源的频率，请测试两个选项并选择效果较佳的选项。若拍摄对象过于明亮，闪烁消减可能无法产生预期效果，此时，请将曝光模式选为 **A** 光圈优先自动或 **M** 手动并选择较小的光圈（较大 *f* 值）。

重设文件编号

拍摄照片或录制动画后，照相机通过将前一文件的编号加 1 来命名文件（□115）。若当前文件夹编号为 999 并包含 999 张照片或一张编号为 9999 的照片，快门释放按钮将无法使用且无法进一步拍摄照片。若要将文件编号重设为 0001，请在重设文件编号中选择是，然后格式化当前存储卡或插入一张新的存储卡。



时区与日期

您可更改时区，设定照相机时钟，选择日期显示顺序，或者开启或关闭夏令时（☞18）。



时区	选择时区。选择后照相机时钟将自动设为新时区的时间。
日期与时间	设定照相机时钟。
日期格式	选择日、月、年的显示顺序。
夏令时	开启或关闭夏令时。设定之后，照相机时钟将自动前进或倒退 1 小时。默认设定为关闭。

语言（Language）

选择照相机信息及屏幕的显示语言。

Čeština	捷克语	Português	葡萄牙语
Dansk	丹麦语	Русский	俄语
Deutsch	德语	Română	罗马尼亚语
English	英语	Suomi	芬兰语
Español	西班牙语	Svenska	瑞典语
Ελληνικά	希腊语	Türkçe	土耳其语
Français	法语	Українська	乌克兰语
Indonesia	印尼语	عربي	阿拉伯语
Italiano	意大利语	简体中文	简体中文
Magyar	匈牙利语	繁體中文	繁体中文
Nederlands	荷兰语	日本語	日语
Norsk	挪威语	한국	韩语
Polski	波兰语	ภาษาไทย	泰语



自动旋转图像

选择开启时拍摄的照片包含照相机方向信息，这些照片在播放过程中或者在 ViewNX 2 或 Capture NX 2（另购；☐158）中查看时会自动旋转。可记录以下方向：

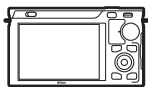

风景（横向）方向

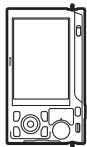

照相机顺时针转动
90°



照相机逆时针转动
90°

当选择了关闭时，将不记录照相机方向。在进行摇摄或将镜头朝上或朝下拍摄照片时，请选择该选项。

自动旋转图像

动画或动态快照模式下不会记录图像方向。

旋转竖直人像

若要在播放过程中自动旋转“竖直”（人像方向）照片以便显示，请在播放菜单中将旋转竖直人像选项设为开启（☐96）。

固件版本

查看当前固件版本。





技术注释

阅读本部分可获取以下相关信息：兼容配件、清洁和存放照相机，以及使用照相机时出现错误信息或遇到问题应如何处理。

另购的配件

在编写本说明书时，您可购买到以下适用于照相机的配件。

镜头

1 卡口镜头

 **镜头 f 值**

镜头名称中所给出的 f 值是该镜头的最大光圈。

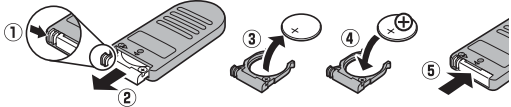

电源	<ul style="list-style-type: none"> • 锂离子可充电电池 EN-EL20 (□11-13): 可从当地零售商及尼康授权的维修服务中心另外购买 EN-EL20 电池。 • 充电器 MH-27 (□11): 为 EN-EL20 电池重新充电。 • 照相机电源连接器 EP-5C、电源适配器 EH-5b: 这些配件可用于给照相机进行长时间供电 (也可使用 EH-5a 和 EH-5 电源适配器)。将照相机连接至 EH-5b、EH-5a 或 EH-5 需要使用 EP-5C 照相机电源连接器; 有关详细信息, 请参阅第 161 页内容。
遥控器	<p>无线遥控器 ML-L3 (□53): ML-L3 使用一块 3 V CR2025 电池。</p>  <p>向右按电池舱锁门 (①), 将指甲卡入缝隙并打开电池舱 (②)。请确保电池的方向正确 (④)。</p>
软件	<p>Capture NX 2: 一个完整的照片编辑软件包, 提供白平衡调整和色彩控制点等功能。</p> <p>注意: 请使用最新版本的尼康软件; 有关所支持操作系统的最新信息, 请参阅第 xvii 页中列出的网站。在默认设定下, 当您在计算机 (该计算机已连接至互联网) 上登录帐户时, Nikon Message Center 2 会定期检查 Capture NX 2 及其它尼康软件和固件是否有更新。若发现更新, 屏幕中将自动显示一条信息。</p>



机身盖	机身盖 BF-N1000 ：未安装镜头时，使用机身盖可保持防尘系统的清洁。
三脚架适配器	<p>三脚架适配器 TA-N100：避免在照相机安装于三脚架上时较大的镜头接触到三脚架云台。</p> <p>安装 TA-N100</p> <div data-bbox="323 238 884 492"> </div> <ol style="list-style-type: none"> <li data-bbox="261 500 935 631">1. 将 TA-N100 安装在照相机上。 关闭照相机后，将TA-N100插入照相机三脚架座(①) 并按图示方向旋转螺丝(②)将 TA-N100 固定在照相机上。 <li data-bbox="261 637 935 765">2. 安装三脚架。 将三脚架(从第三方经销商另行选购)安装在 TA-N100 上(③)。握紧照相机，同时拧紧三脚架确保三脚架牢固安装。



经认可的存储卡

下列存储卡已通过验证可用于本照相机。录制动画时推荐使用写速度为 class 6 或以上的卡。若使用了较低写速度的卡，录制可能会意外终止。

	SD 卡	SDHC 卡 ²	SDXC 卡 ³
SanDisk	2 GB ¹	4 GB、8 GB、16 GB、32 GB	64 GB
Toshiba			48 GB、64 GB
Panasonic			—
Lexar Media	—	4 GB、8 GB、16 GB	—
Platinum II		4 GB、8 GB、16 GB、32 GB	
Professional		4 GB、8 GB、16 GB	
Full-HD Video		4 GB、8 GB、16 GB	

- 1 将存储卡用于读卡器或其它设备时，请先确认该设备是否支持2GB卡。
- 2 将存储卡用于读卡器或其它设备时，请先确认该设备是否兼容 SDHC。本照相机支持 UHS-1。
- 3 将存储卡用于读卡器或其它设备时，请先确认该设备是否兼容 SDXC。本照相机支持 UHS-1。



其它存储卡未经测试。有关以上存储卡的详细信息，请咨询生产厂家。



安装照相机电源连接器和电源适配器

安装另购的照相机电源连接器和电源适配器前，请关闭照相机。

1 准备照相机。

打开电池舱 (①) 和照相机电源连接器 (②) 盖。

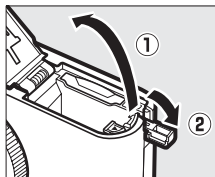

2 插入 EP-5C 照相机电源连接器。

用连接器将橙色电池锁门压向一边，同时确保按图示方向插入连接器。当连接器完全插入时，锁门会将连接器锁定在该位置。

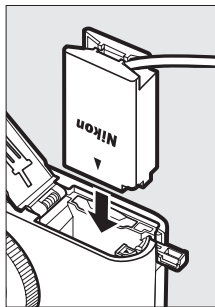

3 关闭电池舱盖。

将照相机电源连接器线穿过照相机电源连接器插槽并关闭电池舱盖。

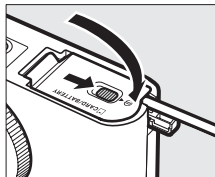

4 连接电源适配器。

将电源适配器电源线连接至电源适配器上的交流电源插孔 (③)，EP-5C 电源线连接至直流电源插孔 (④)。照相机由电源适配器和照相机电源连接器供电时，显示屏中将显示  图标。

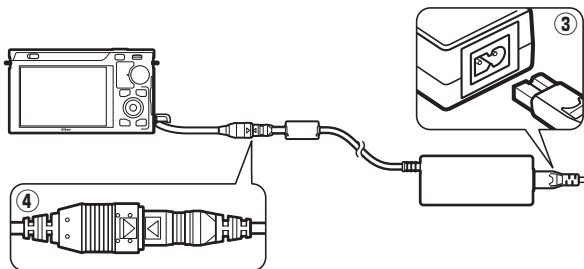

存放与清洁

存放

若您较长的时间内不使用照相机，请取出电池并套上端子盖，然后将其存放在阴凉干燥的地方。为防止发霉，请将照相机存放在干燥、通风良好的地方。切不可将照相机与石脑油或樟脑丸一起存放，亦不可存放在以下环境中：

- 通风差或湿度超过 60% 的地方
- 产生强电磁场的设备（例如，电视机或收音机）附近
- 温度高于 50 °C 或低于 -10 °C 的场所

清洁

照相机机身	可使用吹气球去除灰尘和浮屑，再用一块干的软布轻轻擦拭。在沙滩或海边使用照相机后，请先使用一块沾有少许蒸馏水的软布擦去沙子和盐分，然后将其完全晾干。 重要提示： 照相机中的灰尘或其它杂质可能会导致保修范围外的损坏。
镜头	镜头极易损坏。可使用吹气球去除灰尘和浮屑。如果使用喷雾剂，必须保持罐体垂直以防止液体流出。若要去除指纹及其它污渍，可以用一块滴有少许镜头清洁剂的软布来小心擦拭镜头。
显示屏	可使用吹气球去除灰尘和浮屑。去除指纹或其它污渍时，可以用一块软布或软皮轻轻擦拭表面。切勿用力过度，否则可能会损坏显示屏或导致故障。
防尘系统	防尘系统极易损坏。可使用吹气球去除灰尘和浮屑。

请勿使用酒精、稀释剂或其它挥发性化学物质。



照相机和电池的保养：警告

避免跌落：若受到强烈碰撞或震动，照相机可能会发生故障。

保持干燥：本产品非防水产品，如果将照相机浸入水中或置于高湿度的环境中可能会发生故障。内部构造生锈将导致无法挽回的损坏。

避免温度骤变：温度的突变，比如在寒冷天进出有暖气的大楼可能会造成该设备内部结露。为避免结露，在进入温度突变的环境之前，请将照相机装入手提袋或塑料包内。

远离强磁场：切勿在产生强电磁辐射或强磁场的装置附近使用或存放该设备。无线传输器等设备产生的强静电或磁场可能会干扰显示，损坏存储卡中的数据或影响照相机的内部电路。

运输产品时：请在包装箱内装入足够多的缓冲材料，以减少（避免）由于冲击导致产品损坏。

不要将镜头正对太阳：请勿长时间将镜头对准太阳或其它强光源。强光可能会损坏图像传感器或致使照片上出现白色模糊。

盖住镜头卡口：若照相机上未安装镜头，请务必盖上机身盖。

切勿触摸防尘系统：遮盖图像传感器的防尘系统极易损坏。任何情况下都不可挤压防尘系统，也不可用清洁工具捅戳它，否则可能会划伤或损坏防尘系统。

在取出电池或切断电源之前请关闭照相机：当照相机处于开启状态，或在记录或删除图像时，请勿拔出照相机电源插头或取出电池。此时若强行切断照相机电源，将可能导致数据丢失，还可能损坏照相机内存或内部电路。为防止突然断电，当照相机使用电源适配器时，请勿移动照相机的位置。



清洁：清洁照相机机身时，请先用吹气球轻轻地去除灰尘和浮屑，再用一块干的软布轻轻擦拭。在沙滩和海边使用照相机之后，应先使用一块沾有少许清水的软布擦去所有沙子和盐分，然后将其完全晾干。

镜头极易损坏。因此需用吹气球将灰尘和浮屑轻轻吹走。使用喷雾剂时，必须保持罐体垂直以防止液体流出。若要去除指纹及其它污渍，可以用一块滴有少许镜头清洁剂的软布来小心擦拭。

存放：为防止发霉，请将照相机存放在干燥、通风良好的地方。若使用的是电源适配器，请拔下适配器插头以免发生火灾。当您在较长时间内不使用照相机时，请取出电池以防止漏液，并将照相机存放在装有干燥剂的塑料袋内。但是，切勿将照相机套放入塑料袋中，以免损坏。请注意，干燥剂会逐渐丧失吸湿能力，所以应该定期更换。

为防止发霉，每月应至少取出照相机一次。开启照相机并释放快门数次，然后再将照相机重新存放。

请将电池存放在阴凉干燥的地方。存放之前请套上端子盖。

有关显示屏的注意事项：该屏幕可能含有少量始终发亮或不发亮的像素。这是所有 TFT LCD 屏幕的共同特征，而并非故障。使用照相机拍摄的图像不会受到影响。

在明亮的光线下，可能难以看清显示屏中的图像。

请勿挤压屏幕，否则可能导致损坏或产生故障。屏幕上的灰尘或浮屑可以用吹气球清除。污渍则可用软布或软皮轻轻擦拭。若屏幕破裂，请注意不要被玻璃碎片划伤，并要防止屏幕里的液晶接触皮肤或者进入眼睛及口中。



莫尔条纹: 莫尔条纹是由包含规则且重复格子 (例如织物的花纹或建筑物的窗户) 的图像与照相机图像传感器网格之间相互影响而产生的干扰条纹。在某些情况下, 它可能会以条纹形式出现。若您发现照片中有莫尔条纹, 请尝试改变与拍摄对象间的距离, 放大或缩小, 或改变拍摄对象与照相机间的角度。

条纹: 在少数情况下包含极其明亮或背光拍摄对象的照片中可能出现条纹形式的噪点。

电池: 操作不当可能导致电池漏液或爆裂。在使用电池时请注意以下事项:

- 只能使用已被验证可用于本设备的电池。
- 切勿将电池投入火中或加热升温。
- 保持电池端子的清洁。
- 更换电池前, 请先关闭照相机。
- 不使用电池时, 请从照相机或充电器中取出电池并套上端子盖。即使在关闭时, 这些设备也会消耗极微量的电量且可能将电池电量耗尽。若电池将要被闲置一段时间, 请把电池插入照相机并将电量用尽, 然后将电池取出并存放在周围温度在 15 °C 至 25 °C 之间的地方 (请不要将其存放在过热或过冷的地方)。每 6 个月请至少重复一次该处理。
- 电池电量耗尽时, 反复开启和关闭照相机将会降低电池持久力。耗尽电量的电池在使用前必须重新充电。
- 使用过程中, 电池内部的温度可能会升高。在内部高温状态下为电池充电会削弱电池性能, 并且电池可能无法充电, 或者充电不足。因此, 请待电池冷却后再进行充电。
- 充满电后继续充电会削弱电池性能。



- 在室温环境下使用一块充满电的电池时，若其电量保持时间明显缩短，表明电池需要更换。请购买一块新的 EN-EL20 电池。
- 请在使用前为电池充电。若要在重要的场合进行拍摄，请事先准备一块充满电的 EN-EL20 备用电池。因为根据您所处的地点，可能难以在短时间内购买到用来更换的电池。请注意，在寒冷的天气里，电池容量会减少。因此，在寒冷天到户外拍摄之前，请务必将电池充满电。请将备用电池放在暖和的地方，以便需要时更换使用。电池回暖后，其电量将会有所恢复。
- 使用过的电池可回收利用；请按照当地的相关规定将其回收。

运输产品时，请将内部的电池取出，套上电池终端盖或放入袋中妥善保存，以避免电池电极接触到其他电池的电极，或项链、耳环等金属物品，造成电池短路。电池短路可能会引起漏液、发热、破损等问题。

保养相机和配件

本照相机是一种精密的仪器，需要定期的保养服务。尼康建议您，每 1 至 2 年将照相机送到照相机零售商或尼康授权的维修服务中心进行一次检查，每 3 至 5 年进行一次保养（请注意，这些均为收费项目）。如果照相机是用于专业用途，尤其需要经常检查和保养。检查或保养照相机时，应包括经常使用的配件，比如镜头或另购的闪光灯组件等。



默认设定

播放、拍摄和设定菜单中选项的默认设定可分别在第 93、103、147 页中找到。其它设定的默认设定如下表所示。

选项	默认设定
对焦区域 (142)	中央*
柔性程序 (108)	关闭
自动曝光锁定 (118)	关闭
对焦锁定 (143)	关闭
自拍 (53)	关闭
曝光补偿 (56)	0.0
闪光模式 (58)	补充闪光
动画模式 (37)	HD 动画
主题 (47)	美丽瞬间
优化校准设定 (125)	未修改

*AF 区域模式选为自动区域时不显示。



存储卡容量

下表列出一张 16GB Toshiba R95 W80MB/s UHS-I SDHC 卡以不同图像品质和尺寸或动画设定存储时，可保存的照片数量或动画片段的时间长度。所有数据均为近似值；文件大小根据所记录场景的不同而异。

■ 静止图像（静止图像模式）

图像品质 ( 114)	图像尺寸 ( 114)	文件大小	图像张数	缓冲区容量 ¹
NEF (RAW) +JPEG 精细 ²	3872 × 2592	23.9MB	659	19
	2896 × 1944	21.4MB	736	19
	1936 × 1296	19.6MB	804	19
NEF (RAW)	—	17.1MB	922	19
JPEG 精细	3872 × 2592	6.8MB	2300	28
	2896 × 1944	4.3MB	3600	34
	1936 × 1296	2.5MB	6200	46
JPEG 标准	3872 × 2592	3.4MB	4500	38
	2896 × 1944	2.2MB	7100	46
	1936 × 1296	1.3MB	11900	65
JPEG 基本	3872 × 2592	1.8MB	8900	53
	2896 × 1944	1.1MB	13900	65
	1936 × 1296	0.7MB	22800	88

1 ISO 100 时内存缓冲区中可保存的最大照片张数。长时间曝光降噪 (133) 开启时其数值会下降。

2 图像尺寸仅适用于 JPEG 图像。NEF (RAW) 图像的尺寸无法更改。文件大小是 NEF (RAW) 和 JPEG 图像的总和。

■ HD 动画

动画设定 ( 116)	最大总时间长度 (近似值)*
1080/60i	1 小时 27 分钟
1080/30p	1 小时 27 分钟
720/60p	2 小时 10 分钟

*有关单个剪辑中可记录的最大时间长度的信息，请参阅第 116 页内容。





■ 慢动作动画

帧频 ( 116)	录制的最大总时间长度 (近似值) *
400幅 / 秒	1 小时 27 分钟
1200幅 / 秒	1 小时 27 分钟

* 单个剪辑中最多可记录 5 秒慢动作动画片段。播放时间长度约为录制时间长度的 13.2 (400幅 / 秒) 或 40 (1200幅 / 秒) 倍。

■ 静止图像 (智能照片选择器模式)

图像品质 ( 114)	图像尺寸 ( 114)	文件大小 ¹	拍摄张数
NEF (RAW) +JPEG 精细 ²	3872 × 2592	119.4MB	131
	2896 × 1944	106.9MB	147
	1936 × 1296	97.8MB	160
NEF (RAW)	—	85.3MB	184
JPEG 精细	3872 × 2592	34.1MB	461
	2896 × 1944	21.6MB	729
	1936 × 1296	12.5MB	1258
JPEG 标准	3872 × 2592	17.2MB	915
	2896 × 1944	10.9MB	1438
	1936 × 1296	6.6MB	2397
JPEG 基本	3872 × 2592	8.8MB	1798
	2896 × 1944	5.6MB	2797
	1936 × 1296	3.4MB	4577

1 每次拍摄中记录的所有 5 张图像的总大小。

2 图像尺寸仅适用于 JPEG 图像。NEF (RAW) 图像的尺寸无法更改。文件大小是 NEF (RAW) 和 JPEG 图像的总和。

■ 静止图像 (动态快照模式)

图像品质	图像尺寸	文件大小*	拍摄张数
—	—	17.7MB	891

* 文件大小是单张照片和动画的总和。



故障排除

若您的照相机无法正常使用，请在咨询零售商或尼康代理之前，查看下列常见问题。

显示

显示屏关闭：

- 照相机处于关闭状态（☐17）或电池电量耗尽（☐11、20）。
 - 显示屏自动关闭以节省电量（☐151）。操作按钮或模式拨盘即可重新激活显示屏。
 - 照相机连接在计算机（☐79）或电视机（☐84）上。
-

显示屏在未出现警告的情况下自动关闭：

- 电池电量低（☐11、20）。
 - 显示屏自动关闭以节省电量（☐151）。操作按钮或模式拨盘即可重新激活显示屏。
 - 照相机内部温度过高（☐xvi、179）。请待照相机冷却后再重新开启照相机。
-

未显示指示：按下 DISP 按钮（☐5）。



拍摄（所有曝光模式）

需要一段时间才能开启照相机：删除文件或格式化存储卡。

快门释放按钮无法使用：

- 电池电量耗尽（☐11、20）。
 - 存储卡已锁定（☐14）或已满（☐13、20）。
 - 闪光灯正在充电（☐59）。
 - 照相机未清晰对焦（☐23）。
 - 您正在拍摄慢动作动画（☐39）。
-

连拍已在静止图像模式下选定，但是当按下快门释放按钮时仅拍摄一张照片：在连拍模式下，闪光灯升起时连拍不可用（☐26）。若选择了电子式（高速），在连拍模式下可以拍摄照片，但是闪光灯不会闪光。

照相机无法自动对焦：

- 拍摄对象不适合进行自动对焦（☐139）。
 - 照相机处于手动对焦模式（☐137、140）。
-

半按快门释放按钮时不能锁定对焦：当对焦模式选为 **AF-C** 或在 **AF-A** 模式下拍摄移动中的拍摄对象时，请使用 ▲（AF-L）按钮锁定对焦（☐137、143）。

对焦区域选择不可用：使用自动区域（☐142）或脸部优先（☐23）AF 时对焦区域选择不可用。在其它 AF 区域模式下，对焦区域可通过按下 Ⓞ 进行选择。

对象跟踪 **AF** 不可用：选择一个非单色优化校准（☐125、142）。

AF 区域模式选择不可用：照相机处于智能照片选择器模式（☐31），选择了手动对焦模式（☐137）或在曝光模式（☐106）中选择了 ∞ 场景自动选择器。

图像尺寸选择不可用：在图像品质（☐114）中选择了 **NEF (RAW)**。

照相机记录照片时较慢：关闭长时间曝光降噪功能（☐133）。

照片中出現噪点（亮点、不规则间距明亮像素、雾像或条纹）：

- 降低 ISO 感光度或者启用高 ISO 降噪功能（☐133）。
 - 在快门速度低于 1 秒时使用长时间曝光降噪功能（☐133）。
-



按下遥控器上的快门释放按钮后没有拍摄照片：

- 更换遥控器中的电池（□158）。
- 选择遥控模式（□53）。
- 遥控器待机定时器时间耗尽（□152）。
- 遥控器未对准照相机或者看不见红外线接收器（□2、54）。
- 遥控器距离照相机太远（□54）。
- 明亮光源干扰遥控。

照片中出现污点：清洁镜头元件的正反面或防尘系统（□163）。

动画或屏幕中出现闪烁或条带痕迹：选择符合当地交流电源频率的闪烁消减设定（□153）。

菜单项目不可用：某些选项仅在特定拍摄或曝光模式下可用（□49）。

拍摄（P、S、A和M模式）

快门释放按钮无法使用：在手动曝光模式下将快门速度选为“B门”后，您在曝光模式中选择了S快门优先自动（□109）。

某些快门速度不可用：您正在使用闪光灯（□61）。

色彩不自然：

- 根据光源调节白平衡（□119）。
- 调整优化校准设定（□125）。

无法测量白平衡：拍摄对象太暗或太亮（□122）。

优化校准的效果发生变化：在锐化、对比度或饱和度中选择了A（自动）。若要在一系列照片中获取一致效果，请选择其它设定（□127）。

无法调整优化校准的亮度和对比度：动态 D-Lighting 处于开启状态（□127、132）。

无法更改测光：曝光锁定处于有效状态（□118）。

在长时间曝光中出现噪点（泛红的区域和其它不自然的显示）：开启长时间曝光降噪（□133）。



动画

无法录制动画：在静止图像、智能照片选择器或动态快照模式下，动画录制按钮无法用于录制动画（☐25、33、47）。

录制动画时未录制声音：

- 在动画声音选项 > 麦克风中选择了麦克风关闭（☐134）。
- 拍摄慢动作动画（☐40）或动态快照（☐45）时不会录制实时音频。

播放

未显示 NEF（RAW）图像：照相机仅显示 NEF（RAW）+JPEG 精细图像的 JPEG 图像（☐114）。

“竖直”（人像）方向照片以“横向”（风景）方向显示：

- 将旋转垂直人像选为开启（☐96）。
- 照片拍摄时自动旋转图像处于关闭状态（☐155）。
- 拍摄照片时，照相机镜头朝上或朝下（☐155）。
- 在图像查看中显示照片（☐96）。

听不见动画的声音：

- 向上按  提高音量（☐42）。若照相机连接在电视机上（☐84），请使用电视机的控制调整音量。
- 拍摄慢动作动画（☐40）或动态快照（☐47）时不会录制实时音频。



无法删除图像：

- 删除前取消文件的保护（☐96）。
- 存储卡已锁定（☐14）。

无法选择照片进行打印：存储卡已满（☐20）、已锁定（☐14）或照片为 NEF（RAW）格式。若要打印 NEF（RAW）照片，请将照片传送到计算机上并使用附送的软件或 Capture NX 2 进行打印（☐79）。

电视机上未显示照片：照相机未正确连接（☐84）。

照片无法传送到计算机：若您的计算机系统不满足第 77 页中的要求，您仍可使用读卡器将照片传送到计算机上。

照片在 **Capture NX 2** 中无法显示：更新至最新版本（☐158）。

其它

照相机无反应：在极少数的情况下，屏幕可能不会产生正常反应且照相机可能停止运行。一般来说，该现象可能是由于强烈的外部静电所造成的。请关闭照相机，取下并更换电池，同时注意避免被烫伤，然后重新开启照相机。如果您使用的是电源适配器（另购），请断开连线后重新连接，然后再重新开启照相机。若取下并更换电池后该问题仍然存在，请与零售商或尼康授权的维修服务中心联系。

拍摄日期不正确：设定照相机时钟（☐18、154）。

菜单项目不可用：某些选项仅在特别设定（☐49）下或照相机中插有存储卡（☐13、93）时才可用。



错误信息

本部分列出了显示在屏幕中的错误信息。

信息	解决方法	
旋转变焦环以伸出镜头。	带可伸缩镜头镜筒按钮的镜头在安装时镜头镜筒处于缩回状态。按下可伸缩镜头镜筒按钮并旋转变焦环可伸出镜头。	16、187
请检查镜头。只有在安装镜头后才能照相。	安装镜头。	16
无法拍照。请插入充满电的电池。	关闭照相机并为电池重新充电或插入一块充满电的备用电池。	11、13
启动错误。请关闭照相机并重新打开。	关闭照相机，取下并更换电池，然后开启照相机。	13、17
时钟已经重设。	设定照相机时钟。	18、154
无存储卡。	关闭照相机，确认是否正确插入了存储卡。	13
此存储卡未格式化。是否要格式化？	选择是格式化存储卡，或关闭照相机并插入其它存储卡。	13、149
存储卡已锁定（受写保护）。	关闭照相机并将卡的写保护开关推至“写入”位置。	14



信息	解决方法	📖
存储卡已满。	<ul style="list-style-type: none"> 降低图像品质或减小图像尺寸可记录更多图像。 删除不需要的图像。 插入其它存储卡。 	114 69 13、160
无法使用此存储卡。卡可能已损坏，请插入其他卡。	<ul style="list-style-type: none"> 使用经过验证的存储卡。 格式化存储卡。若问题仍然存在，卡可能已损坏。请与尼康授权的维修服务中心联系。 插入一张新的存储卡。 	160 149 13、160
无法在存储卡上创建更多文件夹。	若当前文件夹编号为 999 并包含 999 张照片或一张编号为 9999 的照片，快门释放按钮将无法使用且无法进一步拍摄照片。请在 重设文件编号 中选择 是 ，然后格式化当前存储卡或插入一张新的存储卡。	153
在此模式下无法使用动画录制按钮。	在智能照片选择器、静止图像或动态快照模式下，动画录制按钮无法使用。	25、 33、47
选择慢动作时无法拍摄静止图像。	录制慢动作动画期间无法使用快门释放按钮拍摄照片。	39



信息	解决方法	□□
Hi	<ul style="list-style-type: none"> • 降低 ISO 感光度。 • 选择较高的快门速度或较小的光圈（较大 f 值）。 	124 109、 110、 111
Lo	<ul style="list-style-type: none"> • 提高 ISO 感光度。 • 使用内置闪光灯。 • 选择较低的快门速度或较大的光圈（较小 f 值）。 	124 58 109、 110、 111
在快门优先自动模式下，无法用“Bulb”快门速度拍摄照片。	选择其它快门速度，或将曝光模式选为 M 手动 。	109、 111
镜头固件更新失败。请与尼康授权的维修服务中心联系。	照相机上所安装镜头的固件更新失败。请与尼康授权的维修服务中心联系。	—
发生错误。请重按快门释放按钮。	按下快门释放按钮。若问题仍然存在或反复出现，请与尼康授权的维修服务中心联系。	—



信息	解决方法	
内部电路发生错误。 请与尼康授权的维修 服务中心联系。	与尼康授权的维修服务中心联系。	—
照相机内部温度过 高，即将关闭。	等待照相机冷却。	xvi
存储卡中没有图像。	若要查看照片，请插入包含图像的存 储卡。	13
无法显示此文件。 无法选择此文件。	文件由计算机或其它品牌的照相机创 建或修改，或文件已被损坏。	—
检查打印机。	检查打印机。	—*
检查纸张。	插入正确纸型的纸张后选择继续。	—*
纸张卡住。	清除被卡住的纸张，然后选择继续。	—*
无纸张。	插入纸张，然后选择继续。	—*
检查墨水供应状况。	检查墨盒后选择继续。	—*
无墨水。	更换墨盒，然后选择继续。	—*

*有关详细信息，请参阅打印机的说明书。







技术规格

Nikon 1 J1 可更换镜头电子取景数字照相机

类型	
类型	可更换镜头电子取景数字照相机
镜头卡口	Nikon 1 卡口
有效视角	约 2.7 倍镜头焦距（尼康 CX 格式）
有效像素数	1015 万
图像传感器	
图像传感器	13.2mm × 8.8mm CMOS（互补性金属氧化物半导体器件）传感器
存储	
图像尺寸（像素）	静止图像（静止图像及智能照片选择器模式，宽高比 3:2 ）
	• 3872 × 2592
	• 2896 × 1944
	• 1936 × 1296
	静止图像（动画模式，宽高比 16:9 ）
	• 3840 × 2160 (1080/60i)
	• 1920 × 1080 (1080/30p)
• 1280 × 720 (720/60p)	
静止图像（动态快照模式，宽高比 16:9 ）	• 3840 × 2160
文件格式	<ul style="list-style-type: none">• NEF (RAW): 12 位、压缩• JPEG: 兼容 JPEG-Baseline, 压缩比（约）为精细（1:4）、标准（1:8）或基本（1:16）• NEF (RAW) + JPEG: 以 NEF (RAW) 和 JPEG 两种格式记录单张照片
优化校准系统	标准、中性、鲜艳、单色、人像、风景；可修改所选优化校准；可保存自定义优化校准
存储介质	SD、SDHC 和 SDXC 存储卡
文件系统	DCF（DCF 规则）2.0、DPOF（DPOF 格式）、Exif（数码照相机可交换图像文件格式）2.3、PictBridge（图像跨接格式）



拍摄模式	 静止图像 (3:2)、  智能照片选择器 (3:2)、  动画 (HD 16:9、慢动作 8:3)、  动态快照 (16:9)
快门	
类型	电子快门
速度	1/16000-30 秒 (以 1/3 EV 步长进行微调)、B 门、遥控 B 门 (需要另购的 ML-L3 遥控器)
闪光同步速度	与速度为 $X=1/60$ 秒或更低的快门同步
释放	
模式	<ul style="list-style-type: none"> • 单张拍摄、连拍、电子式 (高速) • 自拍、遥控延迟、快速响应遥控、间隔拍摄
每秒幅数	<ul style="list-style-type: none"> • 电子式 (高速): 约 10、30 或 60 幅/秒 • 其它模式: 最高 5 幅/秒 (单次 AF 或手动对焦, S 快门优先自动或 M 手动曝光模式, 1/250 秒或以上的快门速度, 其它设定为默认值)
自拍	2 秒、5 秒、10 秒
遥控模式	遥控延迟 (2 秒); 快速响应遥控
曝光	
测光	使用图像传感器的 TTL 测光
测光方式	<ul style="list-style-type: none"> • 矩阵测光 • 中央重点测光: 对画面中央 4.5mm 直径圈测光 • 点测光: 对以所选对焦区域为中心的 2mm 直径圈测光
模式	带柔性程序的程序自动; 快门优先自动; 光圈优先自动; 手动; 场景自动选择器
曝光补偿	-3 至 +3 EV (以 1/3 EV 为增量微调)
曝光锁定	使用  (AE-L/AF-L) 按钮将光亮度锁定在所测定的值上
ISO 感光度 (推荐曝光指数)	以 1 EV 为步长在 ISO 100-3200 之间微调。可在 ISO 3200 的基础上约增加 1 EV (相当于 ISO 6400); 自动 ISO 感光度控制 (ISO 100-3200、100-800、100-400) 有效
动态 D-Lighting	开启、关闭



对焦	
自动对焦	复合自动对焦 (相位侦测 / 对比侦测 AF) ; AF 辅助照明器
镜头伺服	<ul style="list-style-type: none"> • 自动对焦 (AF) : 单次 AF (AF-S) ; 连续 AF (AF-C) ; 自动 AF-S/AF-C 选择 (AF-A) ; 全时 AF (AF-F) • 手动对焦 (MF)
AF 区域模式	单点、自动区域、对象跟踪
对焦区域	<ul style="list-style-type: none"> • 单点 AF : 135 点对焦区域 • 自动区域 AF : 41 点对焦区域
对焦锁定	半按快门释放按钮 (单次 AF) 或按下 AE-L/AF-L 按钮可锁定对焦
脸部优先 AF	开启、关闭
闪光灯	
内置闪光灯	通过滑动闪光灯弹出控制升起
指数 (GN)	约 5 (m、ISO 100、20 °C)
控制	使用图像传感器进行 i-TTL 闪光控制
模式	补充闪光、慢同步、防红眼、慢同步带防红眼、后帘同步、后帘慢同步
闪光补偿	-3 至 +1 EV (以 1/3 EV 为增量微调)
闪光预备指示灯	在内置闪光灯组件充满电时点亮
白平衡	
	自动、白炽灯、荧光灯、日光、闪光、阴天、阴影、手动预设, 除手动预设以外均可进行微调



动画	
测光	使用图像传感器的 TTL 测光
测光方式	<ul style="list-style-type: none"> • 矩阵测光 • 中央重点测光：对画面中央4.5mm直径圈测光 • 点测光：对以所选对焦区域为中心的 2mm 直径圈测光
画面尺寸 (像素) / 录制速度	HD 动画 <ul style="list-style-type: none"> • 1920 × 1080/60i (59.94 场 / 秒*) • 1920 × 1080/30p (29.97 幅 / 秒) • 1280 × 720/60p (59.94 幅 / 秒) 慢动作动画 <ul style="list-style-type: none"> • 640 × 240/400 幅/秒(以30p/29.97幅/秒的速度播放) • 320 × 120/1200 幅/秒(以 30p/29.97 幅/秒的速度播放) 动态快照 <p>1920 × 1080/60p (59.94 幅 / 秒) (以 24p/23.976 幅 / 秒的速度播放)</p>
文件格式	MOV
视频压缩	H.264/MPEG-4 高级视频编码
音频录制格式	AAC
音频录制设备	内置立体声麦克风；可调节灵敏度
* 传感器输出约为 60 幅 / 秒。	
显示屏	7.5cm/3 英寸、约 46.0 万画点、可进行亮度调节的 TFT LCD 显示屏
播放	全屏和缩略图 (4 张、9 张或 72 张图像或日历) 播放、变焦播放、动画播放、幻灯播放、直方图显示、自动旋转图像及评级选项
接口	
USB	高速 USB
HDMI 输出	C 型迷你针式 HDMI 接口



支持的语言	阿拉伯语、中文（简体中文和繁体中文）、捷克语、丹麦语、荷兰语、英语、芬兰语、法语、德语、希腊语、匈牙利语、印尼语、意大利语、日语、韩语、挪威语、波兰语、葡萄牙语、罗马尼亚语、俄语、西班牙语、瑞典语、泰语、土耳其语及乌克兰语
-------	---

电源	
电池	一块 EN-EL20 锂离子可充电电池
电源适配器	EH-5b 电源适配器；需要 EP-5C 照相机电源连接器（另购）

三脚架连接孔	1/4 英寸（ISO 1222）
--------	------------------

尺寸 / 重量	
尺寸（宽×高×厚）	约 106.0 × 61.0 × 29.8mm（不包括突起部分）
重量	约 277g（带电池和存储卡，但不包括机身盖）； 约 234g（仅照相机机身）

操作环境	
温度	0-40 °C
湿度	低于 85%（不结露）

- 除非特别声明，否则以上所有数据均是周围温度为 20 °C 时，对装有 1 块充满电的电池的照相机测试所得的结果。
- 尼康公司保留可随时更改说明书内载之硬件及软件规格的权利，而无须事先通知。对因本说明书的错误而造成的损害，尼康公司不承担法律责任。



MH-27 充电器

额定输入	AC 100-240 V, 50-60 Hz, 0.2 A
额定输出	DC 8.4 V/0.6 A
支持的电池	尼康 EN-EL20 锂离子可充电电池
充电时间	周围温度为 25 °C 的环境下将电量耗尽的电池充满电约需 2 小时
操作温度	0-40 °C
尺寸 (宽×高×厚)	约 67.0 × 28.0 × 94.0mm (不包括插头适配器)
重量	约 83g (不包括插头适配器)

EN-EL20 锂离子可充电电池

类型	锂离子可充电电池
额定容量	7.2 V, 1020mAh
操作温度	0-40 °C
尺寸 (宽×高×厚)	约 30.7 × 50.0 × 14.0mm
重量	约 41g (不包括端子盖)



1 尼克尔 VR 10-30mm f/3.5-5.6	
类型	1 卡口镜头
焦距	10-30mm
最大光圈	f/3.5-5.6
结构	9 组 12 片 (包括 3 个非球面元件)
视角	77°-29° 40'
减震	使用音圈马达 (VCM) 的镜头位移
最近对焦距离	0.2m (至焦平面, 所有变焦位置)
光圈叶片	7 片 (圆形光圈孔)
光圈	全自动
光圈范围	<ul style="list-style-type: none"> • 10mm 焦距: f/3.5-16 • 30mm 焦距: f/5.6-16
滤镜附件尺寸	40.5mm (P=0.5mm)
尺寸	约 57.5mm 直径 × 42mm (缩回镜头时, 从照相机镜头卡口边缘开始的距离)
重量	约 115g

规格如有变动恕不另行通知。对因本说明书的错误而造成的损害，尼康公司不承担法律责任。



■ 1 尼康 VR 10-30mm f/3.5-5.6

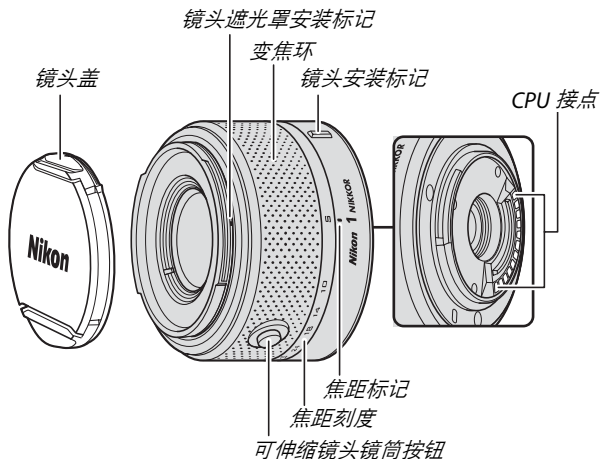

1 尼康镜头专用于 Nikon 1 可更换镜头电子取景数字照相机。其视角相当于焦距约为该镜头 2.7 倍的 35mm 格式镜头的视角。这种镜头支持标准和动态减震以及减震关闭 (□136)。

使用变焦环进行放大或缩小。



镜头保养

- 若使用了另购的镜头遮光罩，拿起或持握镜头或照相机时，切勿仅持拿遮光罩。
- 保持 CPU 接点清洁。
- 用吹气球去除镜头表面的灰尘和浮屑。若要去除污点和指纹，可使用一块滴有少许乙醇或镜头清洁剂的干净软棉布或镜头清洁纸，以圆周运动方式从里向外进行清洁。注意不要留下污渍，也不要用手指触碰玻璃。
- 切勿使用涂料稀释剂或苯等有机溶剂清洁镜头。
- 镜头遮光罩或 NC 滤镜可用于保护镜头前部元件。
- 不使用镜头时，请盖上镜头前后盖。
- 若在较长时间内不使用镜头，请将其存放在阴凉干燥的地方以防止发霉和生锈。切不可存放在直射阳光下，也不可石脑油或樟脑丸一起存放。
- 保持镜头干燥。内部构造生锈将导致无法挽回的损坏。
- 将镜头放置在过于炎热的地方将会使强化塑料部件受损或变形。

随附配件

- 40.5mm 搭扣式镜头前盖 LC-N40.5
- 镜头后盖 LF-N1000

另购的配件

- 40.5mm 旋入式滤镜
- 半软套 CL-N101
- 卡口式镜头遮光罩 HB-N101（如下图所示安装）。

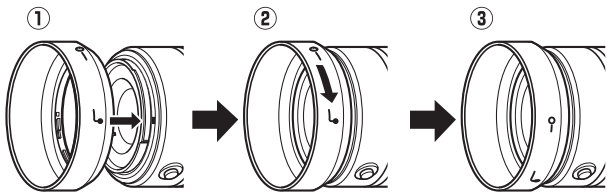

■ 支持的标准

- **DCF 2.0 版**：DCF 规则是数码照相机行业广泛应用的标准，用于确保不同品牌的照相机之间的兼容性。
- **DPOF**：DPOF 格式是一个广泛应用的行业标准，它使照片可以按照保存在存储卡中的打印指令进行打印。
- **Exif 2.3 版**：本照相机支持 Exif（数码照相机可交换图像文件格式）2.3 版，通过使用该标准，在 Exif 兼容打印机上输出图像时，可以利用存储在照片中的信息进行最佳色彩还原。
- **PictBridge**：由数码照相机行业和打印机行业共同开发的标准，它无需先将照片传送至计算机，可直接将照片输入打印机。
- **HDMI**：高清晰度多媒体接口是一种针对用于消费者电子产品和 AV 设备的多媒体接口的标准，此类设备可仅通过一根连接线将音视频数据和控制信号传输至 HDMI 兼容设备。

商标信息

Macintosh、Mac OS 和 QuickTime 是 Apple Inc. 在美国和 / 或其他国家 / 地区的注册商标。Microsoft、Windows 和 Windows Vista 是 Microsoft Corporation 在美国和 / 或其他国家 / 地区的注册商标或商标。PictBridge 标志是一个商标。SD、SDHC 和 SDXC 标志是 SD-3C, LLC 的商标。HDMI、**HDMI** 标志及 High-Definition Multimedia Interface（高清晰度多媒体接口）是 HDMI Licensing LLC 的商标或注册商标。本说明书或尼康产品随附的其它文档中提及的所有其它商标名称，分别为其相关所有者所持有的商标或注册商标。



电池持久力

使用充满电的电池所能拍摄的照片张数因电池的使用条件、温度、拍摄间隔以及菜单显示时间长度的不同而异。EN-EL20 (1020mAh) 电池的示例数据如下。

- 静止图像：约 **230** 张
- 动画：约 **70** 分钟（以 **1080/60i** 设定拍摄 **HD** 动画片段时）
根据 CIPA 标准，使用一块充满电的 EN-EL20 电池、一个 1 尼克尔 VR 10-30mm f/3.5-5.6 镜头以及一张 16GB Toshiba R95 W80MB/s UHS-I SDHC 卡在 25 °C 时对静止图像所测量的结果，其测试条件如下：以 30 秒为间隔拍摄标准品质照片，每隔一次拍摄闪光灯闪光一次，每拍摄 10 次关闭并开启照相机一次。

以下情况将会降低电池持久力：

- 持续半按快门释放按钮
- 重复自动对焦操作
- 拍摄 NEF (RAW) 照片
- 低速快门
- 使用 VR 镜头时开启减震模式

为确保能充分利用尼康 EN-EL20 锂离子可充电电池，请遵循以下注意事项：

- 保持电池接点的清洁。弄脏的接点会降低电池性能。
- 充电后请立即使用电池，否则会造成电池电量的流失。



索引

符号

-  (静止图像模式) 21
-  (智能照片选择器模式) 31
-  (动画模式) 37
-  (动态快照模式) 45
-  (场景自动选择器) .21、106
-  (人像) 21
-  (风景) 21
-  (近摄) 21
-  (夜间人像) 21
-  (自动) 21
- P (程序自动) 106、108
- S (快门优先自动) 106、109
- A (光圈优先自动) 106、110
- M (手动) 106、111
- * (柔性程序) 108
- MENU (菜单) 按钮 9、93、103、147
-  (播放) 按钮 28、34、48
-  (删除) 按钮 29、35、43、48、69
- DISP (显示) 按钮 5、63
-  (特色功能) 按钮 8、26、39、47、70
-  (确定) 按钮 34、42、48
-  (AE-L/AF-L) 118、144
-  (曝光补偿) 56
-  (自拍) 53
-  (变焦播放/缩略图) 控制 28、42、66、68、141
- PRE (手动预设) 121
-  (遥控延迟) 53
-  (快速响应遥控) 53
-  (单张拍摄) 26
-  (连拍) 26
-  (电子式(高速)) 26
-  (矩阵测光) 117
-  (中央重点测光) 117
-  (点测光) 117
-  (自动区域) 142
-  (单点) 142
-  (对象跟踪) 142
-  (防红眼) 58
- SLOW (慢同步) 58
- REAR (后帘同步) 58
-  (闪光预备指示灯) 58
- ## A
- Adobe RGB 131
- AE-L 118、144
- AE-L/AF-L 按钮 118、144、152
- AE 锁定 118、152
- AF 137、142
- AF-A 137
- AF-C 137
- AF-F 137
- AF 辅助照明器 138、145
- AF 区域模式 142
- AF-S 137
- 按日期选择 88
- 安装镜头 16
- ## B
- B 门 112
- 白平衡 119
- 半按快门释放按钮 23、25、32、46
- 曝光 56、106、117、118
- 曝光补偿 56
- 曝光模式 106
- 曝光锁定 118、152
- 曝光指示 111
- 饱和度 127
- 保护 96
- 背带 11
- 背景音乐 48、72、82
- 编辑动画 100
- 变焦播放 68
- 变焦环 22、187
- 变焦指南 22



边框	91
标准	125
播放	28、63
播放菜单	93
补充闪光	58

C

Capture NX 2	115、130、158
CEC	85
裁切	91、99
裁切动画	100
测光	117
场景自动选择器	21、106
长时间曝光降噪	133
程序自动	106、108
尺寸 98、114、116、180、183	
重设拍摄选项	105
重设设定选项	149
重设文件编号	153
创建动画短片	81、82
从照相机取下镜头	16
存储卡 13、15、149、160、169	
存储卡容量	169
存取指示灯	24

D

DCF 2.0 版	131、189
D-Lighting	97
DPOF	88、92、189
DPOF 打印指令	88、92
DPOF 格式	189
打印	86
打印 DPOF 打印指令	88
打印日期	92
单次 AF	137
单点	142
淡入 / 淡出	133
单色	125
点 (测光)	117
电池	11、13、20、185
电池充电	11
电视机	84
电源开关	17

电源适配器	158、161
电子驱动变焦切换器	22
电子式 (高速)	26
定时	53、135
丢弃	69
动画	37、116
动画类型	39
动画录制按钮	38、41
动画模式	6、37
动画设定	116
动画声音选项	134
动态 D-Lighting	132
动态快照	6、45
动态快照模式	6、45
对比度	127、132
对焦	137、142
对焦模式	137
对焦区域	23、142
对焦锁定	143
对象跟踪	142
多重选择器	7

E

Exif 2.3 版	131、189
------------------	---------

F

f 值	107、157
防尘系统	2、163
防红眼	58
风景	21、125
蜂鸣音	23、54、151

G

感光度	124
高 ISO 降噪	133
高清晰度	84、85、189
高温警告	xvi
格式化	14、149
格式化存储卡	14、149
固件版本	155
光圈	107、110、111
光圈优先自动	110、111



H	
H.264	183
HD 动画	37、116
HDMI	84、85、189
HDMI-CEC	85
HDMI 设备控制	85
红外线接收器	2、54
后帘同步	58
缓冲	32、46
幻灯播放	71
欢迎画面	150

I	
ISO 感光度	124

J	
JPEG	114
机身盖	1、2、159
计算机	75
简单显示	5
简单照片信息	63
间隔拍摄	135
兼容的镜头	157
减震	136
降低风噪	134
焦距	22、64
焦距刻度	22、187
焦平面标记	2、141
镜头 .16、22、136、157、186	
镜头盖	16
镜头卡口	141
静止图像模式	6、21
矩阵 (测光)	117

K	
可伸缩镜头镜筒按钮 16、22、187	
可用设定	49
空插槽释放锁定	149
快门按钮 AE 锁定	152
快门释放按钮 23、25、32、46、152	
快门速度	107、109、111
快门优先自动	109

快速调整	127
快速响应遥控	53

L	
脸部优先 AF	23、145
连拍	26
连续 AF	137
亮度	127
滤镜效果	127、128

M	
MOV	115
麦克风	38、134
慢动作	40、116
慢同步	58
默认设定	168
模式拨盘	6
目录打印	88

N	
NEF	114、115
NEF (RAW)	114、115
Nikon Transfer 2	79
内存缓冲区	23
内置 AF 辅助照明器	138、145
内置闪光灯	58

P	
PictBridge	86、189
拍摄菜单	103
配件	157
评级	70、96

Q	
全屏播放	28、63
全时 AF	137

R	
人像	21、125
人像自拍	53
日历	67、71
日历播放	67
日期格式	18、154
日期与时间	18、154



柔性程序108
锐化127

S

SD 卡160
Short Movie Creator 75、81、82
sRGB131
三脚架安装分隔器55、159
色空间131
色温123
色相127
删除29、35、43、48、69
删除当前图像 29、35、43、48、69
删除所选图像69
删除所有图像69
闪光补偿146
闪光灯58、146
闪光范围61
闪光模式59
闪光预备指示灯58
闪烁消减153
设定菜单147
时戳91
时间18、53、112、154
时区154
时区与日期154
时钟18、19、154
时钟电池19
手动106、111
手动对焦140
手动预设119、121
缩略图播放66

T

特色功能按钮 8、26、39、47、70
提示声设定151
调色127、128
调整尺寸98
图像尺寸114
图像品质114
图像选择95

U

USB79、86
USB 连接线79、86

V

ViewNX 275
VR136

W

完全按下快门释放按钮24、25
网格显示5、150
微调白平衡120

X

系统要求77
夏令时18、154
显示亮度150
显示屏4、5、150
显示屏亮度150
鲜艳125
详细显示4、5
详细照片信息5、64
选择要打印的图像88
旋转垂直人像96

Y

扬声器2
遥控持续时间152
遥控器53
遥控延迟53
夜间人像21
音量42、73
优化校准125、129
语言 (Language)18、154

Z

载入 / 保存 (存储卡)130
照片信息5、63
照相机电源连接器158、161
帧频63、116
指定 AE/AF-L 按钮152
直方图65
智能照片选择器模式6、31



中性	125
中央重点（测光）	117
主题	47
传感器保护装置	187
自定义优化校准	126、129
自动场景选择	21
自动对焦	137、142
自动关机	17、151
自动区域 AF（AF 区域模式）	142
自动选择 AF	137
自动旋转图像	155
自拍	53
最大光圈	186
最佳拍摄	31、34



Nikon

未经尼康公司书面授权，不允许以任何形式对此说明书进行全部或部分复制（用于评价文章或评论中的简单引用除外）。

进口商：尼康映像仪器销售（中国）有限公司
（上海市西藏中路 268 号来福士广场 50 楼 01-04 室，200001）
尼康客户支持中心服务热线：4008-201-665（周一至周日 9:00-18:00）
<http://www.nikon.com.cn/>

出版日期 2011 年 9 月 1 日

NIKON CORPORATION

在中国印刷

© 2011 Nikon Corporation

SB1102(15)
6MVA1315-02 ▲G02